



产品名称：	电动侧护踏板
编号：	08L33-THA-H00
精炼外型，气势自显，智能自动伸缩，享受尊贵体验，超强承重能力，方便乘客上下，整车同步研发。	

为确保安装的安全（务必仔细阅读）

警告标志的说明

- 本书中使用以下标志来标明有可能造成操作人员或其他人受到伤害的操作，以及有关安装的建议。

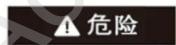

危险

不遵从该指示，将导致死亡或者其他严重伤害



警告

不遵从该指示，有可能导致死亡或者其他严重伤害



注意

不遵从该指示，有可能导致受伤

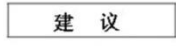

建议

防止导致故障、破损的建议



禁止事项

关于图标

- 使用下列图标来标明安装的位置和操作人员的视线角度。



车身对应位置

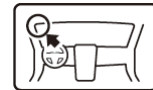

仪表盘对应位置

- 使用下列图标来标明操作中必须遵守的事项。



佩戴防护眼镜



带皮手套



双人作业



放置于纸皮箱或毛毯上



除去毛刺



涂抹修补漆后充分干燥



保管好零件（还给客户）



用力压紧粘贴面



使用规定扭力上紧螺丝



垂直安装面操作



使用脱脂洗洁剂清洗

线束操作注意事项

请不要把用品线束与 SRS 线束扣夹在一起。

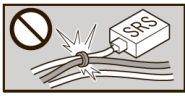

拆卸接线器、端子之类的接线时，请不要用力拉拽线束。

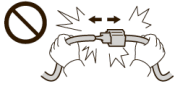

请不要用力拉拽线束。



线束不要夹压在零件中间。



接线器、端子类的接线请用力插入，直到锁紧为止。



从支撑杆拆下的接线器必须接回原位。



用品线束要扣在指定场所，不能松垮。



切断线束胶带的剩余部分。

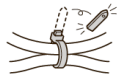

一般的注意事项

- 请按照安装说明书的记载事项及服务手册中的相关事项和信息进行操作。特别要注意安全。
- 不要划伤、损坏车辆及相关零件。
- 特别要注意夹扣和爪扣的操作。
- 拆卸前应考虑如何装回原样，先确认安装时的状态后才开始拆卸零件。

安装电装零件的注意事项

- 进行安装操作时必须请先断开车辆电瓶的负极端子。

关于本用品的注意事项

- 螺栓、螺丝等必须使用本说明书的指定零件。否则，随意使用类似的零件有可能导致故障发生。
- 安装以及粘贴操作请不要在太阳直射的地方，多尘的地方进行。
- 粘贴时必须保证粘贴面的温度在15~40°C。
- 特别是低温时会导致双面胶带粘性降低，此时必须先加热粘贴面。
- 粘贴时用力压紧，但是要避损坏用品以及车辆零件。
- 请不要拔出双面胶重新再贴。否则会造成破损，或双面胶和贴膜不能充分粘紧。

组成配件

电动侧护踏板

主机



右电动侧护踏板



右后上支架



螺栓 8*20 (12)



开关支架



铝箔纸 (4)

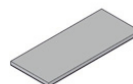

主机支架



前踏板支架 (2)



左后下支架



螺栓 8*40 (2)



细线束胶带 A



线束



左电动侧护踏板



左后上支架



右后下支架



开关



细线束胶带 B (2)



线束胶带 (29)



定位纸板

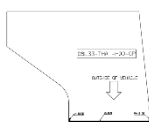

接线端子 (2)



地线螺栓



泡棉 (t: 4.0) (2)

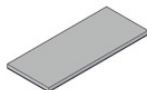

泡棉 (t: 5.0)

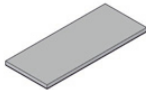

警示标签



使用说明书



S4 扳手



S6 扳手



必要工具/用具

- 一字螺丝刀
- 抹布
- 夹扣拔取器
- 包封胶布
- 便携式拔取器
- 扳手
- 脱脂洗洁剂
- 棘轮
- 剪刀
- 直尺
- 电钻
- 防护胶布
- 十字螺丝刀
- 套筒
- 手套
- 防护眼镜
- 钻头
- 小刀

易损零件准备

夹扣



安装方法和顺序

脱脂洗洁剂的清洗方法

- 把脱脂洗洁剂涂抹在抹布上，把安装面上的油脂、垃圾、污垢全部擦拭干净。

建议

- 请不要把脱脂洗洁剂直接涂抹在安装面。
- 请充分干燥后才进行粘贴操作。

抹布

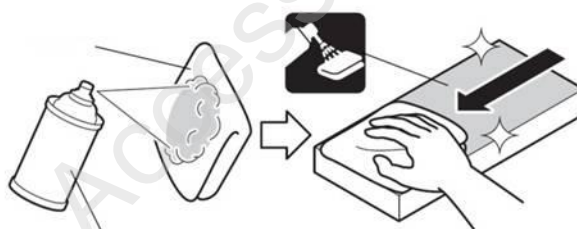

脱脂洗洁剂

电瓶负极端子的拆卸

1. 断开电瓶的电源前请执行图示的操作。
2. 记录车辆各电子单元的设置，包括音响/导航系统的防盗密码。
3. 拆开电瓶的负极端子。

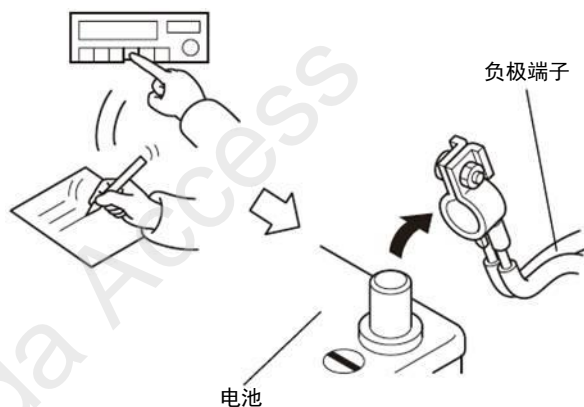

负极端子

电池

车辆零件的拆卸

4. 拆出驾驶席底板。



〈配备脚边照明灯的车型〉 车辆接线器

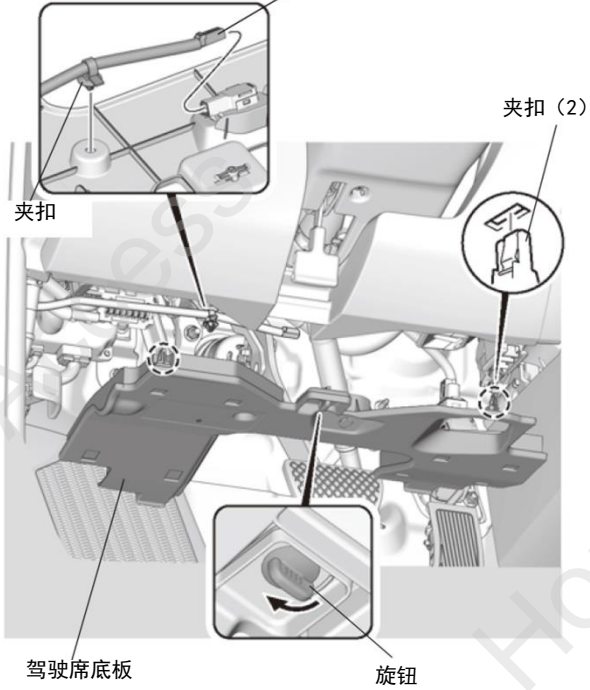

5. 拆出驾驶席下护板。



车辆接线器

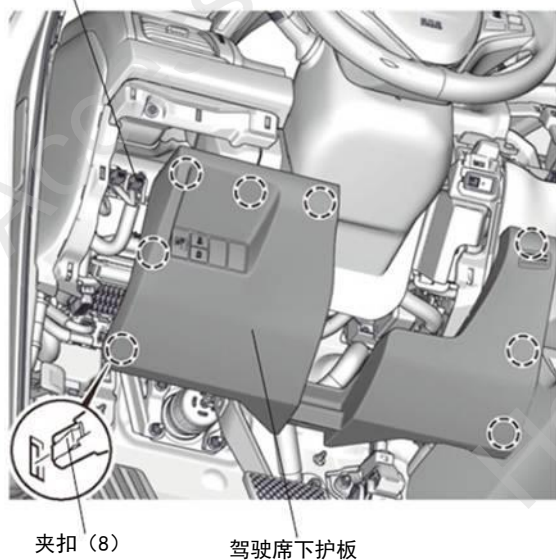

6. 拆出左前侧踏板饰件。

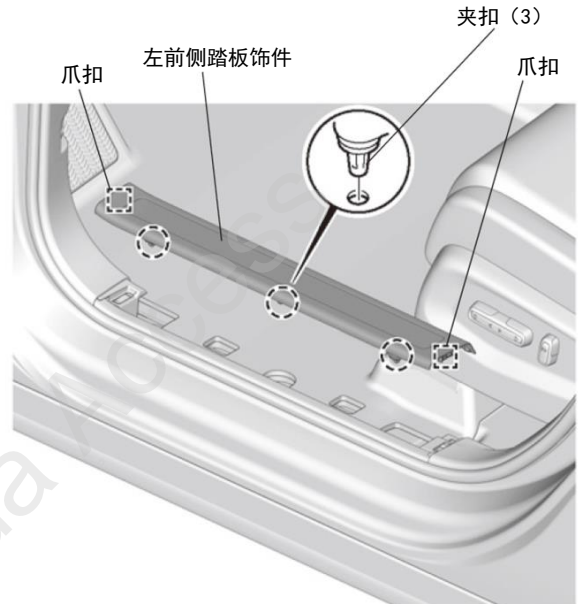

7. 拆出左前侧饰板。

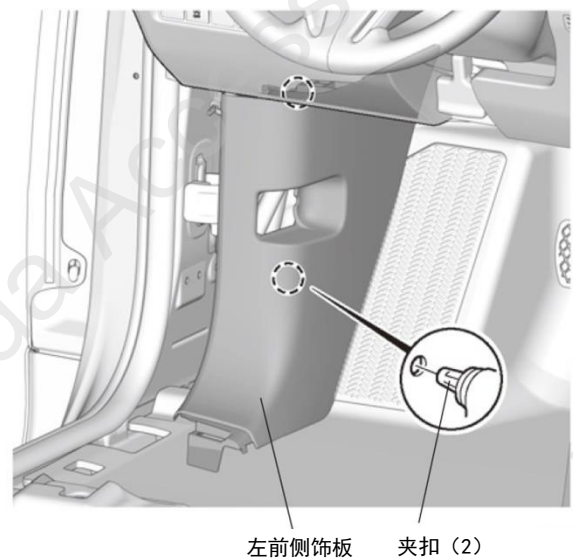

8. 拆出驾驶室座椅前端螺丝。

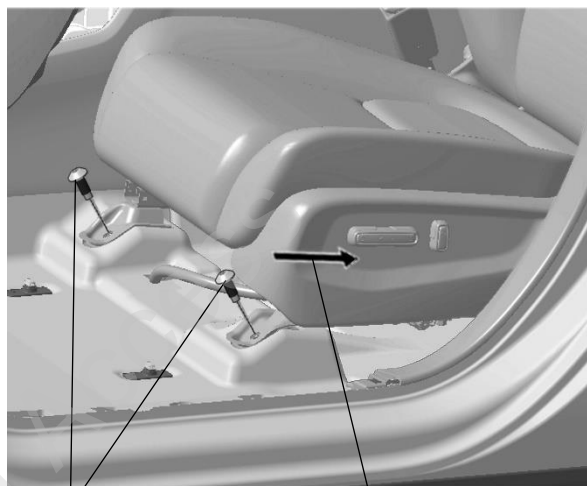
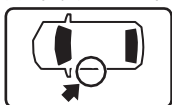

螺丝 (2)

往后推座椅



34.5~42N·m
(3.5~4.3Kgf·m)

9. 拆出驾驶室座椅后端螺丝。

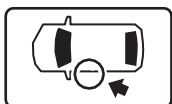

往前推座椅

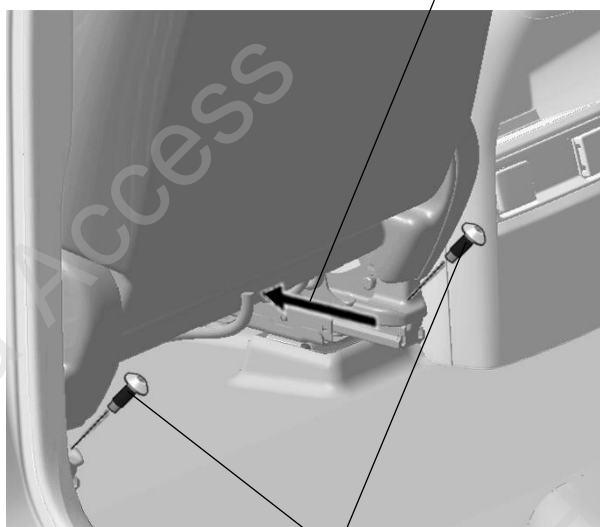

螺丝 (2)



34.5~42N·m
(3.5~4.3Kgf·m)

10. 右侧同样操作。

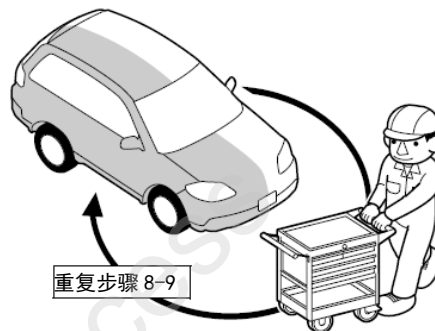

11. 放倒座椅。

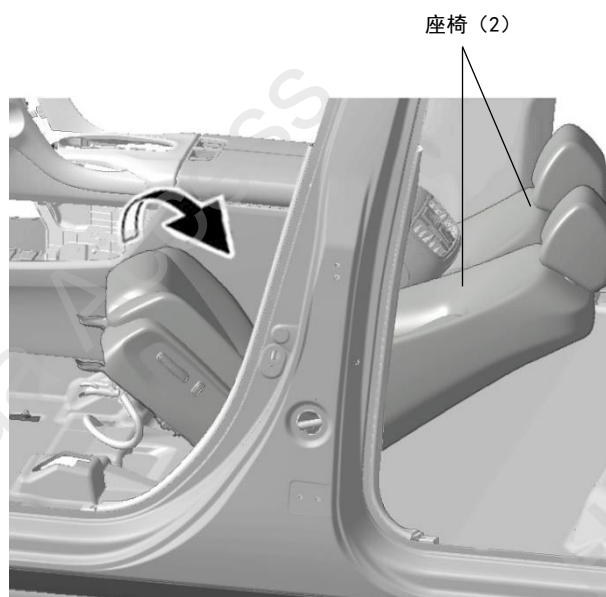

12. 拆出右侧饰盖。

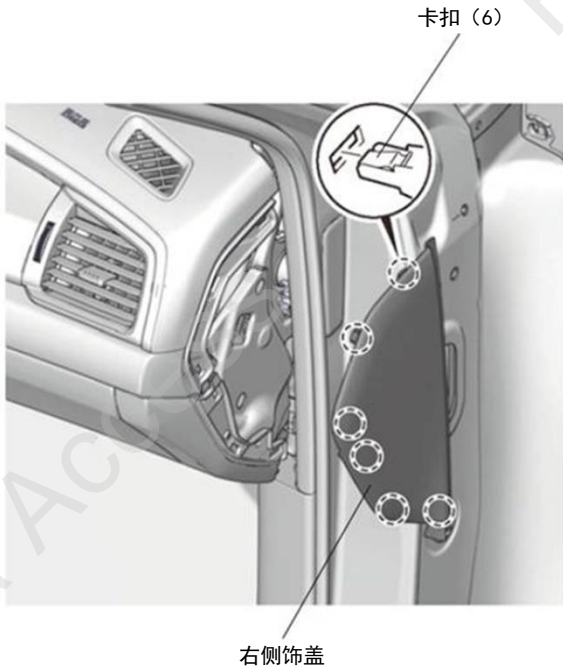
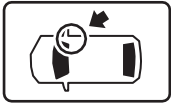

13. 拆出副驾驶席底板。

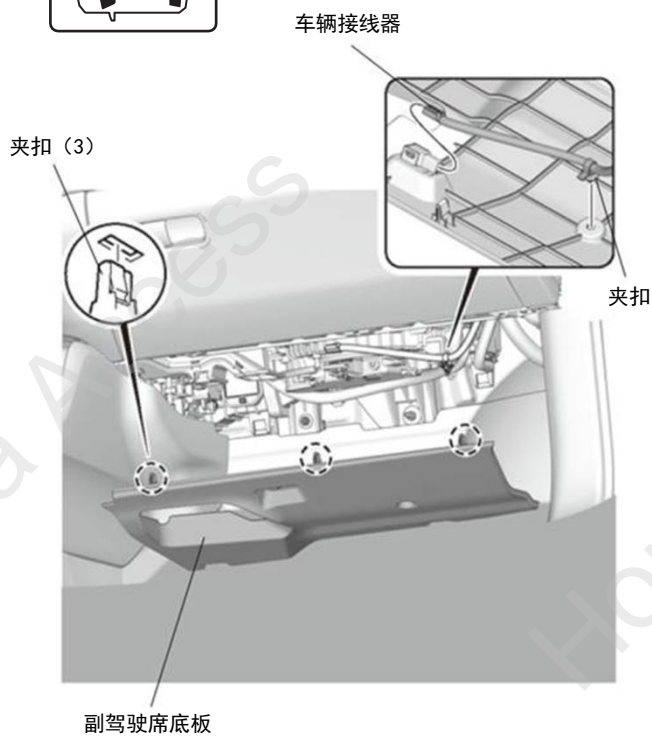
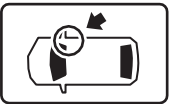

14. 拆出手套箱螺栓。

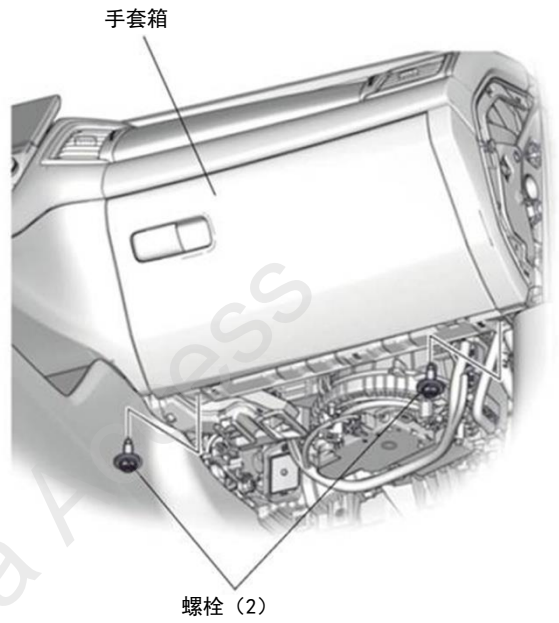
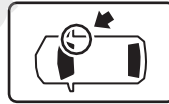

15. 拆出手套箱自攻螺丝。

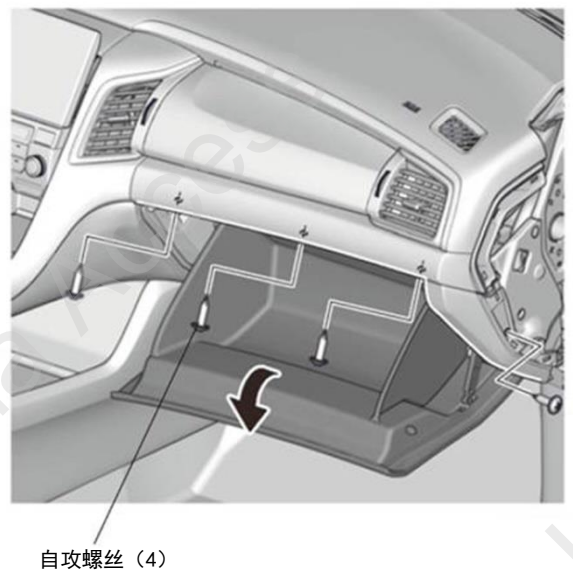
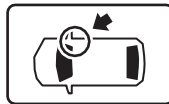

16. 拆出手套箱。

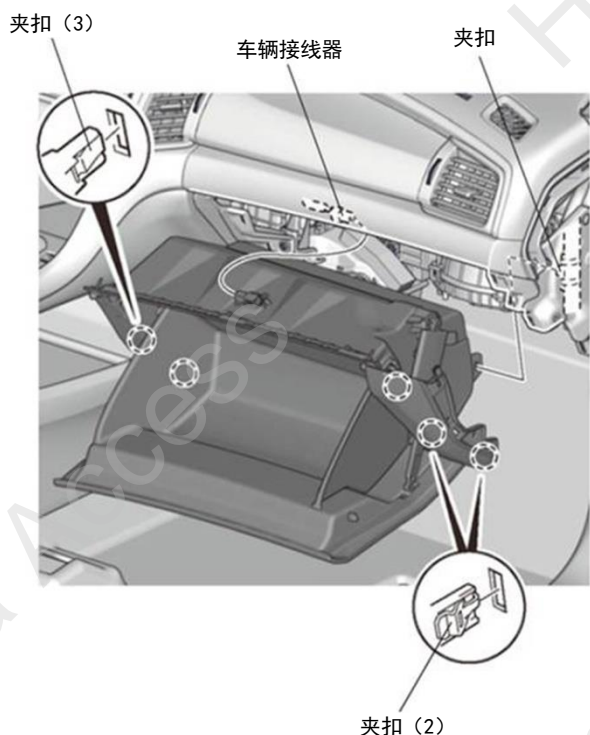
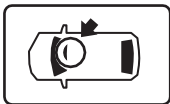

17. 拆出中控台前罩板。

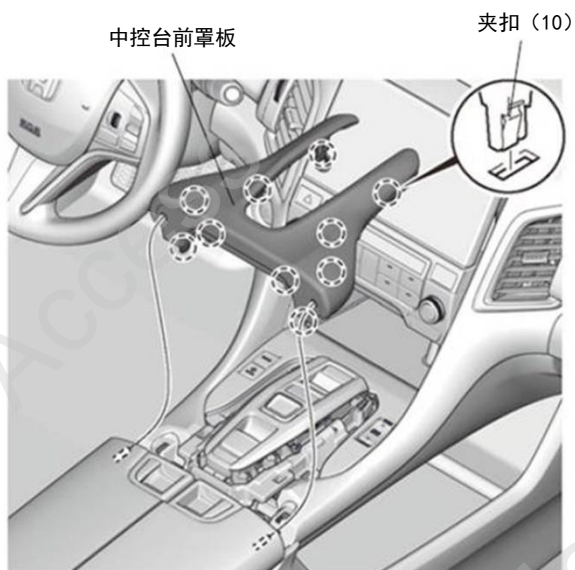
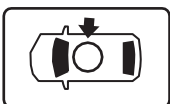

• 发动机排量

2.0L	顺序 18
1.5L	转顺序 19

<2.0L 车型>

18. 拆出中控台面板。

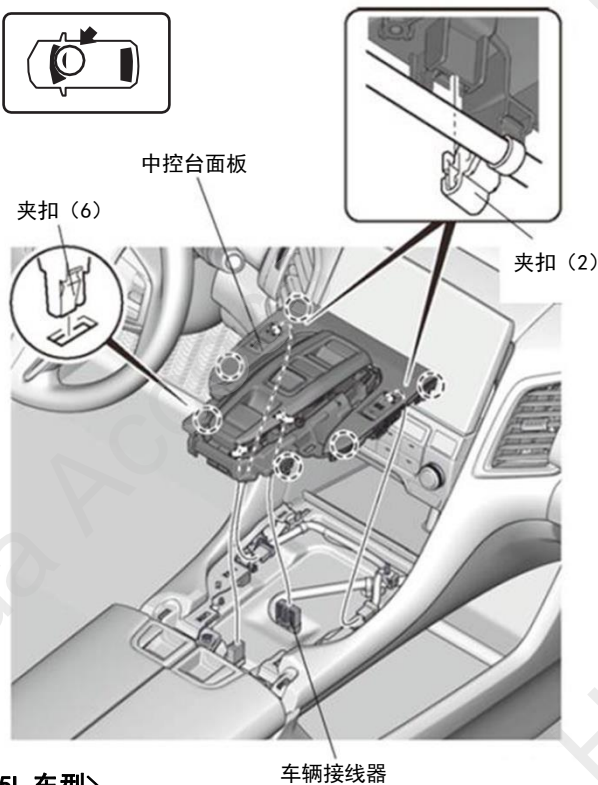
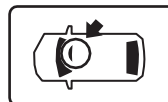

<1.5L 车型>

19. 拆出中控台面板。

《换挡柄调至 D 档位》

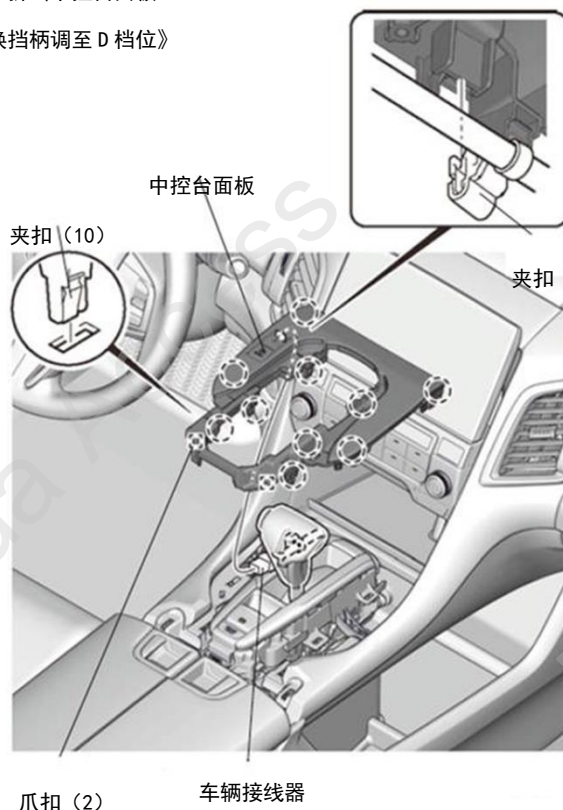

20. 拆出中控台右侧饰条。

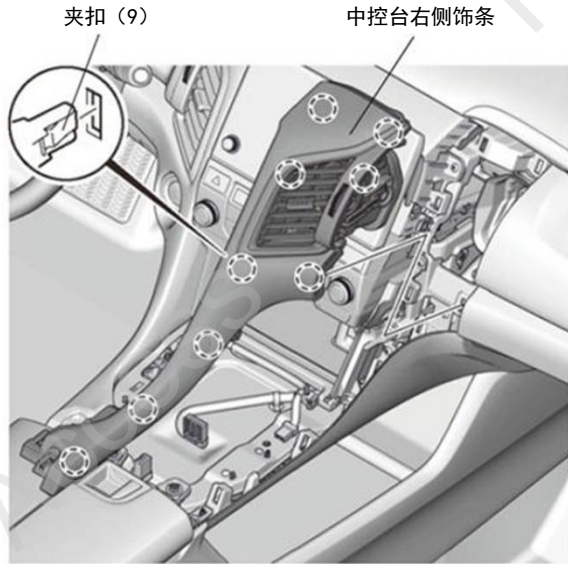
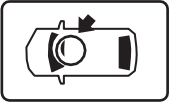

22. 拆出中控台储物格。

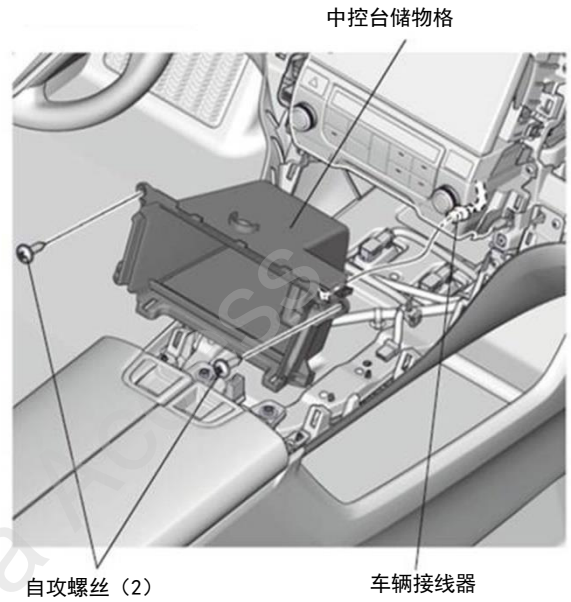
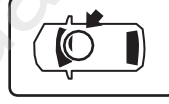

21. 拆出中控台左侧饰条。

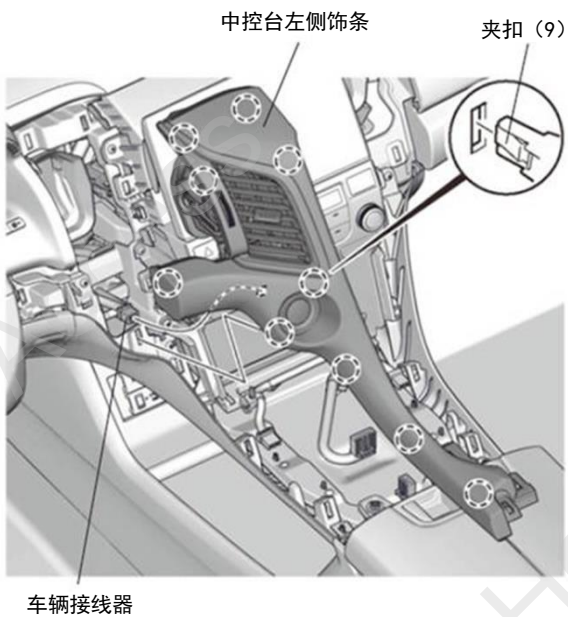
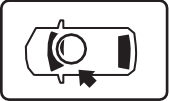

23. 拆出空调控制单元。

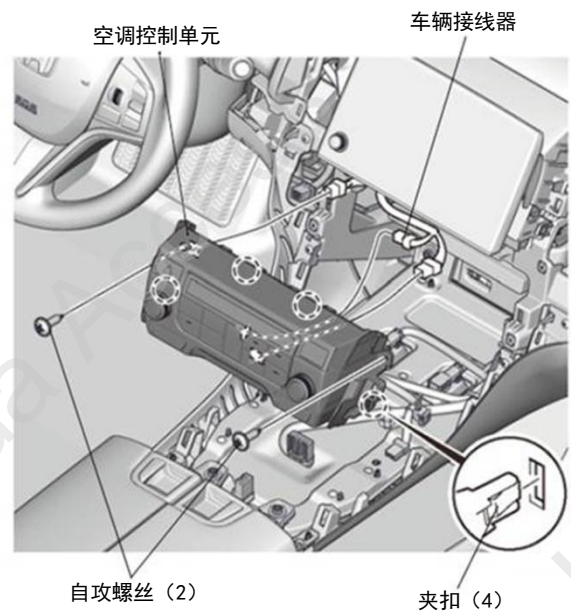
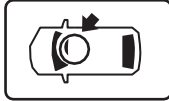

24. 拆出显示屏。

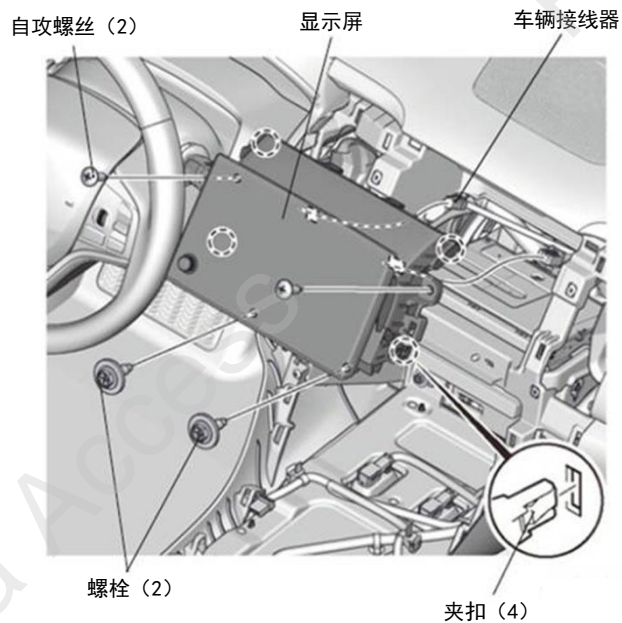
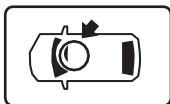

26. 拆出左侧挡泥罩。

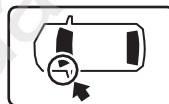

25. 拆出挡泥罩螺丝和夹扣。

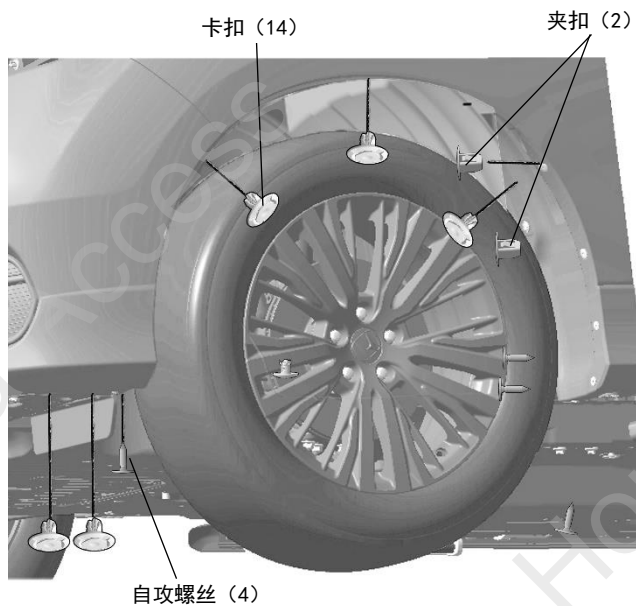

27. 拆出盖板。

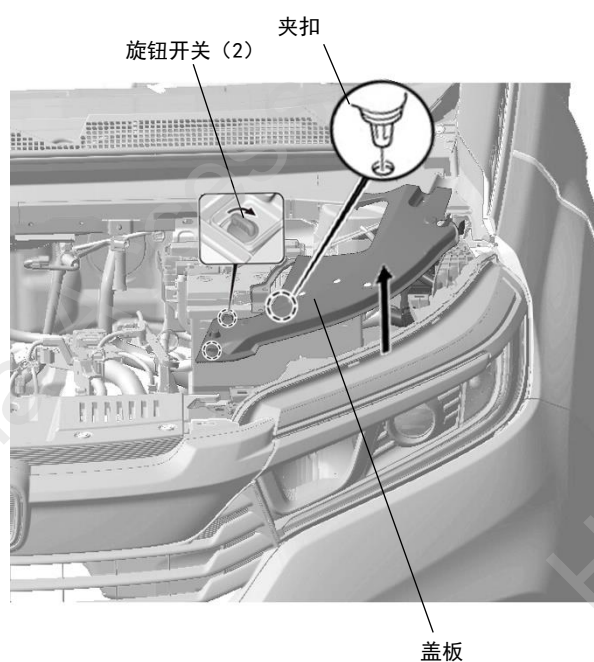
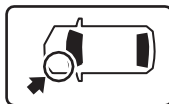

28. 主机粘贴泡棉 (t=4.0)。

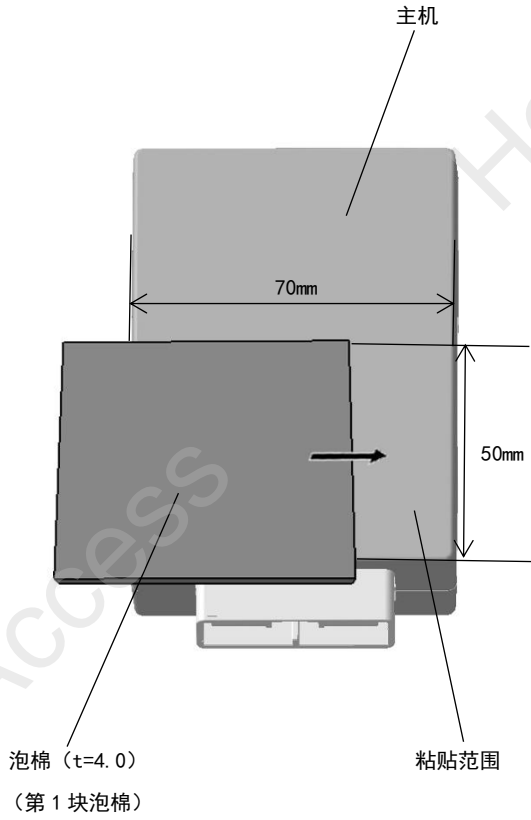

29. 安装主机支架。

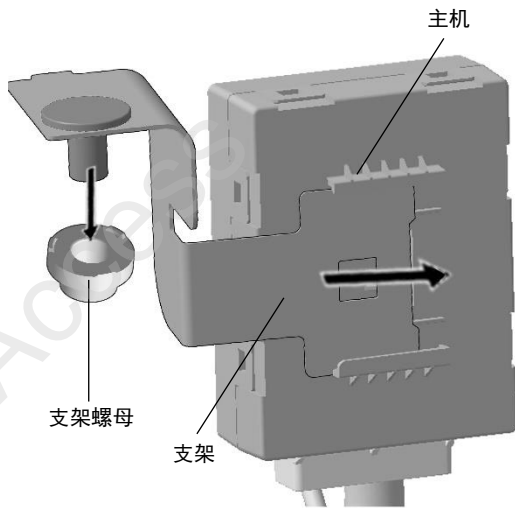

30. 安装支架。

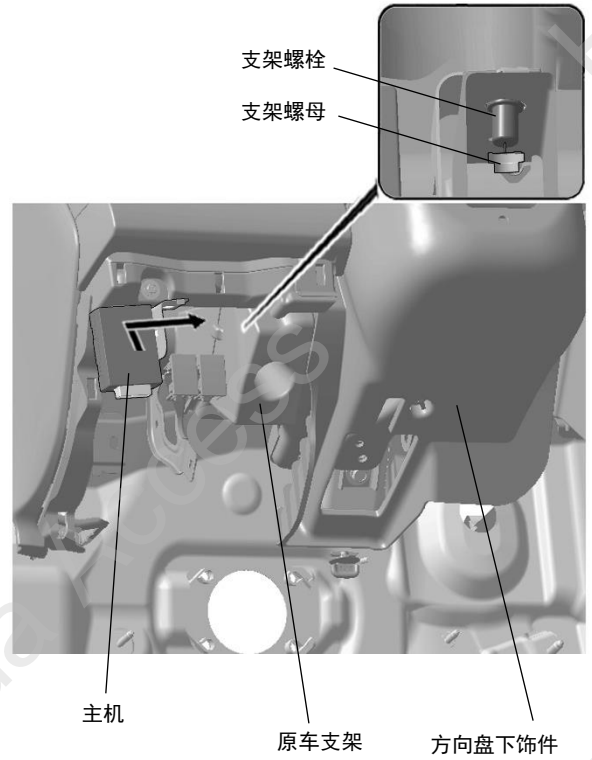

31. 铺放线束。

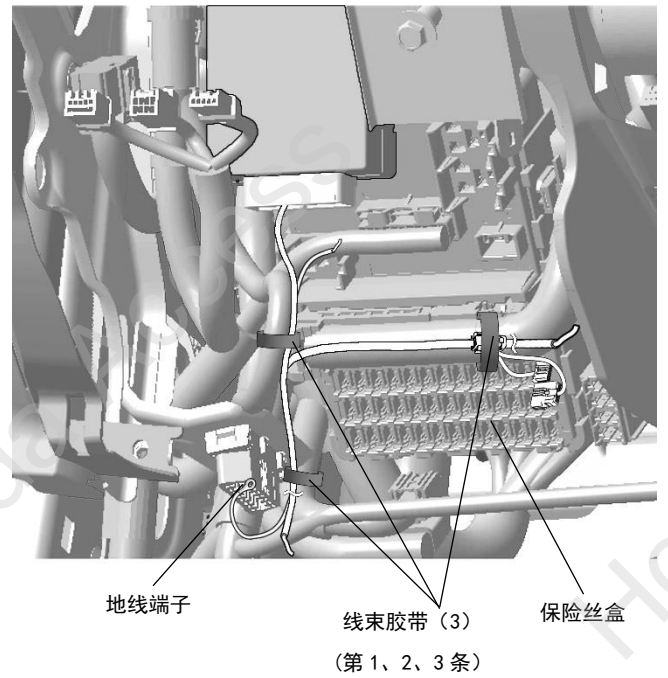

32. 往下铺放线束。

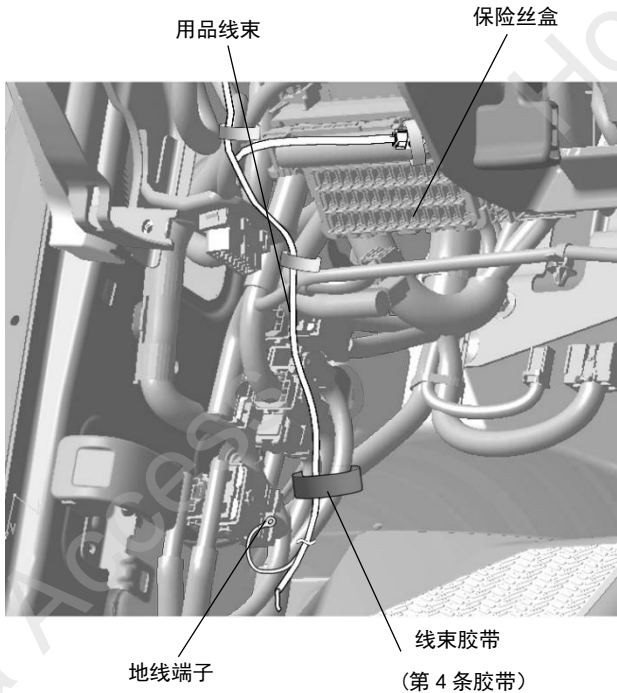

34. 连接地线端子。

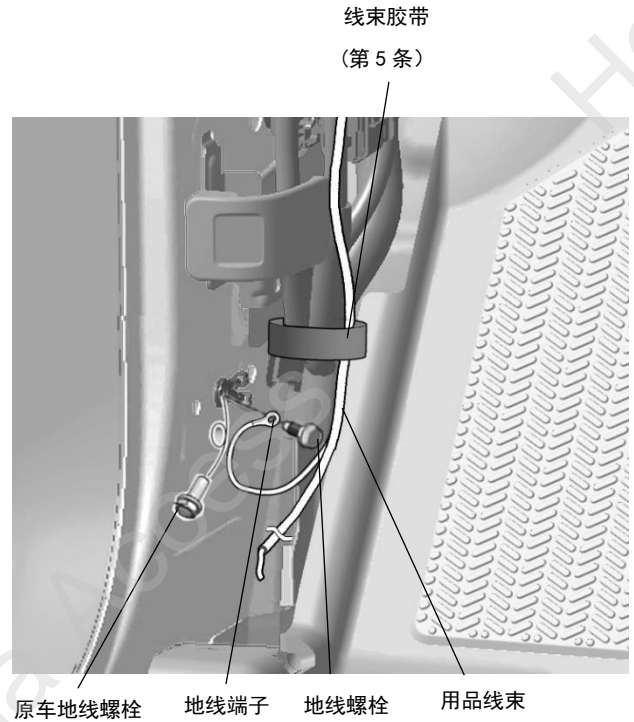

•信号盒子

带盒子车型	顺序 33
不带盒子车型	转顺序 34

33. 连接地线端子。

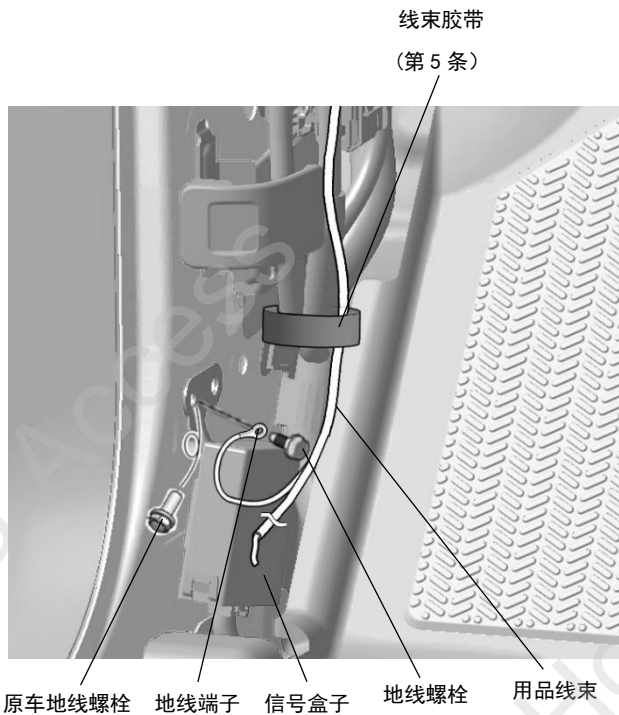

35. 掀开原车地毯。

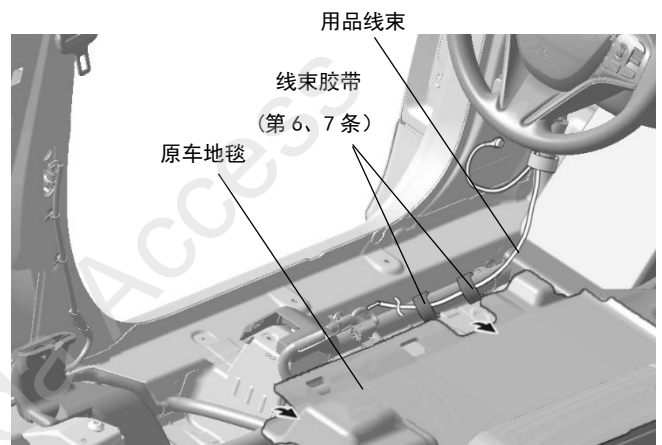
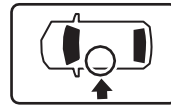

转顺序 35

36. 铺放线束至 26 极接线器处。

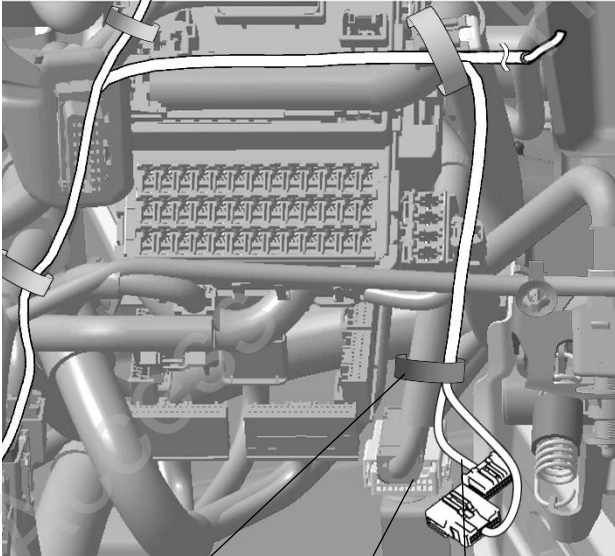
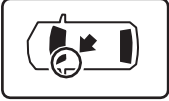

线束胶带 (第 8 条) 26 极接线器 用品线束

37. 连接用品接线器，铺放线束。

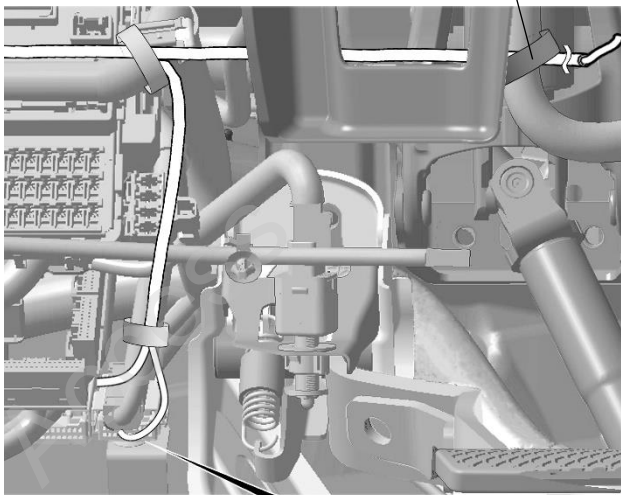
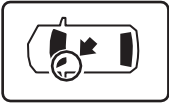

线束胶带 (第 9 条)

连接用品接线器

拔出车辆接线器

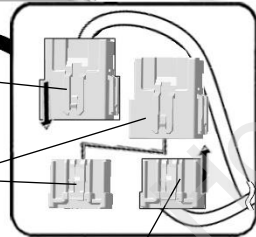

连接用品接线器

38. 铺放线束。

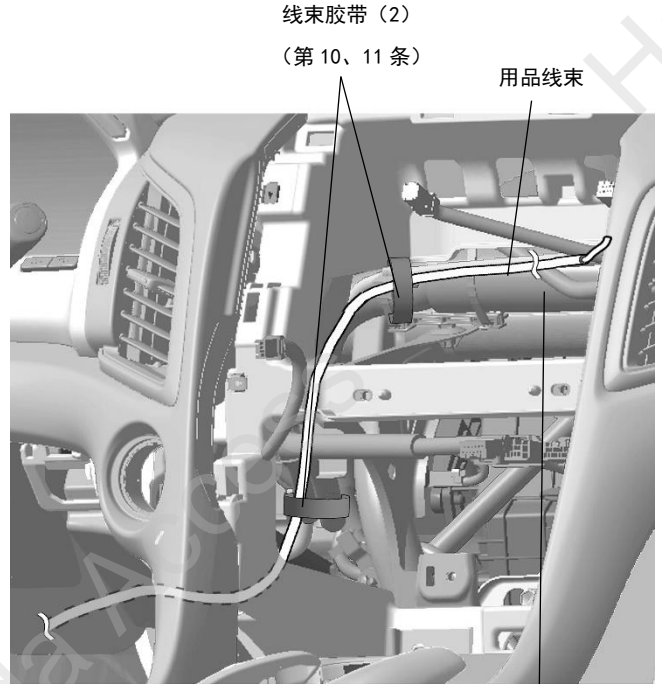
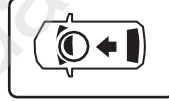

线束胶带 (2) (第 10、11 条)

用品线束

原车线束

39. 往杂物盒处铺放线束。

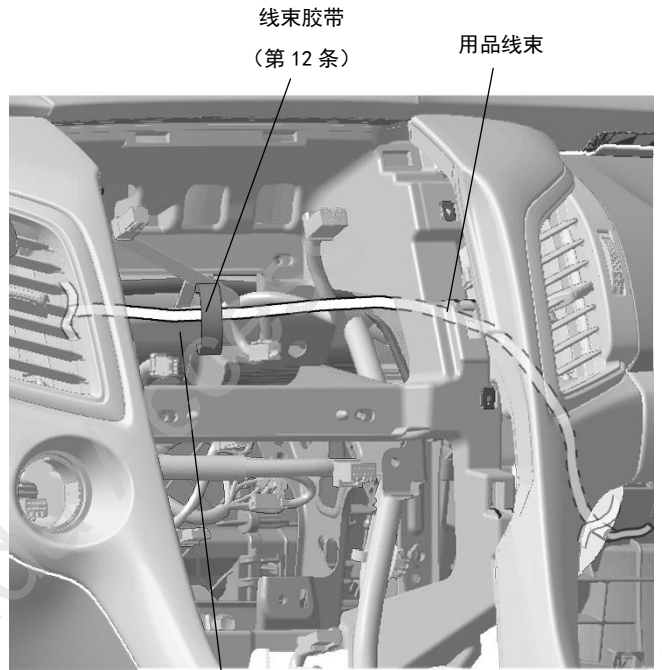
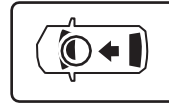

线束胶带 (第 12 条)

用品线束

原车线束

40. 铺放线束。

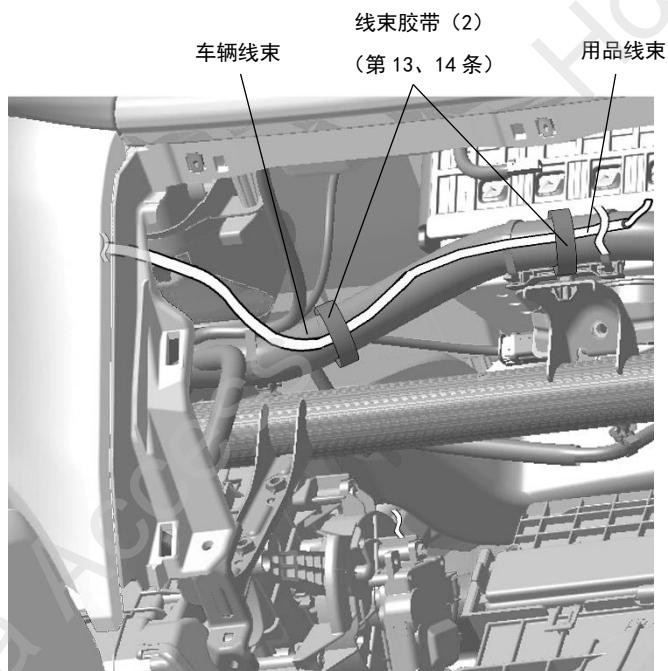
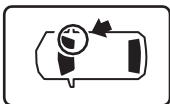

42. 铺放线束。

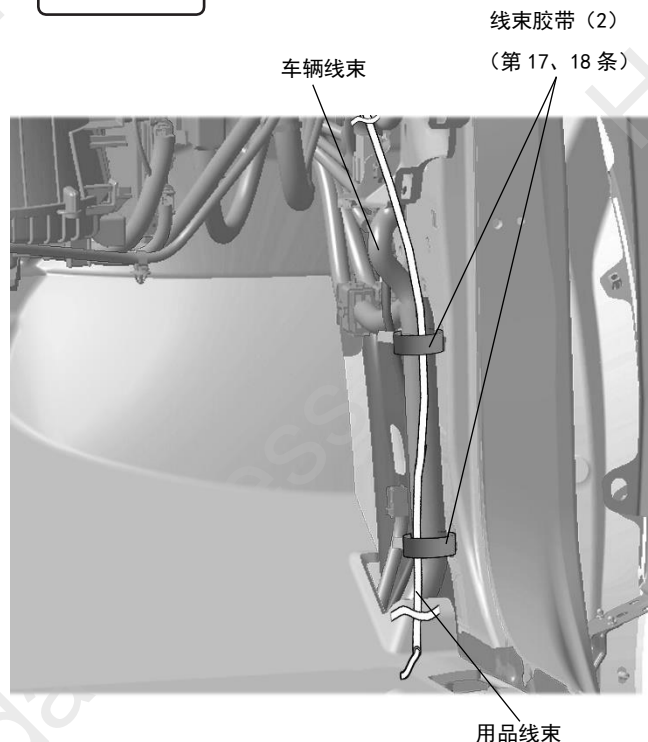

- | | |
|------------|--------------|
| • 不与一脚踢同装时 | 顺序 43 至顺序 46 |
| • 与一脚踢同装时 | 顺序 47 至顺序 50 |

41. 铺放线束。

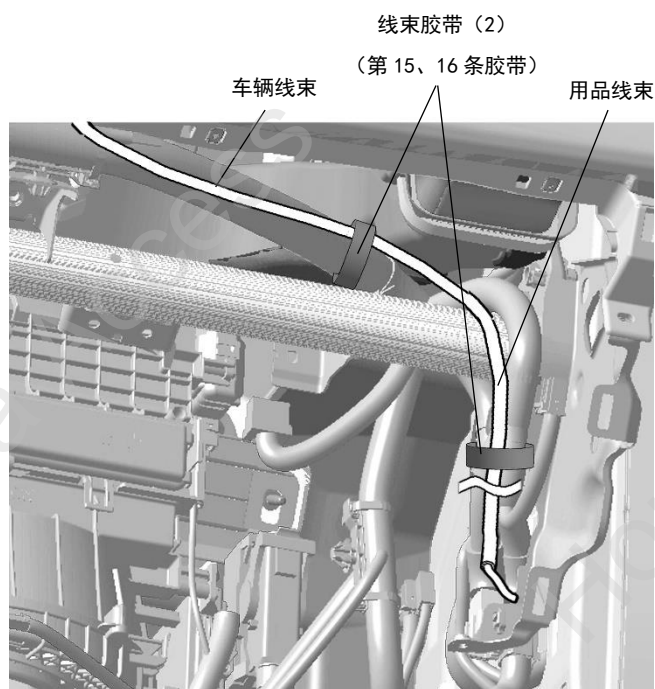
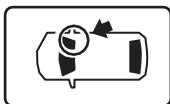

<不与一脚踢同装配置车型>

43. 驾驶席下护板做定位标识。

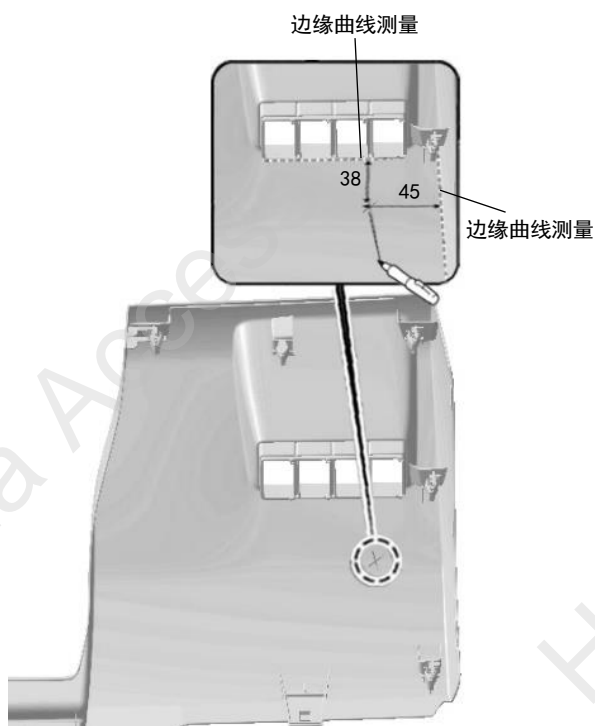

44. 驾驶席下护板穿孔。

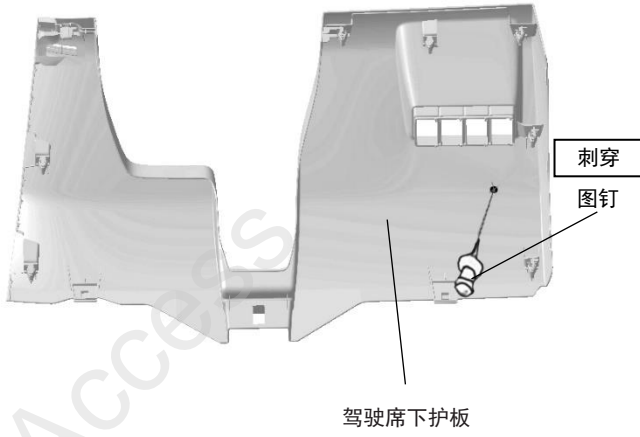

45. 驾驶席下护板打孔。

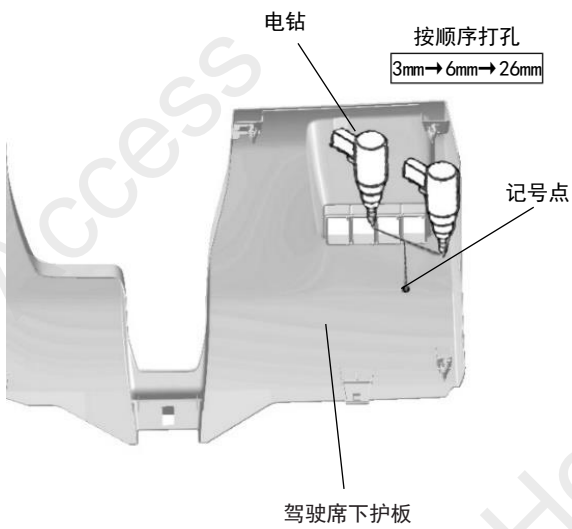

46. 粘贴泡棉 (t=5.0)。

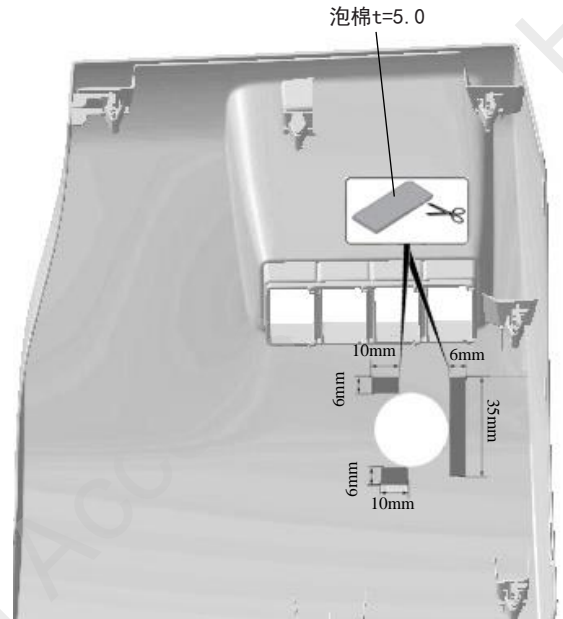

<与一脚踢同装配车型>

47. 驾驶席下护板做定位标识。

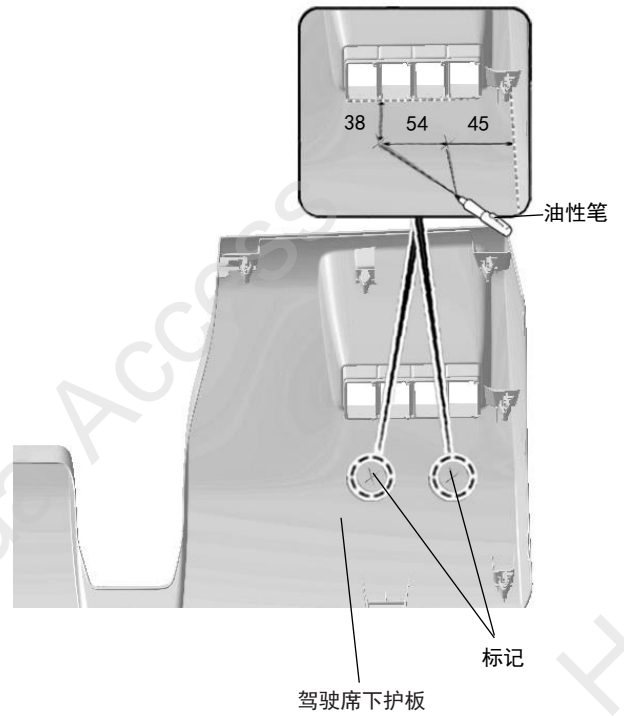

48. 驾驶席下护板穿孔。

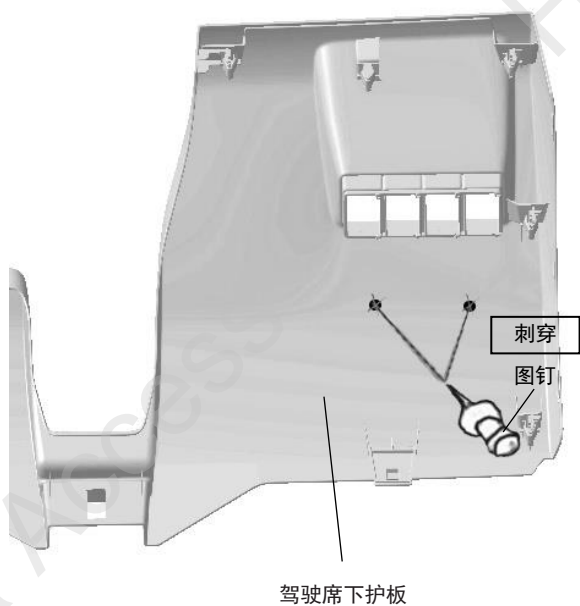

49. 驾驶席下护板打孔。

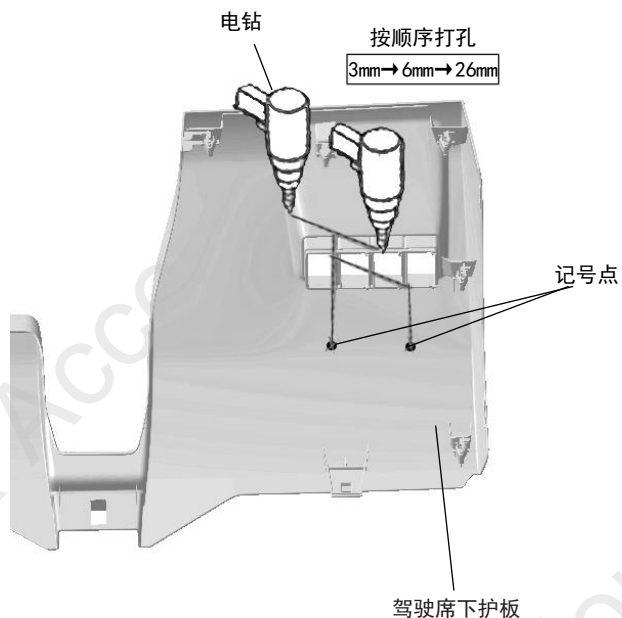

50. 粘贴泡棉 (t=5.0)

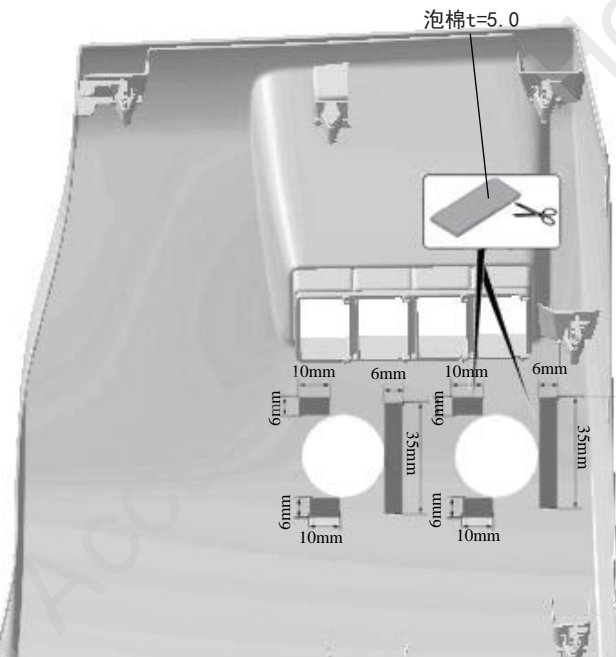

51. 安装开关。

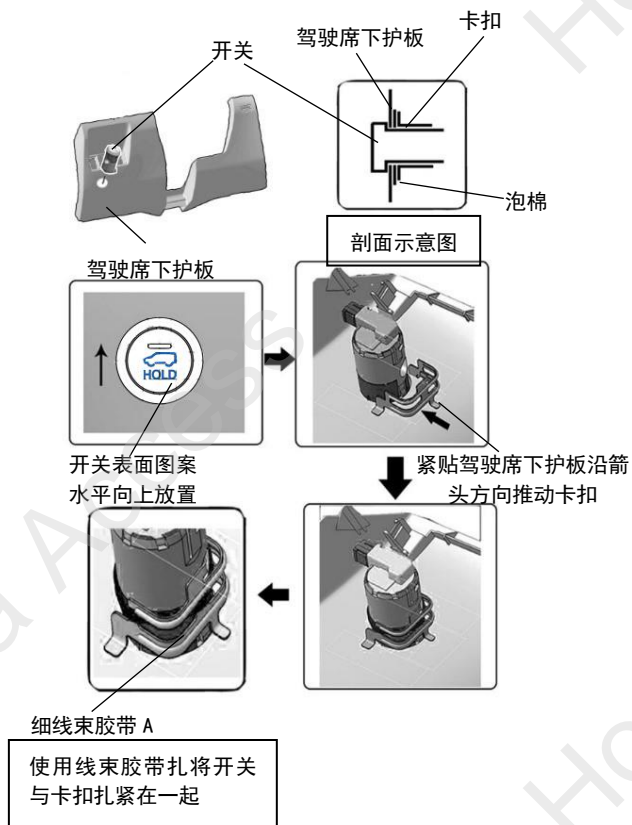

52. 复原驾驶室下护板, 连接开关接线器。

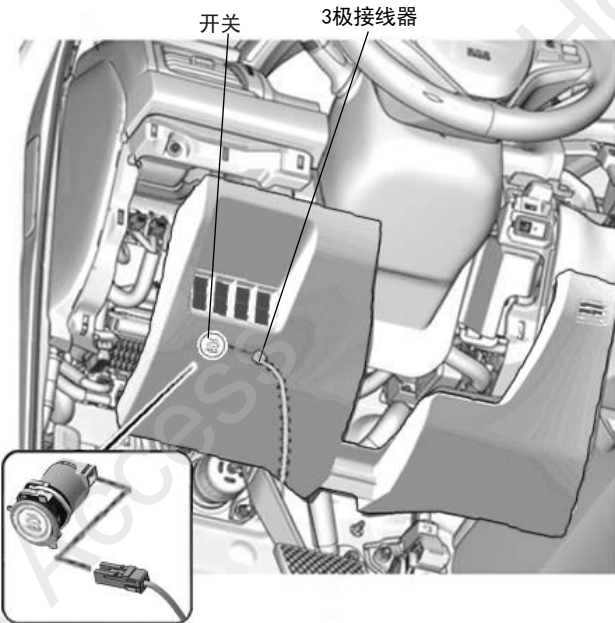
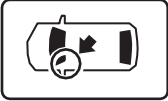

53. 升高车辆。

54. 拆出左侧底板螺栓和夹扣。

注意

- 卡扣拆出后, 底板不能取出, 请掀开底板作业。

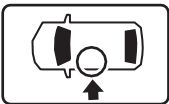

6.9~11.8N·m
(0.7~1.2Kgf·m)

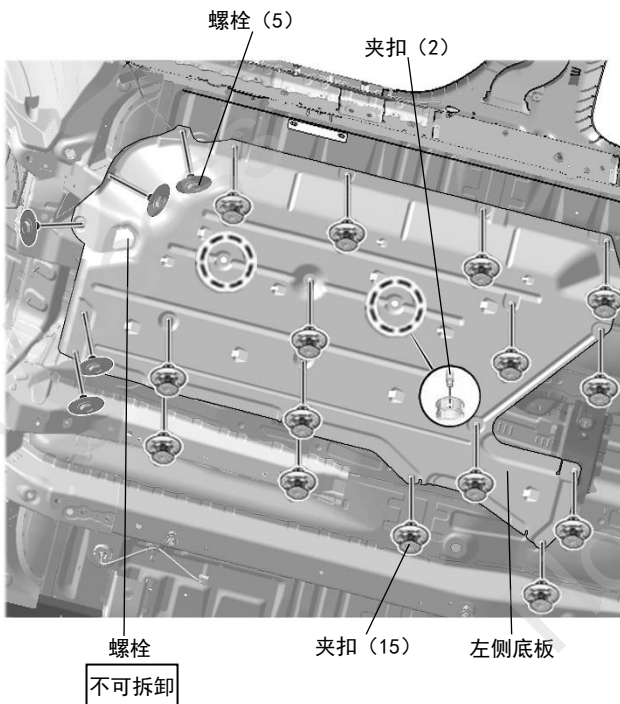

55. 拆出右侧底板螺栓和夹扣。

注意

- 卡扣拆出后, 底板不能取出, 请掀开底板作业。

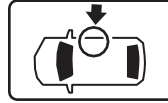

6.9~11.8N·m
(0.7~1.2Kgf·m)

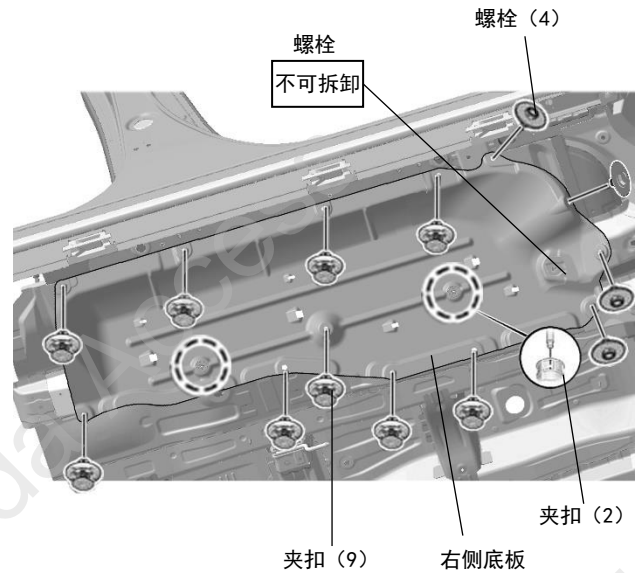

56. 粘贴定位纸板在右底盘护盖上。

注意

- 以定位纸板的位置进行切割。

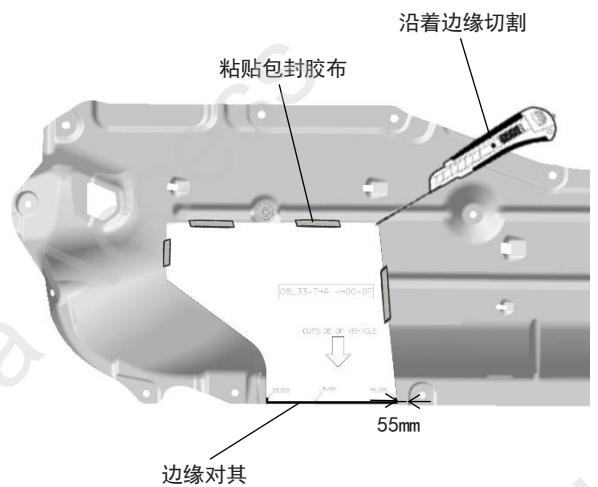

57. 切割右底盘护盖。

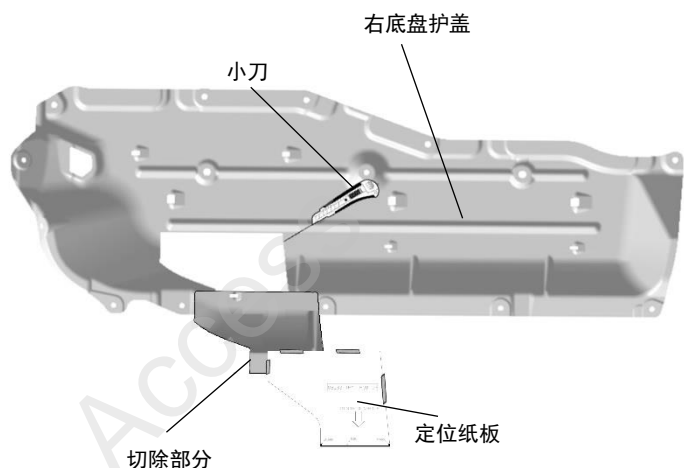

58. 粘贴定位纸板在左底盘护盖上。

注 意
• 以定位纸板的位置进行切割。

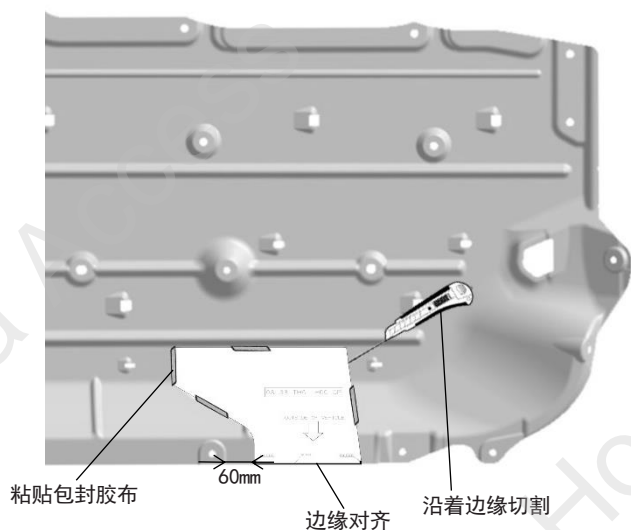

59. 切割左底盘护盖。

注 意
• 以定位纸板的位置进行切割。

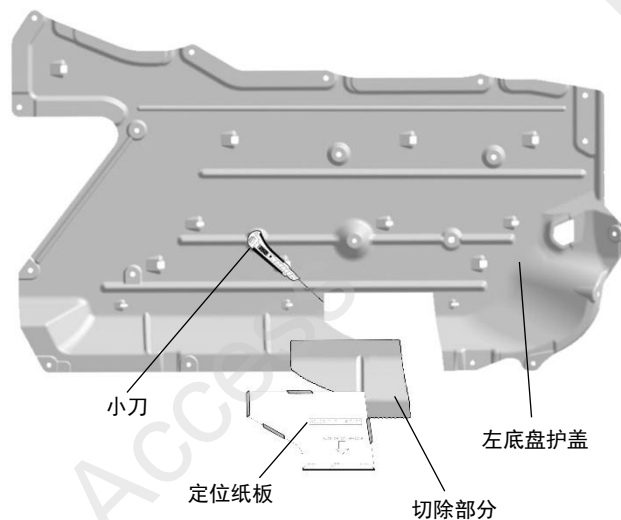

• 含隔音棉车型	接顺序 60
• 不含隔音棉车型	转顺序 62

<含隔音棉配置车型>

60. 切割左底板隔音棉。

注 意
• 沿着隔音棉的压边线切割，尽可能减少隔音棉里料外露。

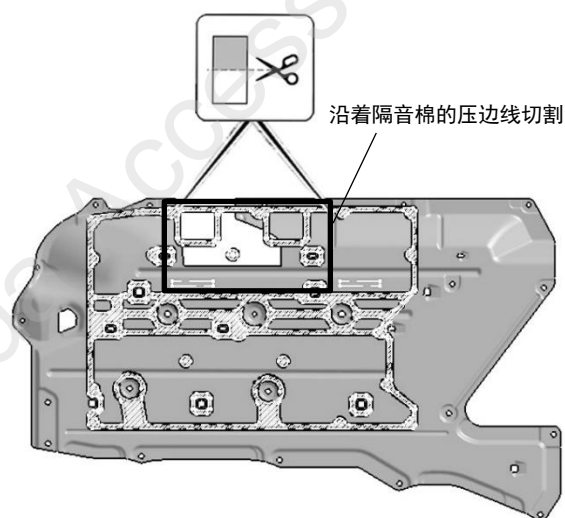

61. 切割右底板隔音棉。

注意

- 沿着隔音棉的压边线切割，尽可能减少隔音棉里料外露。

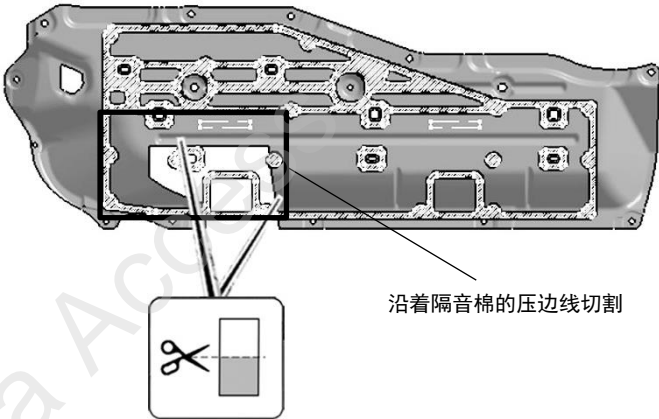

62. 在掀开原车地毯。

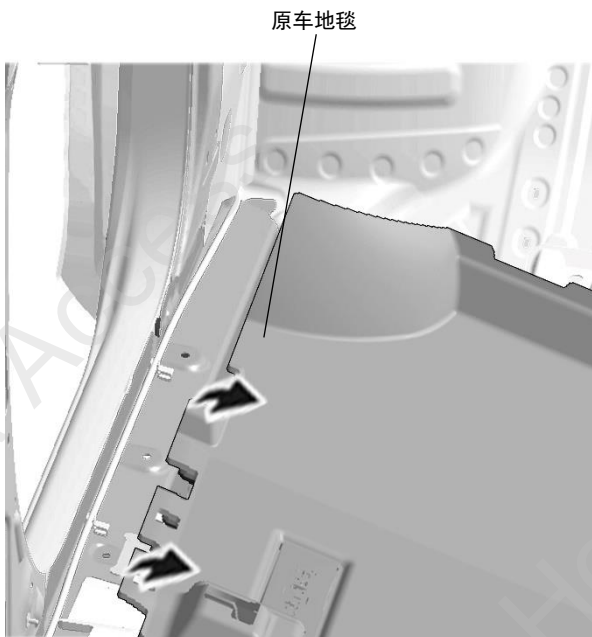

63. 在原车防水塞中心位置打孔。



按顺序打孔

4mm→8mm→14mm

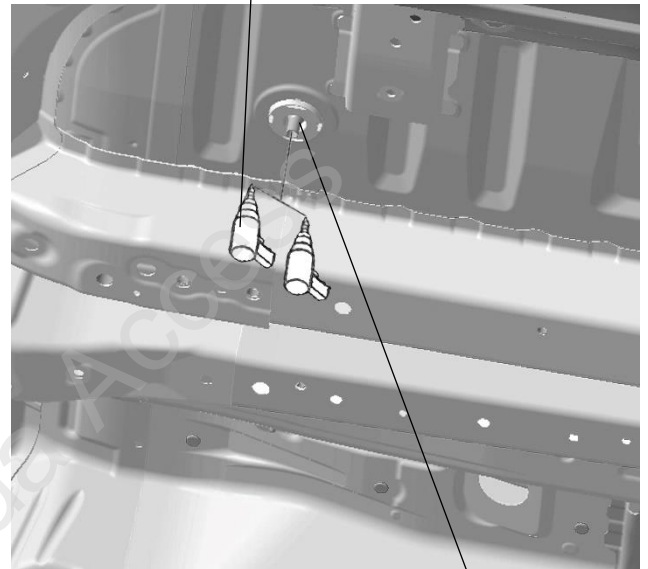

64. 右侧进行同样操作。

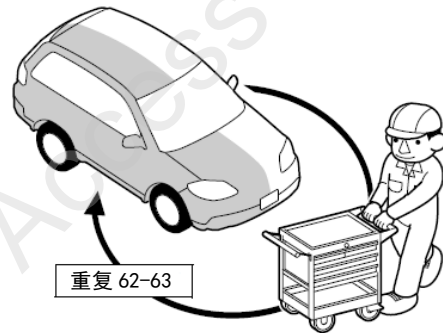

65. 穿过原车左侧防水塞孔位，铺放左侧线束。

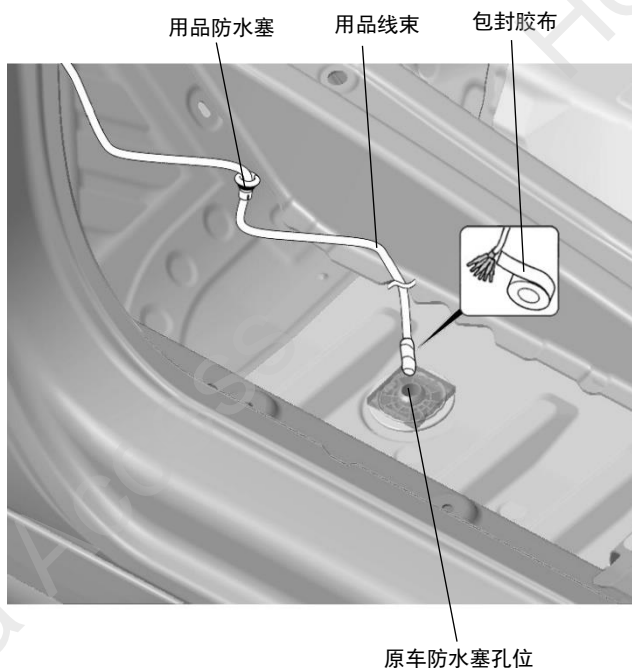
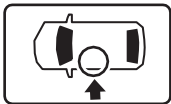

67. 往前轮处铺放线束。

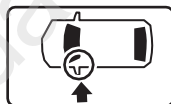

66. 铺放左侧线束。

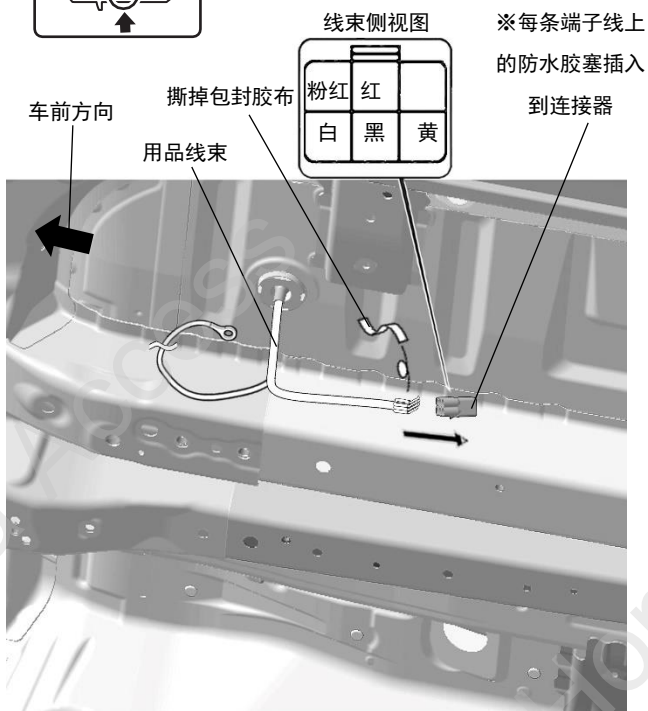
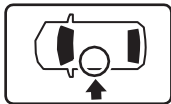

68. 穿过原车右侧防水塞孔位，铺放右侧线束。

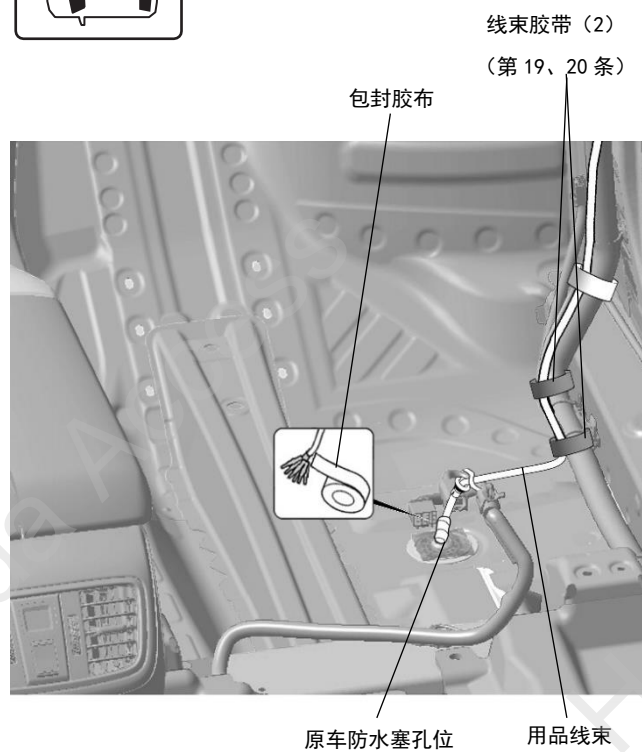
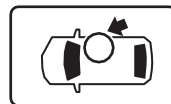

69. 铺放右侧线束。

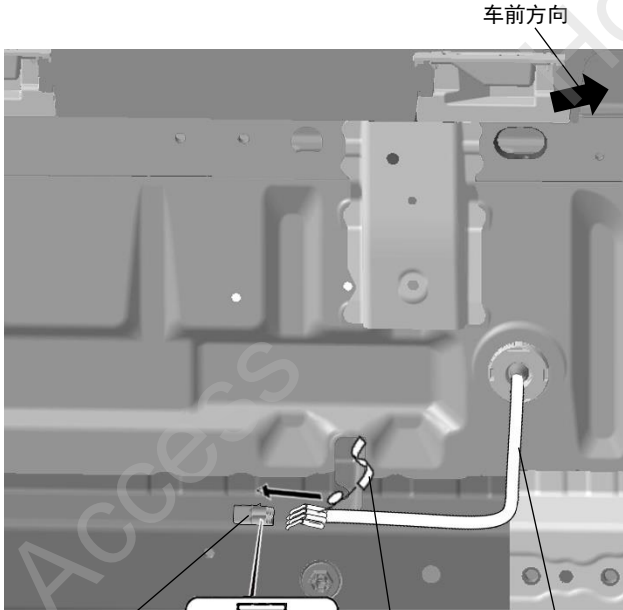
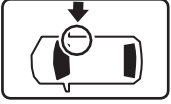

※每条端子线上的防水胶塞插入到连接器



撕掉包封胶布

用品线束

71. 连接左侧电动踏板前支架接线器。

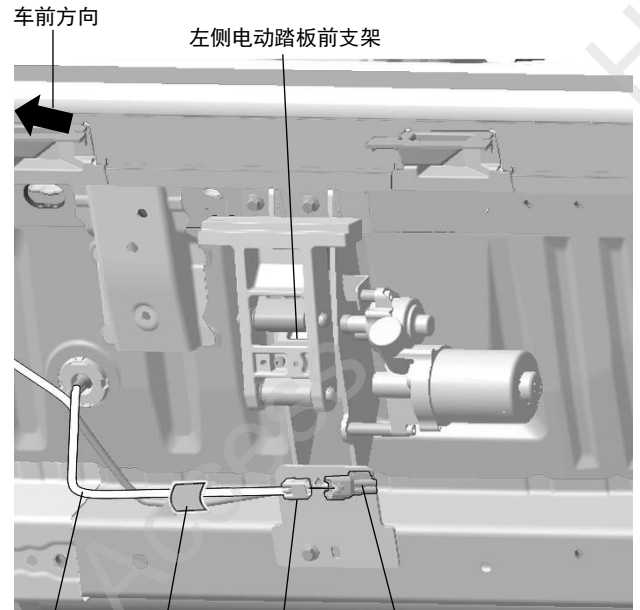

线束绿色胶带处
铝箔纸 (第 2 张)



70. 安装左侧电动踏板前支架。

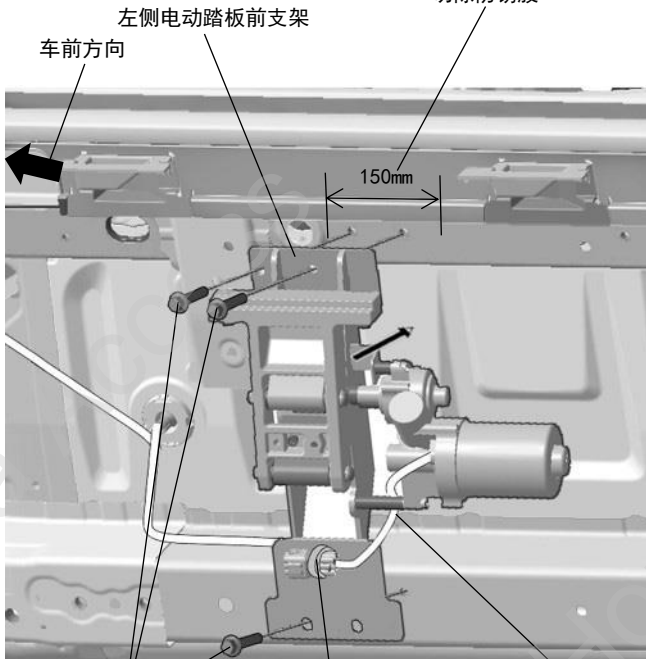
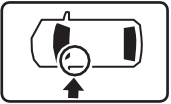

72. 安装左侧电动踏板后上支架。

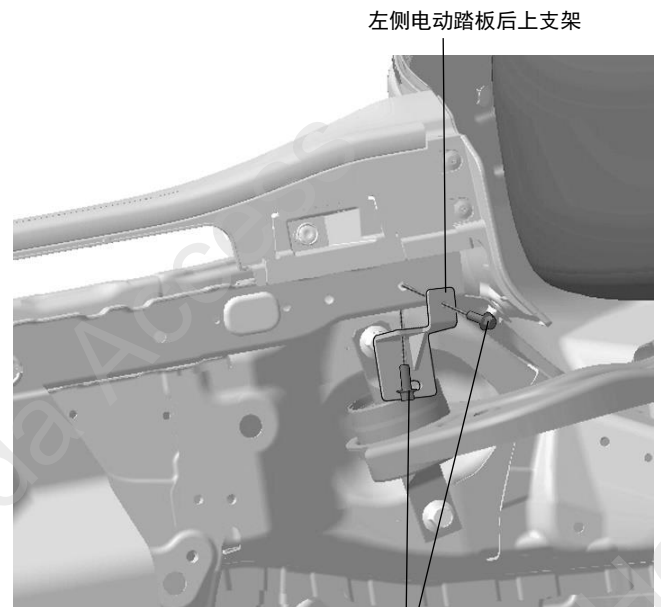
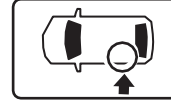

螺栓 8*20 (2)

73. 安装左侧电动侧护踏板后下支架。

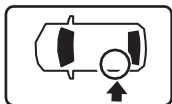

螺栓 8*20

左侧电动侧护踏板后下支架 螺栓 8*40

75. 连接右侧电动侧护踏板前支架接线器。

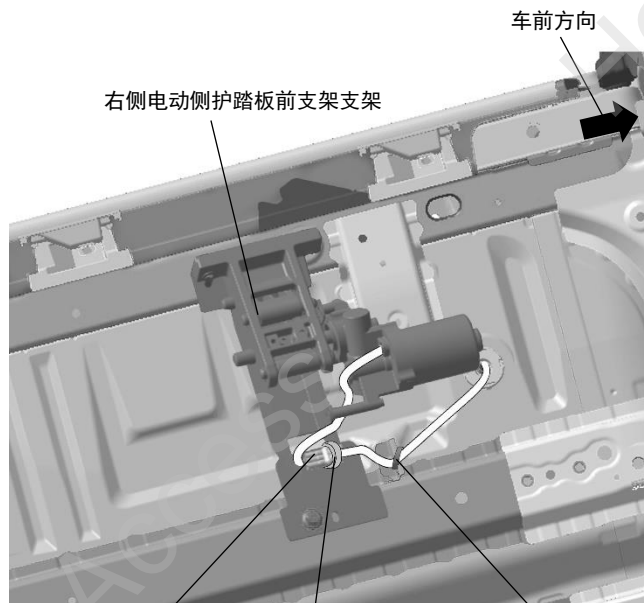
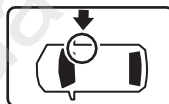

车前方向

右侧电动侧护踏板前支架支架

连接支架接线器

细线束胶带 B
(第 2 条)

线束绿色胶带处
线束胶带 (第 21 条)
固定到车底支架通孔

74. 安装右侧电动侧护踏板前支架。

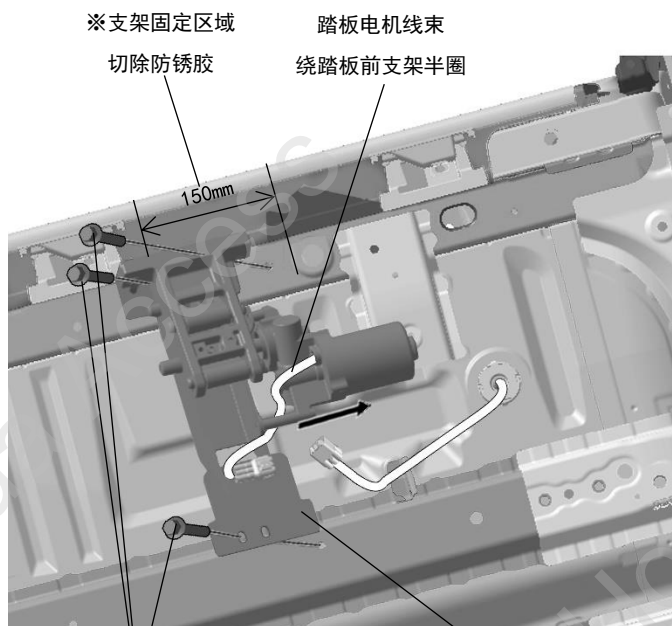
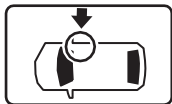

※支架固定区域
切除防锈胶

踏板电机线束
绕踏板前支架半圈

150mm

螺栓 8*20 (3)

右侧电动侧护踏板前支架

76. 安装右侧电动侧护踏板后上支架。

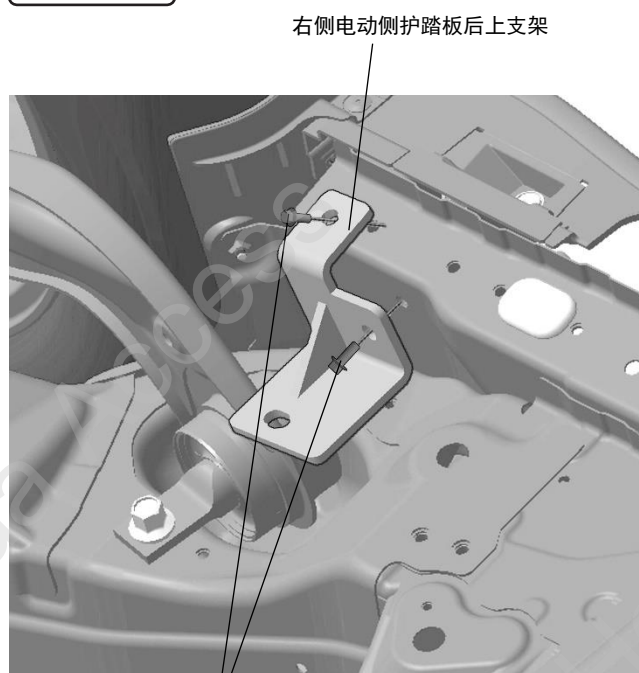
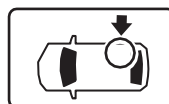

右侧电动侧护踏板后上支架

螺栓 8*20 (2)

77. 安装右侧电动侧护踏板后下支架。

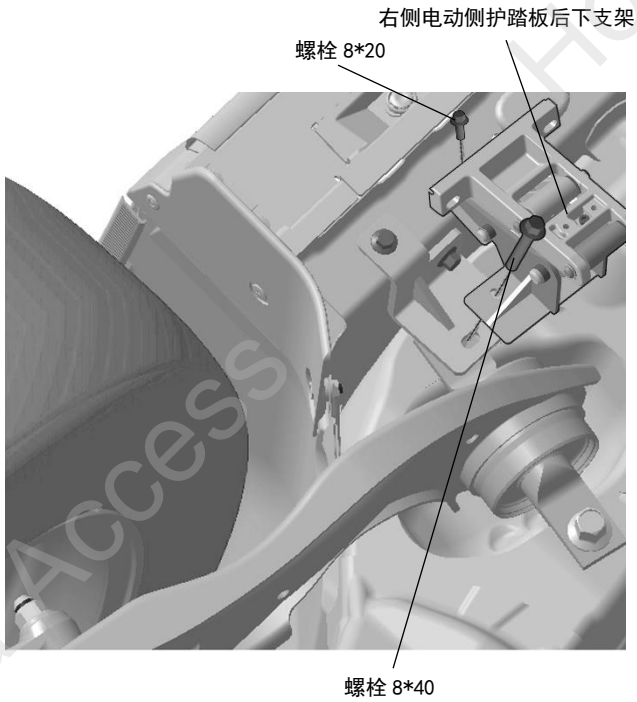
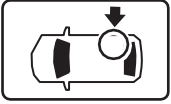

78. 复原左底盘护盖。

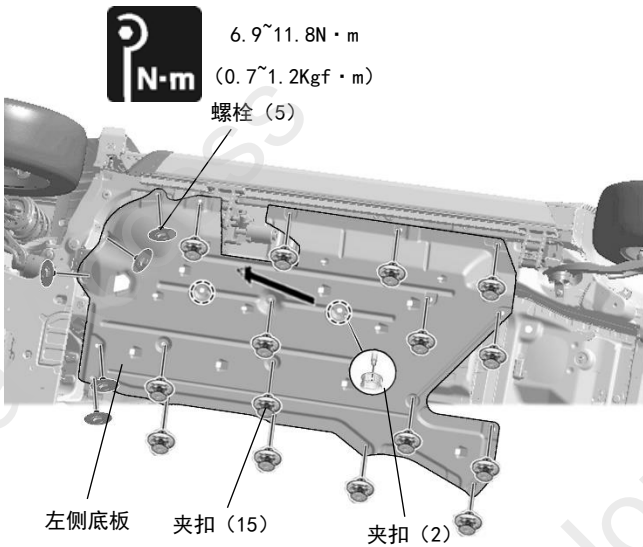

79. 复原右底盘护盖。

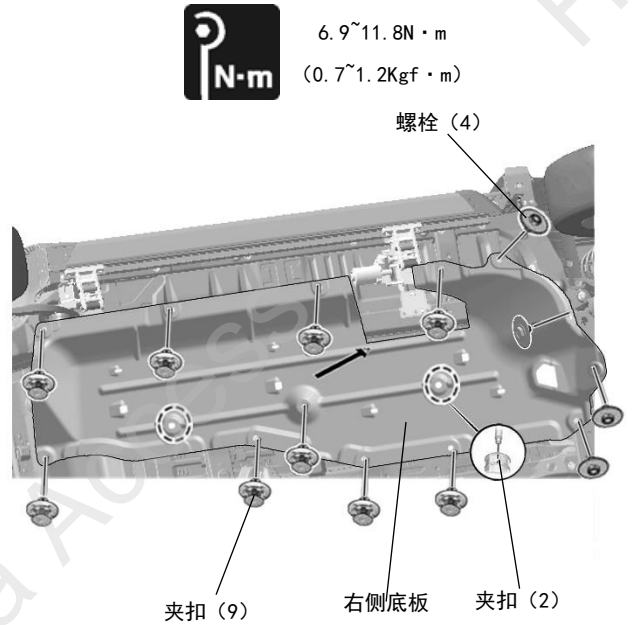
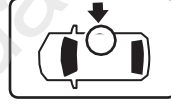

80. 放下车辆。

81. 剩余线束粘贴泡棉。

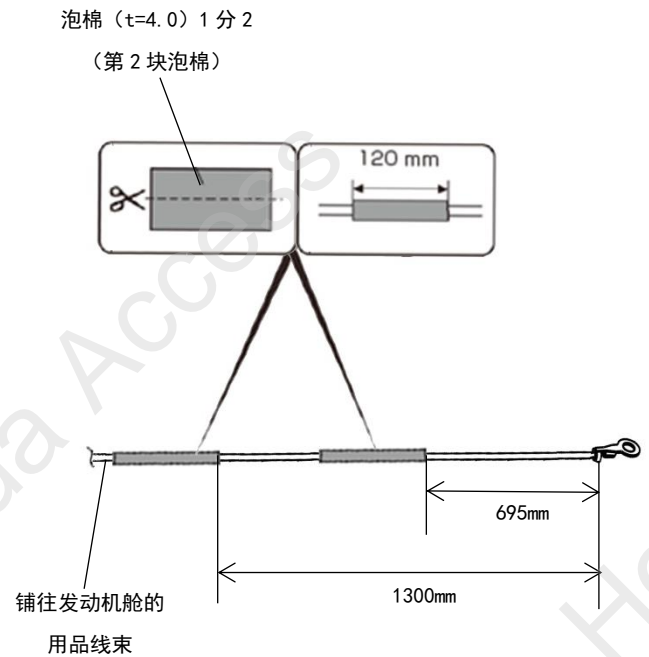

82. 往机舱处铺放线束。

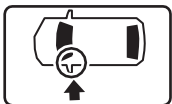

用品线束



铝箔纸 (2)
(第 3、4 张)

83. 往机舱处铺放线束。

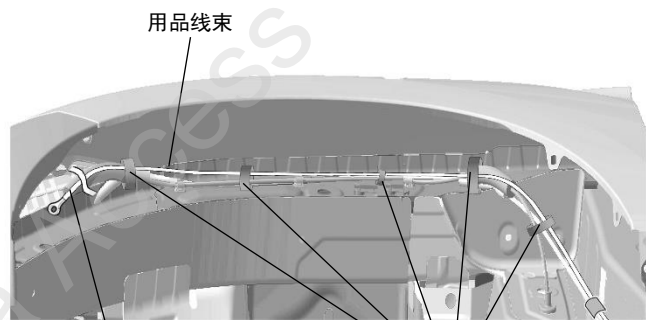
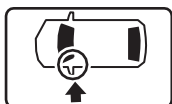

用品线束

往机舱处铺放线束

线束胶带 (5)
(第 22-26 条)

84. 往电池处铺放线束。

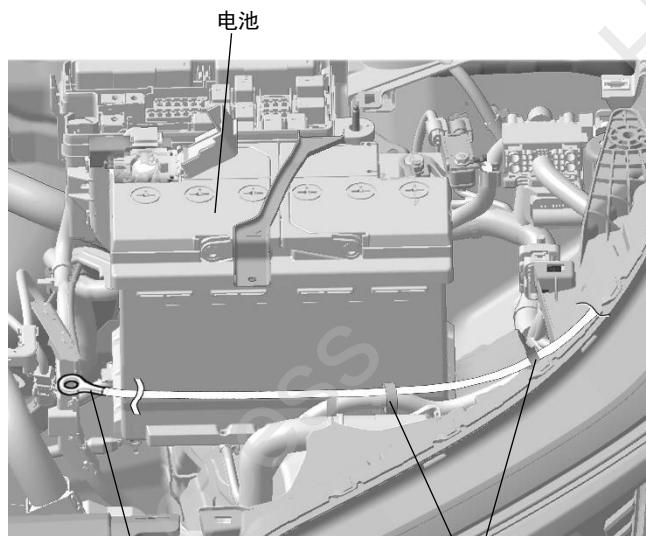

电池

往电池处铺放线束

线束胶带 (2)
(第 27、28 条)

85. 铺放至取电处。

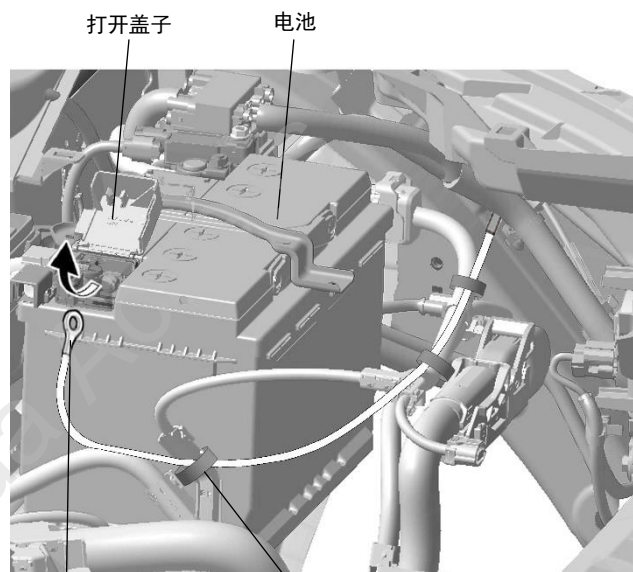
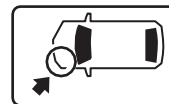

打开盖子

电池

往电池处铺放线束

线束胶带
(第 29 条)

86. 连接电池取电。

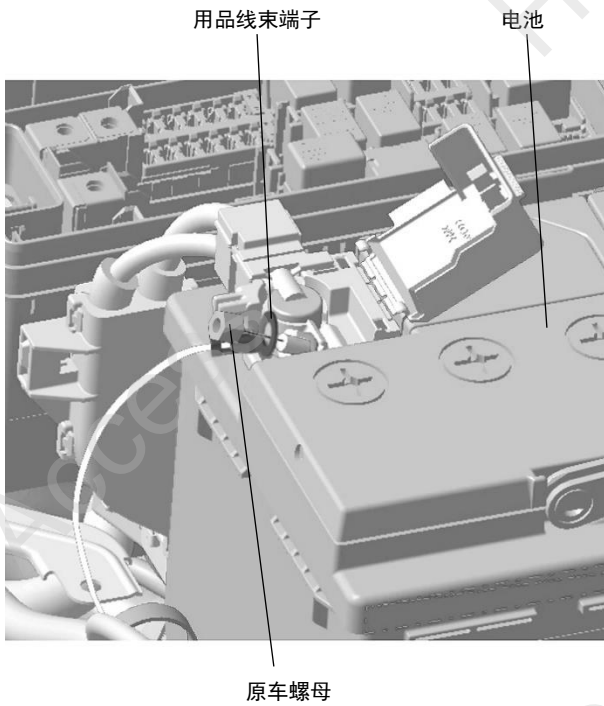
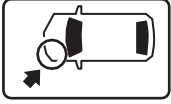

89. 安装左侧电动侧护踏板。

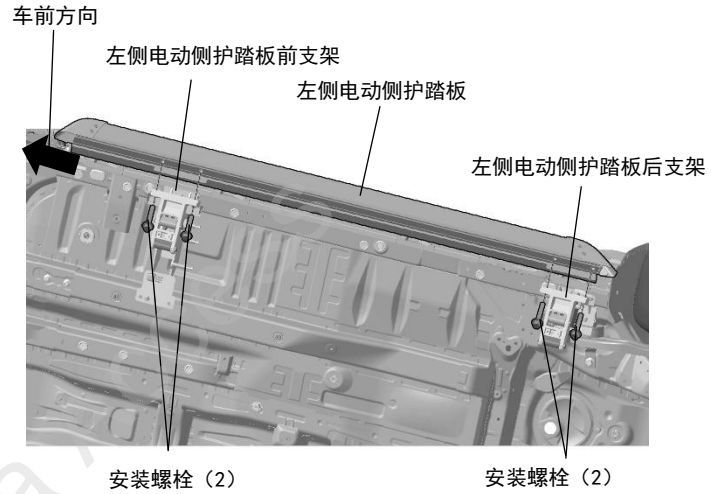

87. 暂时接上电源负极，打开前门并按下踏板按键，使踏板支架保持伸出状态。

注意

- 打开禁用开关，避免作业过程踏板收起，造成事故。

88. 拧出左侧电动侧护踏板螺栓。

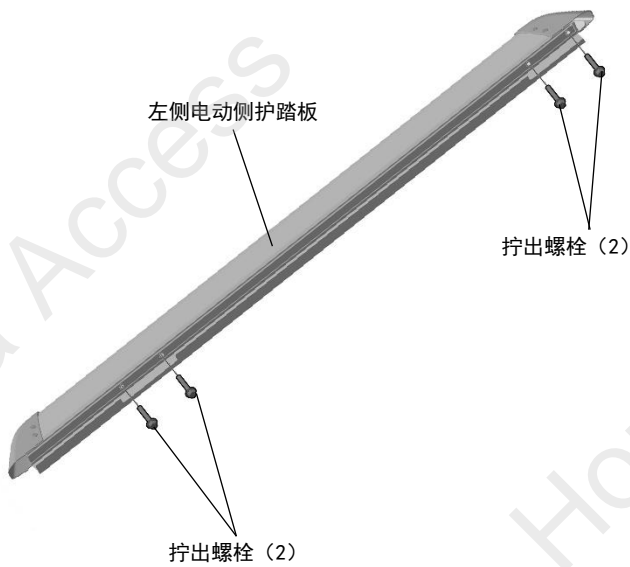

90. 拧出右侧电动侧护踏板螺栓。

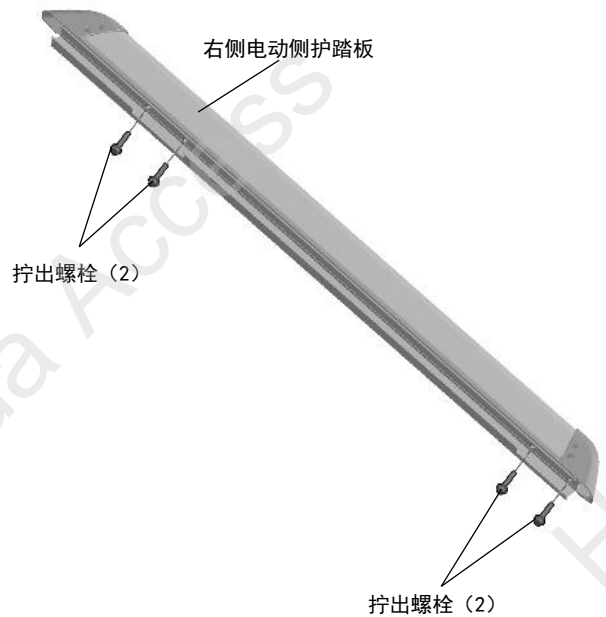

动作确认

95. 重新连接电池的接地端子。
96. 打开车门，确认门边踏板饰条亮灯。

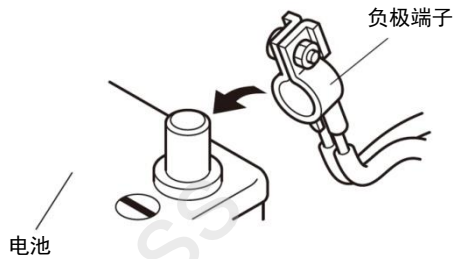

车辆检查

97. 确认电装产品及电子系统的运转正常。
98. 恢复各单元的安装前的设置状态。

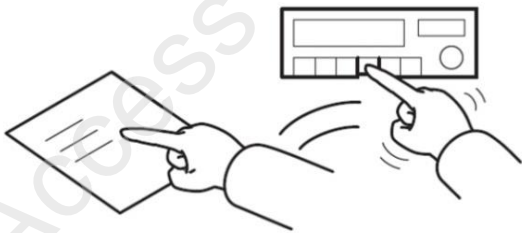

请把下列物品交付客户

- 使用说明书
- S4 扳手
- S6 扳手

常见故障排除指南

若主机无法正常运行，请将主机所发生问题的可能原因对照上表解决，并采取相应的对策进行简单的检查或调整，就有可能排除问题，主机恢复正常，如果您按照上表所列的故障排除方法没能有效的解决问题，请与本田特约店联系。