

智能无线充电器	<i>CIVIC</i>
---------	--------------

安装位置图

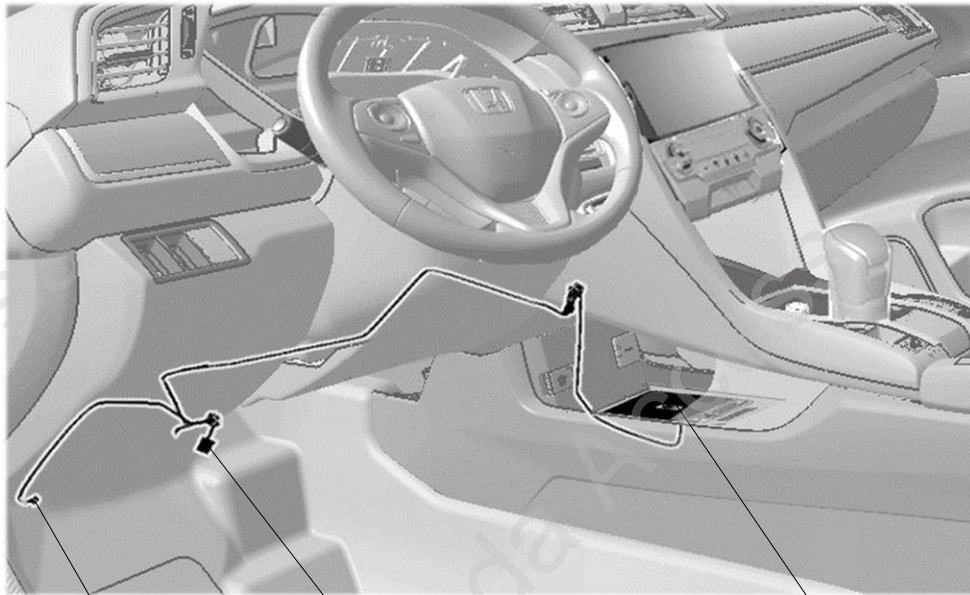

地线端子

4极接线器

智能无线充电器

为确保安装的安全（务必仔细阅读）

警告标志的说明

• 本书中使用以下标志来标明有可能造成操作人员或其他人受伤害的操作，以及有关安装的建议。

**⚠ 危险**

不遵从该指示，将导致死亡或者其他严重伤害

**⚠ 警告**

不遵从该指示，有可能导致死亡或者其他严重伤害

**⚠ 注意**

不遵从该指示，有可能导致受伤

**建议**

防止导致故障、破损的建议



禁止事项

## 关于图标

- 使用下列图标来标明安装位置。

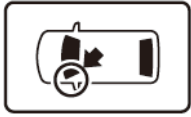

车身对应位置



仪表板对应位置

- 使用下列图标来标明操作中必须遵守的事项。



佩戴防护眼镜



带皮手套



双人作业



放置于抹布或毛毯上



除去毛刺



涂抹修补漆后充分干燥



保管好零件（还给客户）



用力压紧粘贴面



使用规定扭力上紧螺丝



垂直安装面操作



使用脱脂洗洁剂清洗

## 线束操作注意事项

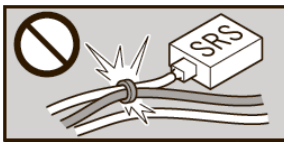

请不要把用品线束与 SRS 线束扣夹在一起。



接线器、端子类的接线请用力插入，直到锁紧为止。

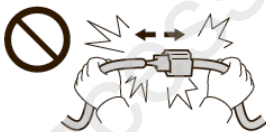

拆卸接线器、端子之类的接线时，请不要用力拉拽线束。



从支撑杆拆下的接线器必须接回原位。



请不要用力拉拽线束。



用品线束要扣在指定场所，不能松垮。



线束不要夹压在零件中间。

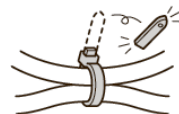

切断线束胶带的剩余部分。

## 一般的注意事项

- 请按照安装说明书的记载事项及服务手册中的相关事项和信息进行操作。特别要注意安全。
- 不要划伤、损坏车辆及相关零件。
- 特别要注意夹扣和爪扣的操作。
- 拆卸前应考虑如何装回原样，先确认安装时的状态后才开始拆卸零件。
- 由于车辆型号不同，插图有时与实物会有差异。

## 安装电装零件的注意事项

- 安装前必须先断开车辆电池的负极端子。

## 关于本用品的注意事项

- 螺栓、螺丝等必须使用本说明书的指定零件。否则，随意使用类似的零件有可能导致故障发生。
- 安装以及粘贴操作请不要在太阳直射的地方，多尘的地方进行。
- 粘贴时必须保证粘贴面的温度在 15~40°C。
- 特别是低温时会导致双面胶带粘性降低，此时必须先加热粘贴面。
- 粘贴时用力压紧，但是要避免损坏用品以及车辆零件。
- 请不要拔出双面胶重新再贴。否则会造成破损，或双面胶和贴膜不能充分粘紧。
- 安装后 24 小时内，请不要让粘贴部位沾水。

## 组成配件

### 智能无线充电器套件

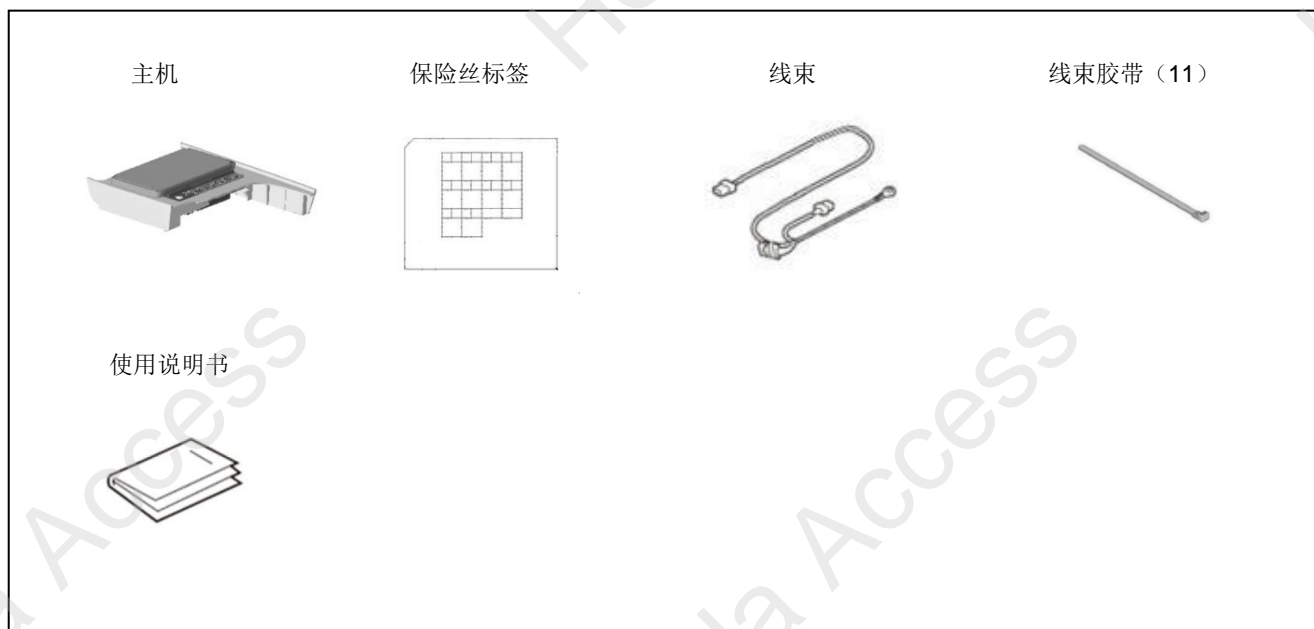

## 必要工具/用具

- 绝缘胶布
- 抹布
- 一字螺丝刀
- 包封胶布
- 夹扣拔取器
- 电钻
- 十字螺丝刀
- 棘轮
- 剪刀
- 卡尺
- 扳手
- 钻头
- 脱脂洗洁剂
- 套筒
- 镊子
- 胶布
- 钳子

## 安装方法和顺序

### 脱脂洗洁剂的清洗方法

- 把脱脂洗洁剂涂抹在抹布上，把安装面上的油脂、垃圾、污垢全部擦拭干净。

#### 建议

- 请不要把脱脂洗洁剂直接涂抹在安装面。
- 请充分干燥后才进行粘贴操作。

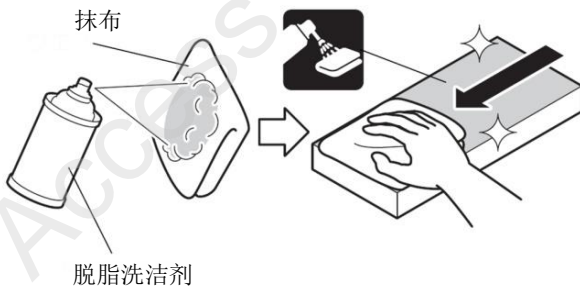

### 电瓶负极端子的拆卸

1. 断开电瓶的电源前请执行图示的操作。
2. 记录车辆各电子单元的设置，包括音响/导航系统的防盗密码。
3. 拆开电瓶的负极端子。

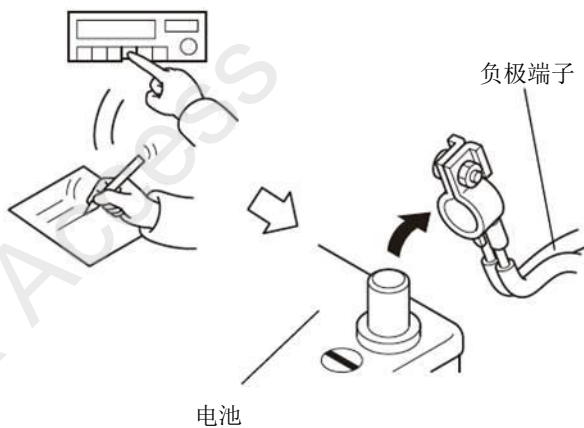

## 车辆零件的拆卸

4. 拆出驾驶室下护板。

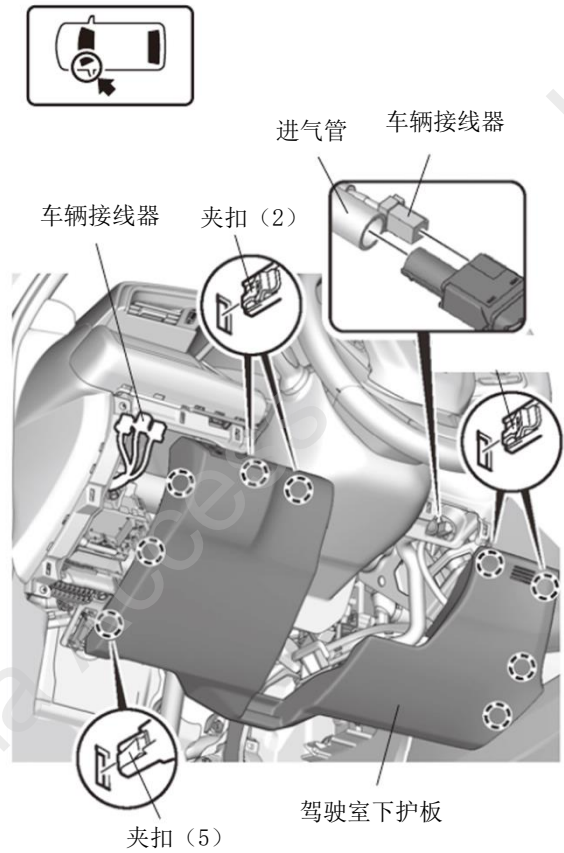

5. 拆出左侧门边踏板。

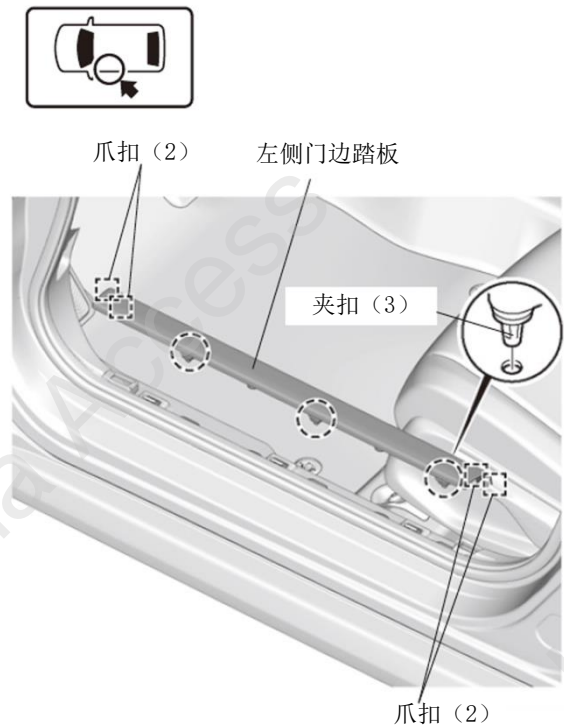



6. 拆出左前门内侧饰件。

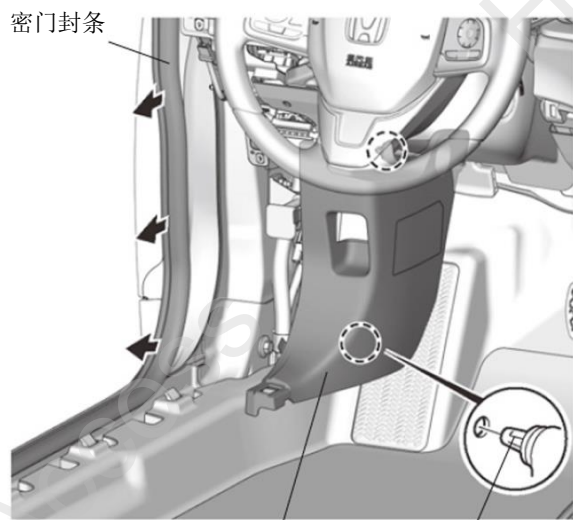
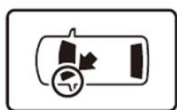

左前门内侧饰件 夹扣 (2)

8. 粘贴胶布, 保护车身。

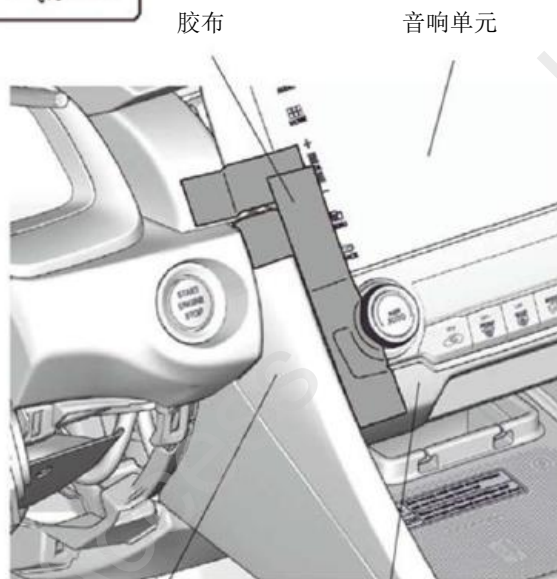

中控台左侧饰条 空调控制单元

7. 拆出中控台左侧扶手。

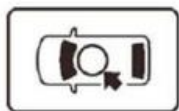

中控台左侧扶手 夹扣 (4)

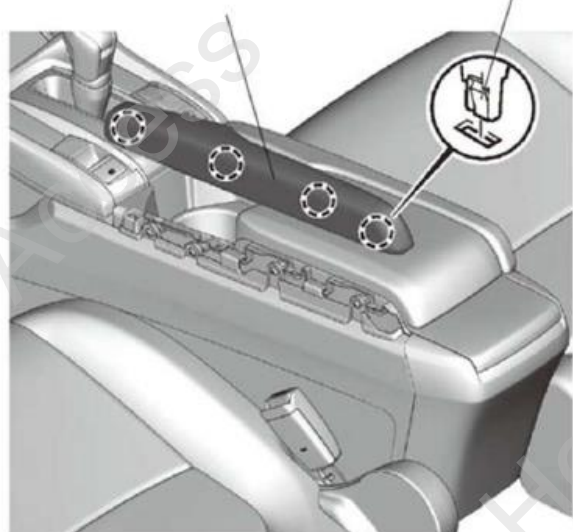

9. 拆出中控台左侧饰条。

夹扣 (4)

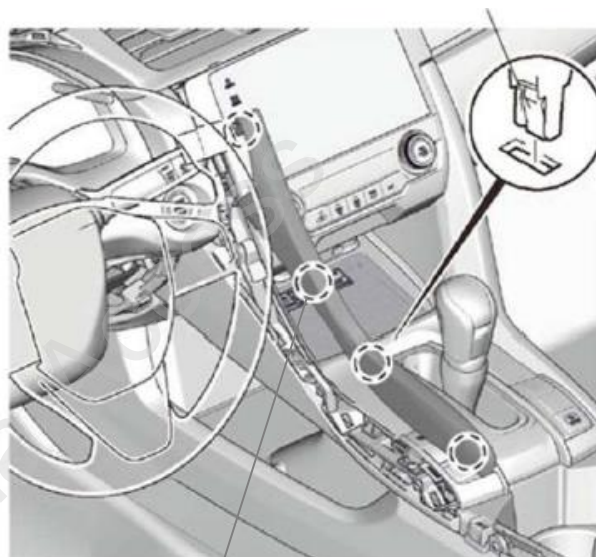

中控台左侧饰条

10. 拆出中控台右侧扶手。

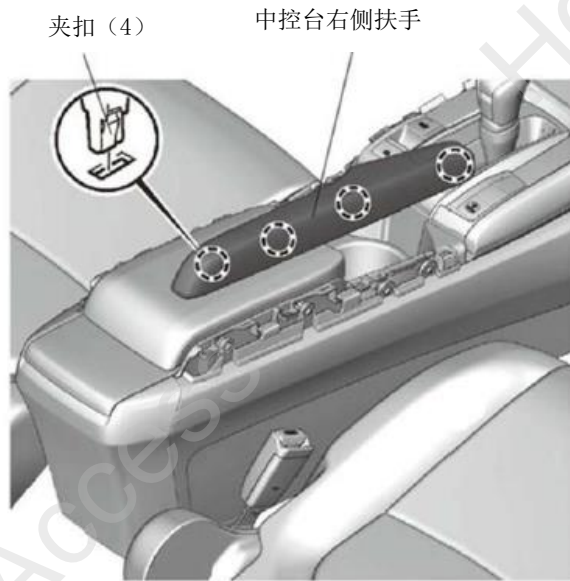

12. 拆出中控台右侧饰条。

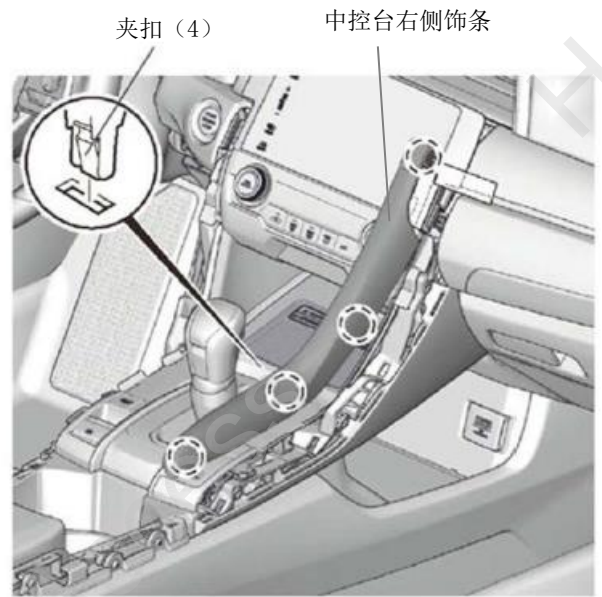

11. 粘贴胶布，保护车身。

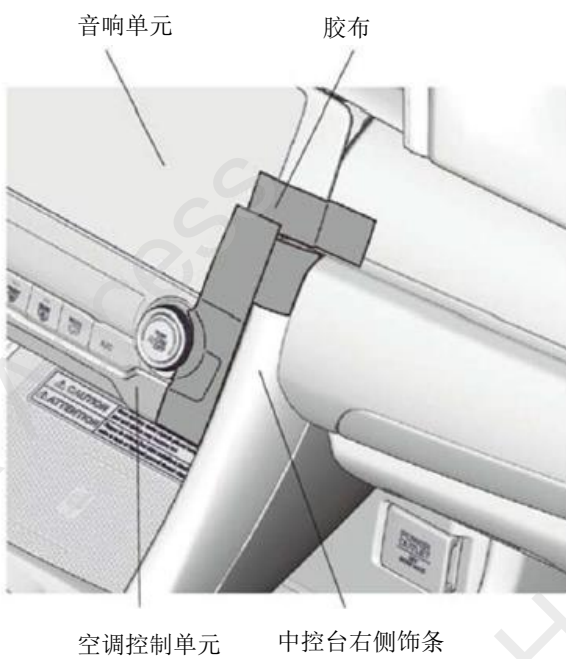
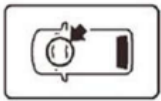

13. 拆出空调控制单元。

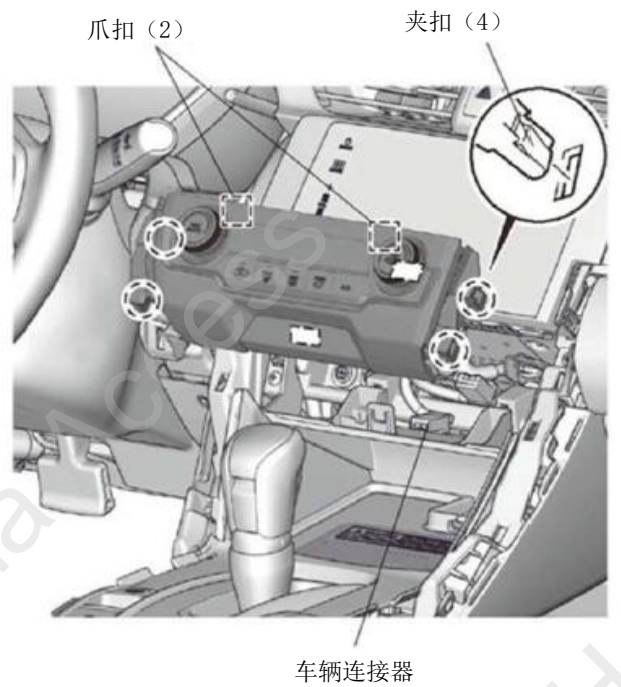

14. 拆出中控台后饰件。

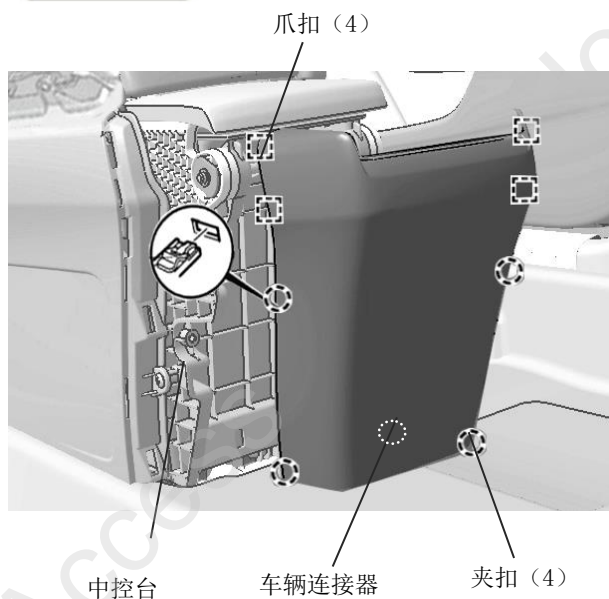
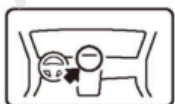

**【手动挡配置时】**

15. 拧开换挡柄头。  
《换挡柄调至 N 档位》

换挡柄【剖面图】

③ 逆时针拆出换挡柄头

② 顺时针向下拧松螺母

① 向下拉换挡柄饰件

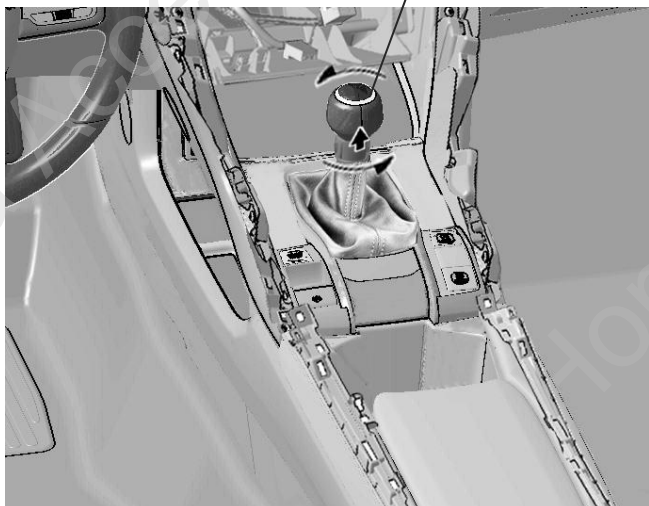
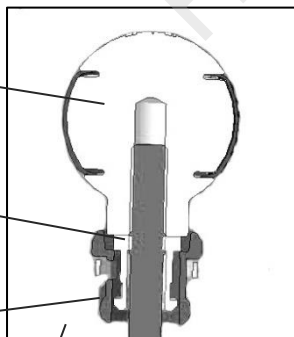

16. 拆出中控台的换挡面板。

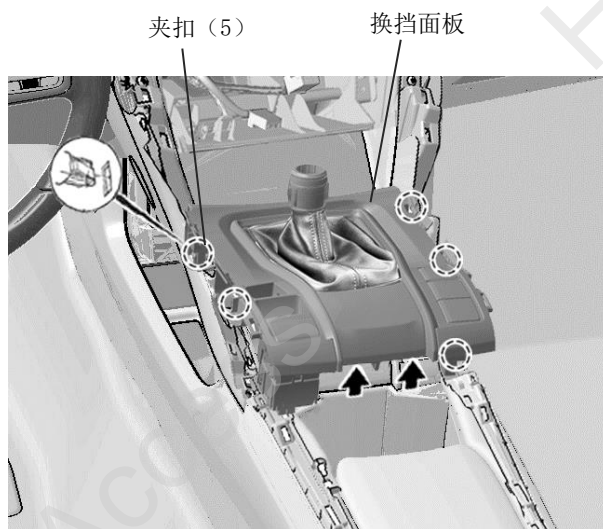

转第 19 步

**【自动挡配置时】**

17. 拆出中控台上按键面板。

中控台上按键面板





18. 拆出中控台上换挡面板。

换挡面板

夹扣 (4)

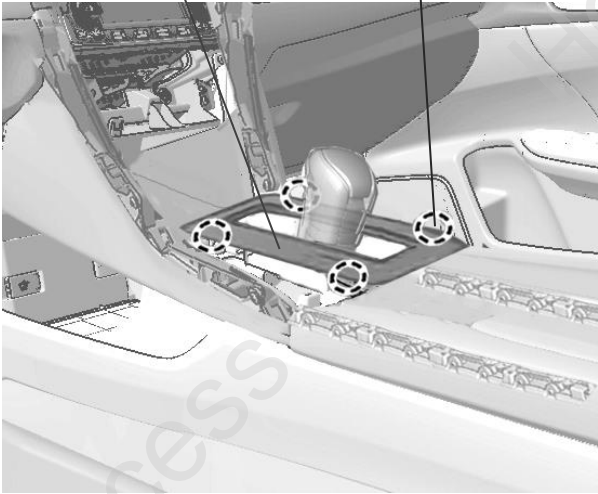

20. 拆出中控台内饰件。

夹扣 (5)

线束卡扣

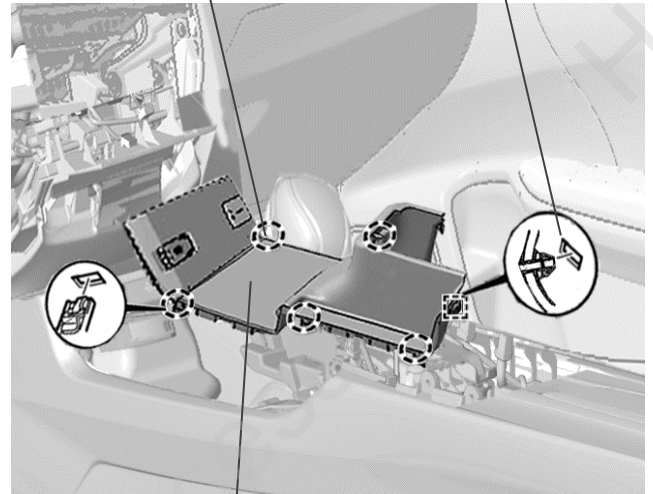

中控台内饰件

19. 拆出中控台上面板饰件。

螺丝 (2)

螺栓

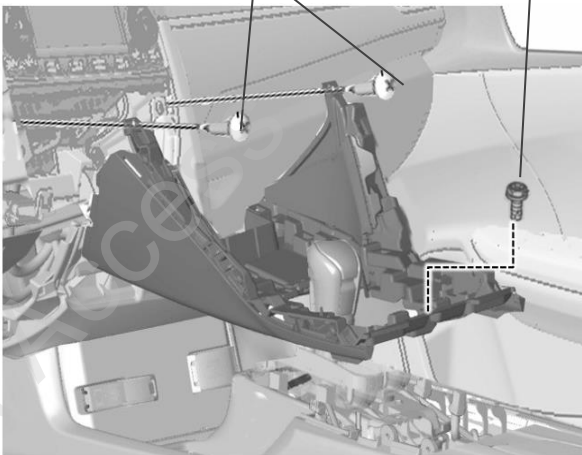

20. 拆出中控台侧板。

螺丝 (5)

线束卡扣

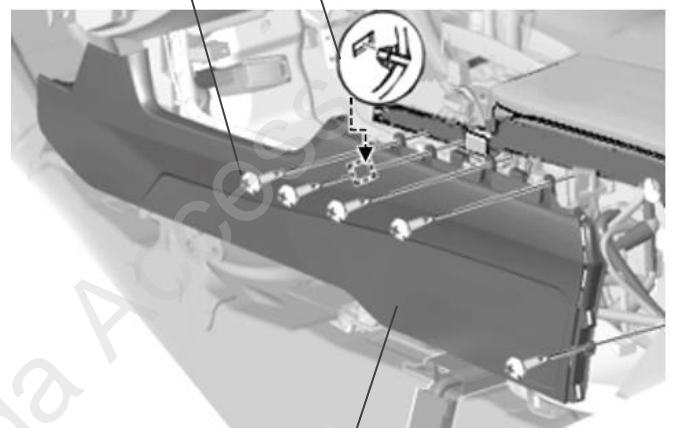

中控台侧板

22. 取出中控台内饰件垫块。

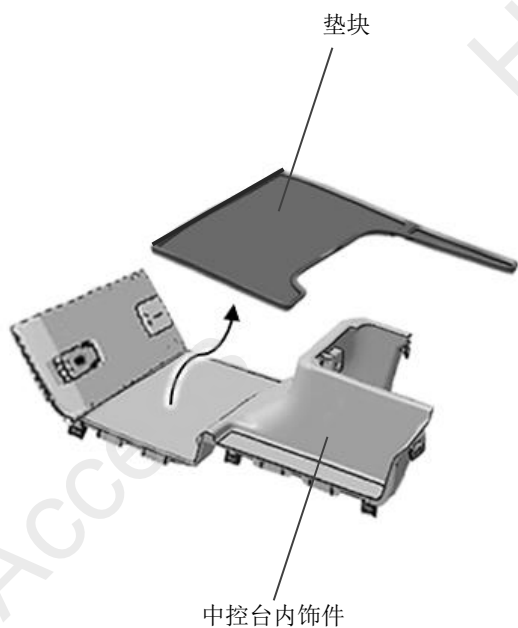

23. 拆出充电接口面板。

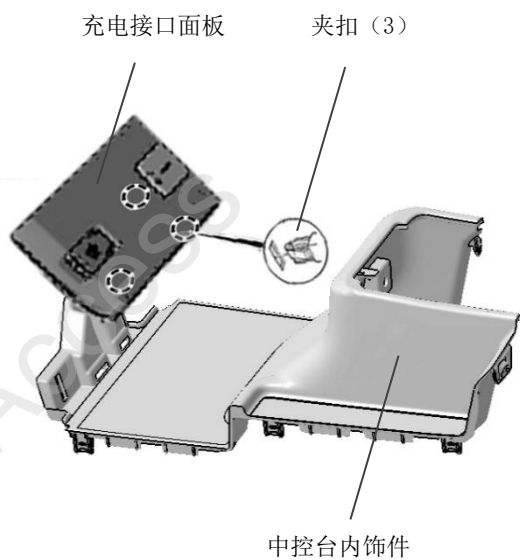

24. 标记打孔。

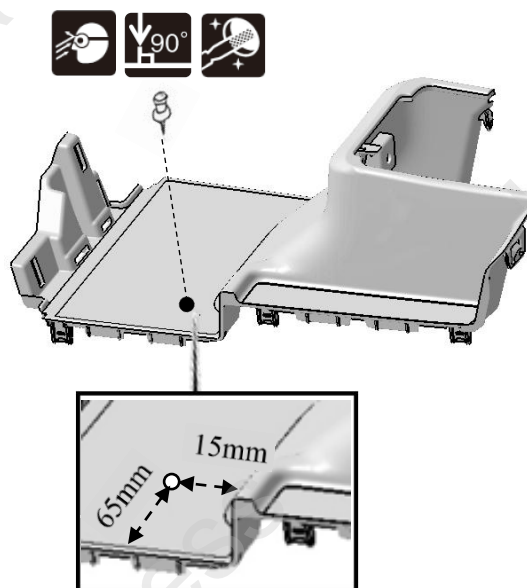

25. 使用钻头开孔。



\*打孔位置处理毛刺\*

钻头: 4mm—8mm—12mm—18mm

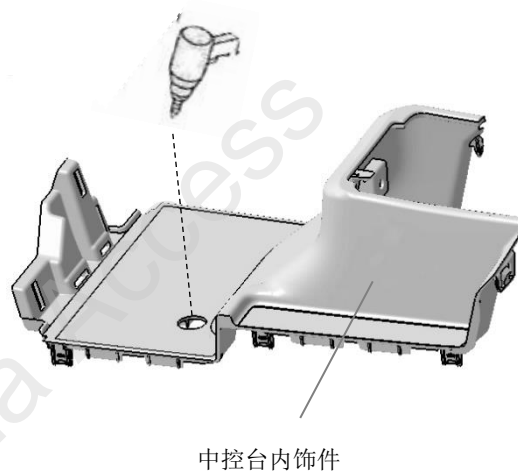

24. 安装充电接口面板和智能无线充电器。

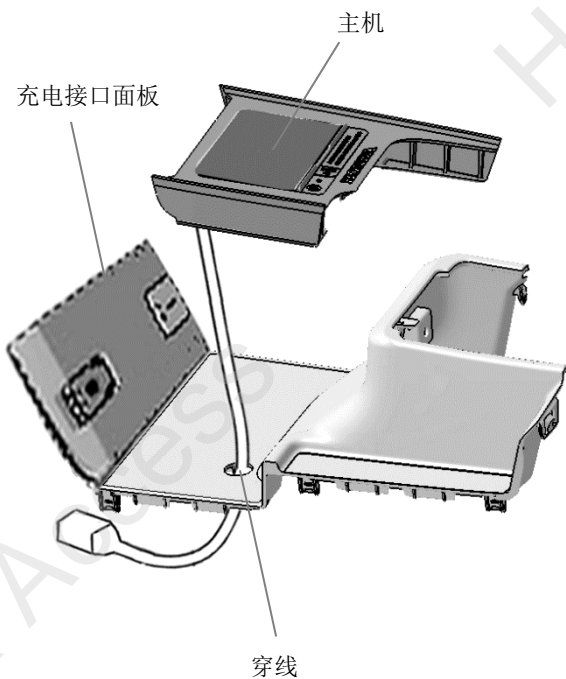

25. 安装主机。

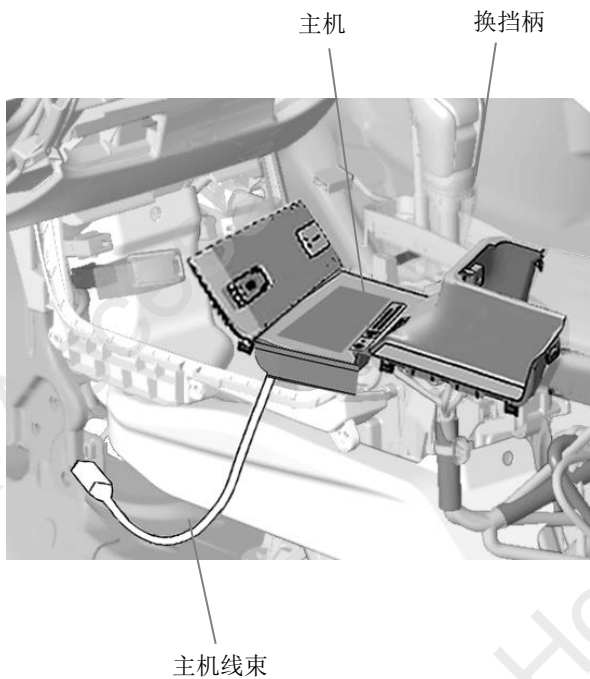

26. 铺放主机线束。

【铺放至方向盘下侧】  
主机线束



27. 连接接线器，铺放用品线束。

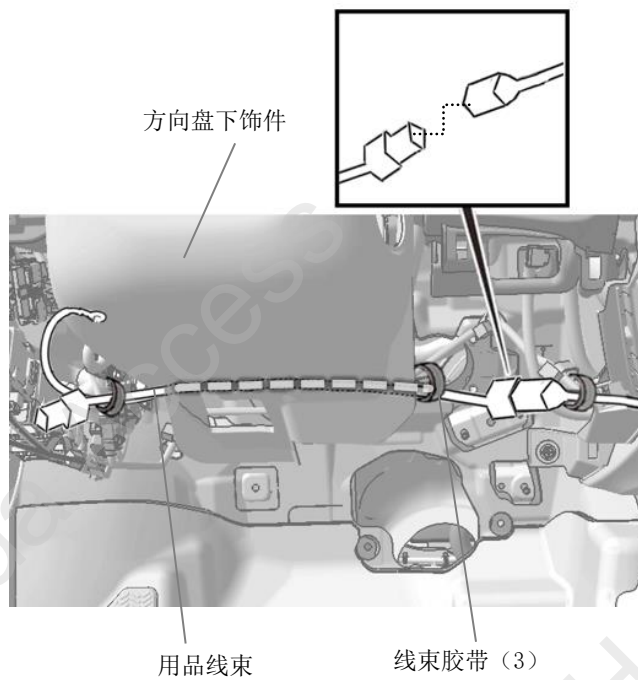

28. 连接 4 极接线器。

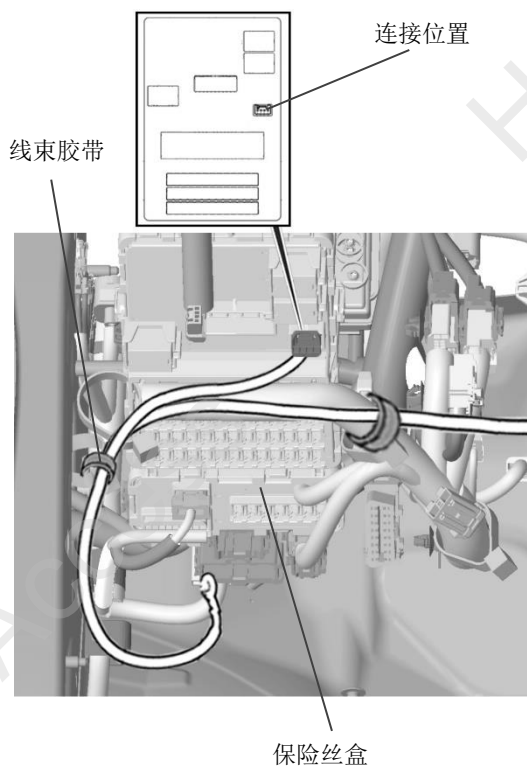

29. 连接地线端子。

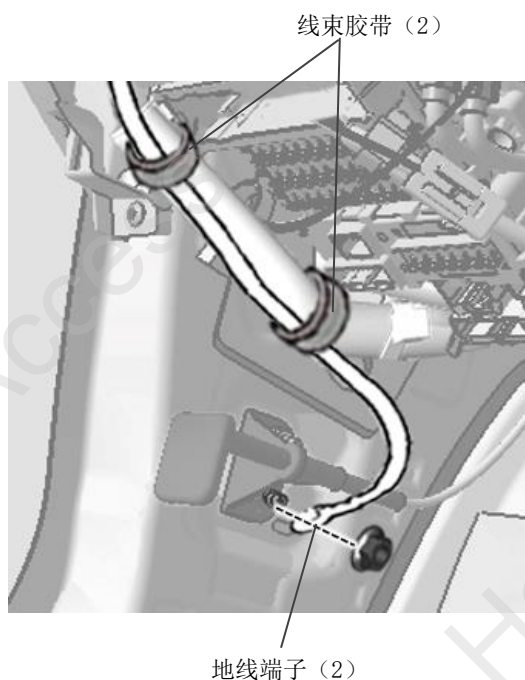

【拧出原车地线螺母，安装地线端子后复原】

30. 粘贴保险丝标签。

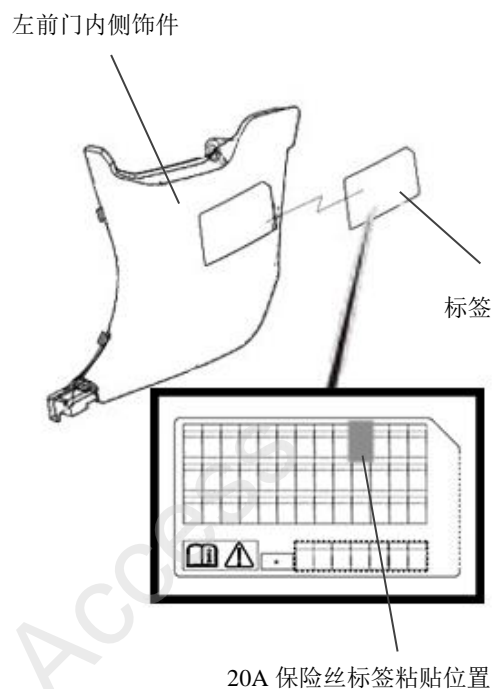

## 安装确认

31. 确认配线和安装没有异常。

### 建议

- 注意不要损伤车辆零件，夹住线束。
- 必须牢固安装夹扣、爪扣等，不能凸起。

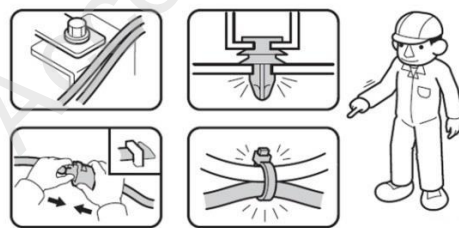



## 复原操作

32. 把拆卸下来的车辆零件按原样装回。

### 建 议

- 确认没有强行拉拽、夹塞、夹住线束。
- 确认夹扣和线束胶带安装牢固，没有遗漏。

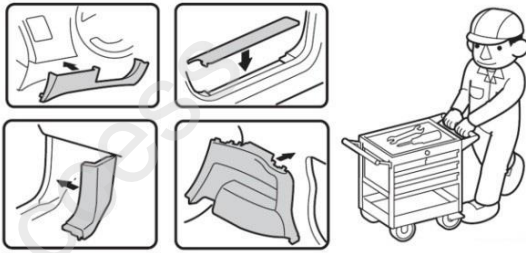

## 动作确认

33. 重新连接车辆电瓶的负极端子。

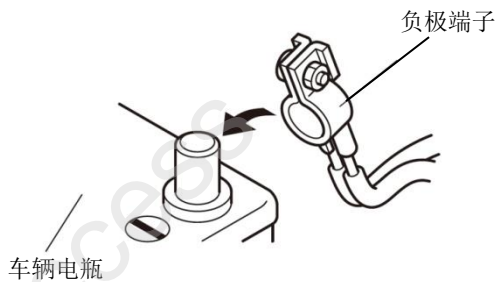

## 车辆检查

34. 确认电装产品及电子系统的运转正常。
35. 恢复各单元到安装前的设置状态。

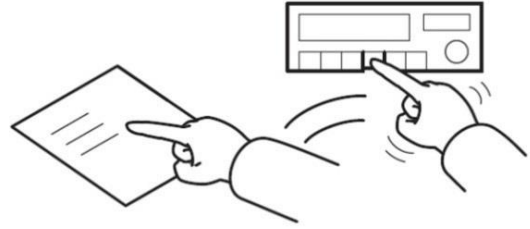

## 请把下列物品交付用户

- 使用说明书