

侧护踏板 (动感款)

XR-V

安装位置图

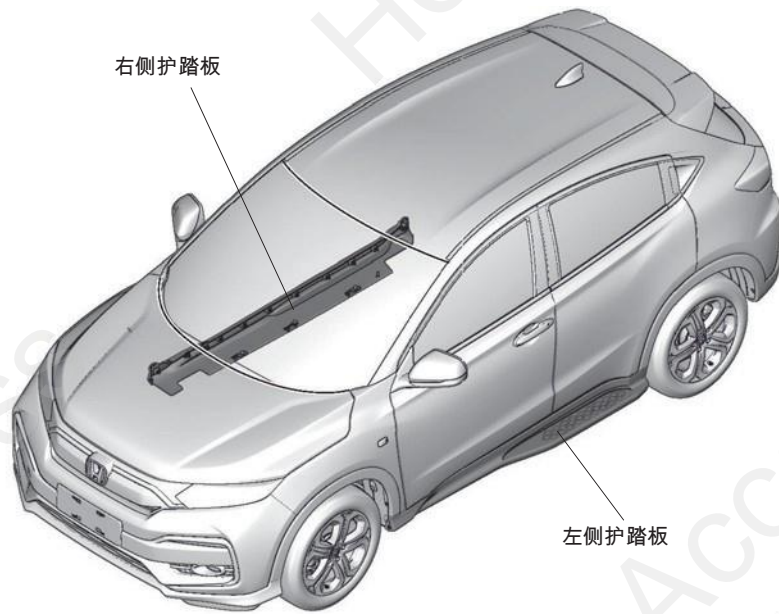

QH01904AN

为确保安装的安全 (务必仔细阅读)

警告标志的说明

- 本书中使用以下标志来标明有可能造成操作人员或其他人受伤害的操作，以及有关安装的建议。



危险

不遵从该指示，将导致死亡或者其他严重伤害



警告

不遵从该指示，有可能导致死亡或者其他严重伤害



注意

不遵从该指示，有可能导致受伤

建议

防止导致故障，破损的建议



禁止事项

关于图标

- 使用下列图标来表明安装的位置和操作人员的视线角度。



车身对应位置



仪表板对应位置

- 使用下列图标来标明操作中必须遵守的事项



佩戴防护眼镜



带皮手套



双人作业



放置于纸皮箱或毛毯上



除去毛刺



涂抹修补漆后充分干燥



保管好零件（还给客户）



用力压紧粘贴面



使用规定扭力上紧螺丝



垂直安装面操作



使用脱脂洗洁剂清洗

一般的注意事项

- 请按照安装说明书的记载事项及服务手册中的相关事项和信息进行操作。特别要注意安全方面。。
- 不要划伤、损坏车辆及相关零件。
- 特别要注意夹扣和爪扣的操作。
- 拆卸前应考虑如何装回原样，先确认安装时的状态后才开始拆卸零件。

关于本用品的注意事项

- 必须按照说明书的要求来使用指定的螺栓、螺丝等。随便使用类似零件有可能会造成故障。
- 安装以及粘贴操作请不要在太阳直射的地方，多尘的地方进行。
- 粘贴时必须保证粘贴面的温度在15~40℃。
- 特别是低温时会导致双面胶带粘性降低，此时必须先加热粘贴面。
- 粘贴时用力压紧，但是要避免损坏用品以及车辆零件。
- 请不要拔出双面胶重新再贴。否则会造成破损，或双面胶和贴膜不能充分粘紧。
- 安装后24小时之内请不要让安装位置沾水。

组成配件

时尚侧护踏板

左侧护踏板 	右侧护踏板 	支架B (刻印: B)(2) 	支架C (刻印: C)(2) 
支架D (刻印: D) (根据规格也有多余的情况) 	支架G (刻印: G)(2) 	支架H (刻印: H) 	支架J (刻印: J) 
支架K (刻印: K)(2) 	支架N (刻印: N)(2) 	支架P (刻印: P)(4) 	支架R (刻印: R) (根据规格也有多余的情况) 
胶钉 (14) 	法兰螺母 (12) 	螺丝钉 (12) 	小 10 mm 垫圈 (6) (多3个) 
密封圈 (22) 	8 mm 垫圈 (12) 	螺栓 (2) 	30 mm 孔垫 (4) 

20 mm 孔垫
(2)



大 10 mm 垫圈

(根据规格也有多余的情况)

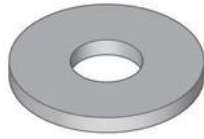

8×20 mm
法兰螺栓 (30)



必要工具 / 用具

- 十字螺丝刀
- 棘轮
- 打孔器
- 扳手
- 纸箱或者毛毯
- 锉刀
- 抹布
- 套筒
- 修补漆
- 扭力扳手
- 直尺
- 夹扣拔取器
- 裁纸刀
- 脱脂洗净剂
- 短柄十字螺丝刀
- 签字笔

安装方法和顺序

脱脂洗洁剂的清洗方法

- 把脱脂洗洁剂涂抹在抹布上，把安装面上的油脂、垃圾、污垢全部擦拭干净。

建议

- 请不要把脱脂洗洁剂直接涂抹在安装面。
- 请充分干燥后才进行粘贴操作。

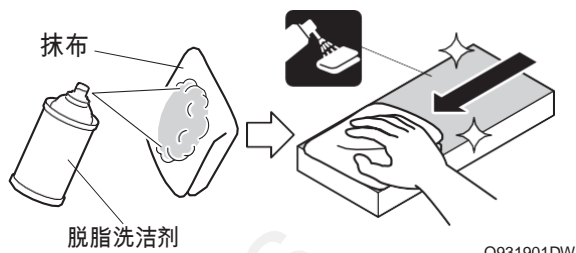

车辆部件的拆卸

- 逆时针方向打尽方向盘。
- 揭起左前轮拱护条。

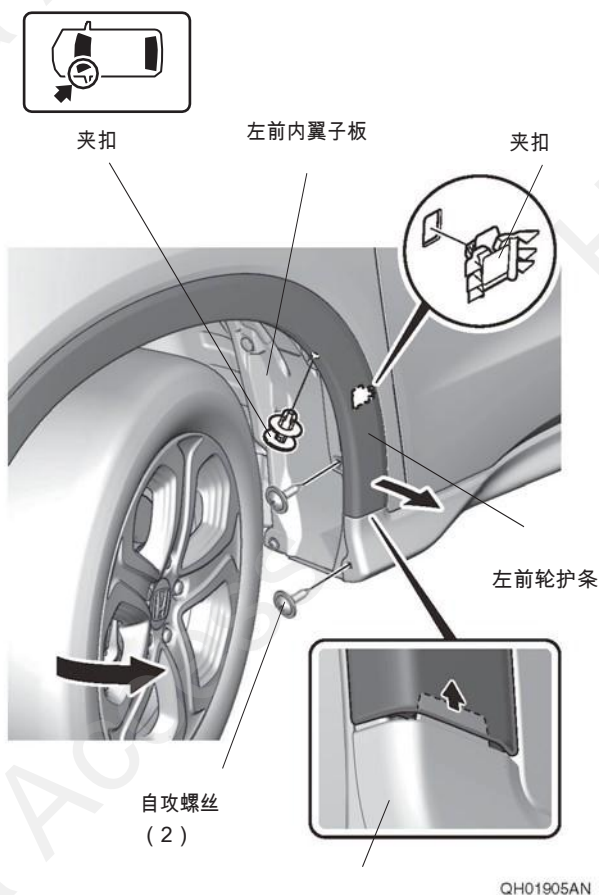

- 垫入抹布，保护车身。

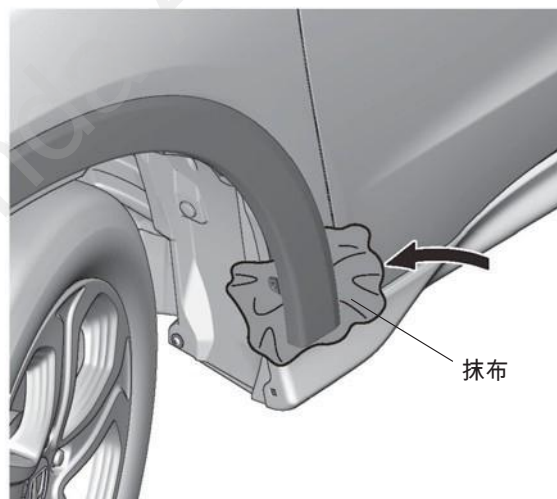

- 揭起左后拱护条。

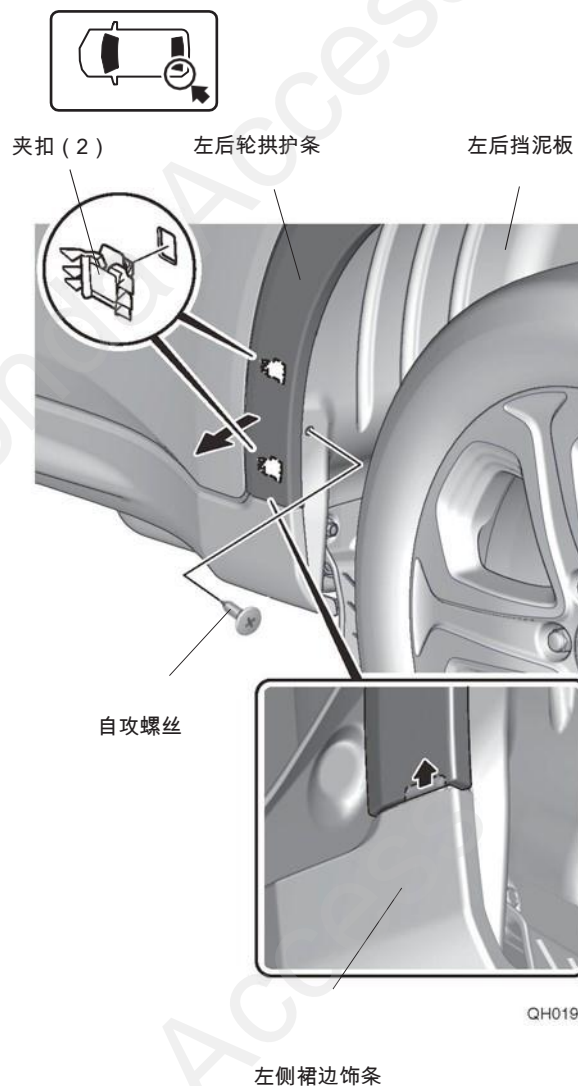

5. 垫入抹布，保护车身。

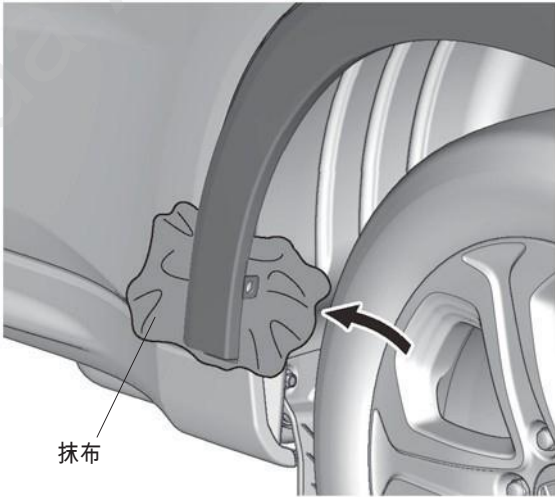

QH01908AN

6. 拆出夹扣。

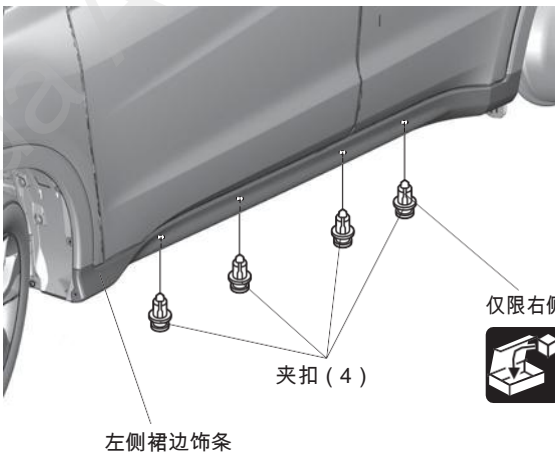

QC72708BK

7. 打开左前门。

8. 拆出左侧裙边饰件。

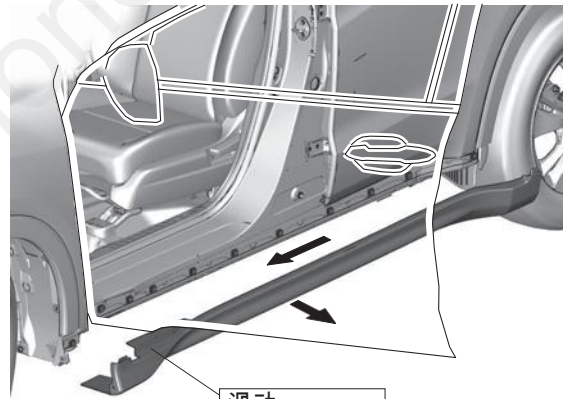

QC72709BK

9. 顺时针方向打尽方向盘。

10. 另一侧也进行相同操作。

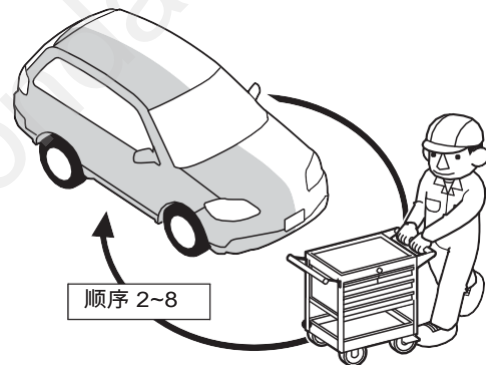

Q9D1014AM

11. 顶起车辆。
12. 拆出车底防护板。



螺母

9.4 N·m
(1.0 kgf·m)

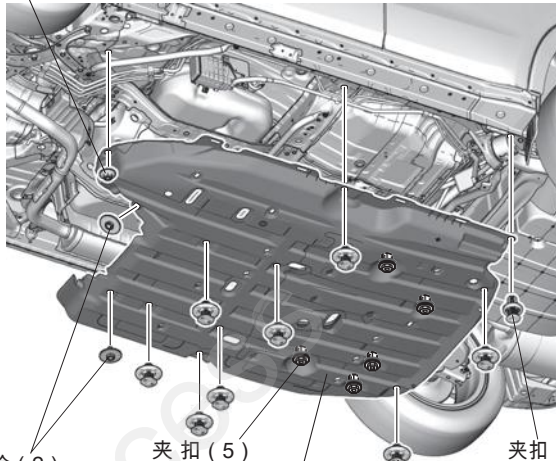

螺栓 (2)

夹扣 (5)

车底防护板

QD42202BJ

9.4 N·m
(1.0 kgf·m)

夹扣 (8)

时尚侧护踏板的安装

13. 确认车底防护板的形状。

车底防护板

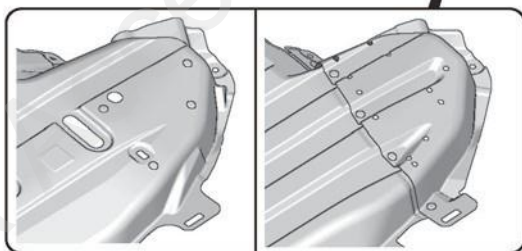
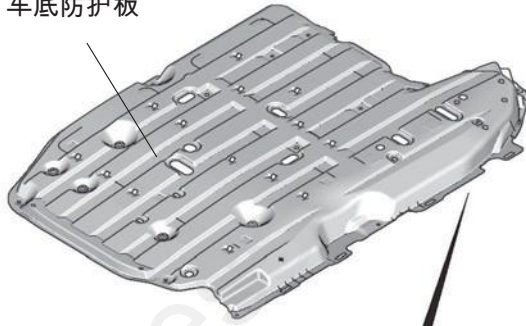

〈车底防护板
一体式〉

〈车底防护板：
分离式〉

QH90601AN

车底防护板

一体式

顺序 14-16

分离式

转顺序 17

〈车底防护板：一体式〉

14. 切掉车底防护板。
15. 在车底防护板开洞。

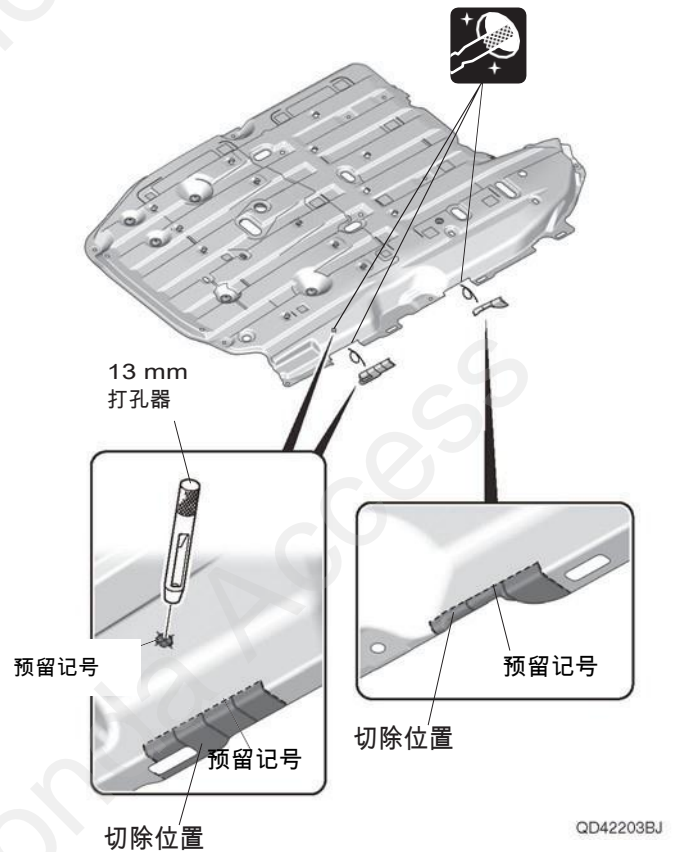

16. 安装支架D。

建议

- 一定要确认刻印。

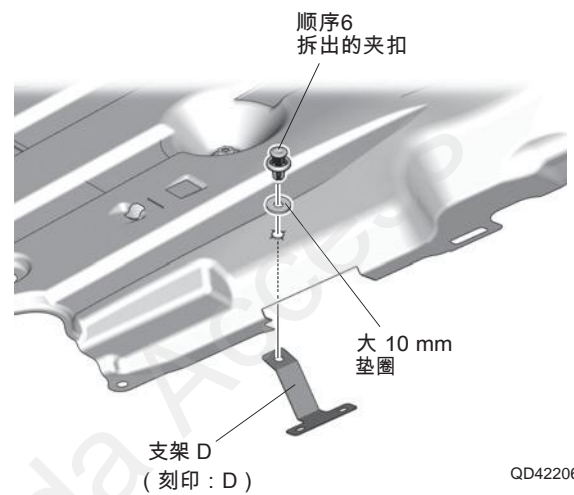

转顺序20

〈车底防护板：分离式〉

17. 在车底防护板上做标记。

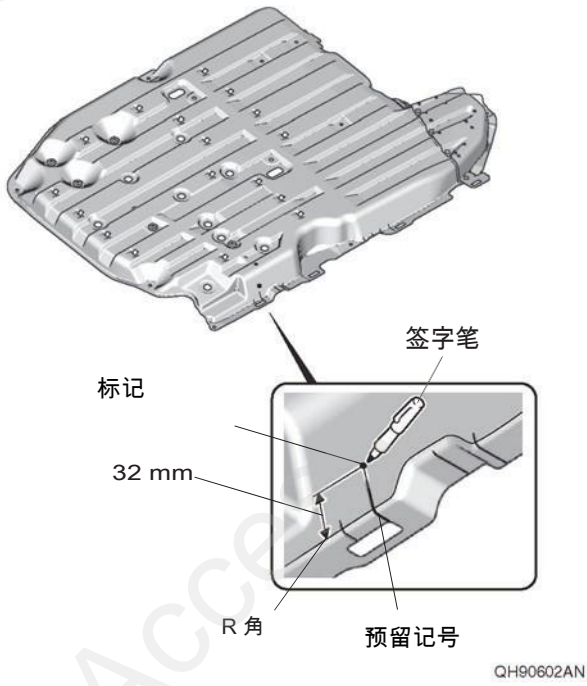

18. 切掉车底防护板。

19. 在车底防护板开洞。

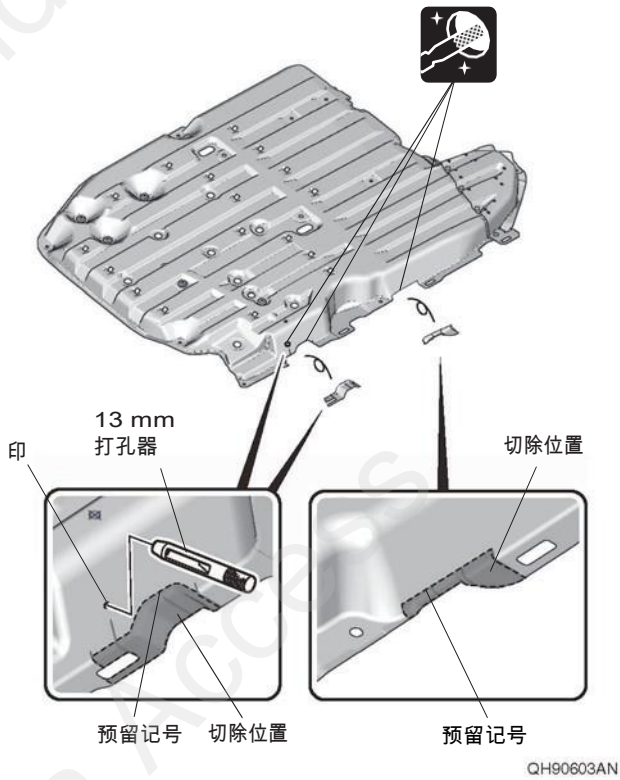

20. 削掉底涂层。

建议

- 刮削时注意不要刮太深，以免损坏车架。

21. 粘贴20mm孔垫。

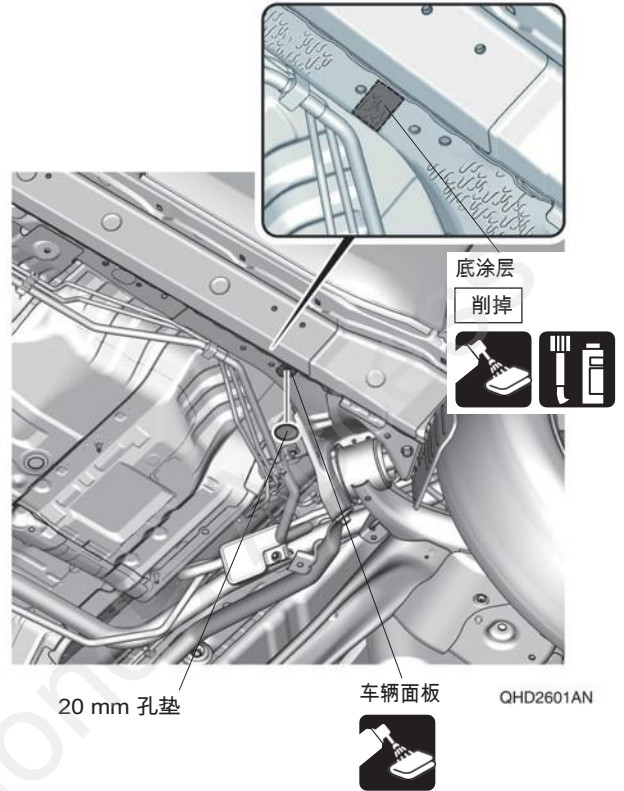

- 22. 拆出夹扣。
- 23. 削掉底涂层。

建 议

- 刮削时注意不要刮太深，以免损坏车架。

- 24. 粘贴30mm孔垫。

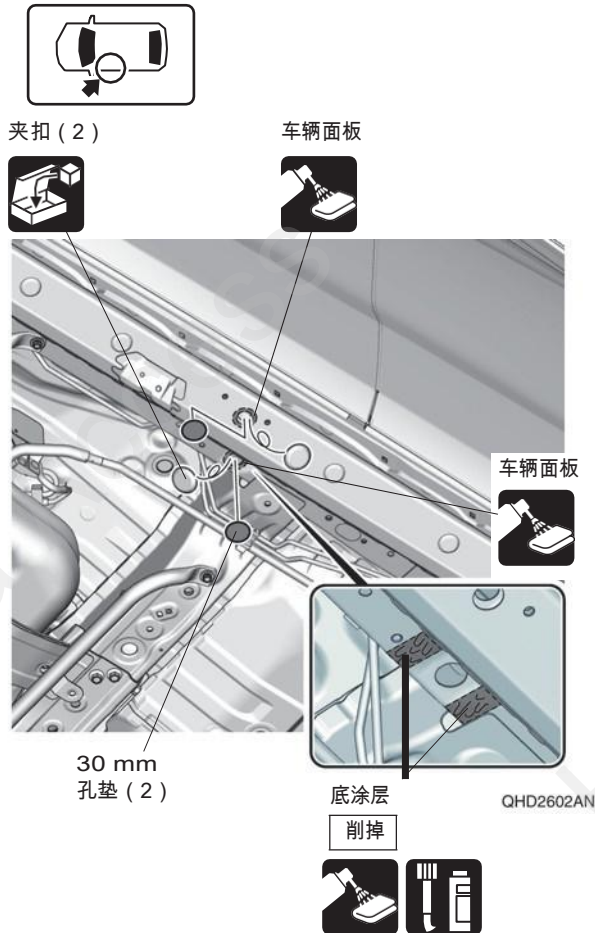

- 25. 另一侧也进行相同操作。



车底防护板	一体式	顺序 26-28
	分离式	转顺序29

〈车底防护板：一体式〉

- 26. 车底防护板按原样安装。

27. 安装支架B和支架P。

建 议

- 必须确认刻印。

28. 另一侧也进行相同操作。

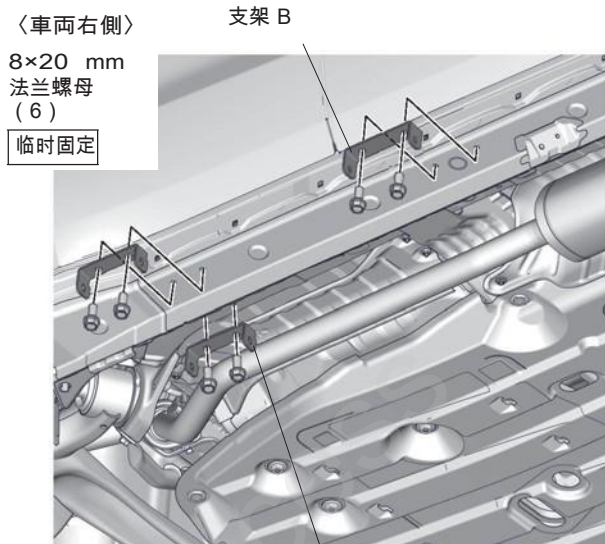
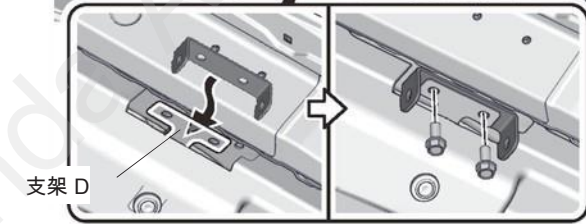
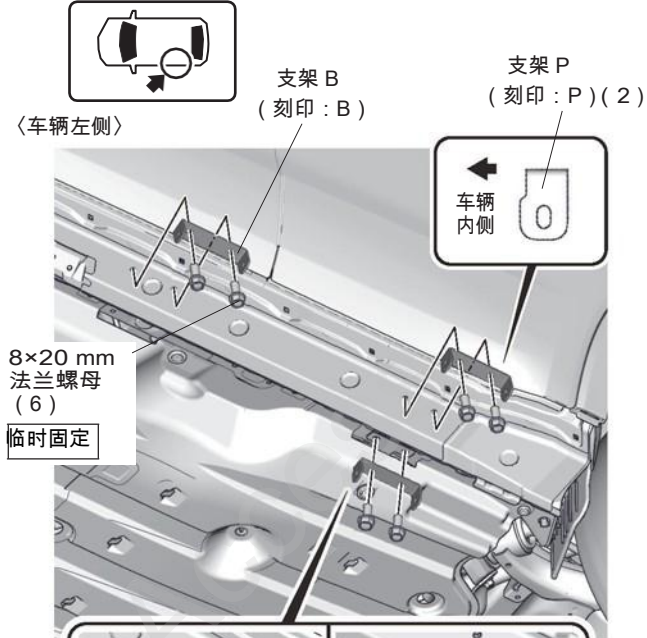

QH90604AN

〈车底防护板：分离式〉

29. 拆出螺栓。

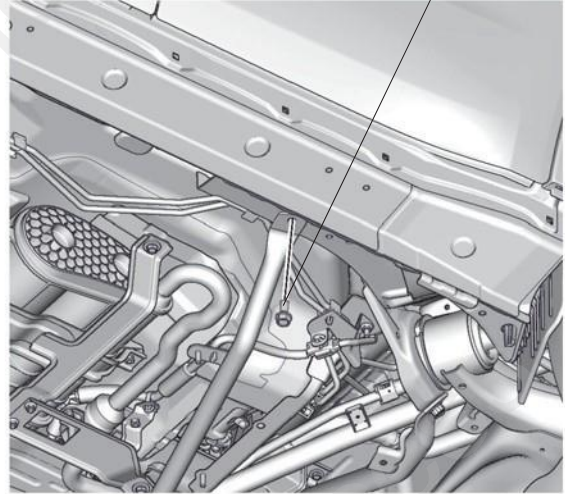
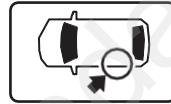

QH90605AN

转顺序 33

30. 安装支架。

建议

- 刮削时注意不要刮太深，以免损坏车架。

31. 另一侧也进行相同的操作。

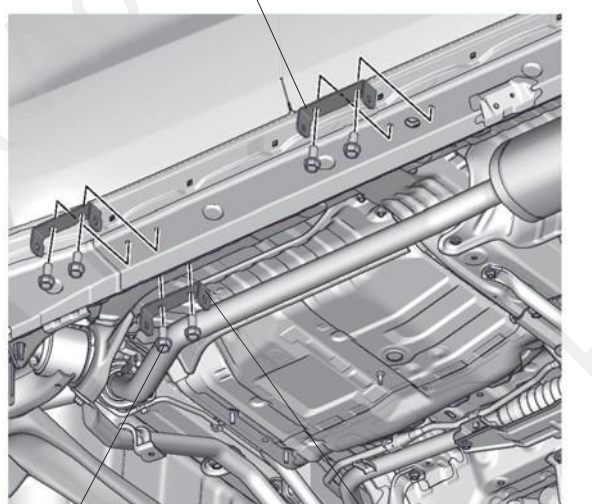
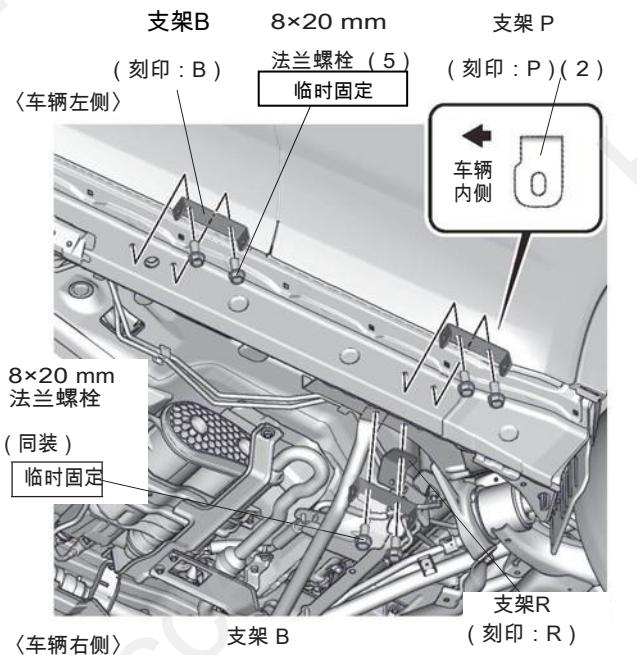

32. 安装车底防护板。



9.4 N·m (1.0 kgf·m)

顺序6 拆出的夹扣

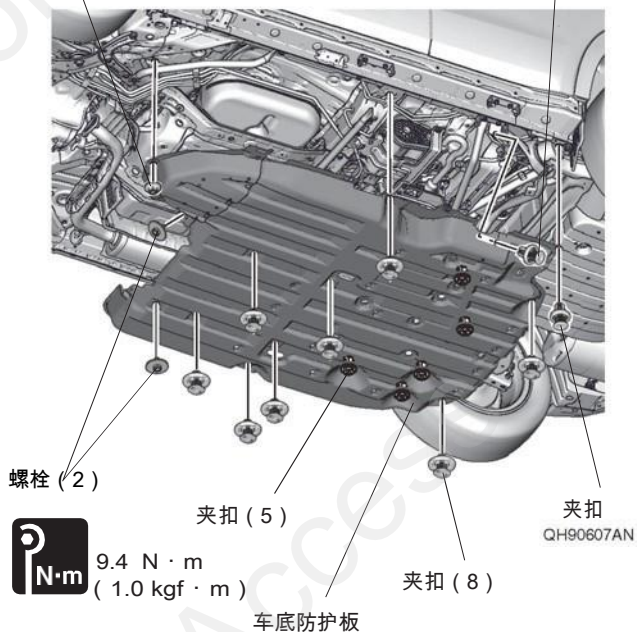

33. 分离左侧护踏板。

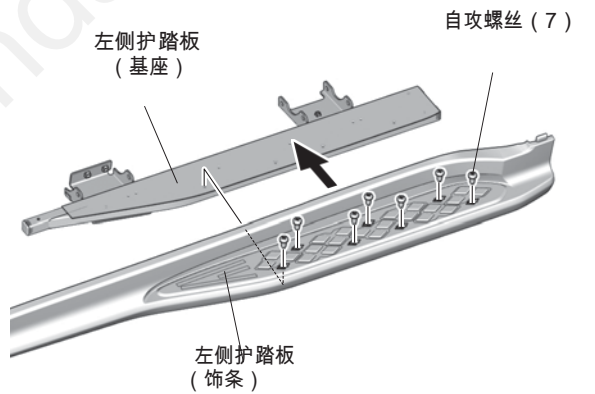

34. 安装左侧护踏板（基座）。

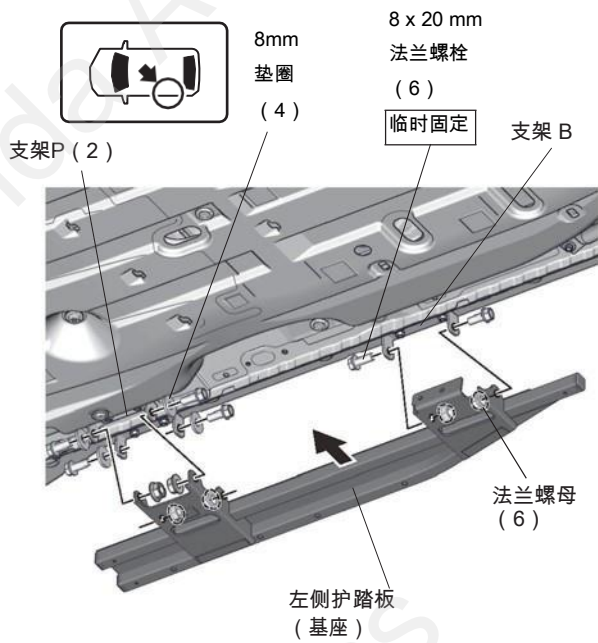

QH90608BN

35. 安装支架C。

建议

- 必须确认刻印。

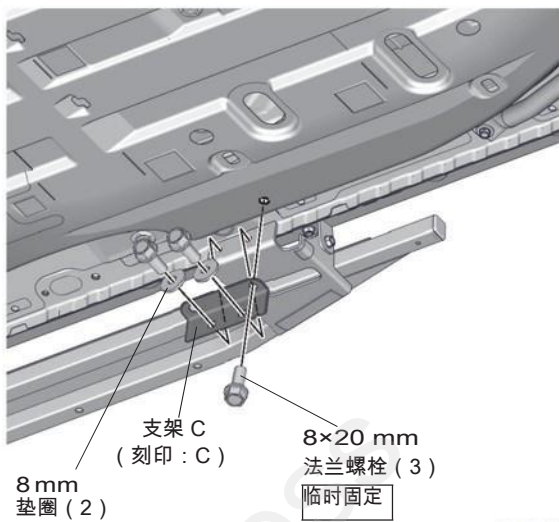

QH90609BN

36. 拆出夹扣。

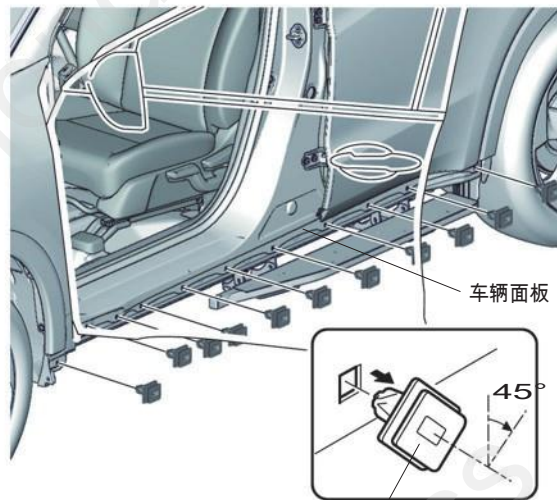
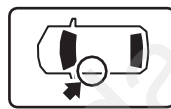

QHD2603AN

37. 安装支架N。

建议

- 必须确认刻印。

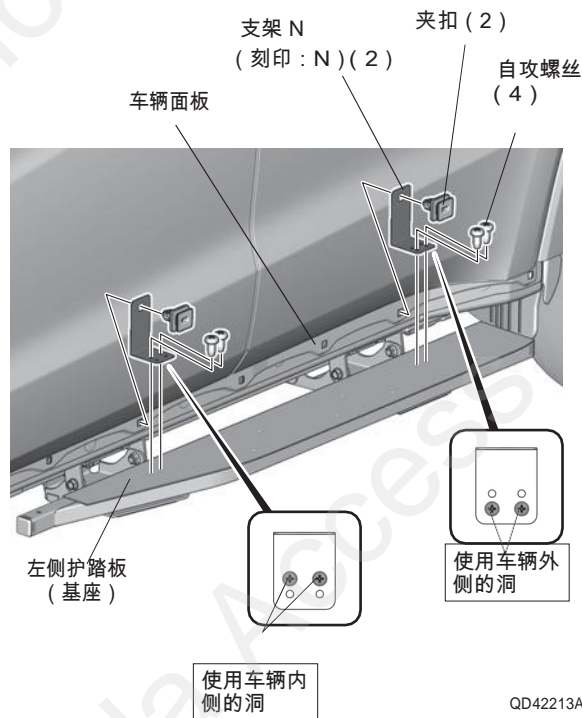
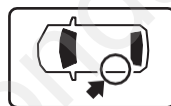

QD42213AJ

38. 紧固法兰螺栓。

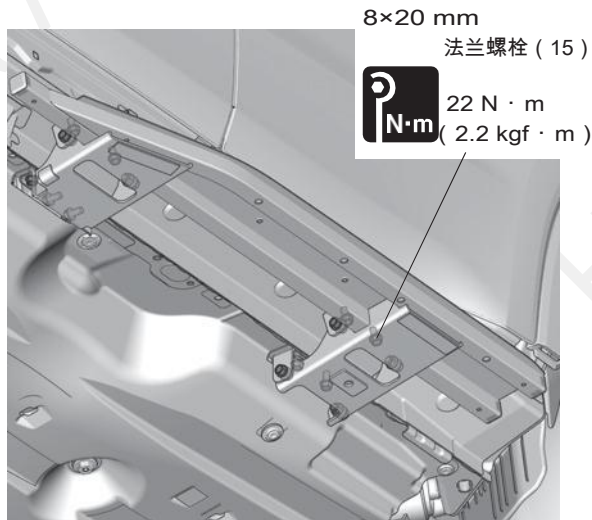

QD42214AJ

39. 拆出支架N。

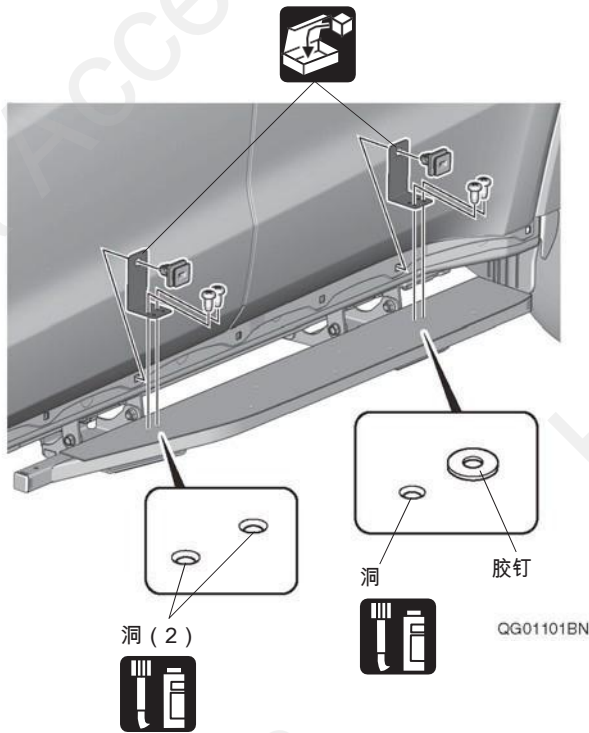

40. 安装密封圈。

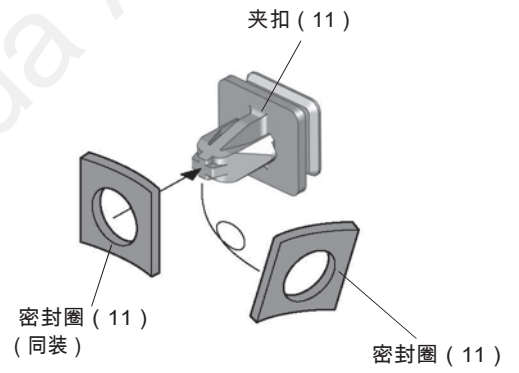

QD90401AJ

41. 安装夹扣。

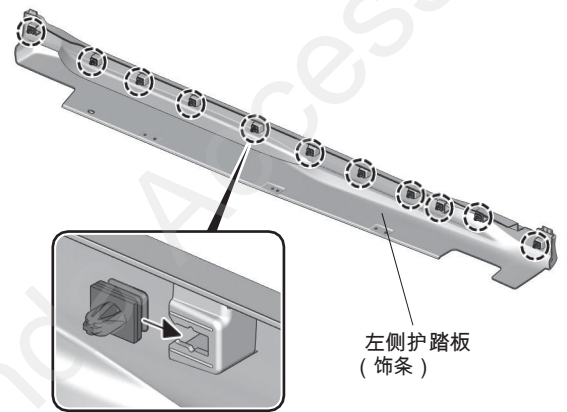

QD42216AJ

42. 安装左侧护踏板 (饰条) 。

43. 关闭左前门。

44. 把左前轮拱护条和左后轮拱护条装回原来位置。

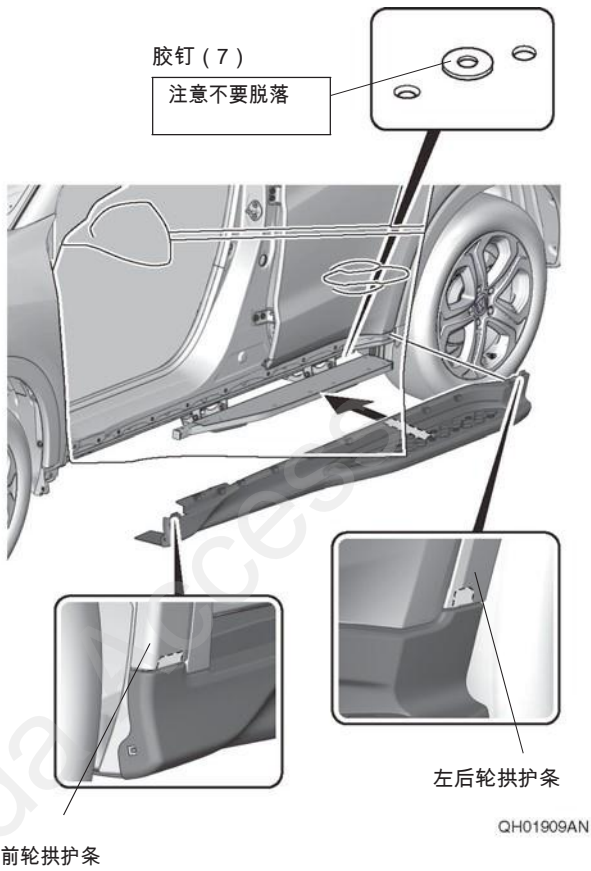

45. 安装左侧护踏板 (饰条) 。

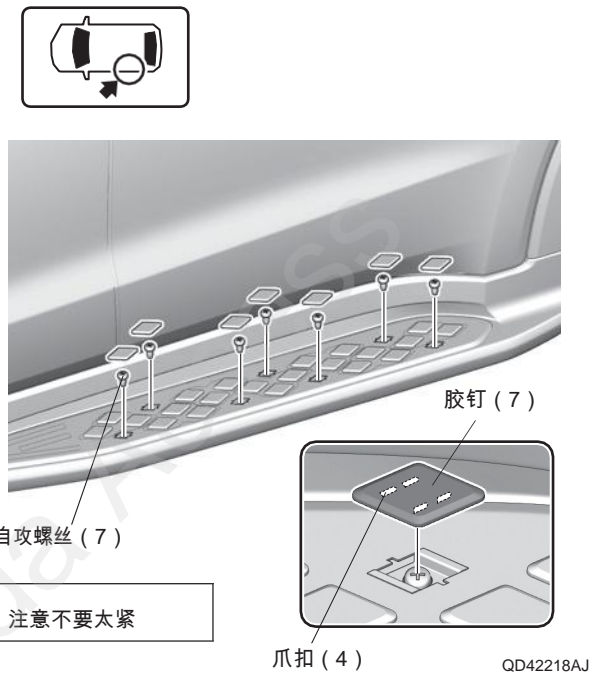

46. 安装支架G, 支架H, 支架K。

建 议
• 必须确认刻印。

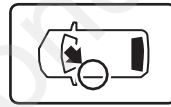

〈车辆左侧〉

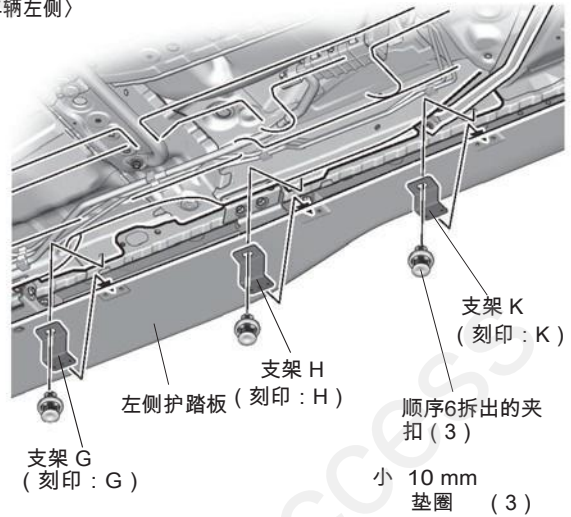

〈车辆右侧〉

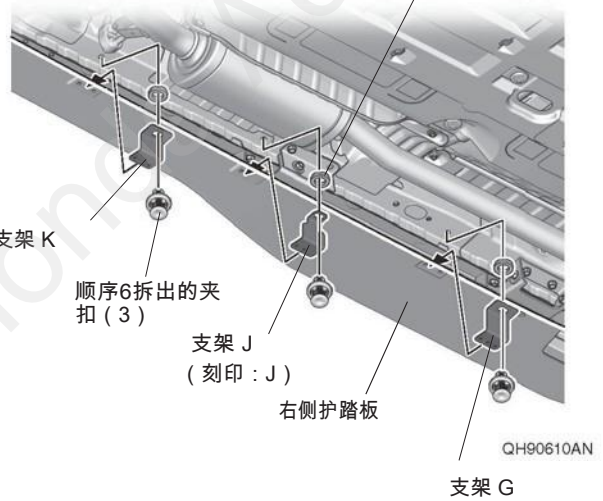

47. 固定左侧护踏板。

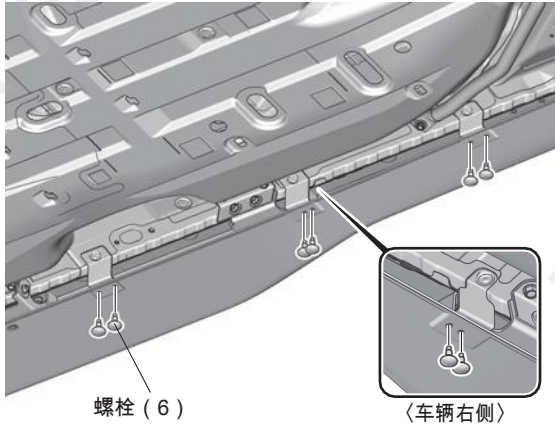

QD42220AJ

48. 固定左侧护踏板。。

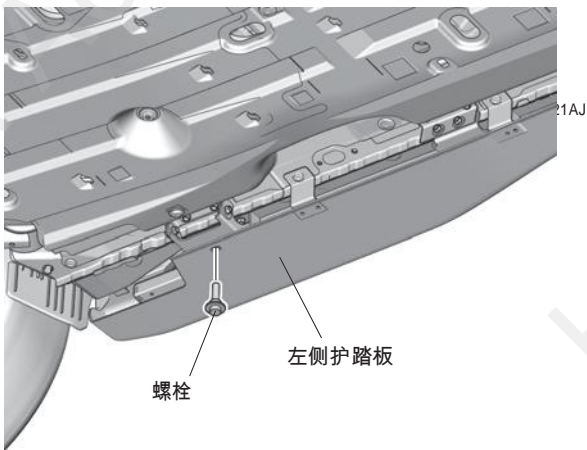
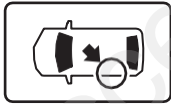

49. 逆时针打尽方向盘。

50. 固定左侧护踏板。

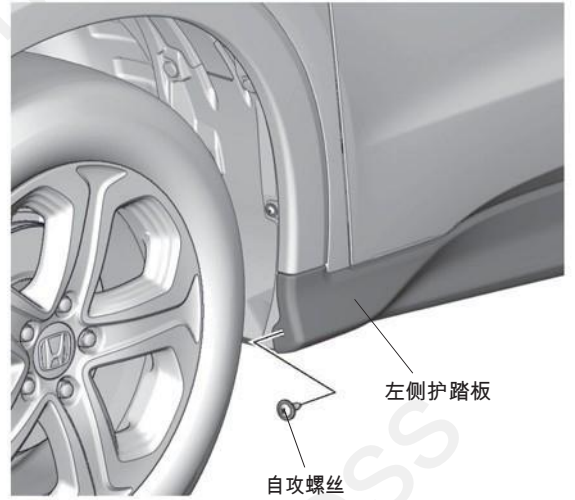
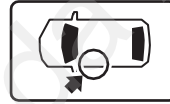

QH01910AN

51. 顺时针打尽方向盘。

52. 另一侧也进行相同操作。

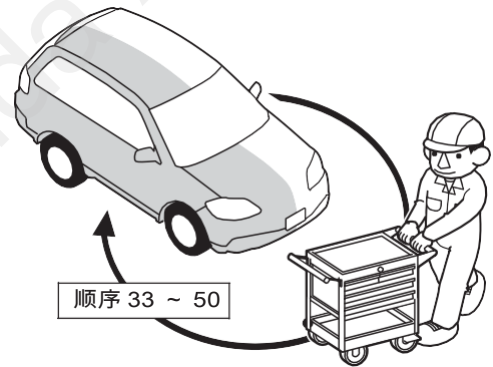

Q9D1014AM

53. 放下车辆。

安装确认

54. 确认安装没有异常。

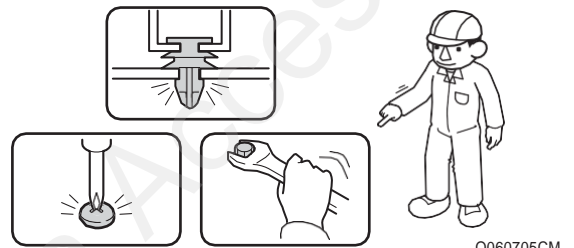

Q060705CM