

尾翼	ACCORD
----	--------

## 安装位置图

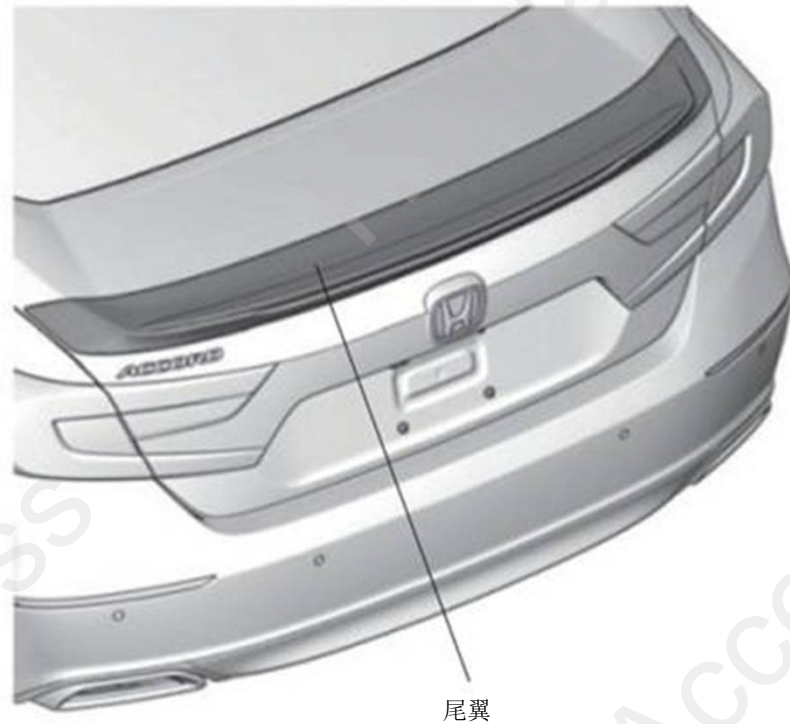

## 为确保安装的安全（务必仔细阅读）

## 警告标志的说明

- 本书中使用以下标志来标明有可能造成操作人员或其他人受伤害的操作，以及有关安装的建议。

**▲ 危险**

不遵从该指示，将导致死亡或者其他严重伤害

**▲ 警告**

不遵从该指示，有可能导致死亡或者其他严重伤害

**▲ 注意**

不遵从该指示，有可能导致受伤

**建 议**

防止导致故障、破损的建议



禁止事项

## 关于图标

- 使用下列图标来标明安装位置。



车身对应位置



仪表板对应位置

- 使用下列图标来标明操作中必须遵守的事项。



佩戴防护眼镜



带皮手套



双人作业



放置于擦布或毛毯上



除去毛刺



涂抹修补漆后充分干燥



保管好零件（还给客户）



用力压紧粘贴面



使用规定扭力上紧螺丝



垂直安装面操作



使用脱脂洗洁剂清洗

## 一般的注意事项

- 请按照安装说明书的记载事项及服务手册中的相关事项和信息进行操作。特别要注意安全方面。
- 不要划伤、损坏车辆及相关零件。
- 特别要注意夹扣和爪扣的操作。
- 拆卸前应考虑如何装回原样，先确认安装时的状态后才开始拆卸零件。

## 关于本用品的注意事项

- 安装以及粘贴操作请不要在太阳直射的地方，多尘的地方进行。
- 粘贴时必须保证粘贴面的温度在 15~40℃。
- 特别是低温时会导致双面胶带粘性降低，此时必须先加热粘贴面。
- 粘贴时用力压紧，但是要避免损坏用品以及车辆零件。
- 请不要拔出双面胶重新再贴。否则会造成破损，或者双面胶和贴膜不能充分粘紧。
- 粘贴后 24 小时之内避免粘贴部位沾水，例如不要洗车。

## 组成配件

### 尾翼套件

尾翼



止销 (2)



定位纸板



右扭簧  
标签 (红色)



密封垫 (2)



左扭簧  
标签 (黄色)



法兰螺母 (2)



环扣 (2)



螺栓 (2)



## 必要工具/用具

- 打孔器
- 电钻
- 修补漆
- 抹布
- 扭簧专用工具
- 水性笔
- 钻头
- 锉刀
- 脱脂洗洁剂
- 定准器
- 胶布
- 防护眼罩
- 包封胶布
- 手套

## 安装方法和顺序

### 脱脂洗洁剂的清洗方法

- 把脱脂洗洁剂涂抹在抹布上，把安装面上的油脂、垃圾、污垢全部擦拭干净。

#### 建议

- 请不要把脱脂洗洁剂直接涂抹在安装面。
- 请充分干燥后才进行粘贴操作。



### 尾翼的安装

1. 打开后备厢盖。拆出后备厢盖饰板。

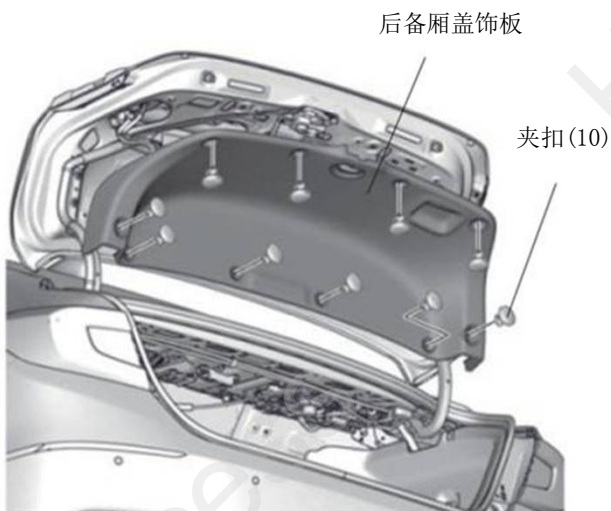

2. 粘贴胶布。

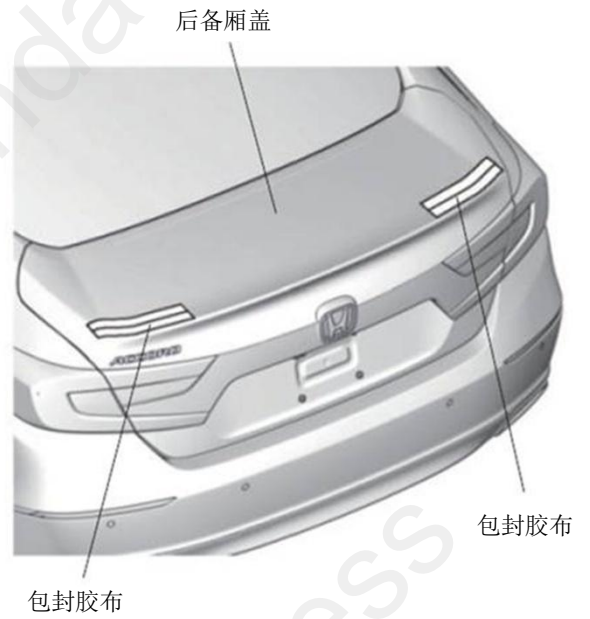

3. 粘贴定位纸板。

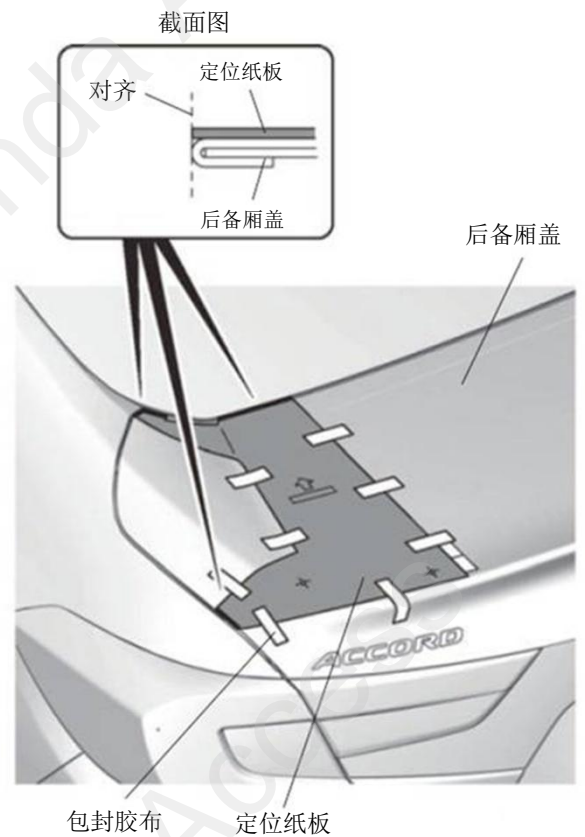

4. 在后尾箱盖做记号。

5. 取下定位纸板。

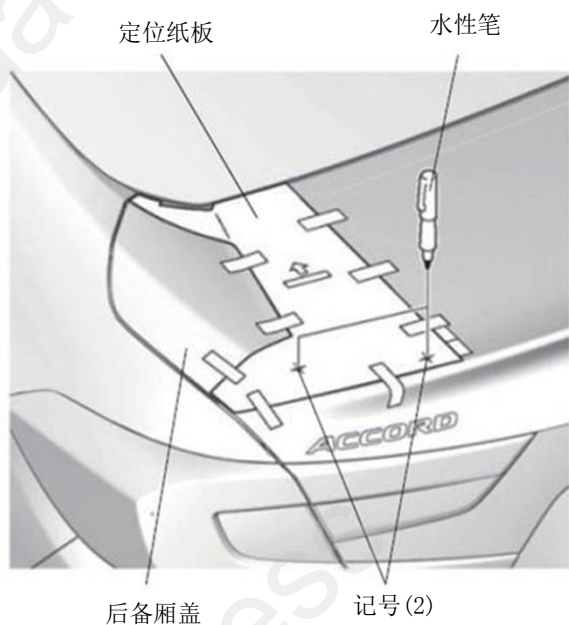

6. 翻转定位纸板。

7. 另一侧也进行相同操作。

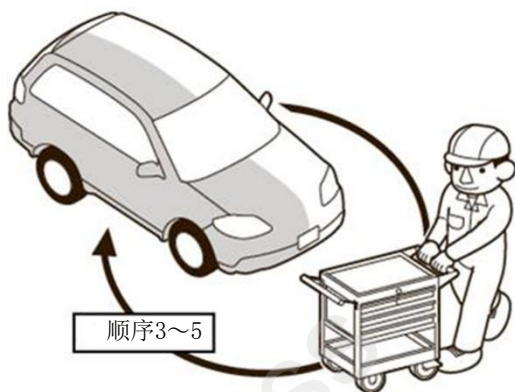

8. 在尾箱盖做记号。

### 建议

- 把打孔器的力度调至最小。

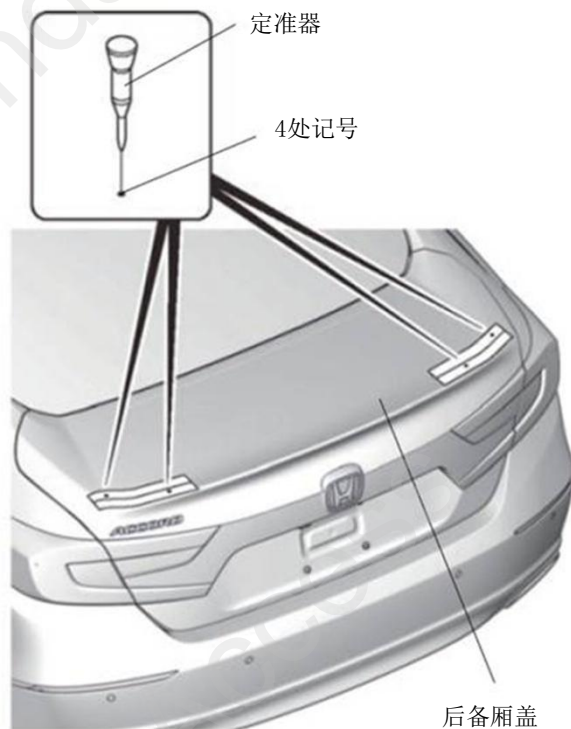

9. 在尾箱盖钻开孔。

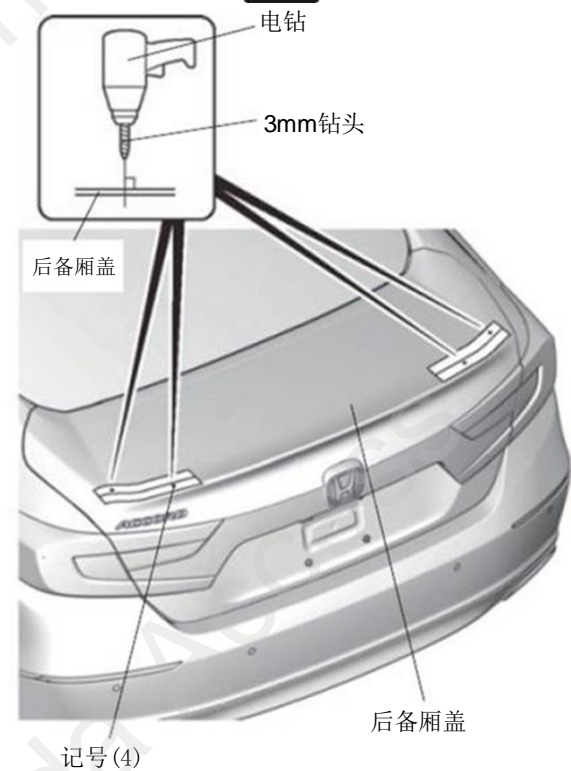

10. 更换钻头将孔扩大。

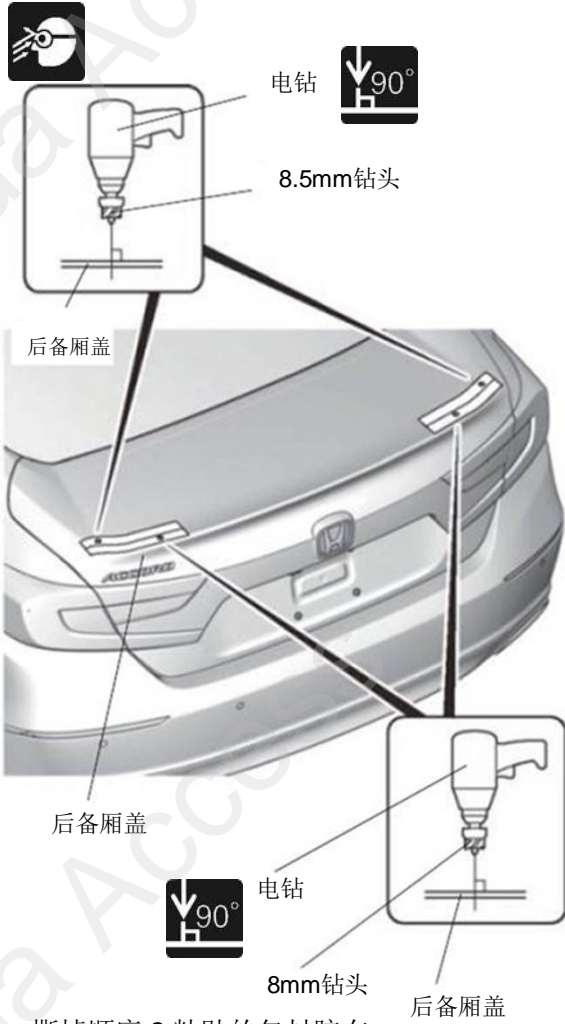

11. 撕掉顺序 2 粘贴的包封胶布。

12. 清理孔边毛刺。

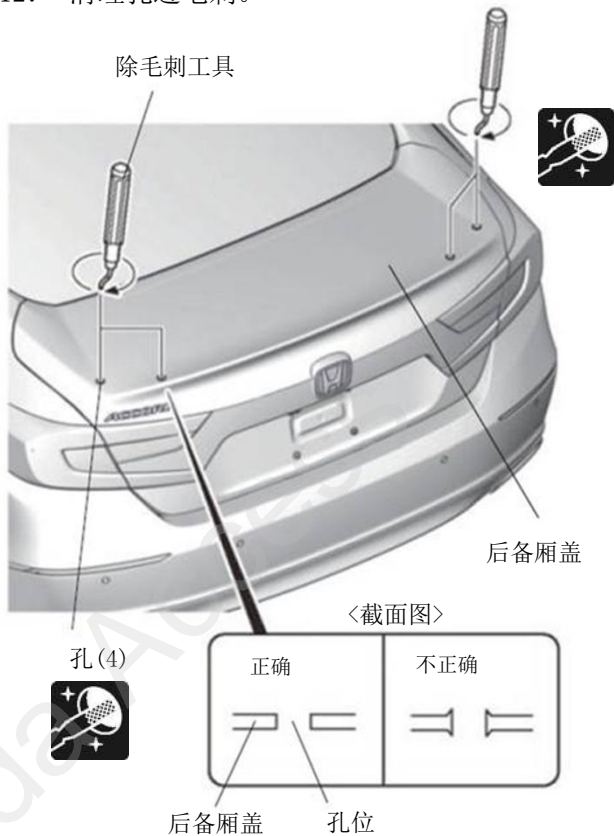

13. 在孔位周边涂抹修补漆，并充分干燥。

14. 安装密封垫。



15. 安装环扣。

**注意**

- 牢固安装，确认听见卡嚓的声响。
- 安装在外侧的两个孔内。

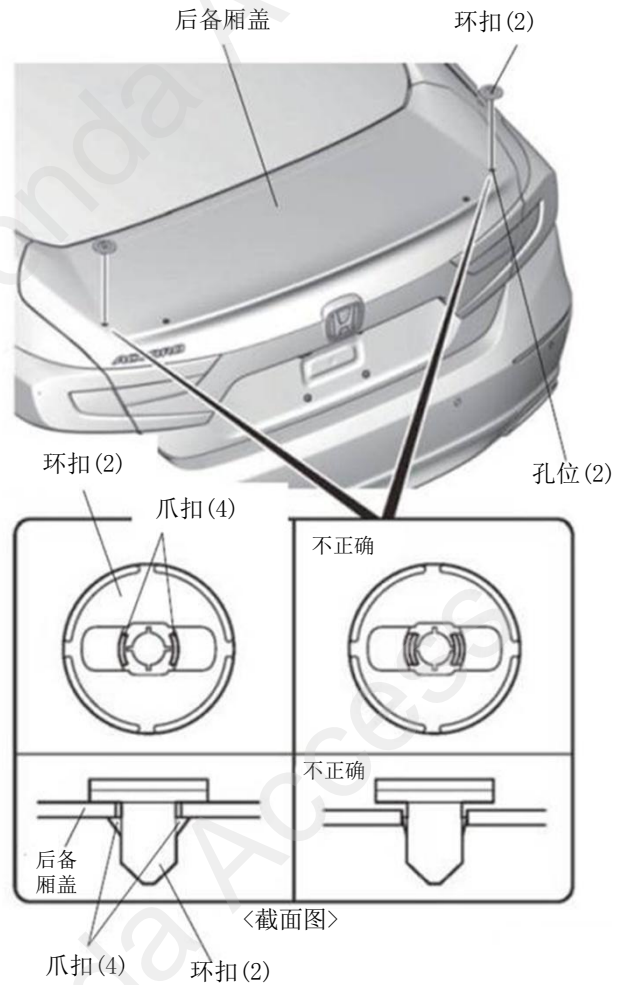

16. 安装止销及螺栓。

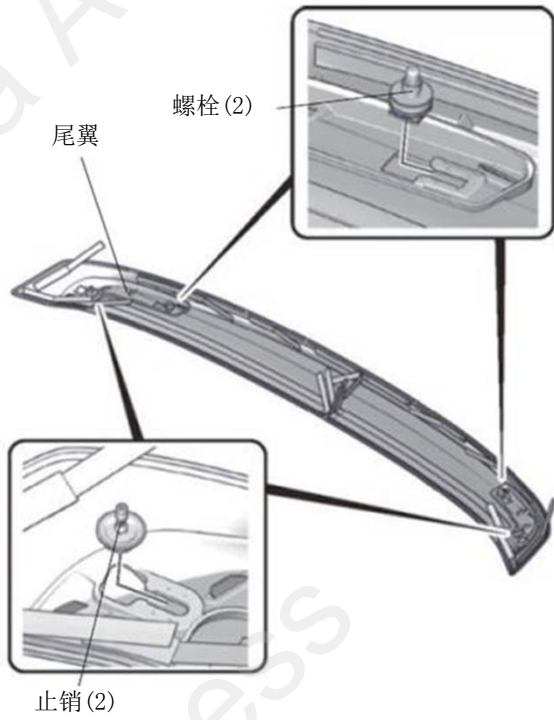

17. 揭起撕边胶布，如图所示用包封胶布把撕边胶布固定在尾翼表面。

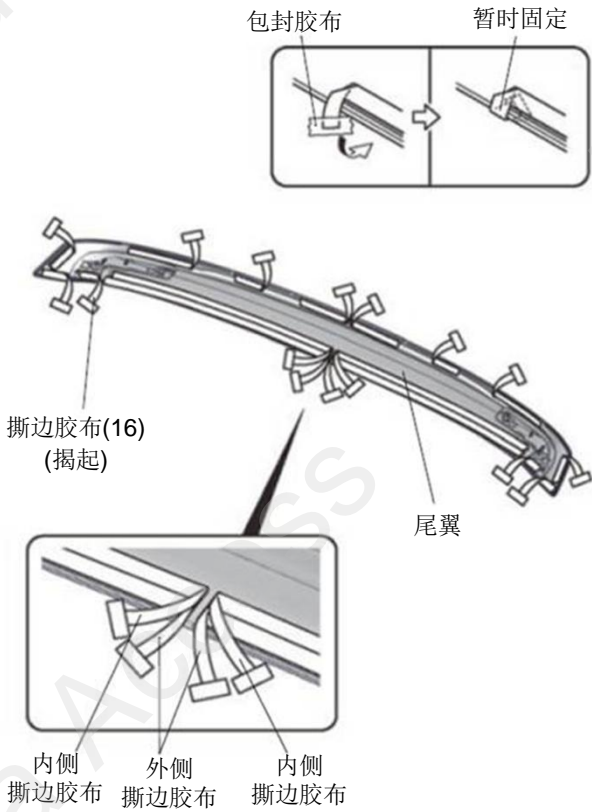

18. 清洁尾门安装面。

19. 安装尾翼。

**注意**

- 不要大力按压
- 牢固安装，确认听见卡嗒的声响。然后用手轻轻摇晃尾翼，确认安装牢固。

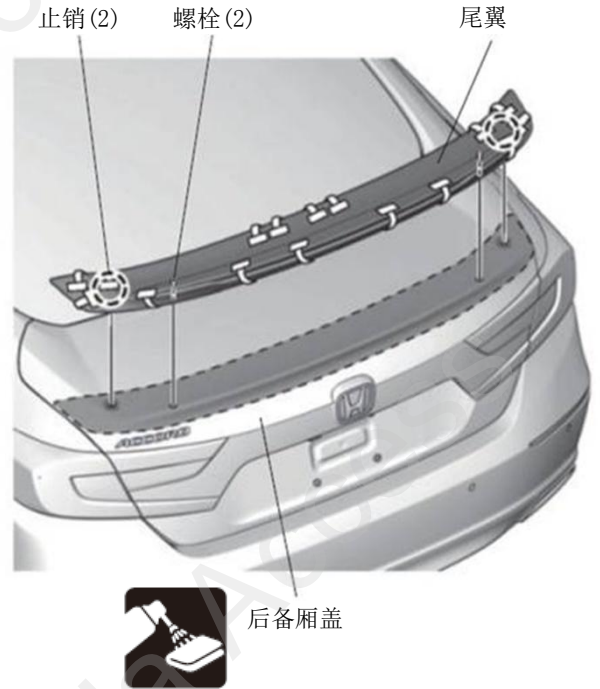

20. 按照图示的顺序，撕掉两侧的撕边胶布。

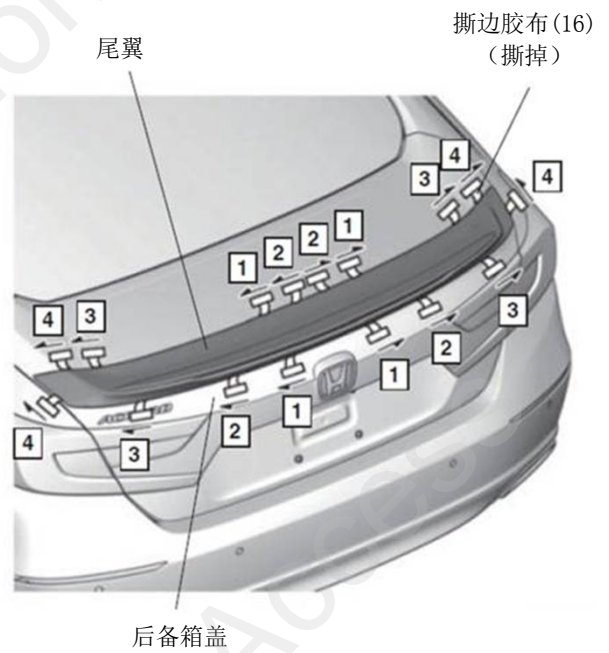

21. 用手压紧尾翼。
22. 使用橡胶滚筒用力压紧撕边胶布，特别是边沿部位。



23. 打开后备厢盖。用 2 颗法兰螺母把尾翼固定在后备厢盖上。扭力大小是：8.8N.m。



## 扭簧的安装

24. 拆出后排座椅的放倒拉杆。

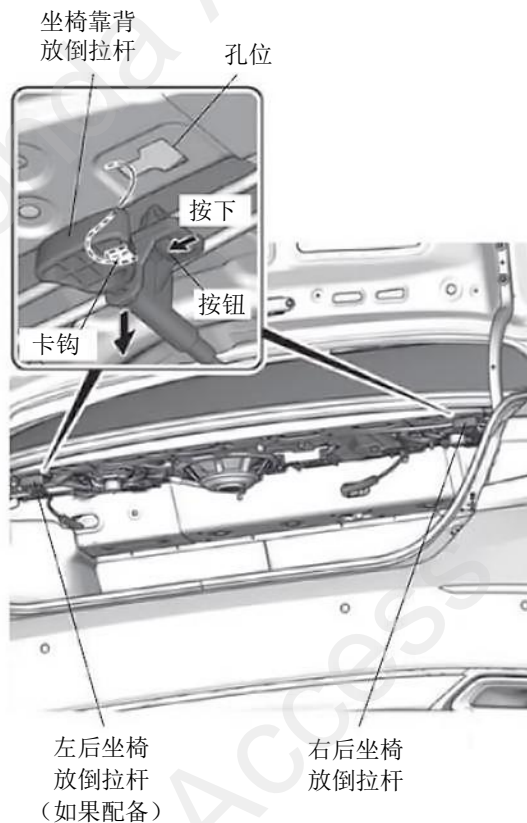

25. 拆出左右扭簧的中央夹扣。

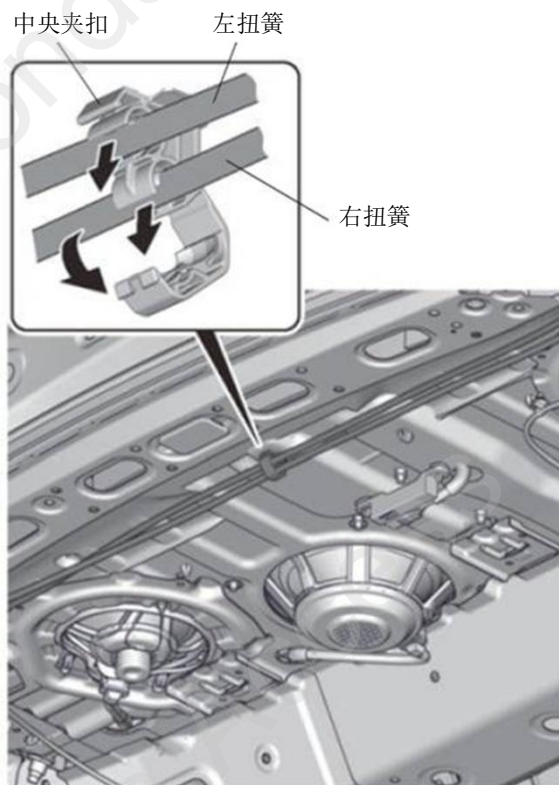



26. 拆开右扭簧。

**⚠ 注意**

- 拆开扭簧后，尾箱盖会因自身重量而自动关闭，十分危险。因此操作前请其他人帮忙扶着尾箱盖，或者牢固固定尾箱盖后进行操作。

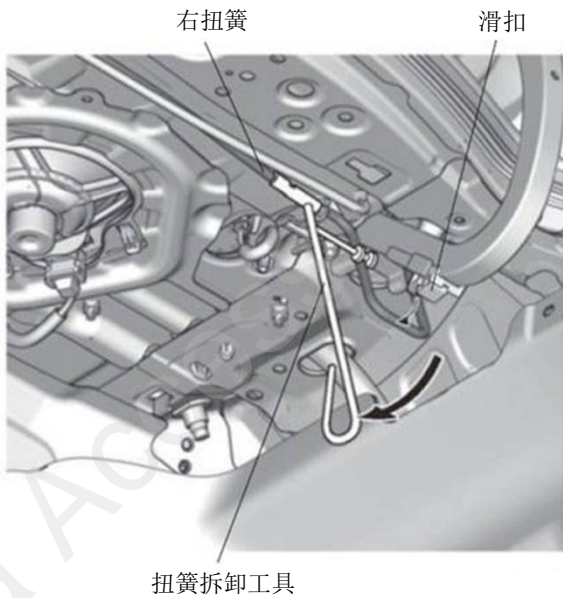

27. 从右侧铰链支架拆出右扭簧。

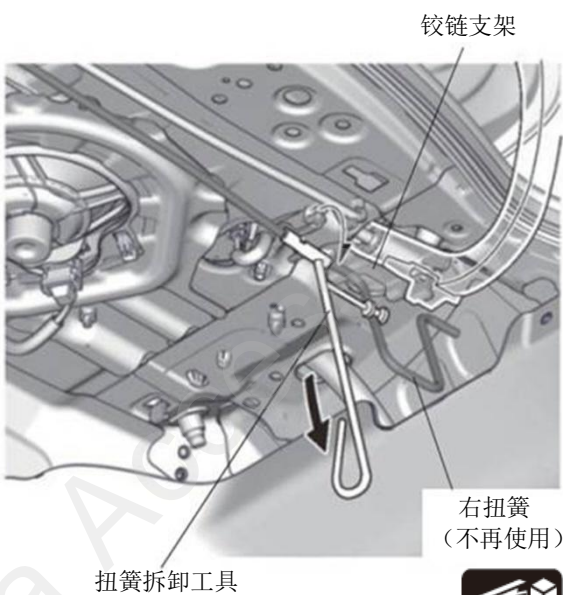

28. 重复顺序 26.27 的相同操作,拆出左扭簧。

29. 安装捆包附件中的扭簧。

**⚠ 注意**

- 扭簧的反弹力很强，安装时必须小心注意。

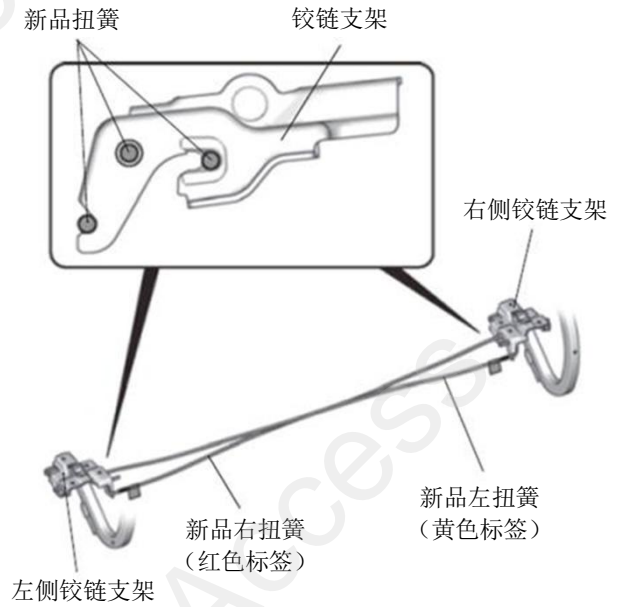

30. 固定扭簧。

31. 把后排座椅靠背的放倒拉杆装回原来位置。

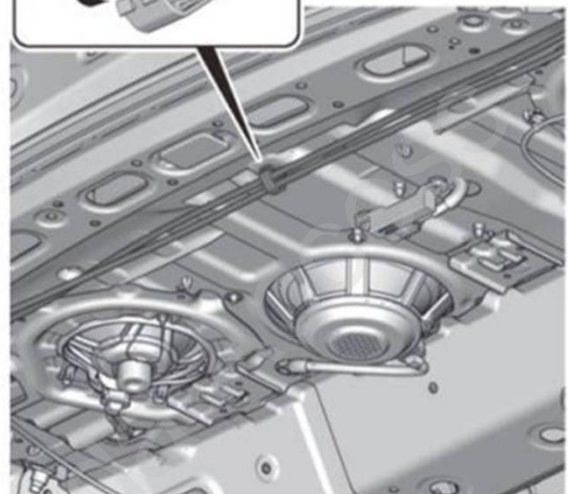
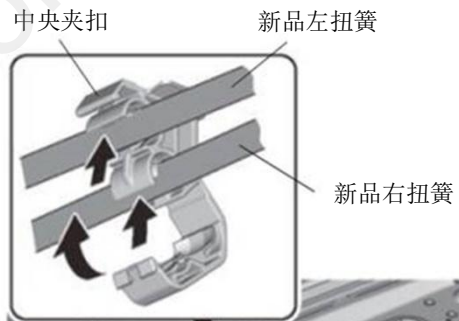

## 安装确认

32. 确认配线与安装没有异常。

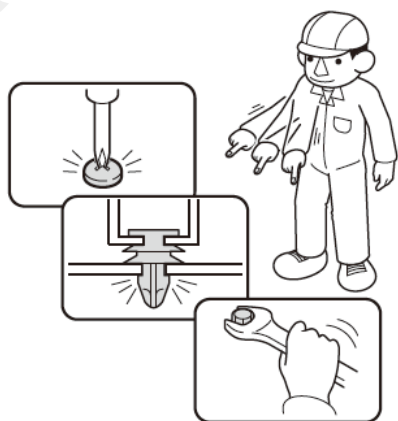

Q060705AM