

后下饰条	ACCORD
------	--------

安装概要图

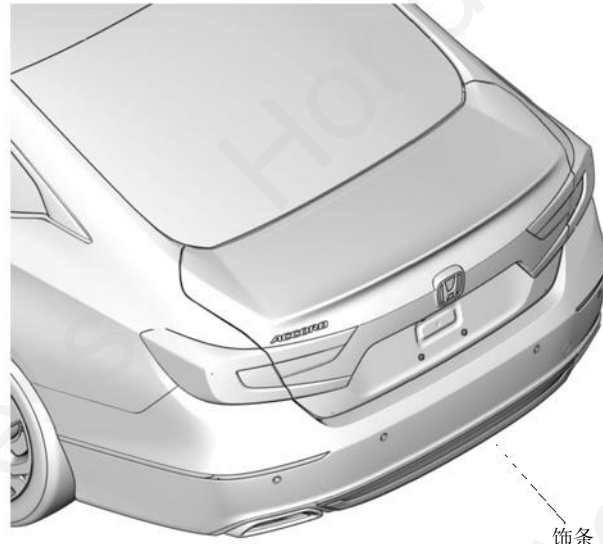

QG62308AN

为确保安装的安全（务必仔细阅读）

警告标志的说明

- 本书中使用以下标志来标明有可能造成操作人员或其他人受伤害的操作，以及有关安装的建议。



不遵从该指示，将导致死亡或者其他严重伤害



不遵从该指示，有可能导致死亡或者其他严重伤害



不遵从该指示，有可能导致受伤

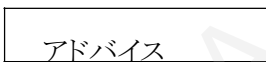

防止导致故障、破损的建议



禁止事項

# 关于图标

•使用下列图标来标明安装位置。



车身对应位置

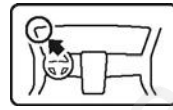

仪表板对应位置

•使用下列图标来标明操作中必须遵守的事项。



佩戴防护眼镜



戴上皮革手套



双人作业



将零部件放置在纸板或毛巾上



除去毛刺



涂抹修补漆后充分干燥



保管好零件（还给客户）



用力压紧粘贴面



使用规定扭力上紧螺丝



垂直安装面操作



使用脱脂洗洁剂清洗

## 涉及到线束时的相关对应事项

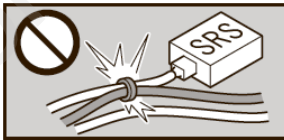

请不要把用品线束与 SRS 线束扣夹在一起。



接线器、端子类的接线请用力插入，直到锁紧为止。

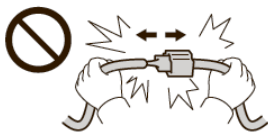

拆卸接线器、端子之类的接线时，请不要用力拉拽线束。

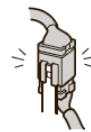

从支撑杆拆下的接线器必须接回原位。



请不要用力拉拽线束。



用品线束要扣在指定场所，不能松垮。



线束不要夹压在零件中间。



切断线束胶带的剩余部分。

## 一般注意事项

- 请按照安装说明书的记载事项及服务手册中的相关事项和信息进行操作。特别要注意安全方面。
- 不要划伤、损坏车辆及相关零件。
- 特别要注意夹扣和爪扣的操作。
- 拆卸前应考虑如何装回原样，先确认安装时的状态后才开始拆卸零件。
- 由于车辆设变等，与示意图有可能不一样。

## 安装电装零件的注意事项

- 进行安装操作时必须请先断开车辆电瓶的负极端子。

## 关于本用品的注意事项

- 螺栓、螺丝等必须使用本说明书的指定零件。否则，随意使用类似的零件有可能导致故障发生。
- 安装以及粘贴操作请不要在太阳直射的地方，多尘的地方进行。
- 粘贴时必须保证粘贴面的温度在 15~40°C。
- 特别是低温时会导致双面胶带粘性降低，此时必须先加热粘贴面。
- 粘贴时用力压紧，但是要避免损坏用品以及车辆零件。
- 请不要拔出双面胶重新再贴。否则会造成破损，或者双面胶和贴膜不能充分粘紧。
- 粘贴后 24 小时之内避免粘贴部位沾水，例如不要洗车。

## 构成零部件

### 后下饰条

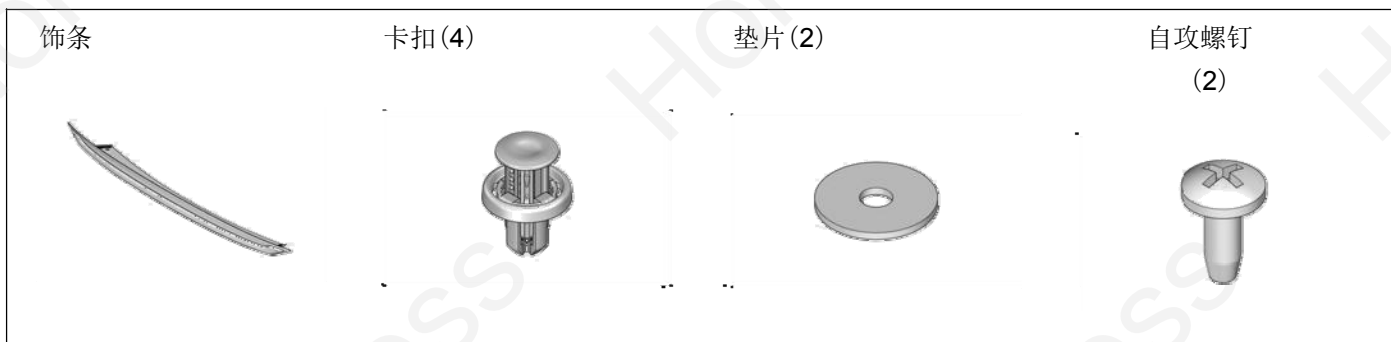

## 必要工具 / 用具

- 十字螺丝刀
- 遮贴胶布
- 毛毯或纸皮箱
- 图钉
- 钻头
- 扳手
- 脱脂清洁剂
- 套筒
- 定規
- 锉刀
- 抹布
- 粘贴胶布
- 六角扳手
- 电钻
- 防护眼罩

## 安装方法和步骤

### 用脱脂剂清洁方法

- 将脱脂剂喷入毛巾, 擦掉脏污。

#### 建 议

- 脱脂剂不要直接喷射到安装面。
- 需要充分干燥后才可作业。

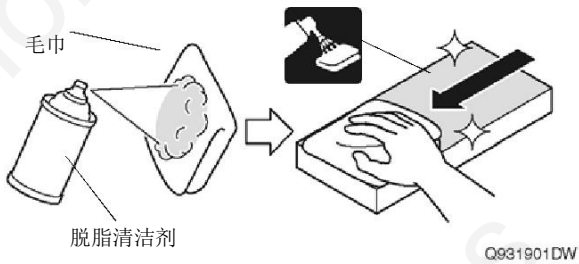

### 取下汽车电池负极(-)端头

1. 在取掉电源前需要的作业。
2. 必要时需要记录音响\导航的设定
3. 取下汽车电池的负极(-)端头。

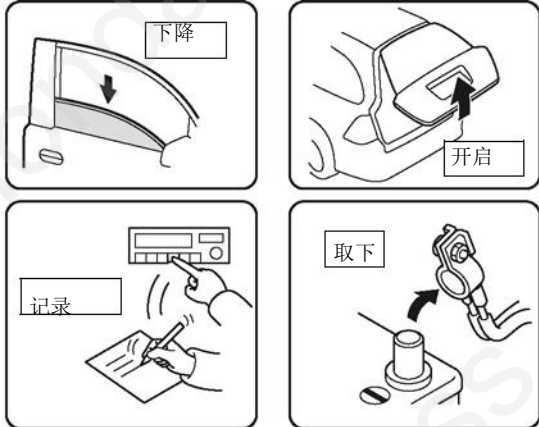

## 拆下车辆零部件

4. 为了保护车辆, 张贴遮贴胶布。

#### 建 议

- 遮贴胶布请不要在结束前撕掉。

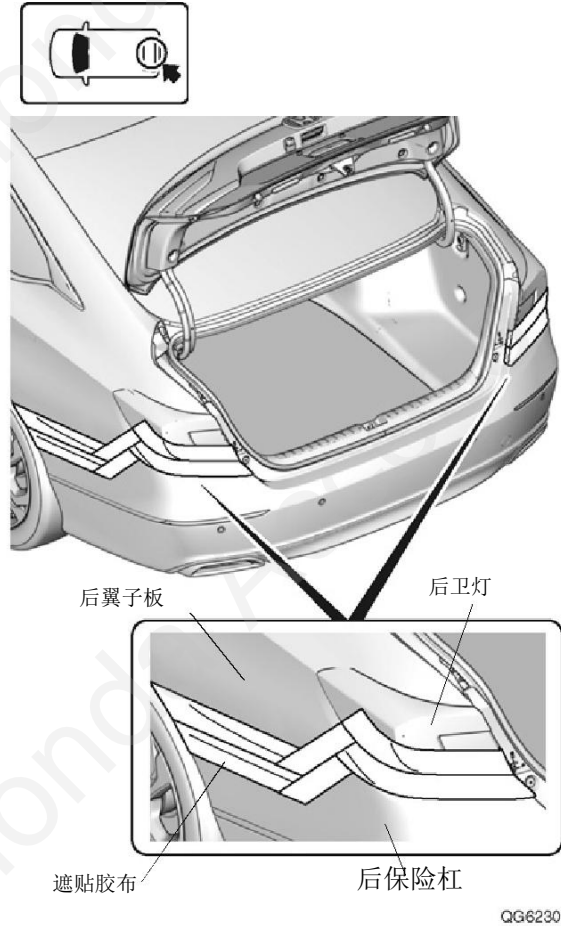

5. 将螺栓\自攻螺钉\卡扣拆下。

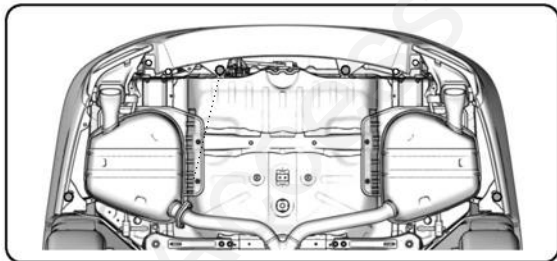
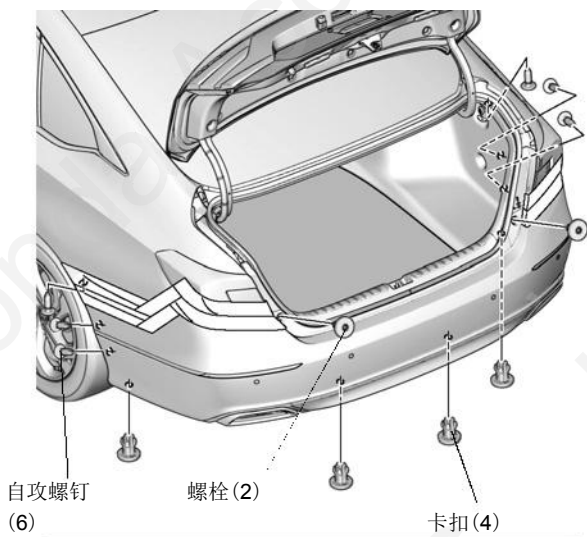

卡扣 (4)

QG62310AN

6. 拆下卡扣。

建 议

- 从外侧按顺序拆下。
- 要留意抓扣的朝向。

7. 另外一侧同样操作。

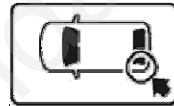

抓扣 (2)

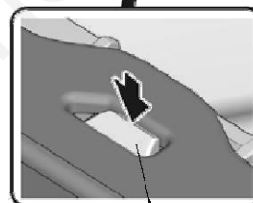
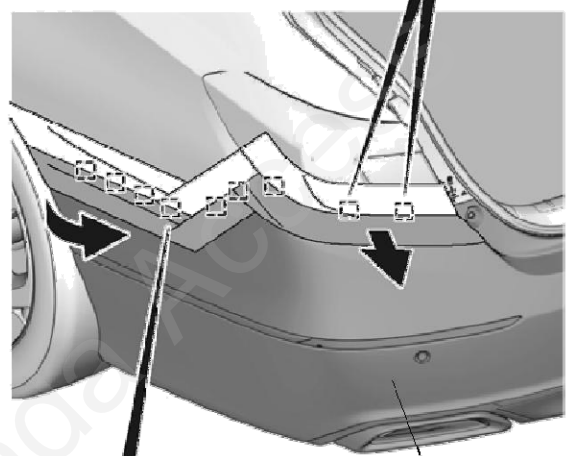
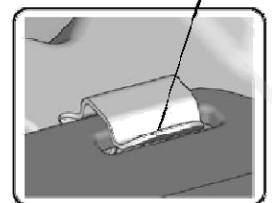

抓扣 (7)

QG62311AN

8. 拆下后保险杠。

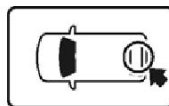

抓扣 (10)

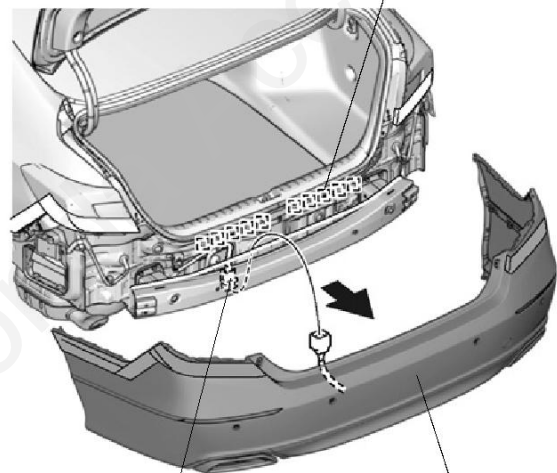

QG62312AN

## 安装饰条

9. 在后保险杠做好印记。

### 建 议

- 请注意不要弄错了标记。

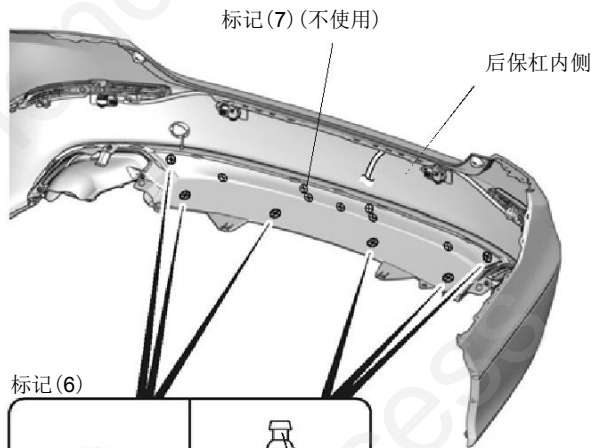

标记(6)

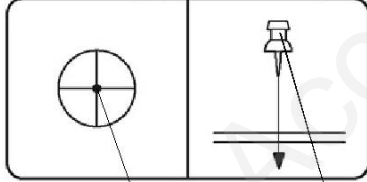

印(●6) 图钉



QG62313AN

10. 后保险杠打孔。

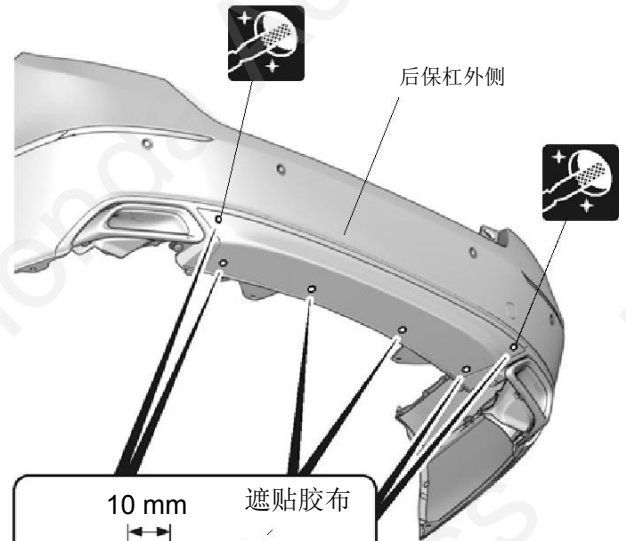

10 mm 遮贴胶布

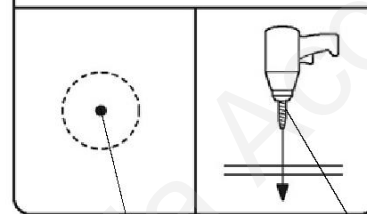
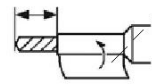

印(●6)

3 mm → 6 mm →  
8 mm 钻头

QG62314AN



### 11. 后保险杠打孔。

建 议	
• 需注意打孔的位置。	

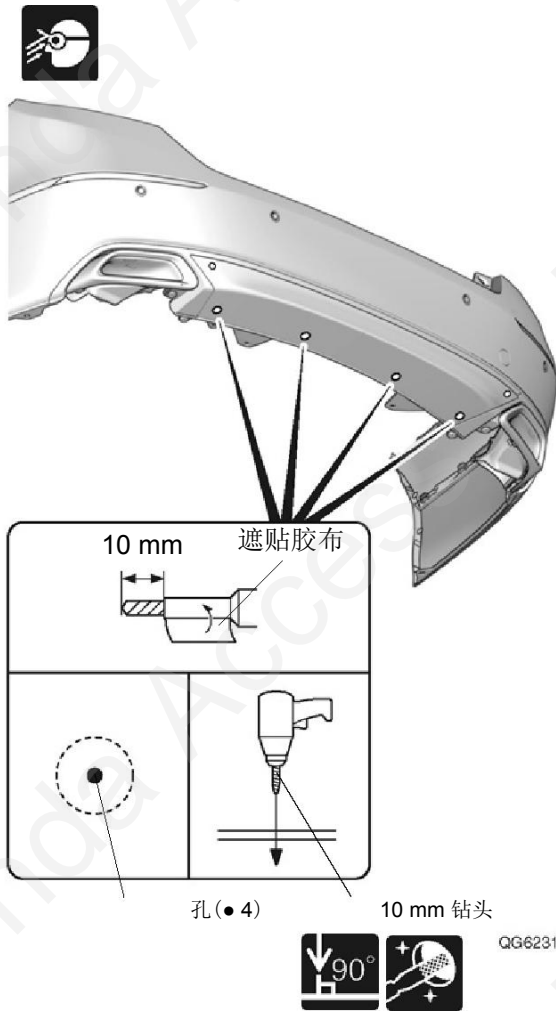

### 12. 临时固定离型纸。

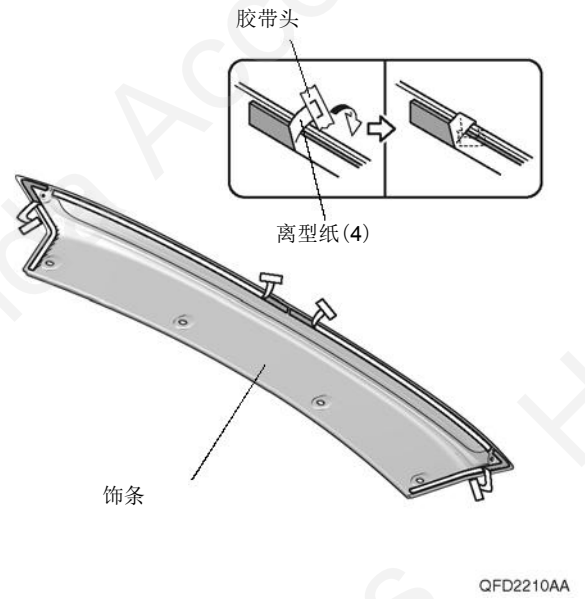

### 13. 安装饰条。

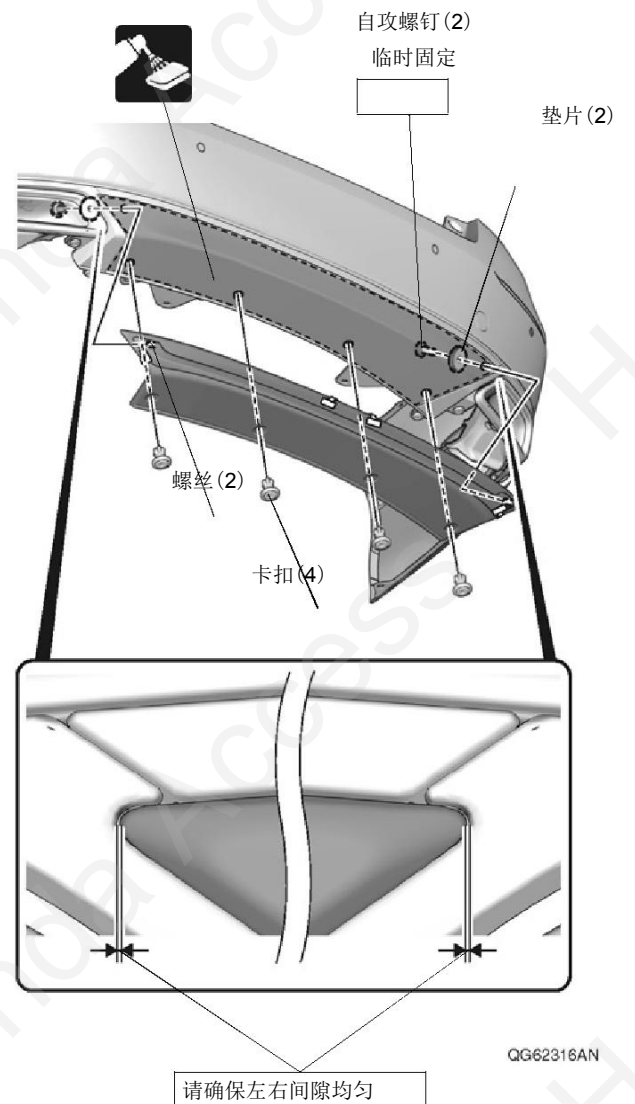

14. 固定饰条。

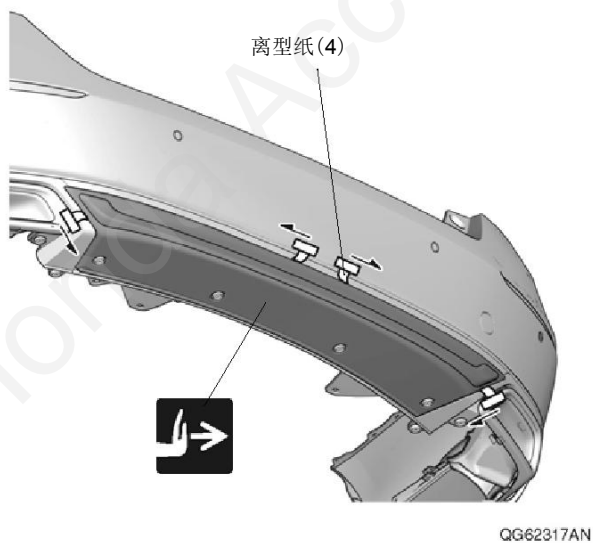

15. 固定饰条。

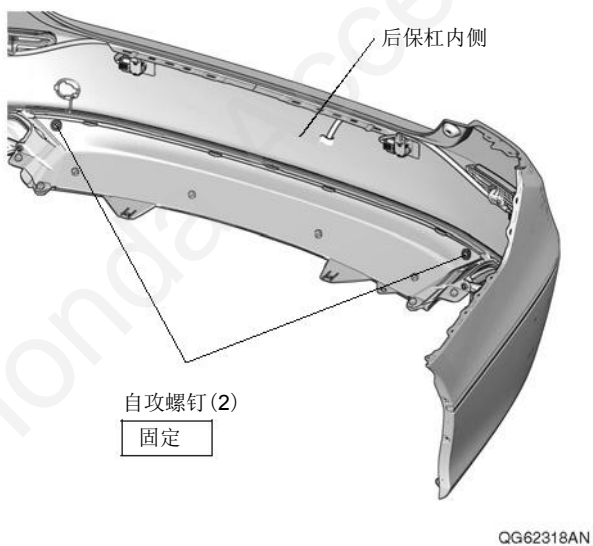

安装确认

16. 请确认布线\安装有无异常。

建 议
<ul style="list-style-type: none"> <li>• 不能对线束强行按压、拉扯、咬合等。</li> <li>• 请确认卡夹以及扎带等有无松落、装好。</li> </ul>

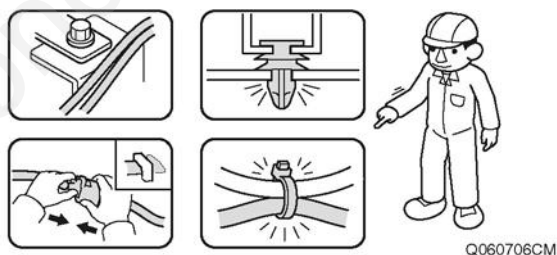

复原作业

17. 拆下的车辆零部件须按照原样复原。

建 议
<ul style="list-style-type: none"> <li>• 请小心注意不要损伤车辆部件、线束有无被咬合等。</li> <li>• 为了避免浮起，轻确保卡扣、抓扣等是否装好。</li> </ul>

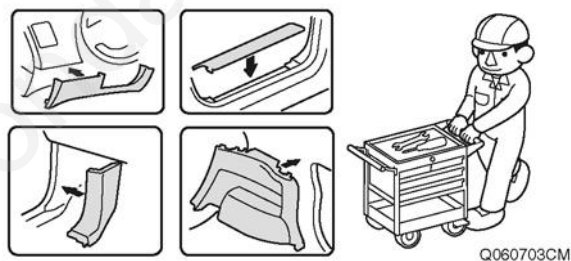



## 车辆确认

18. 接上装好汽车电池负极(-)端头。

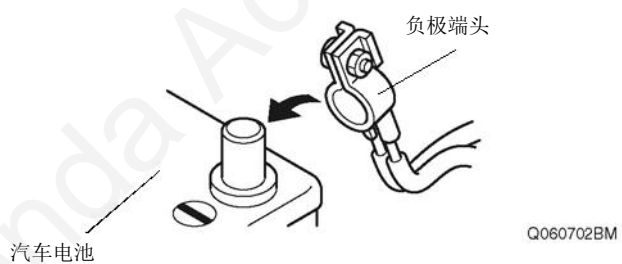

19. 确认电装用品和电装系统运行是否正常。

20. 对各设备复原成安装前的设置状态。

