

后视镜摄像头	<i>FIT</i>
--------	------------

安装位置图

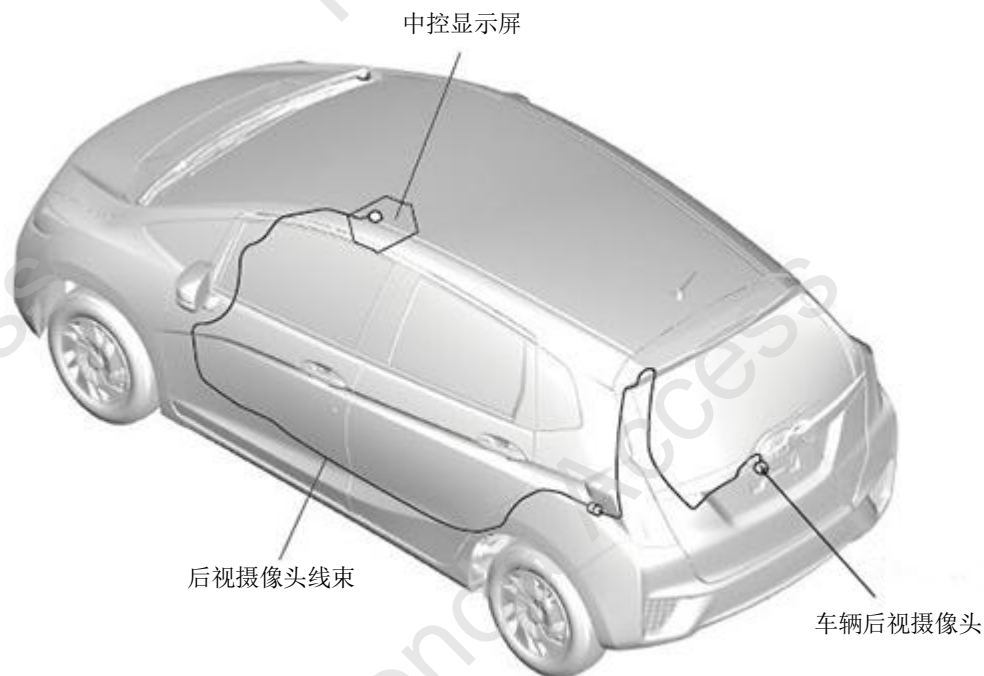

为确保安装的安全（务必仔细阅读）

警告标志的说明

- 本书中使用以下标志来标明有可能造成操作人员或其他人受伤害的操作，以及有关安装的建议。

▲ 危险

不遵从该指示，将导致死亡或者其他严重伤害

▲ 警告

不遵从该指示，有可能导致死亡或者其他严重伤害

▲ 注意

不遵从该指示，有可能导致受伤

建 议

防止导致故障、破损的建议



禁止事项

关于图标

- 使用下列图标来标明安装的位置和操作人员的视线角度。



车身对应位置

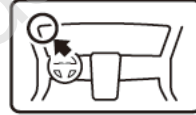

仪表板对应位置

- 使用下列图标来标明操作中必须遵守的事项。



佩戴防护眼镜



双人作业



除去毛刺



保管好零件（还给客户）



使用规定扭力上紧螺丝



使用脱脂洗洁剂清洗



带皮手套



放置于纸皮箱或毛毯上



涂抹修补漆后充分干燥



用力压紧粘贴面



垂直安装面操作

线束操作注意事项

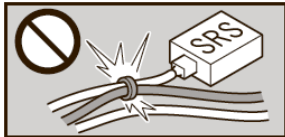

请不要把用品线束与 SRS 线束扣夹在一起。



接线器、端子类的接线请用力插入，直到锁紧为止。

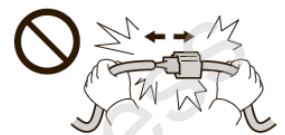

拆卸接线器、端子之类的接线时，请不要用力拉拽线束。



从支撑杆拆下的接线器必须接回原位。

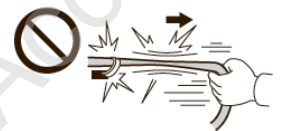

请不要用力拉拽线束。



用品线束要扣在指定场所，不能松垮。



线束不要夹压在零件中间。

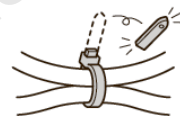

切断线束胶带的剩余部分。

一般的注意事项

- 请按照安装说明书的记载事项及服务手册中的相关事项和信息进行操作。特别要注意安全方面。
- 不要划伤、损坏车辆及相关零件。
- 特别要注意夹扣和爪扣的操作。
- 拆卸前应考虑如何装回原样，先确认安装时的状态后才开始拆卸零件。

安装电装零件的注意事项

- 进行安装操作时必须请先断开车辆电瓶的负极端子。

关于本用品的注意事项

- 安装以及粘贴操作请不要在太阳直射的地方，多尘的地方进行。
- 粘贴时必须保证粘贴面的温度在 15~40℃。
- 特别是低温时会导致双面胶带粘性降低，此时必须先加热粘贴面。
- 粘贴时用力压紧，但是要避免损坏用品以及车辆零件。
- 请不要拔出双面胶重新再贴。否则会造成破损，或者双面胶和贴膜不能充分粘紧。
- 安装后 24 小时之内请不要让安装位置沾水。

组成配件

后视镜摄像头套件



必要工具/用具

- 扳手
- 镊子
- 修补漆
- 电钻
- 防护眼罩
- 便携式拔取器
- 水性笔
- 直尺
- 十字螺丝刀
- 棘轮
- 脱脂洗洁剂
- 钻头
- 定准器
- 胶布
- 图钉
- 扭力扳手
- 一字螺丝刀
- 套筒
- 抹布
- 20mm 穿孔锯
- 锉刀
- 锯子
- 包封胶布

安装方法和顺序

脱脂洗洁剂的清洗方法

- 把脱脂洗洁剂涂抹在抹布上，把安装面上的油脂、垃圾、污垢全部擦拭干净。

建议

- 请不要把脱脂洗洁剂直接涂抹在安装面。
- 请充分干燥后才进行粘贴操作。



电瓶负极端子的拆卸

1. 断开电瓶的电源前请执行图示的操作。
2. 记录车辆各电子单元的设置，包括音响/导航系统的防盗密码。
3. 拆开电瓶的负极端子。

建议

- 关闭点火开关后，等待 3 分钟才能拆开电瓶的负极端子。

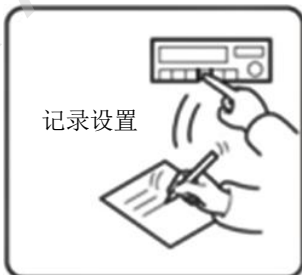
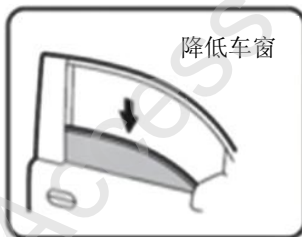

车辆零件拆卸

4. 拆出驾驶席仪表台侧饰板。

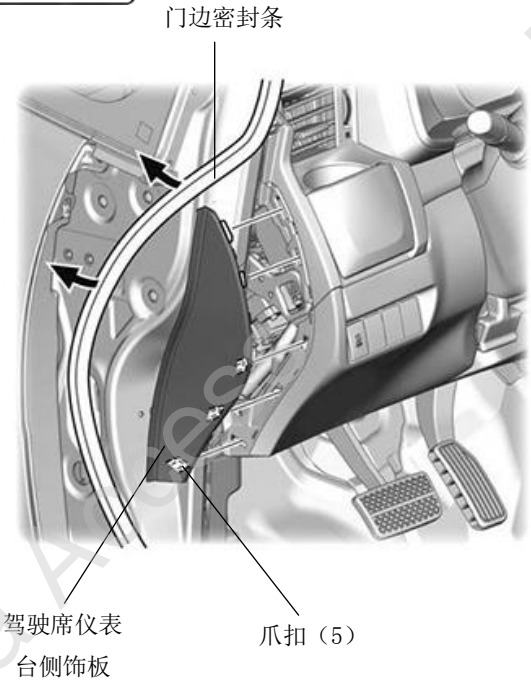
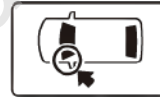

5. 拆出驾驶席仪表台下护板和连接器。

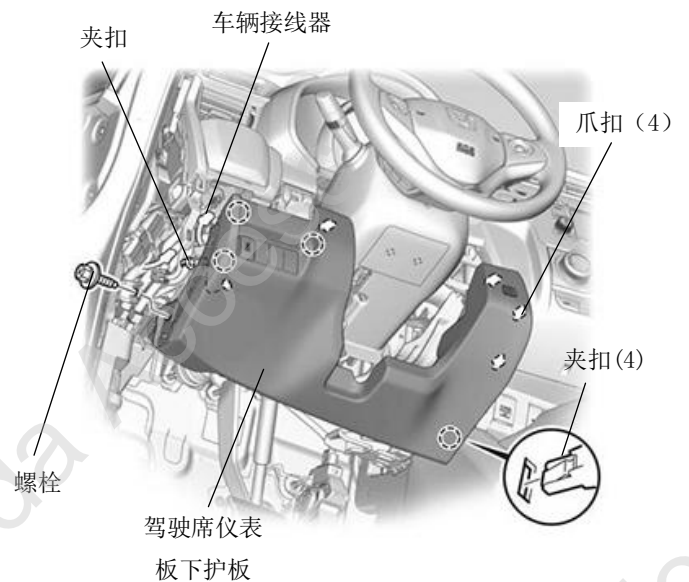

6 拆出左前侧踏板饰件。

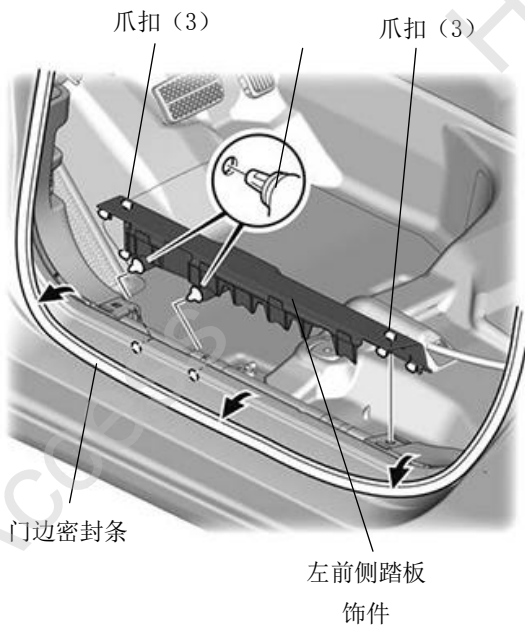
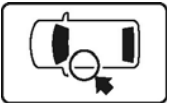

7 拆出左前侧饰板。

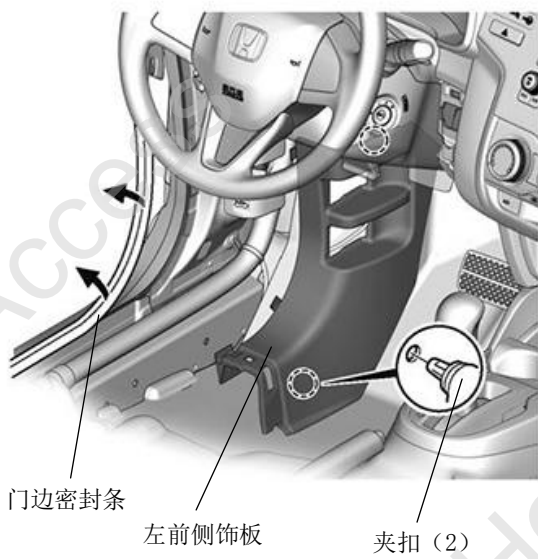

8. 粘贴美纹胶布保护车身。

注 意

- 复原操作完成后才能撕掉胶布。

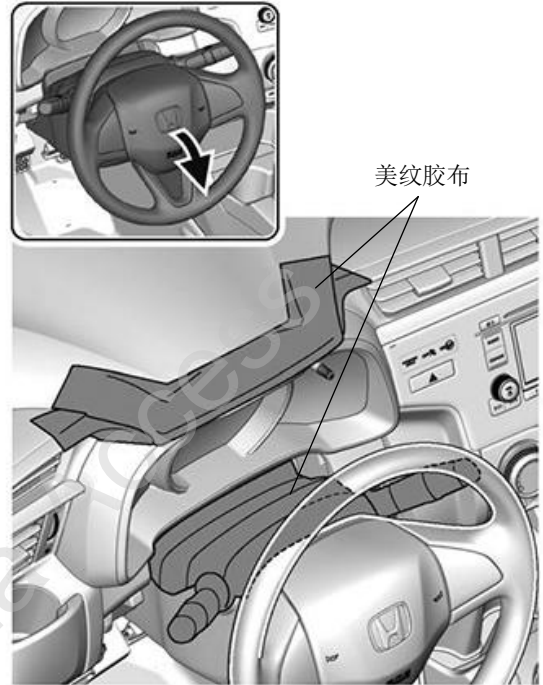
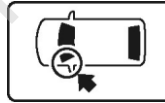

9. 拆出仪表面板。

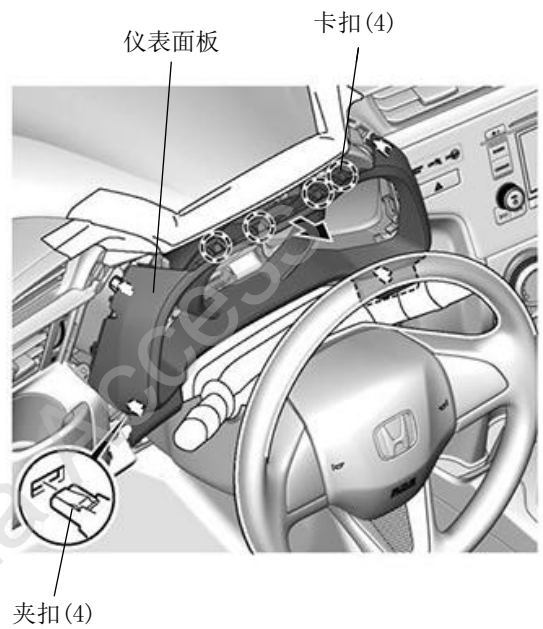

10. 拆出驾驶席左侧送风口。

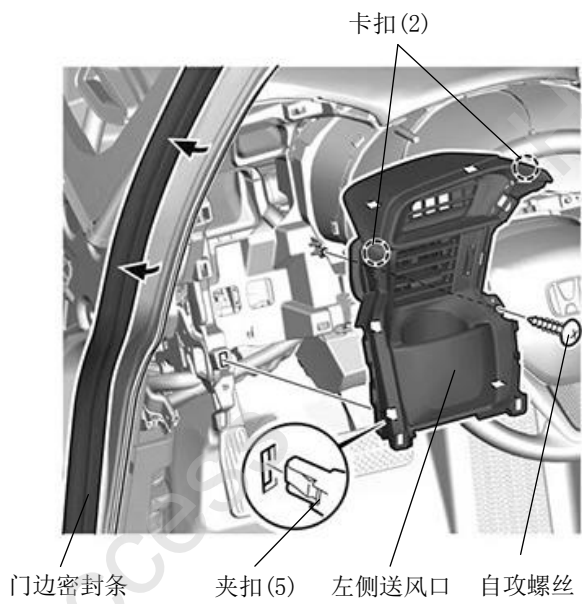

11. 粘贴美纹胶布保护车身。

注意

- 复原操作完成后才能撕掉胶布。

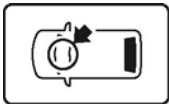

美纹胶布

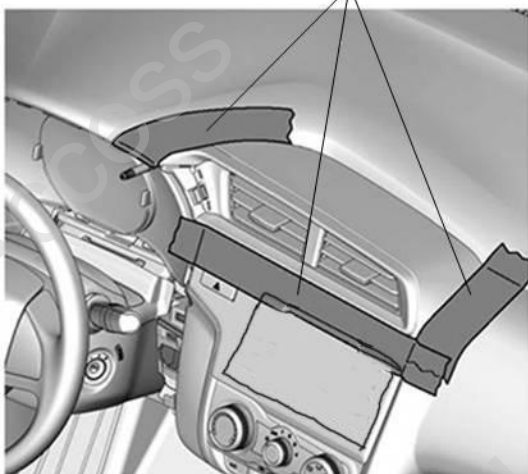

12. 拆出中央送风口。

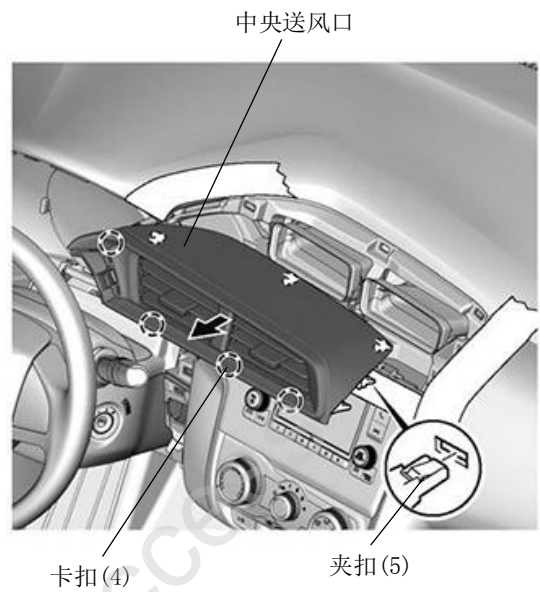

13. 拆出仪表。

注意

- 不要让仪表的显示界面朝下。

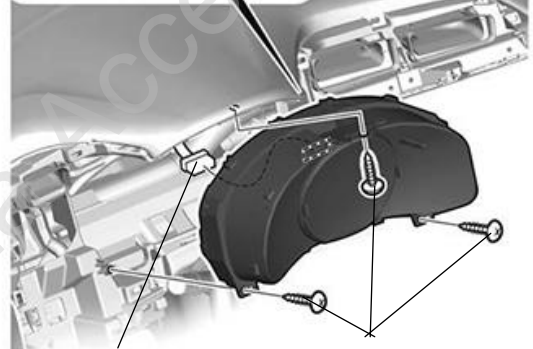
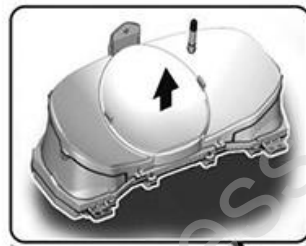
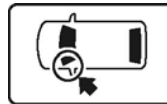

14. 粘贴美纹胶布保护车身。

注意

- 复原操作完成后才能撕掉胶布。

15. 将换挡手柄拉入 S 档。

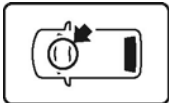

美纹胶布

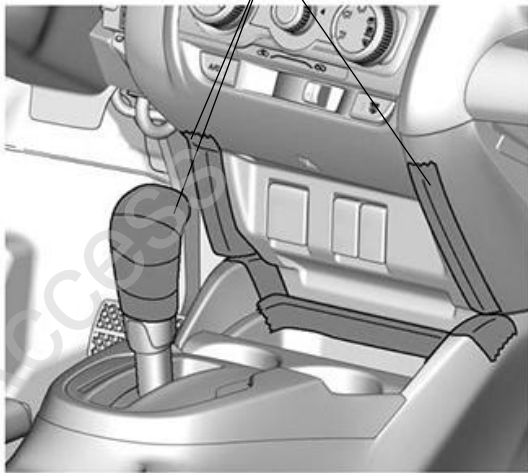

16. 拆出中控下盖板。

车辆连接器

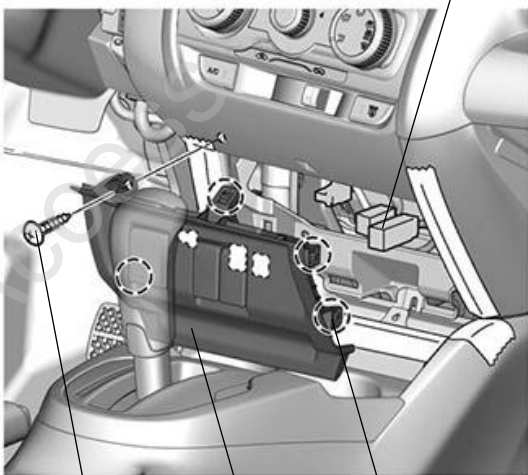

自攻螺丝

中控下盖板

卡扣(4)

17. 粘贴美纹胶布保护车身。

注意

- 复原操作完成后才能撕掉胶布。

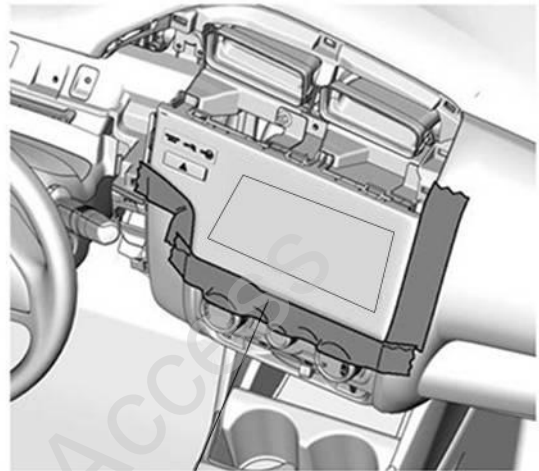

美纹胶布

18. 拆出中央显示屏。

螺栓(2)

车辆连接器

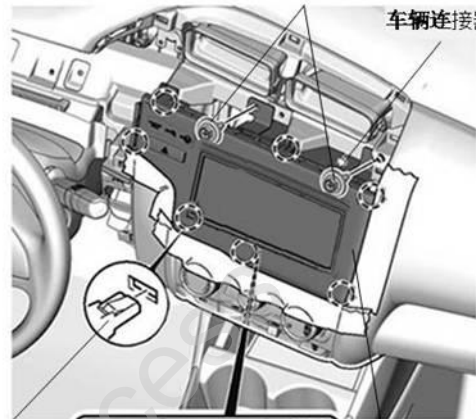

卡扣(7)

中央显示屏

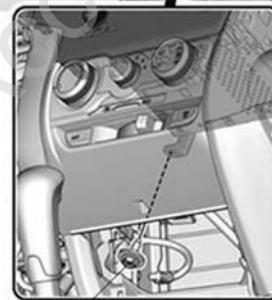

螺栓

19. 拆出左侧后座踏板饰件。

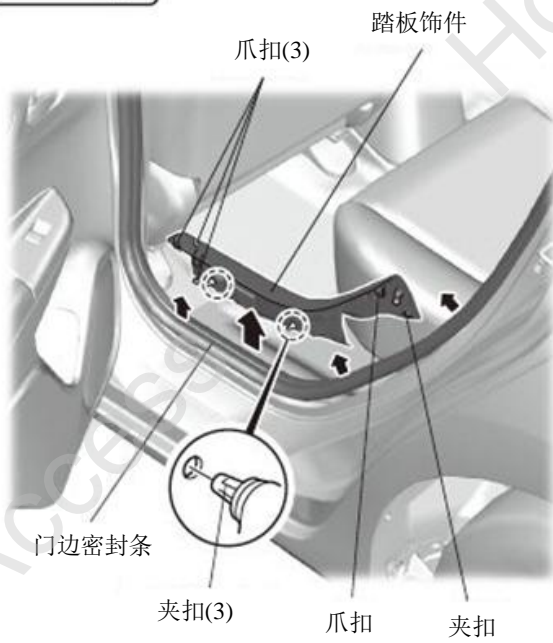
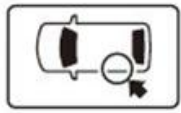

20. 拆卸车辆驾驶席安全带锚栓。

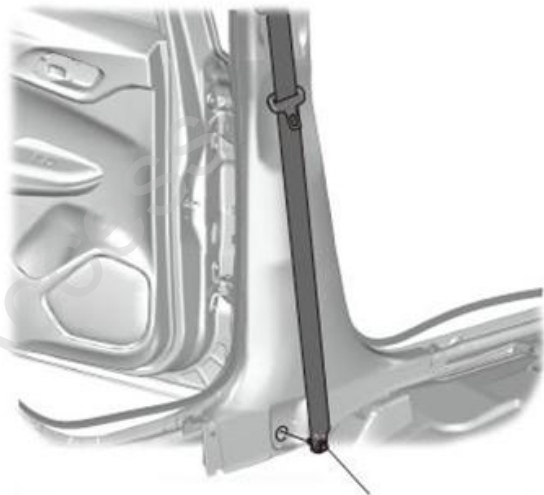
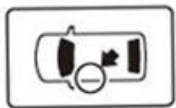

P N·m 29.4 ~ 34.3 N·m
(3.0 ~ 3.5 kgf·m)

21. 拆出中心柱下护板。

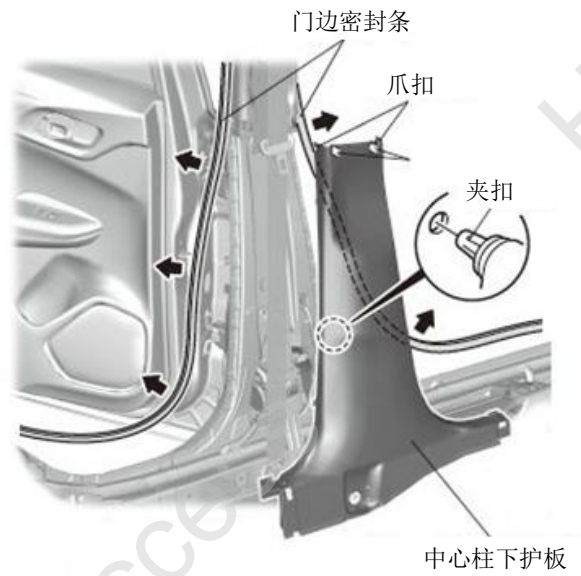

22. 放倒后排座椅。



后排座椅



23. 拆出尾箱垫板。

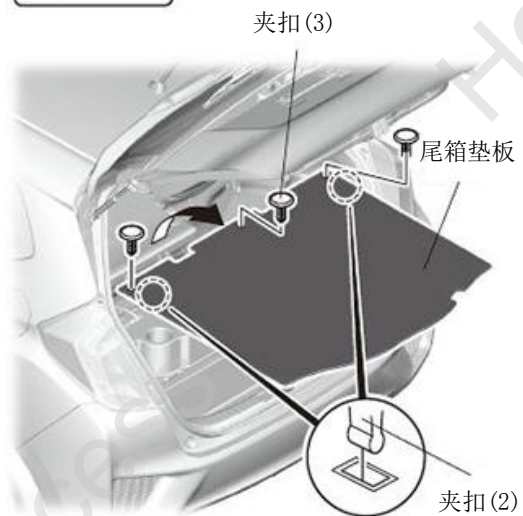
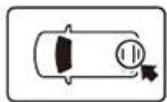

24. 拆出尾箱盒子。

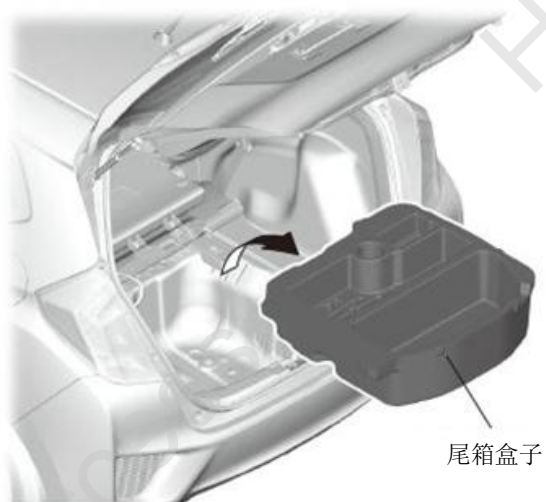

25. 拆出后内衬板。

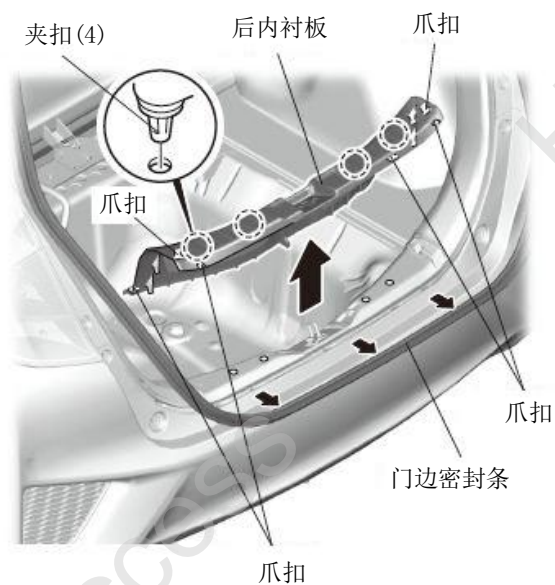

26. 粘贴胶布做标记。

27. 拨开护盖, 拆出螺母。

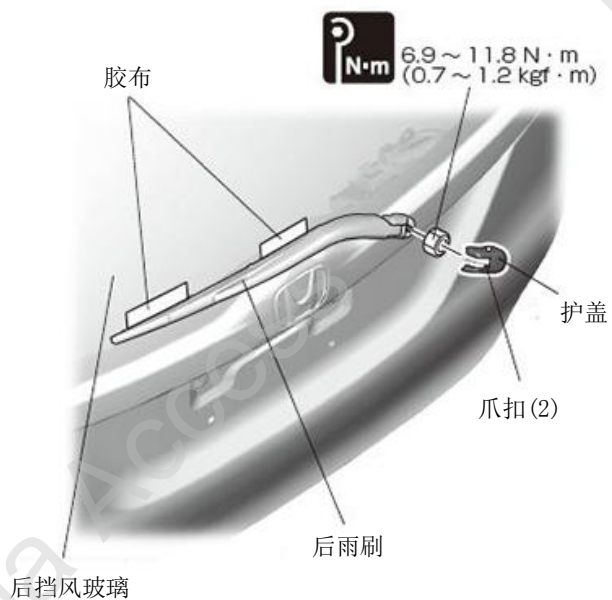

28. 拆出后雨刷。

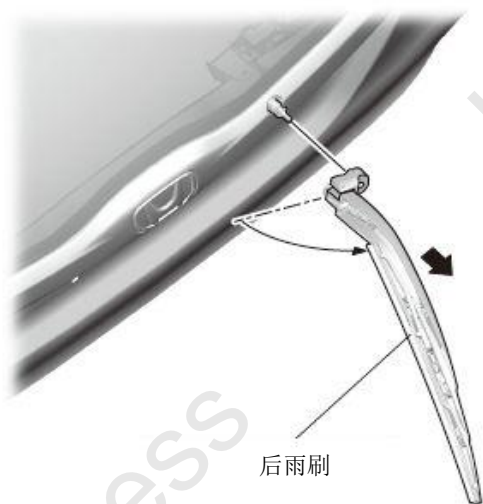

30. 使用定位纸板粘贴在饰条上定位。

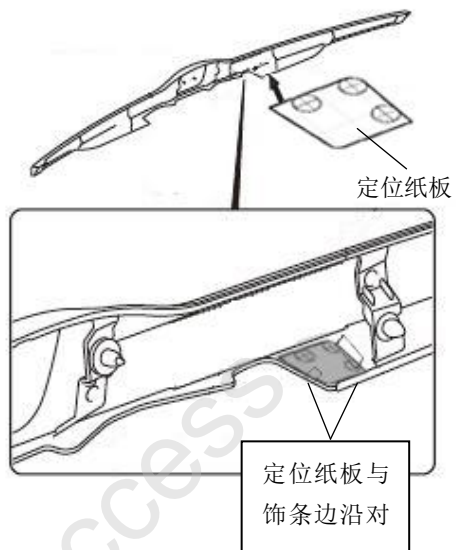

29. 拆出尾门饰条。



31. 在饰条上做标记。

建议
● 必须把定准器的冲力调至最小。



32. 使用电钻在饰条上钻孔。

建议
<ul style="list-style-type: none"> ● 注意孔的位置。 ● 先使用小钻头，再使用大钻头。

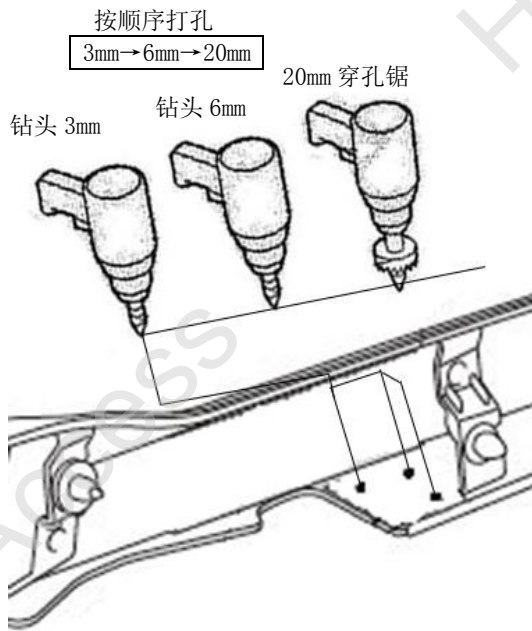

33. 修整钻孔形状。

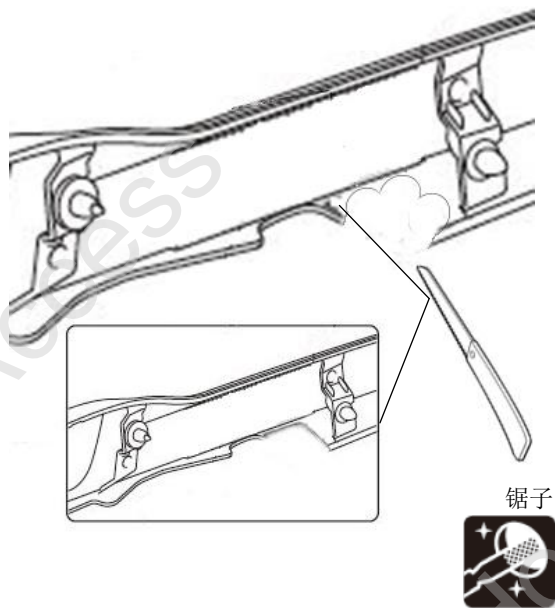

• 后尾门饰条

配备电镀饰条车型
配备注塑饰条车型

顺序 34-35
转顺序 36

<配备电镀饰条的车型>

34. 涂抹银色涂料。

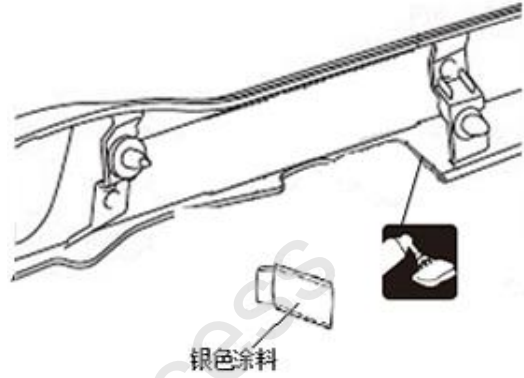

35. 粘贴透明胶纸。

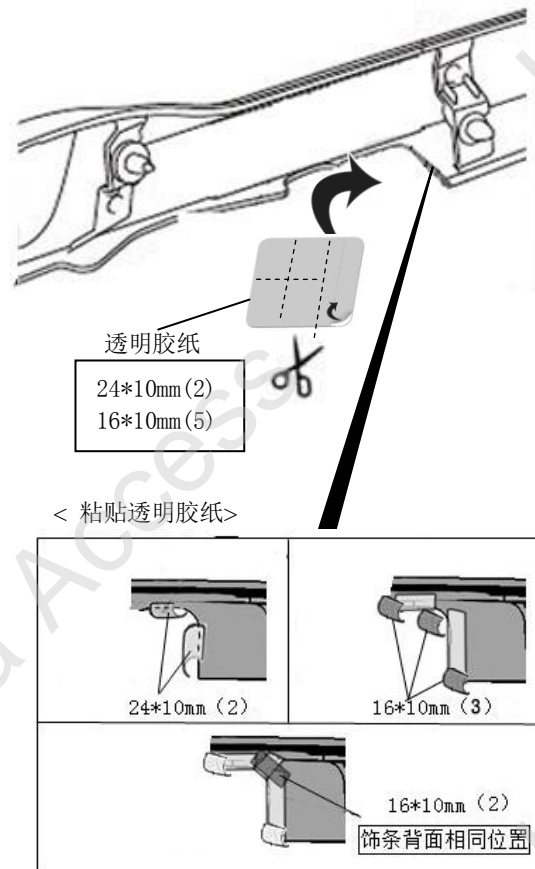

36. 使用定位纸板粘贴在尾门上。

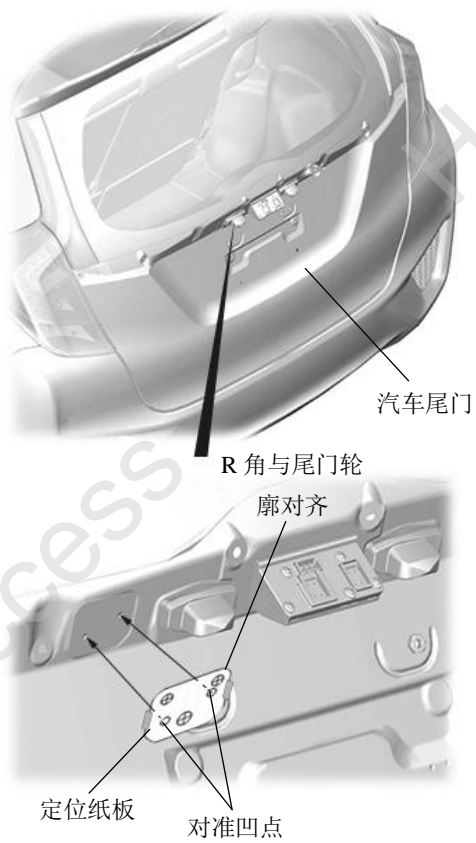

37. 在尾门上做标记。

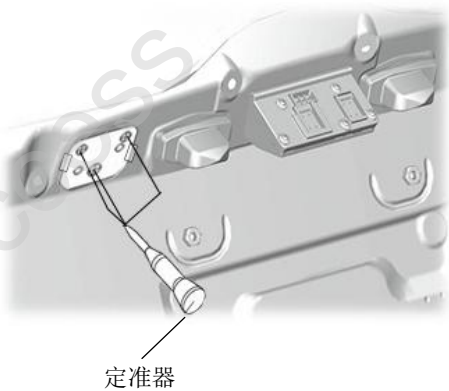

38. 使用电钻在尾门标记位置钻孔。

建议
<ul style="list-style-type: none"> ● 注意孔的位置。 ● 先使用小钻头，再使用大钻头。

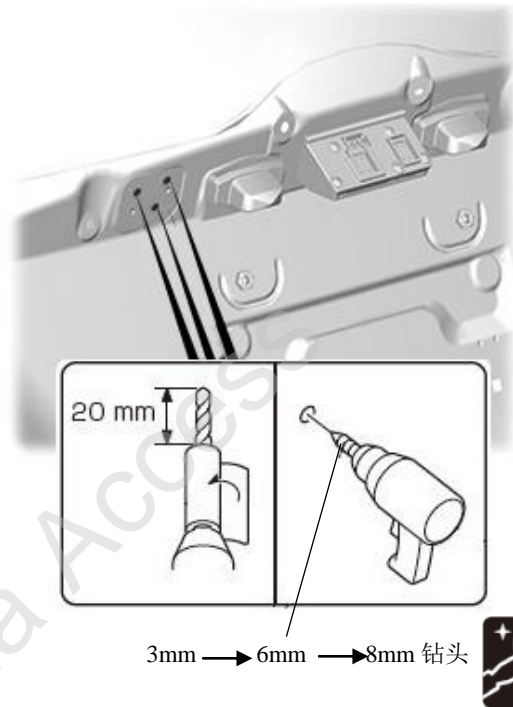

39. 使用电钻在尾门钻孔。

建议
<ul style="list-style-type: none"> ● 注意孔的位置。

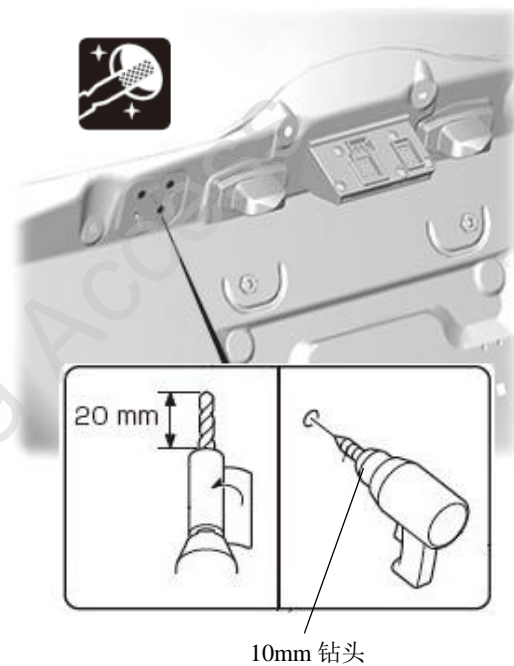

安装后视摄像头

40. 安装橡胶螺母.

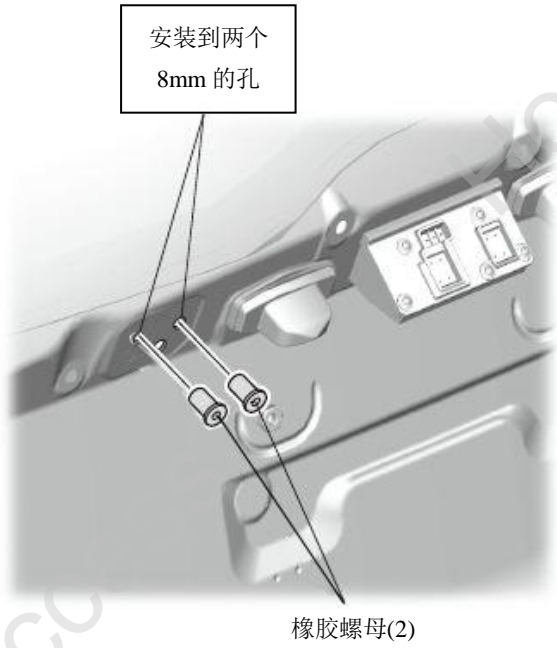

41. 安装后视摄像头.

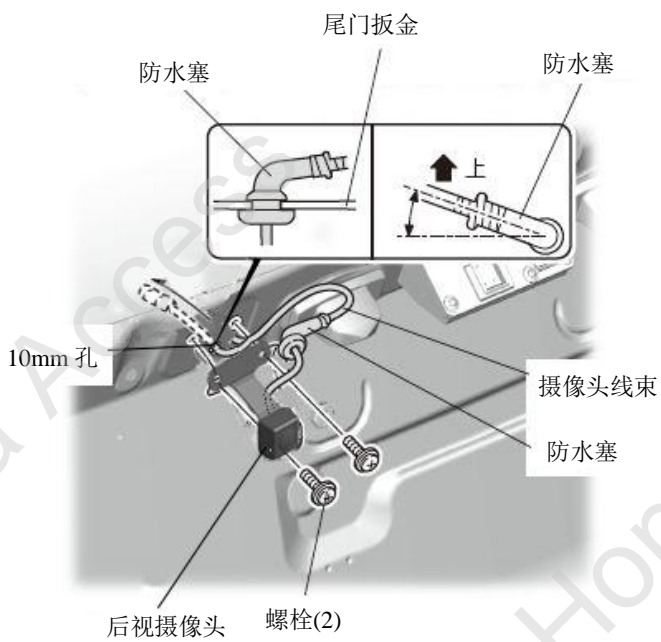

42. 整理固定摄像头线束。

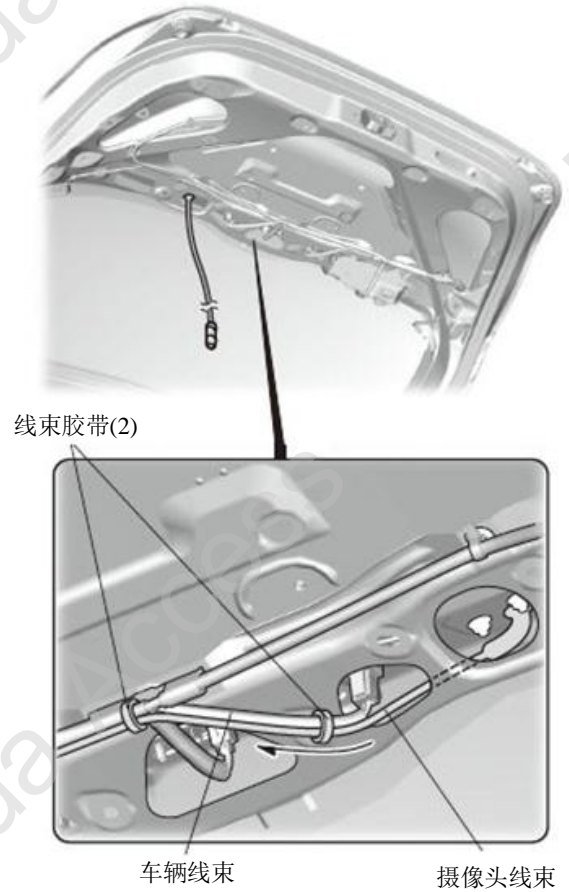

43. 整理固定摄像头线束。

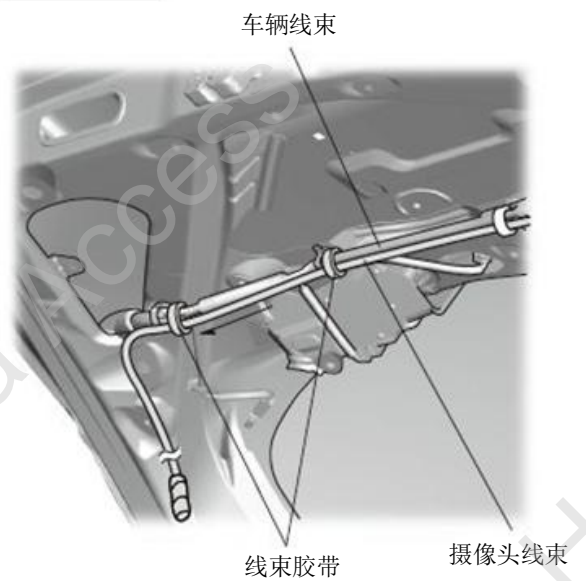
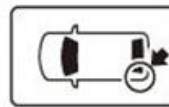

44. 拆出防水塞.

45. 用铁丝穿过后门钣金到达防水塞.



46. 将铁丝与摄像头线束连在一起邦好。



47. 铺放好摄像头线束.

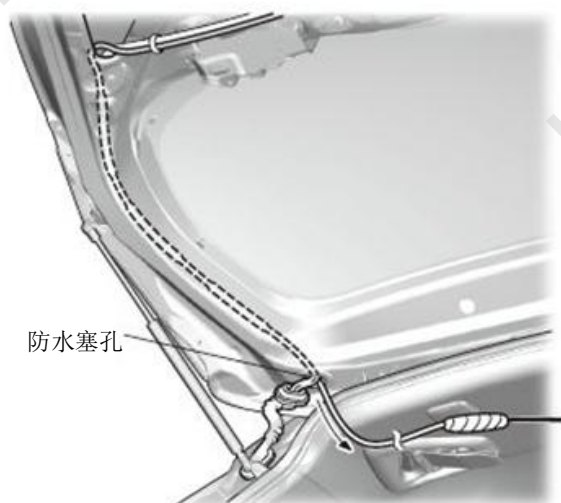

48. 固定线束.

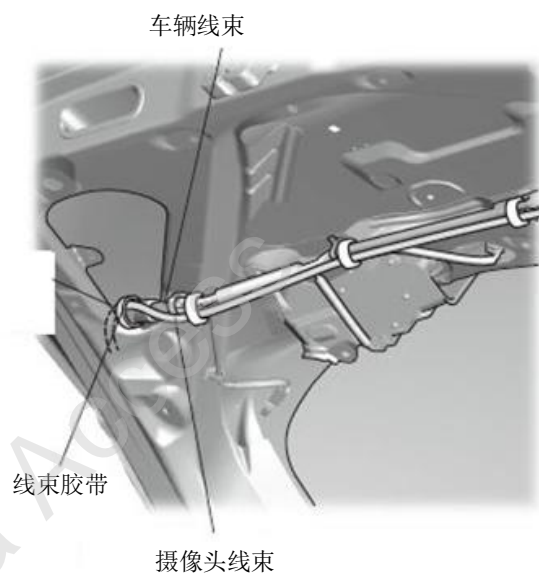

49. 拆开车辆防水塞。

50. 将摄像头线束穿过防水塞。

注意

- 铁丝不要损伤防水塞。
- 不要损伤车辆线束。

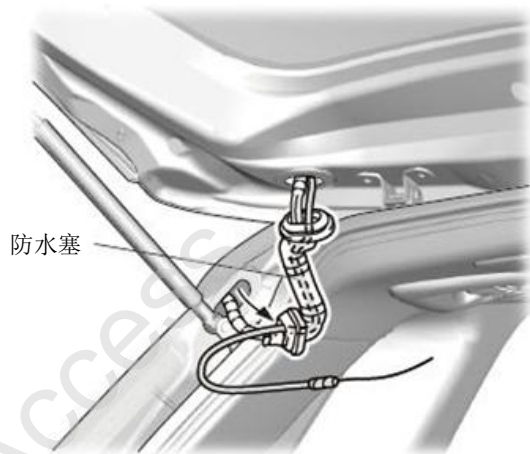

51. 粘贴泡棉及波纹管。

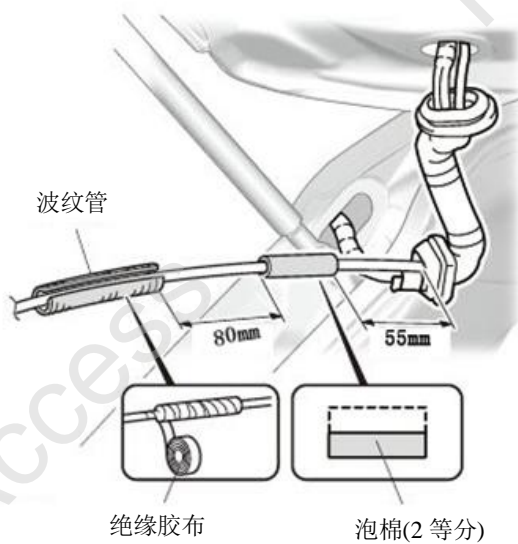

52. 将铁丝从防水塞孔穿过到达尾箱里面铺放线束。

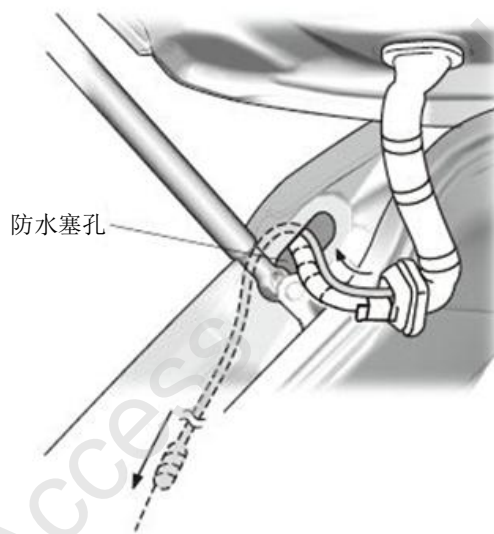

53. 拆开铁丝及摄像头线束上的胶布。

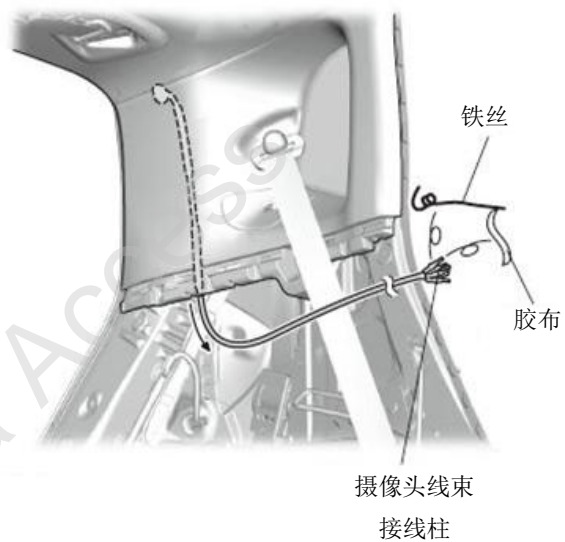
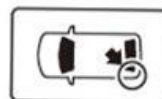

53. 将后视摄像头线束的端子对应接到连接头上。

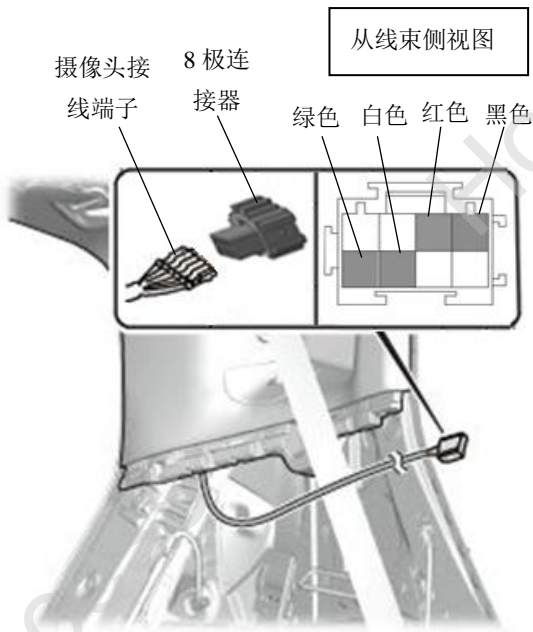

54. 将后视摄像头接线器与线束接线器对接。

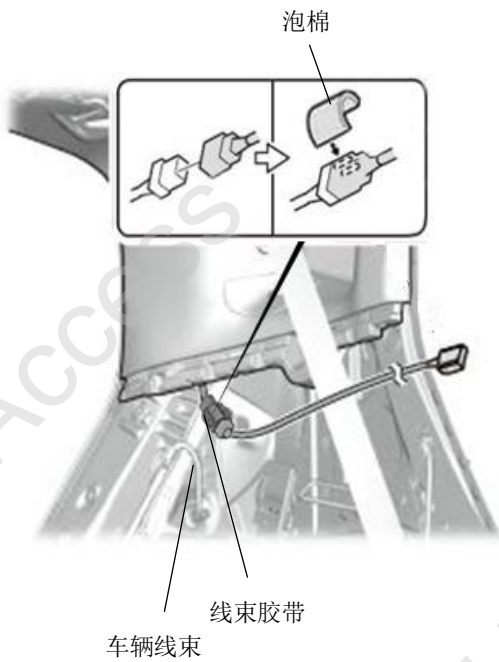

55. 固定接线器。

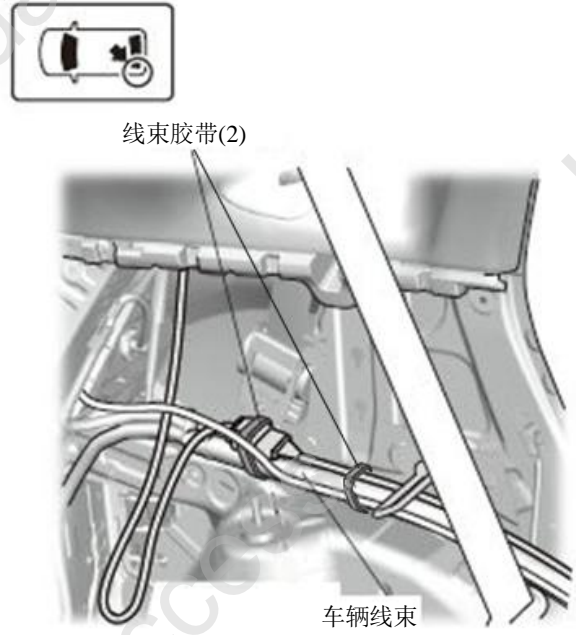

56. 整理铺放并固定线束。

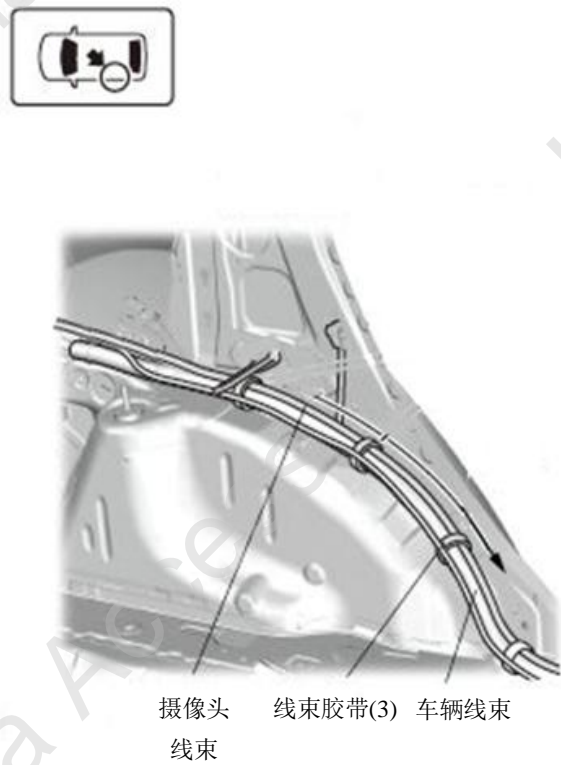

57. 整理铺放并固定线束.

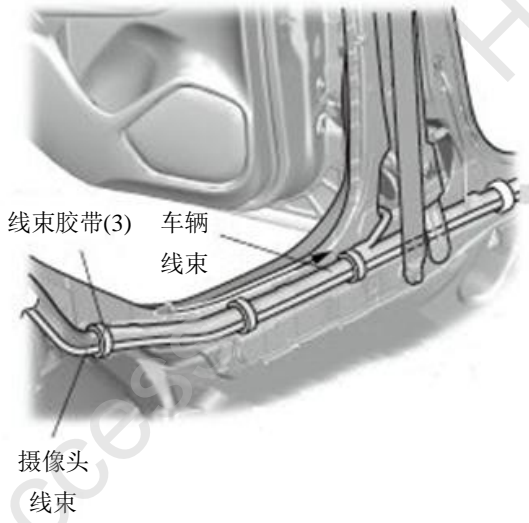
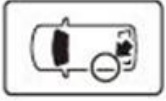

59. 整理铺放并固定线束.

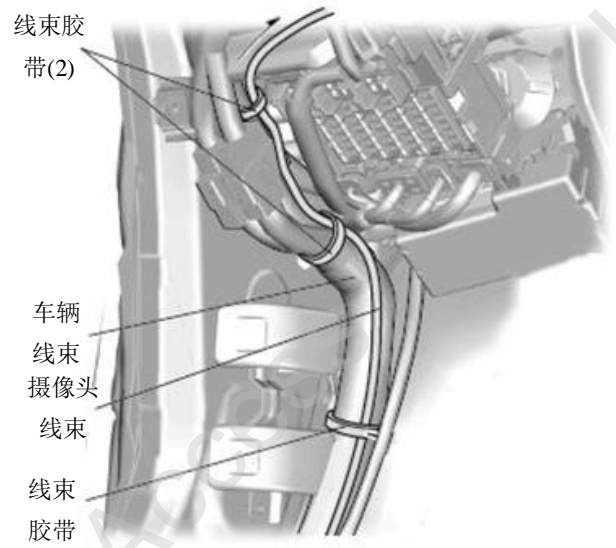
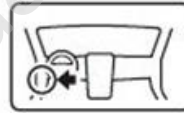

58. 整理铺放并固定线束.

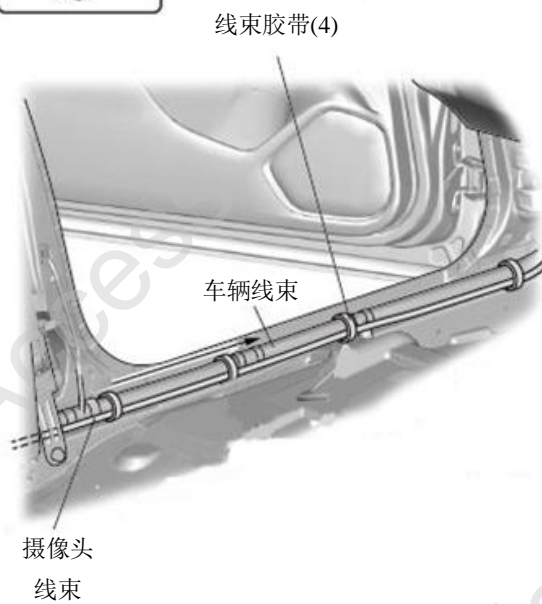
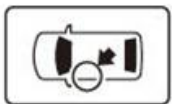

60. 整理铺放并固定线束.

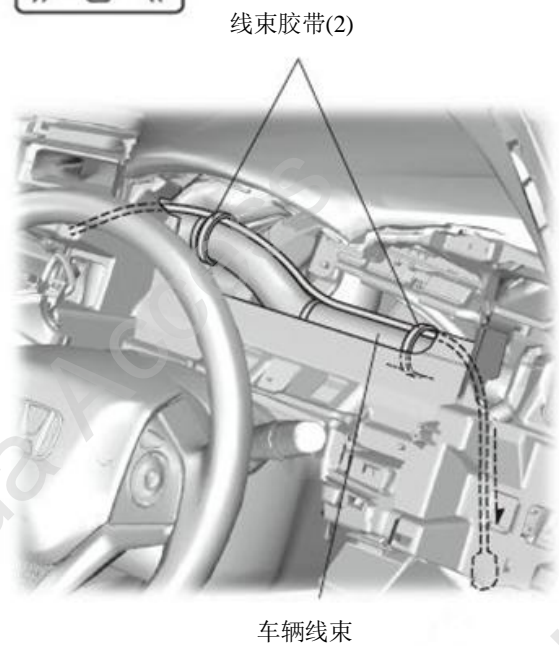

61. 整理铺放并固定线束。

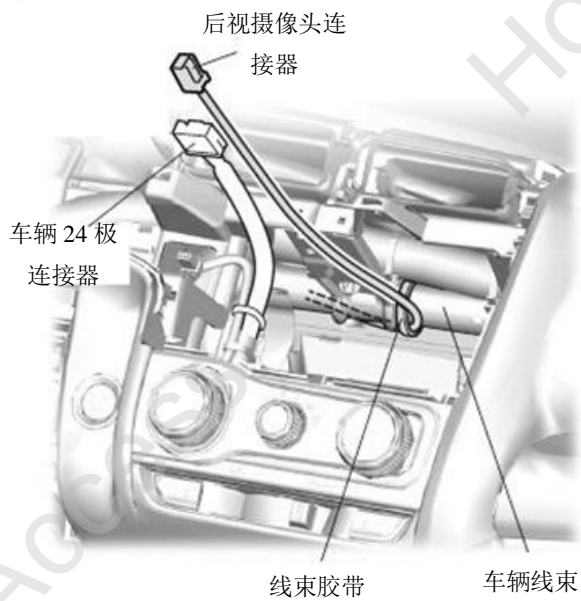

62. 连接后视镜摄像头与中央智能屏组件。

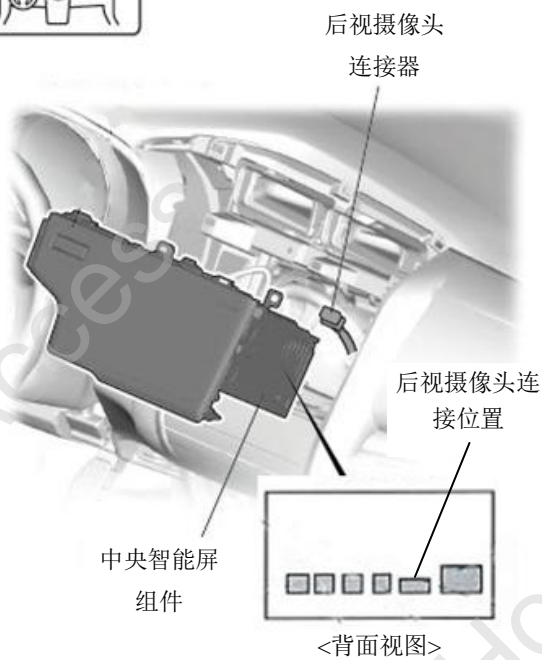

安装确认

63. 确认配线和安装没有异常。

建议
<ul style="list-style-type: none"> ● 确认没有强行拉拽，夹塞，夹住线束。 ● 确认夹扣和线束夹带安装牢固，没有遗漏。

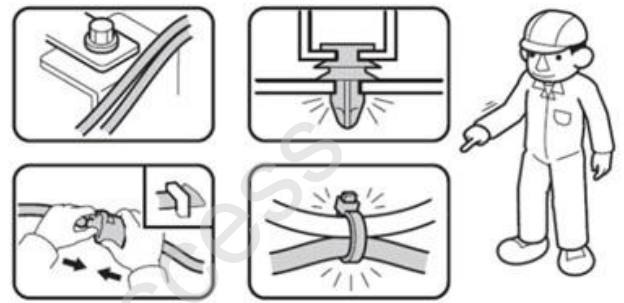

64. 把电瓶的负极端子重新接回。

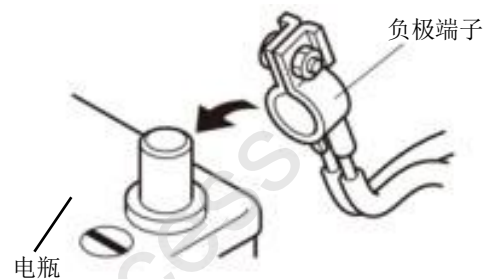

65. 把点火开关（POWER 键）旋至 ON 的位置，确认屏幕画面显示。

<车辆检查>

66. 确认电装产品及电子系统的运转正常。
67. 恢复各单元的安装前的设置状态

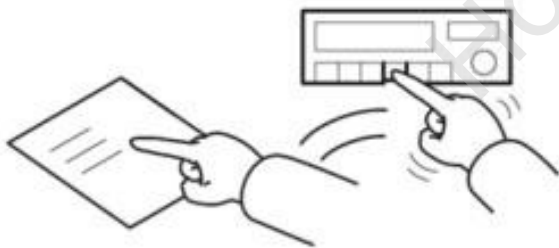

复原作业

68. 把拆卸出来的车辆零件装回原位。

建议
<ul style="list-style-type: none">● 连接接线器时，必须断开电瓶负极端子。● 注意不要损坏车辆零件，夹住线束。● 必须牢固安装夹扣、爪扣等，不能凸起。

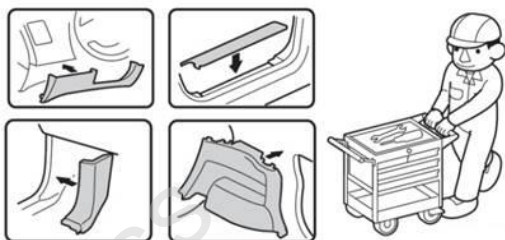

请把下列物品交付用户

- 使用说明书