

Honda Access

安 装 说 明 书	<商 品 名>	<机 种 名>	<发 行 年 月>
	LED迎宾踏板	CI1M0	2012. 04

目 录

组成配件.....	1
必要工具/用具.....	2
安装前	
● 警告标志的说明.....	2
● 操作方面的注意事项.....	3
● 线束作业的注意事项.....	3
安装位置图.....	4
安装方法和顺序	
● 车辆配件的拆卸.....	4
● 前LED迎宾踏板线束的通线.....	8
● 后迎宾踏板的安装.....	14
● LED迎宾踏板线束的安装.....	15
安装后的确认	
● 安装确认.....	26
● 动作确认.....	26
● 复原作业.....	26
● 保险丝的位置.....	26

组成配件

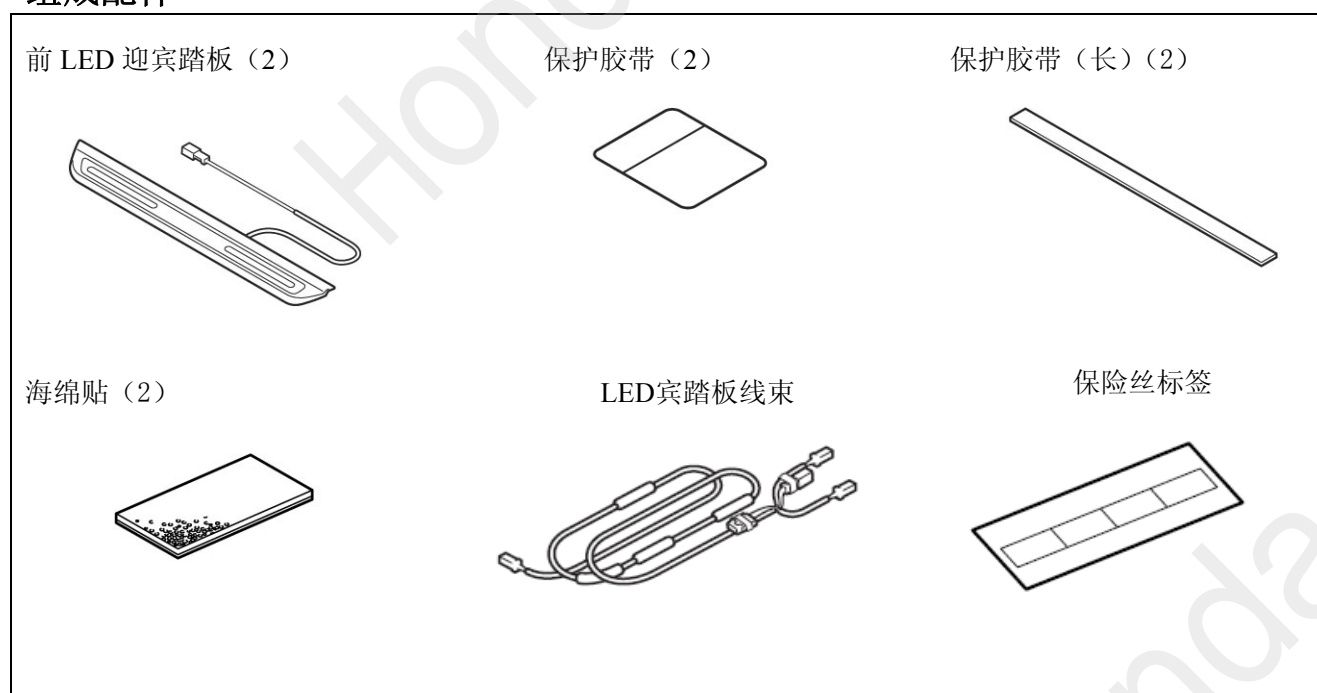

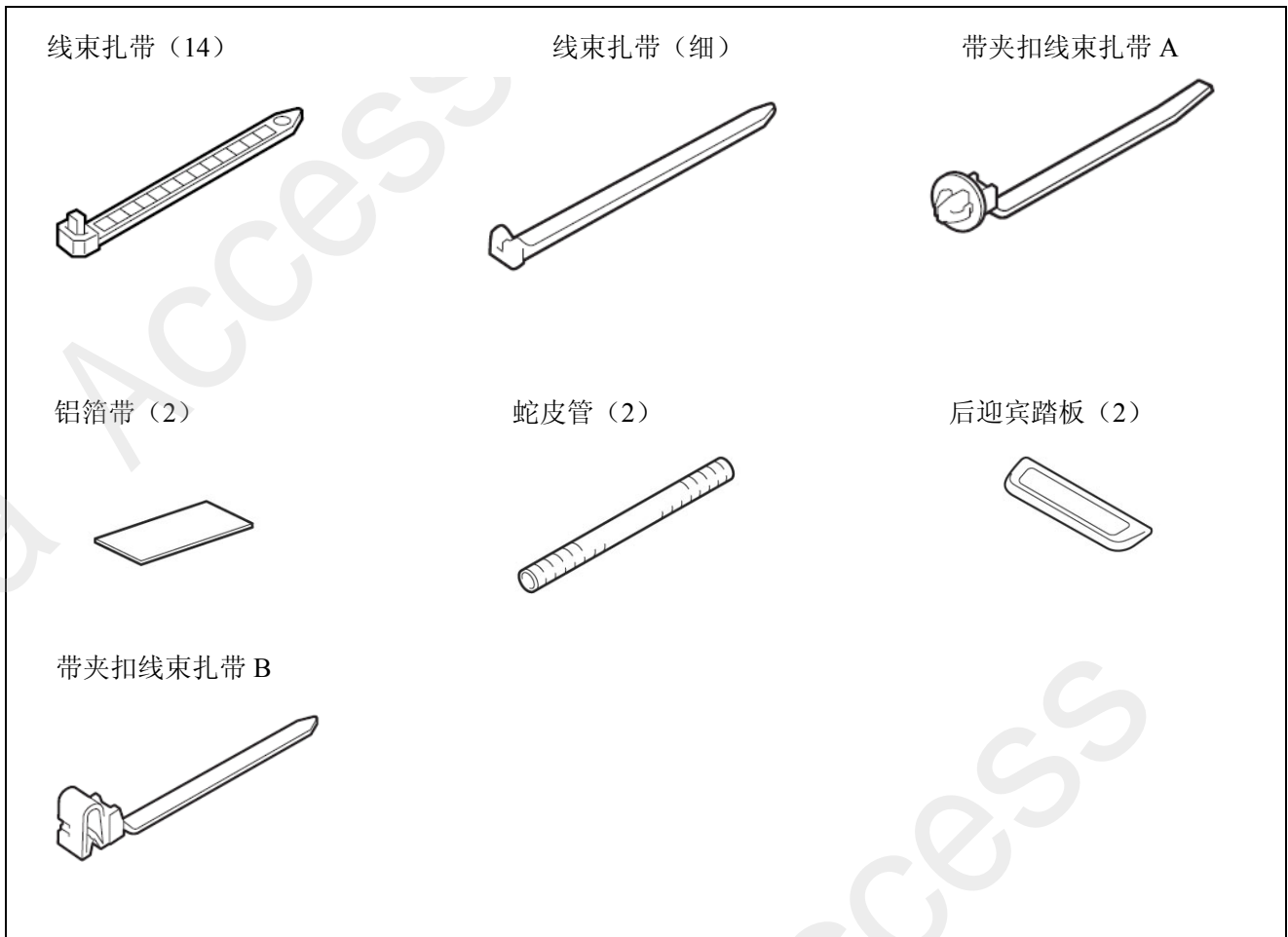

必要工具/用具

- 十字螺丝刀
- 套筒
- 白板笔
- 钻头
- 剪刀
- 夹钳
- 保护眼镜
- 扳手
- 一字螺丝刀
- 夹扣起子
- 图钉
- 锉
- 遮蔽胶带
- 剪钳
- 脱脂洗涤剂
- 刺轮
- 粘贴胶带
- 电钻
- 直尺
- 绝缘胶带
- 切纸刀
- 棉布

安装前

警告标识的说明

记载有关安装的事项或其他建议时使用以下标记。

请仔细阅读。

建议

- 记载防止故障、破损的建议。
- 了解记载的事项有助于方便地使用。

操作方面的注意事项

- 安装用品时注意不要损坏车辆及各部件。
- 拆除车辆部件时要考虑复原，请确认安装状态后再拆除。
- 拆开车辆部件的爪扣或固定部件的夹扣时，请注意不要损坏，复原时请牢固安装，不要使爪扣或夹扣松动。
- 粘贴密封件或双面胶等时，请用蘸过**脱脂洗涤剂**的抹布把粘贴面的油、杂质、脏污等擦拭干净，充分干燥后再粘贴。**脱脂洗涤剂**不要直接洒在粘贴面上使用。
- 进行粘贴作业时，请严格保持车辆粘贴面的温度在 15~40℃。特别是冬季低温时期，双面胶的粘附性降低，因此请把车辆粘贴面加温后再粘贴。
- 粘贴时，小心不要损坏用品及车辆零件并充分压紧。
- 进行粘贴作业时，注意不要重贴。如果重贴的话，有时会损坏或者不能充分发挥双面胶的性能。
- 从车辆电池上拆开负极（-）端子的连接进行作业时，请事先记录好车辆音响主机等的设置。作业结束后，请在车辆电池上连接负极（-）端子之后，再把记录好的设置内容重新写入车辆音响主机上。如果有时钟，请把时间重新调到当前时间。
- 请理解以上内容之后，根据车辆维修手册上的维修信息和作业相关事项进行作业。特别要充分注意安全。

线束作业的注意事项

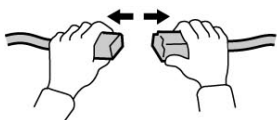

拆卸接头和端子类时，请勿拉线束，应拿着连接部分拆下。



请勿用力拉线束，否则可能会损伤线束。



切除线束束带终端的多余部分。



连接接头的端子时，应插入到切实锁紧为止。



将接头从撑条上拆下后，请务必返回原状。结束作业时，请再次检查是否遗漏

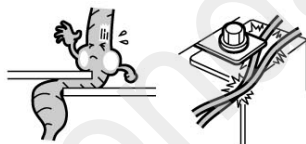
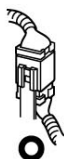

组装零件时，请注意不要缠夹线束。

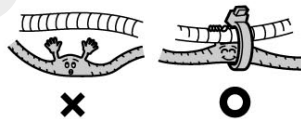

应将线束夹在线束等上，使其不下垂，拆下车辆夹子等后，请务必返回原状。

建议

- 注意不要夹到 SRS 线束。

安装位置图

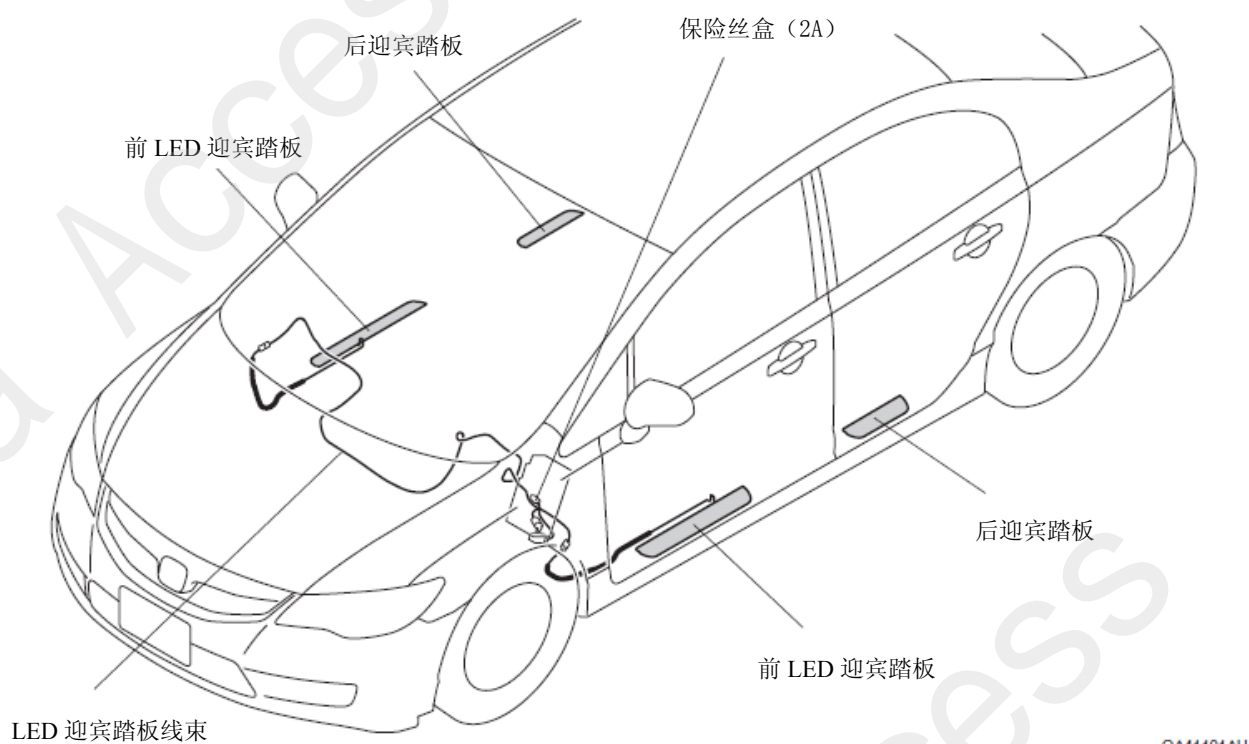

安装方法和顺序

车辆部件的拆卸

1. 拆开 6 处爪扣，拆下位于加油口盖打开器后方的盖子，拆下螺丝。
2. 用钥匙解除打开器的锁。

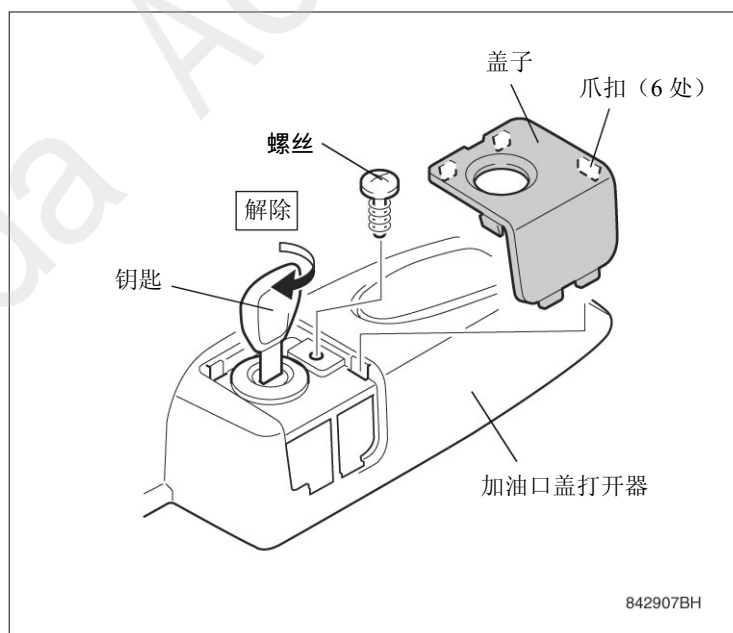

3. 拆开 2 处爪扣、5 处夹扣、3 处挂钩，拆下左前护踏板。

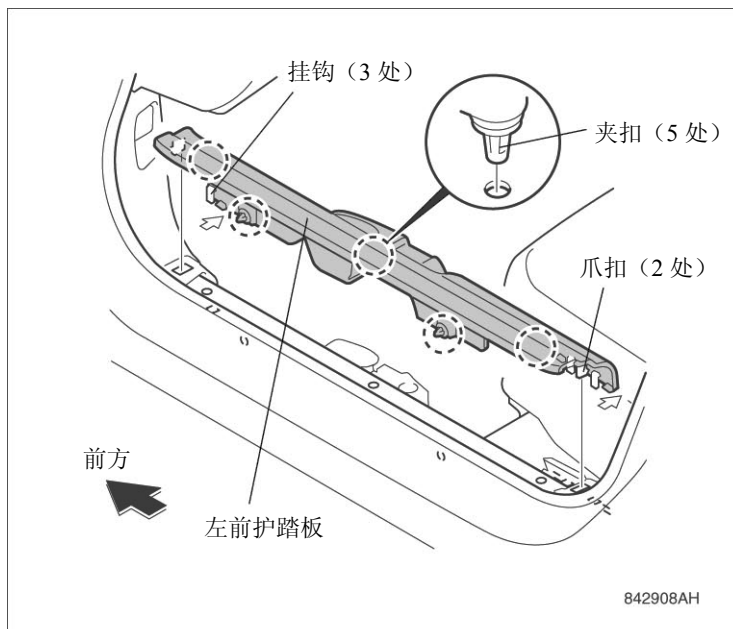

4. 撕开防水胶条，拆开 2 处夹扣，拆下仪表台左侧饰件。

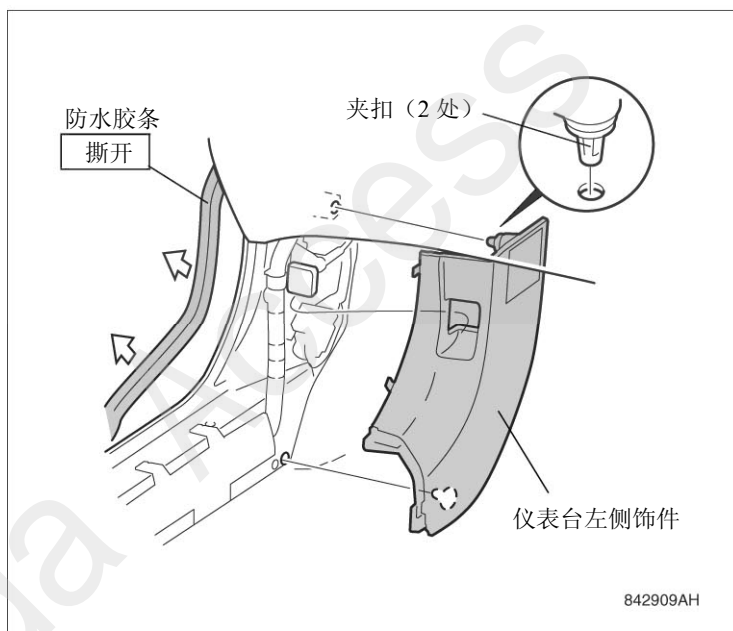

5. 拆开 8 处夹扣，拆下驾驶座下罩。

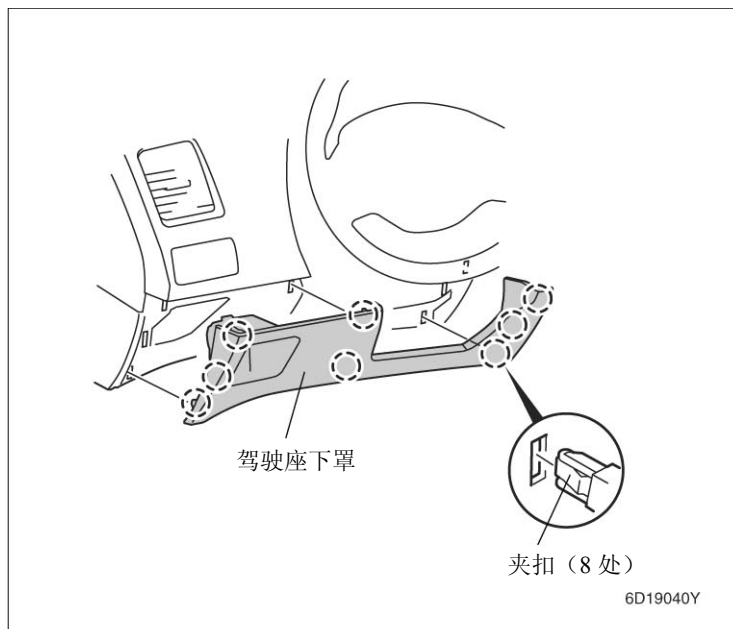

6. 从中控台上拆下夹扣。

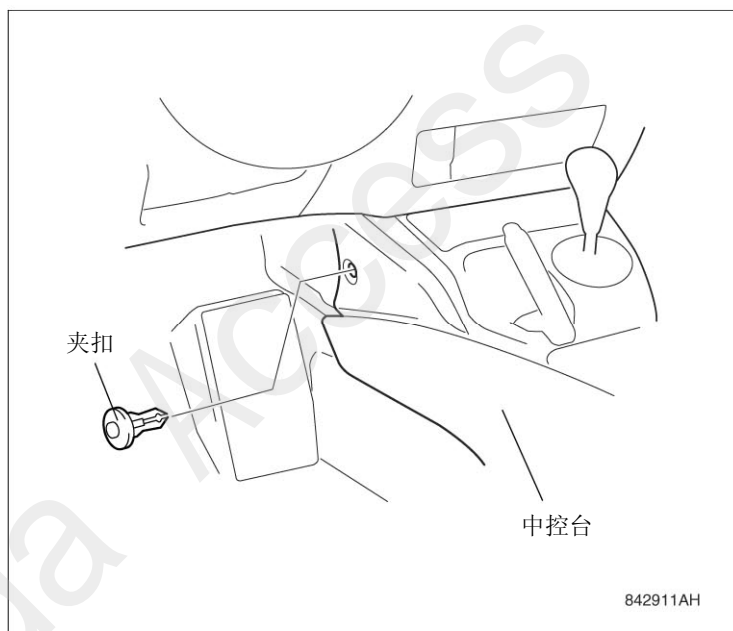

7. 拆开 2 处爪扣、5 处夹扣和 3 处挂钩，拆下右前护踏板。

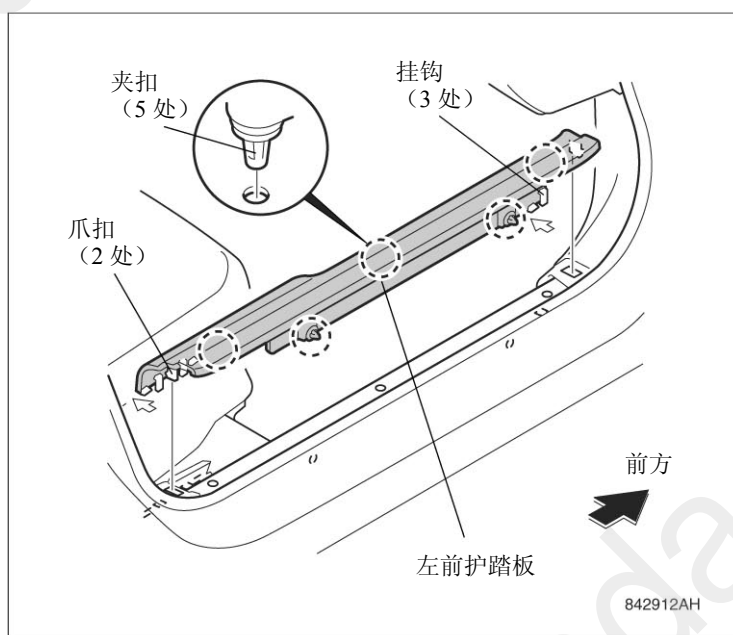

8. 撕开防水胶条，拆开 2 处夹扣，拆下仪表台右侧饰件。

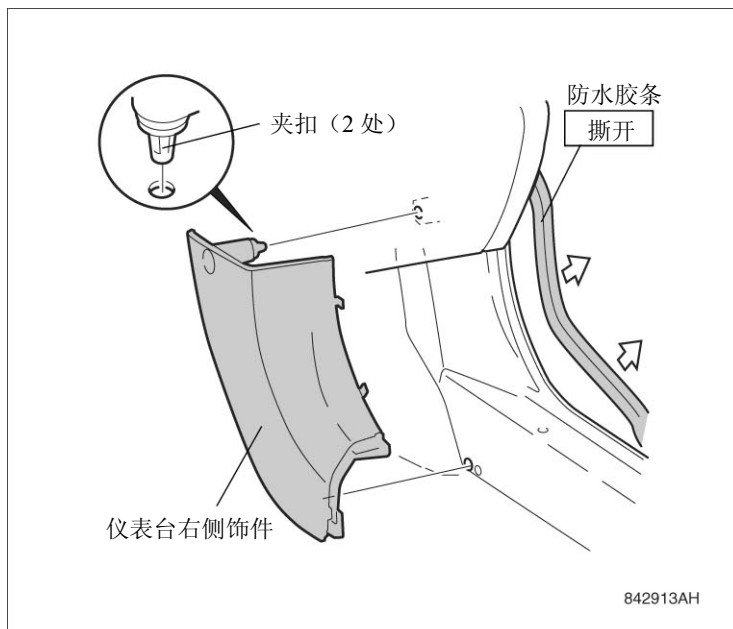

9. 拆开 4 处夹扣，拔出 2 处销，拆下助手座底罩。

建议

- 有接头的话，请拆开其连接。

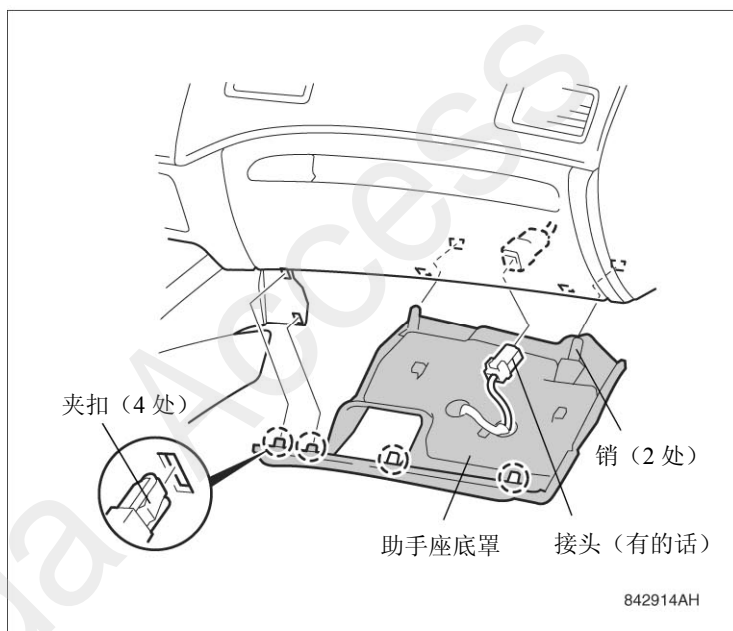

10. 从杂物盒下侧拆下 2 根螺栓。
11. 打开杂物盒，一面把侧面向内侧按一面
向身前拉，将其拆下。

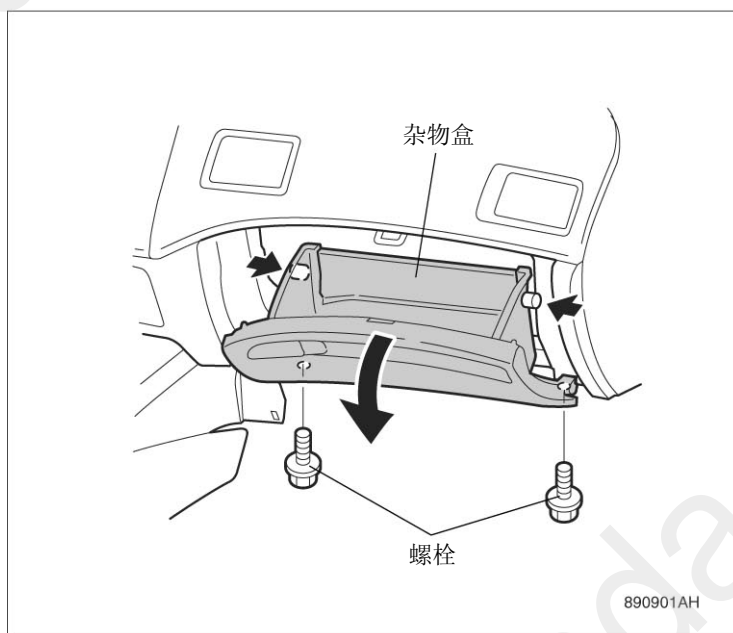

前LED迎宾踏板的安装

<安装到车辆右侧>

12. 把500mm 蛇皮管包在前LED迎宾踏板线束的图示尺寸位置上，缠绝缘胶带。

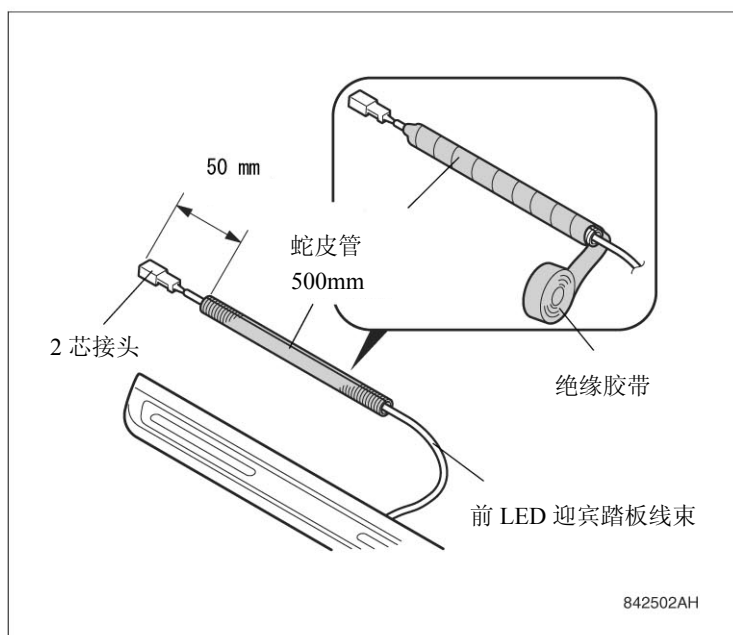

13. 把海绵贴切成两半。

14. 把海绵贴 (1/2) 缠在前LED迎宾踏板线束的 2 芯接头上。

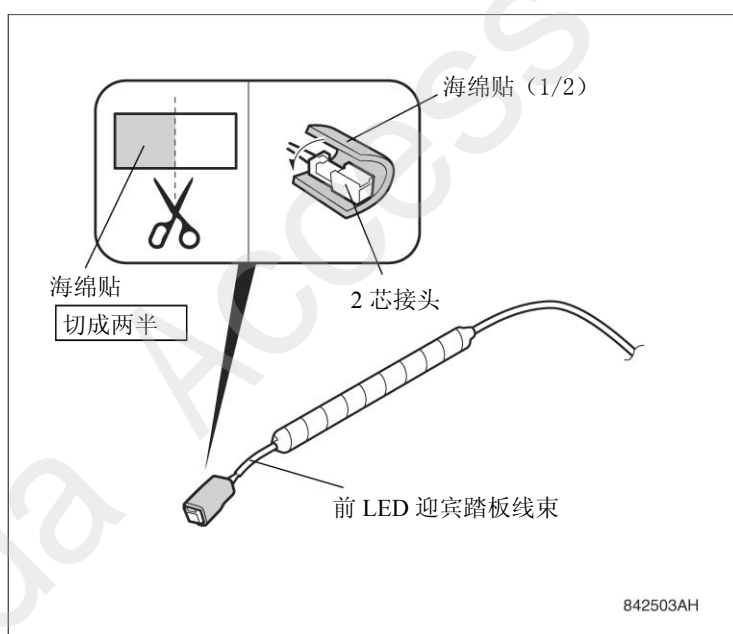

15. 撕开右前门防水胶条。
16. 从右中柱饰件端部起测量尺寸，把遮蔽胶带粘贴在车辆钢板上。

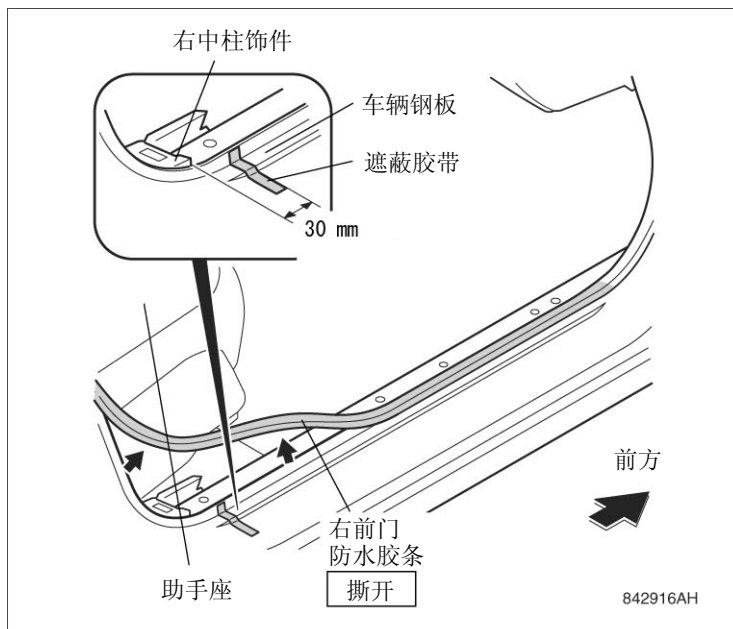

17. 把前LED迎宾踏板对准遮蔽胶带端部。

建议

- 请不要粘贴。

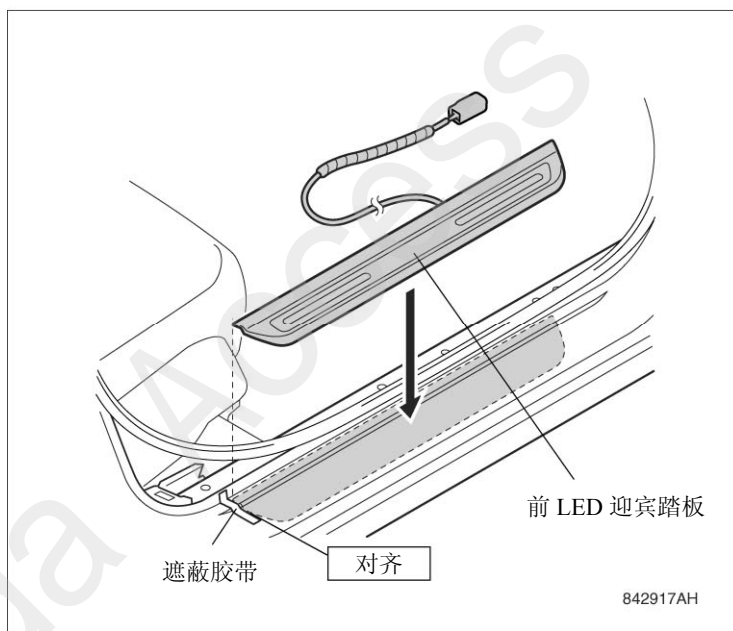

18. 把右前门防水胶条安装复原。
19. 如图所示穿过前LED迎宾踏板线束，在右前门防水胶条上用白板笔做记号。

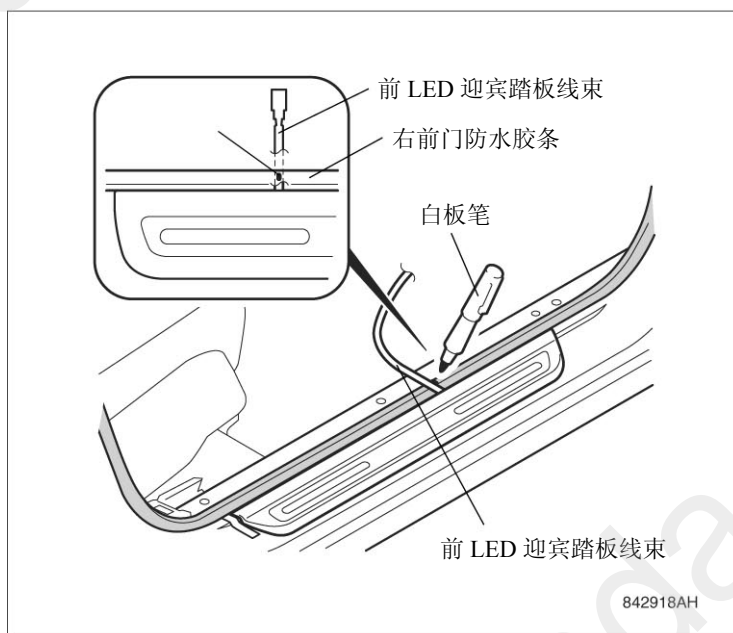

20. 拆下前LED迎宾踏板。

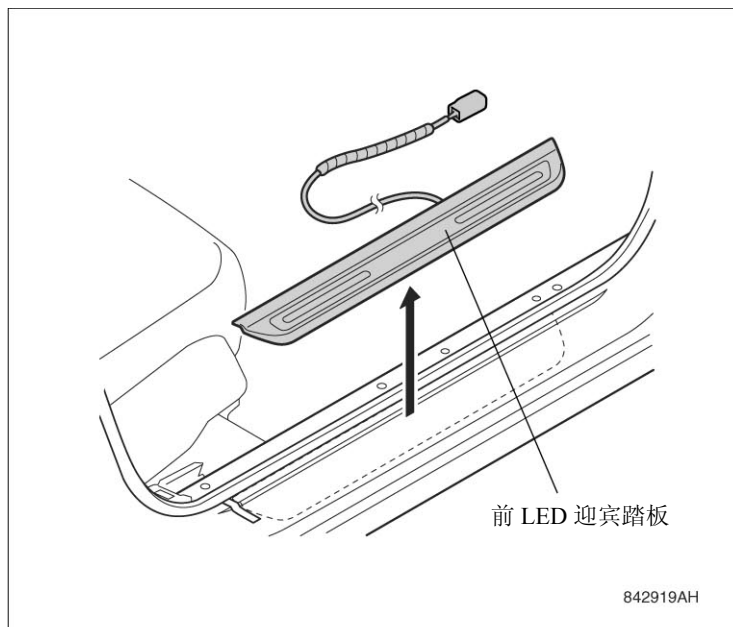

21. 以白板笔的记号为中心按照图示尺寸剪切。

22. 从切下的右前门防水胶条上拆下 5 个铁芯。

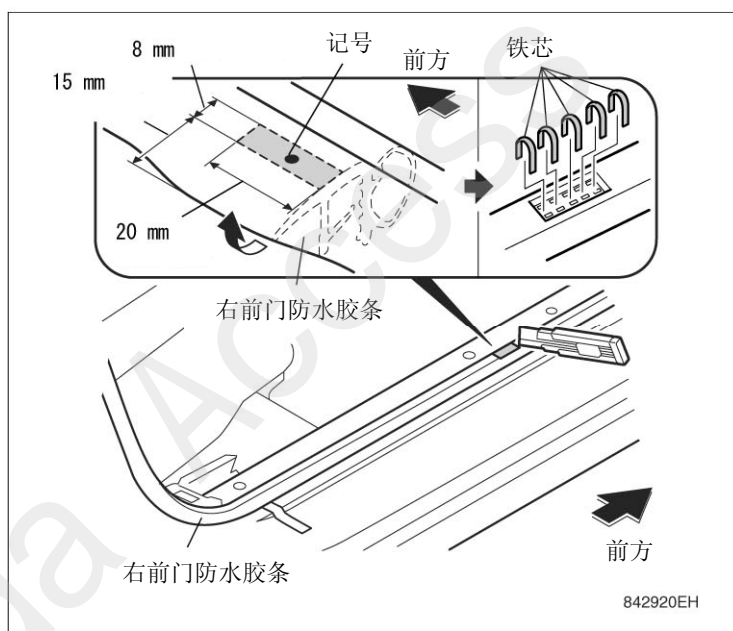

23. 撕开前LED迎宾踏板内侧的 4 张离型纸的端部，用遮蔽胶带暂时固定在正面。

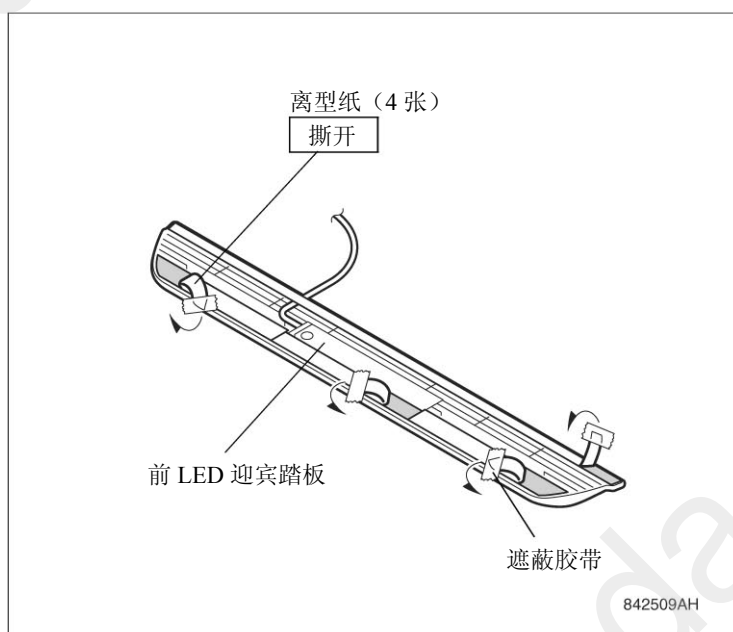

24. 撕开右前门防水胶条。
25. 用脱脂洗涤剂清洁前LED迎宾踏板的粘贴位置。
26. 把前LED迎宾踏板对准遮蔽胶带端部，暂时固定在车辆钢板上。
27. 剥掉遮蔽胶带。

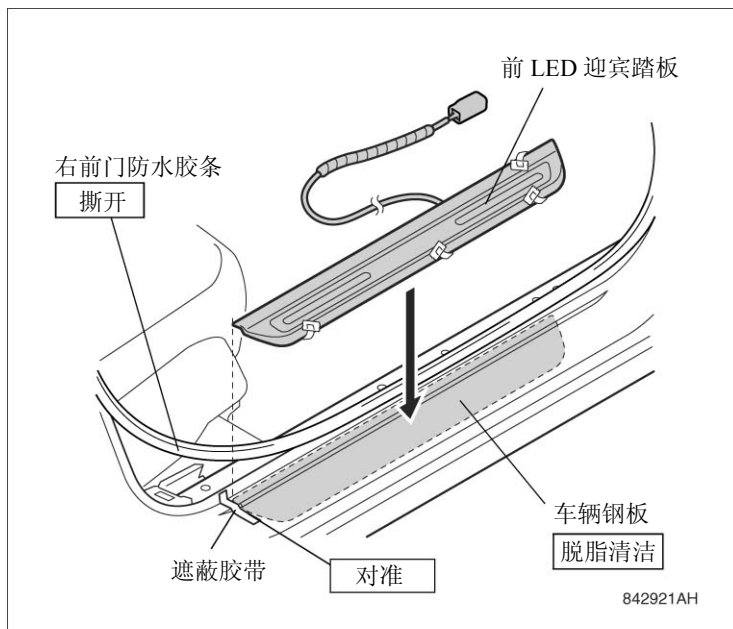

28. 一面剥掉暂时固定在前LED迎宾踏板上的4张离型纸，一面充分压紧。

建议

- 特别是端部要仔细压紧。

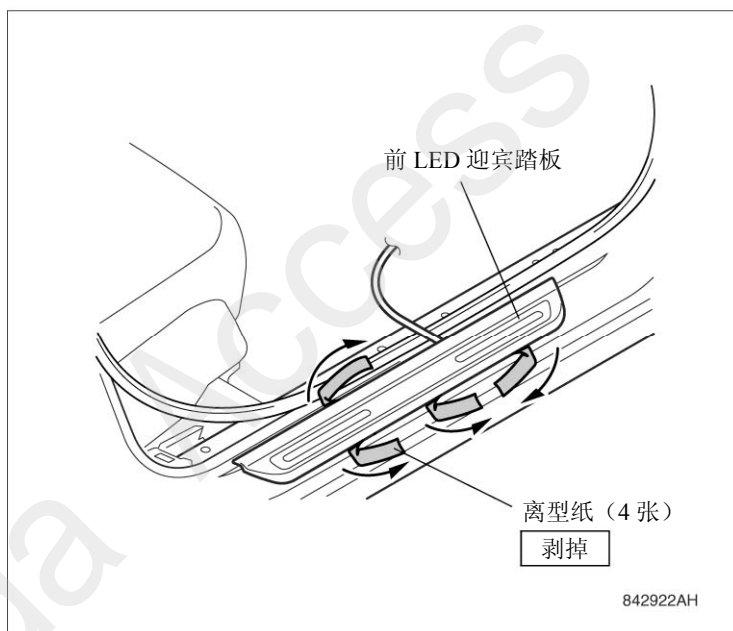

29. 把保护胶带沿着剪切线切成A和B。
30. 用脱脂洗涤剂清扫保护胶带A的粘贴位置。
31. 把保护胶带A粘贴在前LED迎宾踏板线束的穿线位置上。

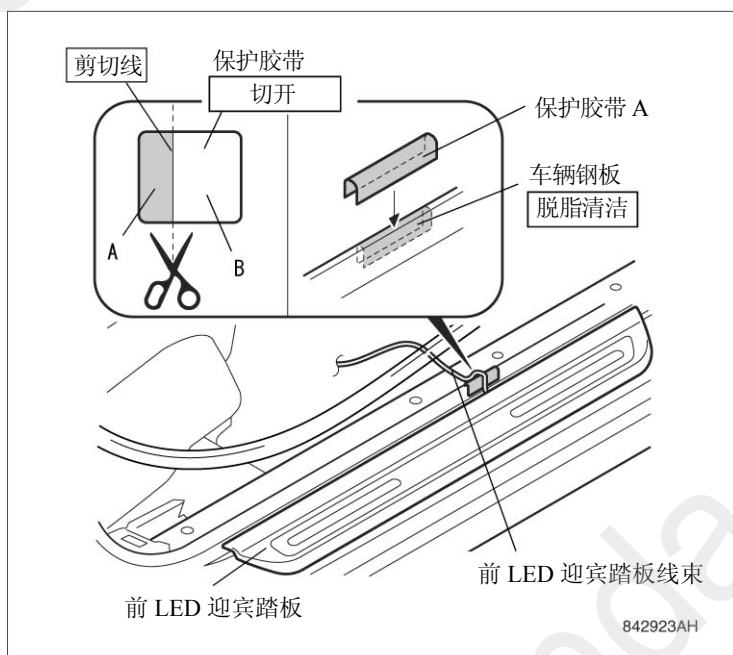

32. 把从右前门防水胶条上抽掉了铁芯的部分和前LED迎宾踏板线束对齐，把右前门密封条安装复原。

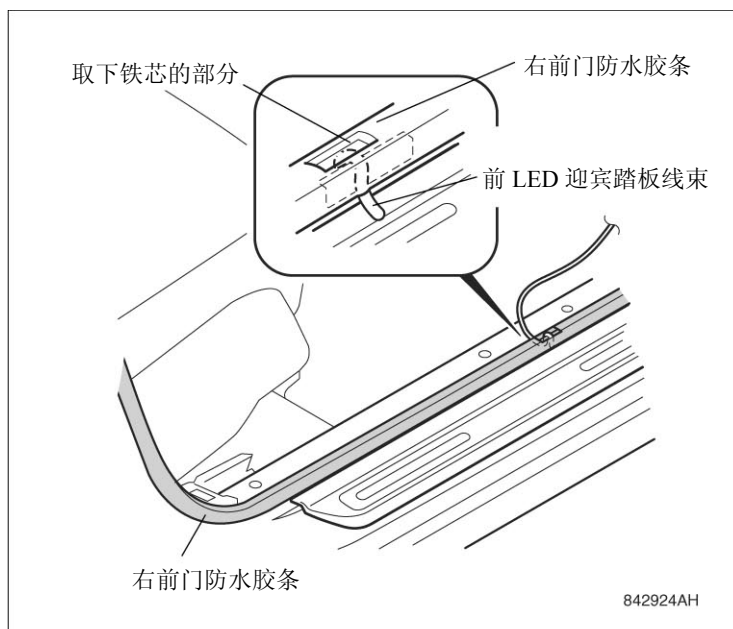

<安装到车辆左侧>

33. 把1根蛇皮管切成300mm。

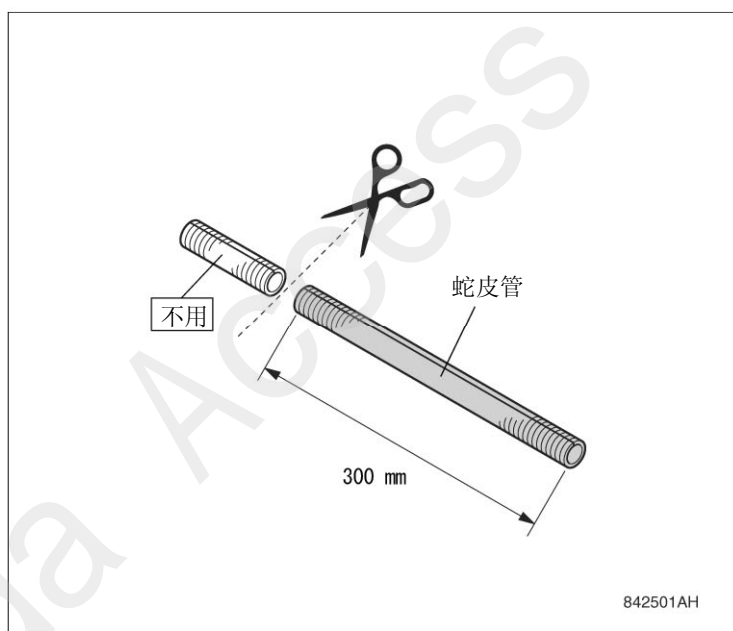

34. 把蛇皮管 300mm (12 in.) 包在前LED迎宾踏板线束的图示尺寸位置上，缠在绝缘胶带上。

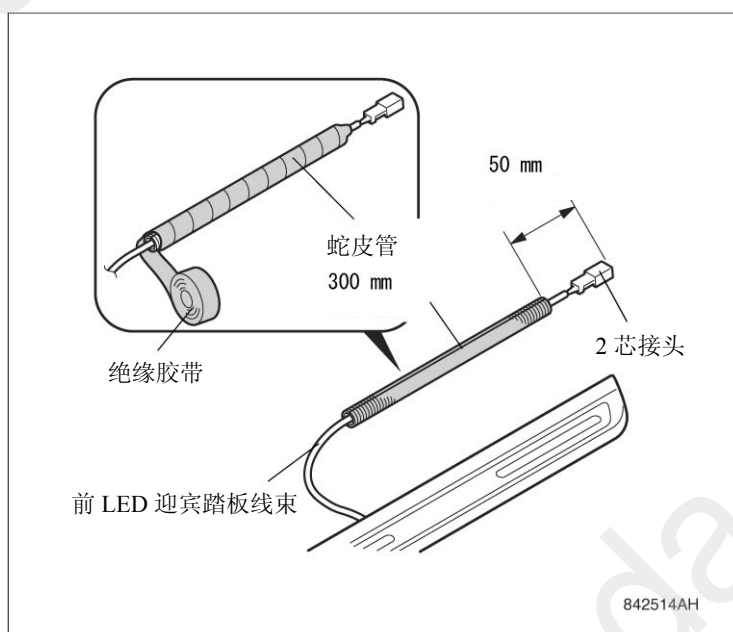

35. 把步骤 13 中剩下的海绵贴 (1/2) 缠在前LED迎宾踏板线束的 2 芯接头上。

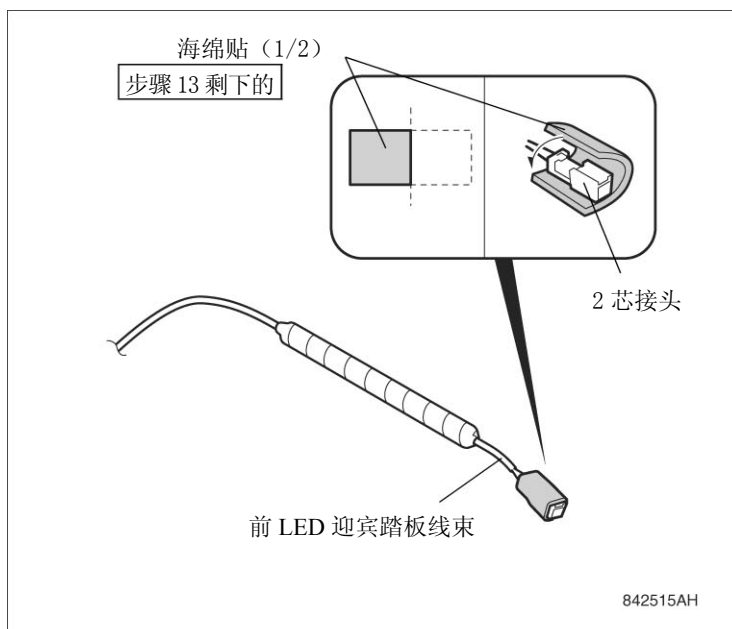

36. 撕开左前门防水胶条。
37. 从左中柱饰件端部起测量尺寸，把遮蔽胶带粘贴在车辆钢板上。

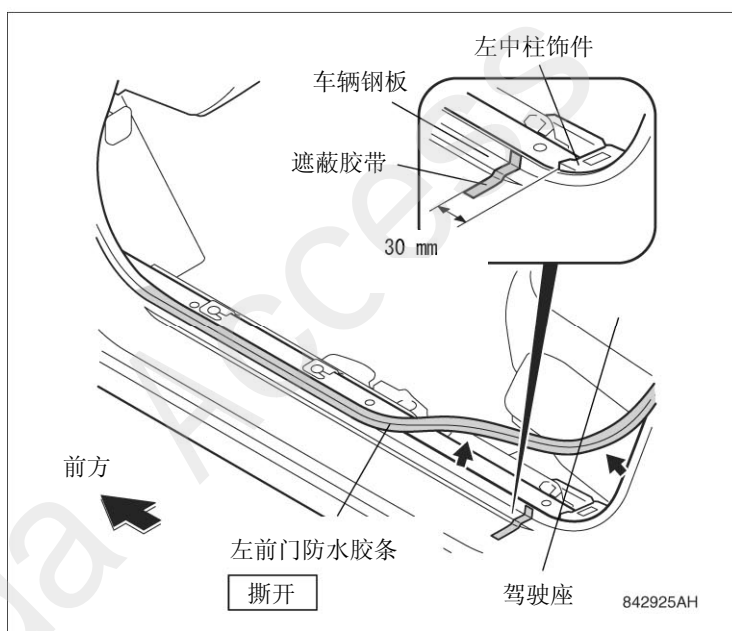

38. 把前LED迎宾踏板对准遮蔽胶带端部。

建议

- 请不要粘贴。

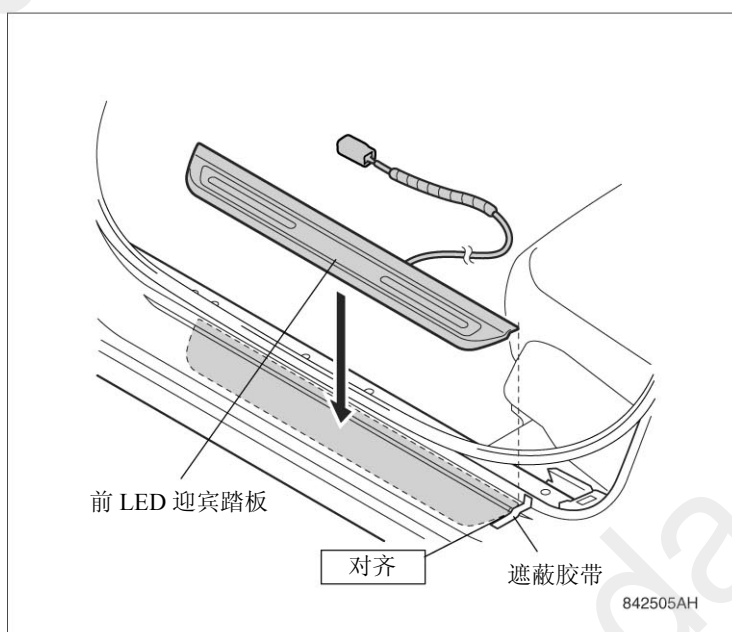

39. 把左前门防水胶条安装复原。
40. 如图所示穿过前LED迎宾踏板线束，在左前门防水胶条上用白板笔做记号。
41. 同样进行步骤 20~32 的作业，安装前LED迎宾踏板。

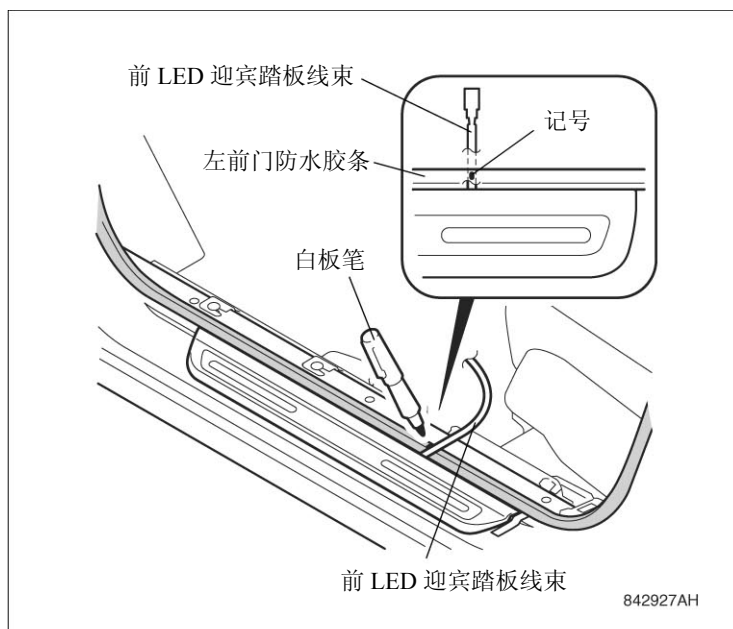

后迎宾踏板的安装

42. 把遮蔽胶带粘贴在车辆钢板的图示尺寸位置上。

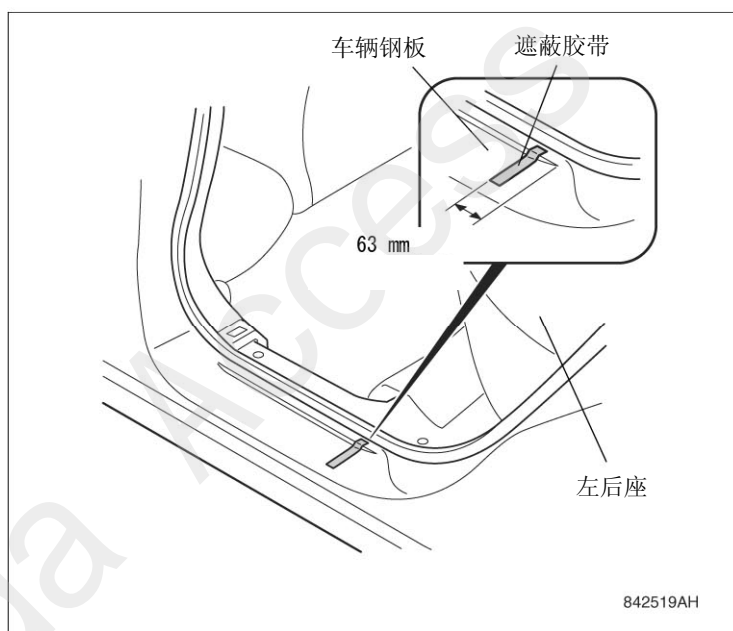

43. 撕开后迎宾踏板反面的 2 张离型纸，用遮蔽胶带暂时固定在正面。
44. 剥掉图示位置的 2 张离型纸。

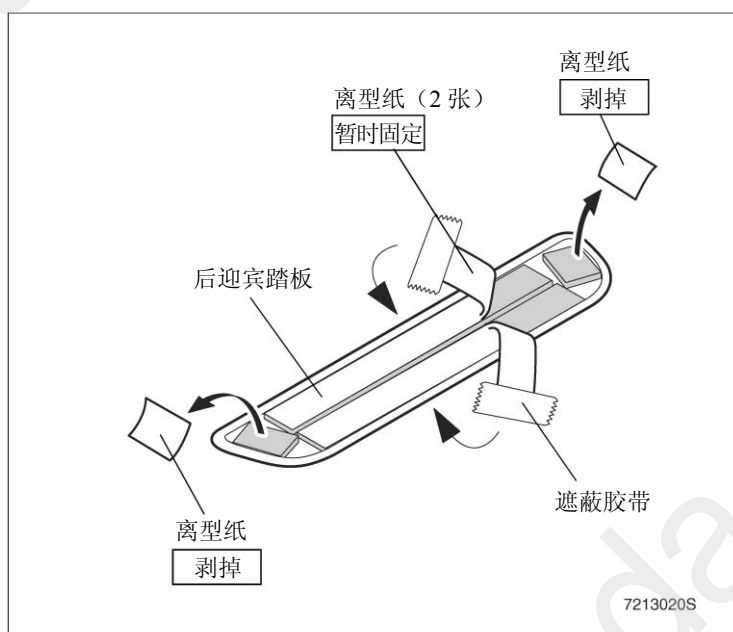

45. 用脱脂洗涤剂清洁后迎宾踏板的粘贴位置。
46. 把后迎宾踏板对准遮蔽胶带端部，装在车辆钢板上。
47. 剥掉遮蔽胶带。

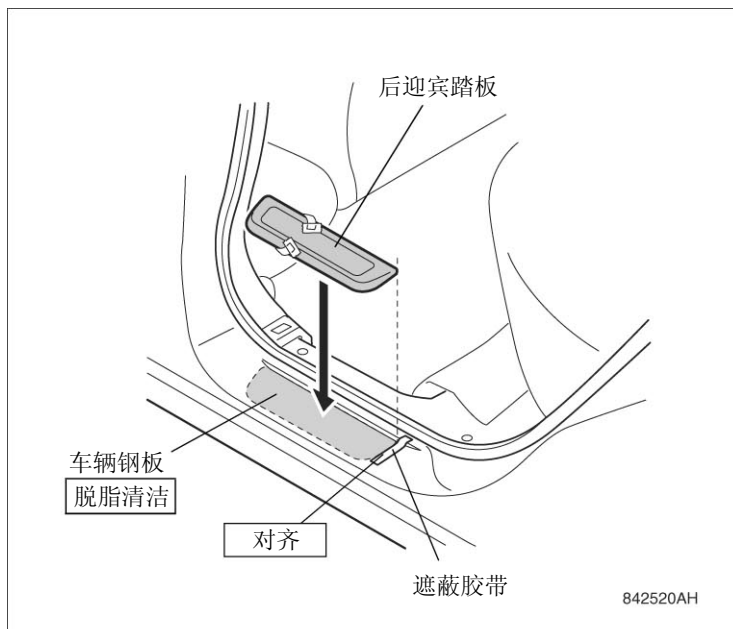

48. 一面剥掉暂时固定在后迎宾踏板上的 2 张离型纸，一面充分压紧。

建议

- 特别是端部要充分压紧。

49. 车辆右侧也同样进行步骤 42~48 的作业。

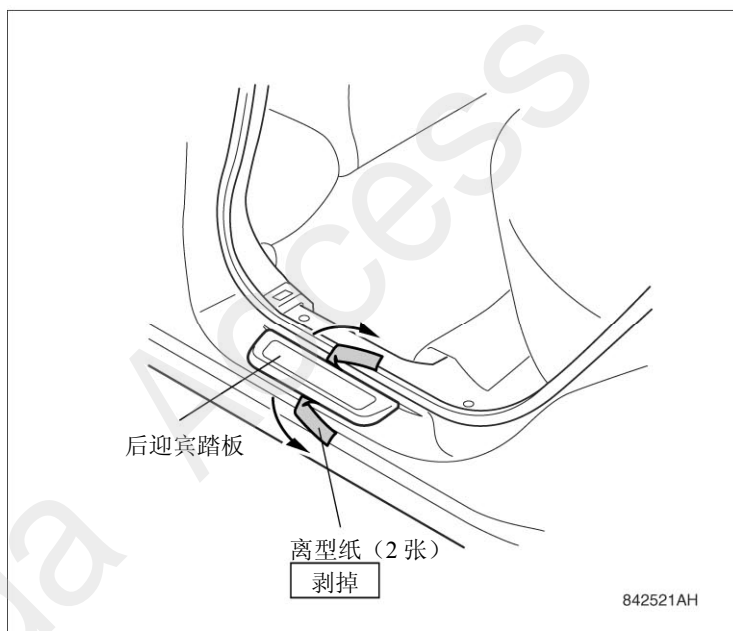

LED迎宾踏板线束的穿线

50. 用白板笔在仪表台的图示尺寸位置上做记号，用图钉开孔。

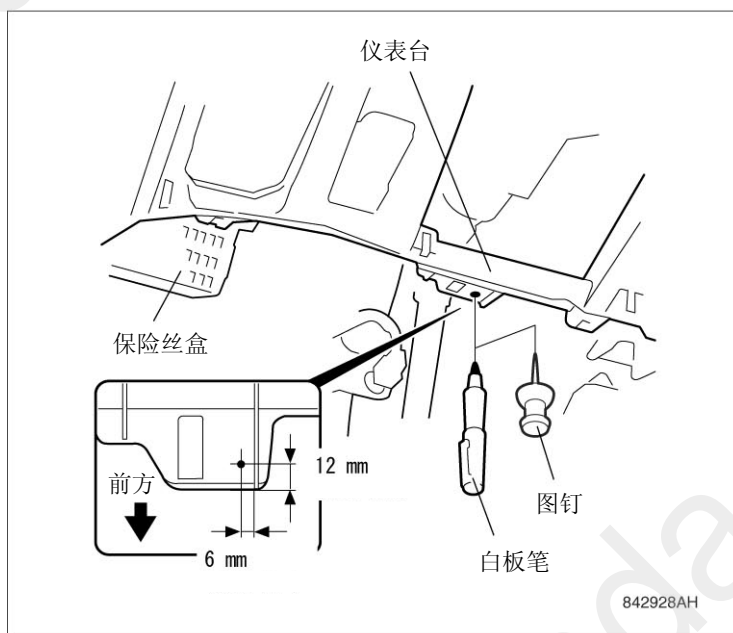

51. 用电钻和 3→9mm 直径钻头在图钉孔上开孔。

建议

- 开孔时请戴上保护眼镜。
- 为了防止钻头滑脱，请在钻头前端起10mm处缠上粘贴胶带。

52. 用锉把开孔的毛刺去除干净。

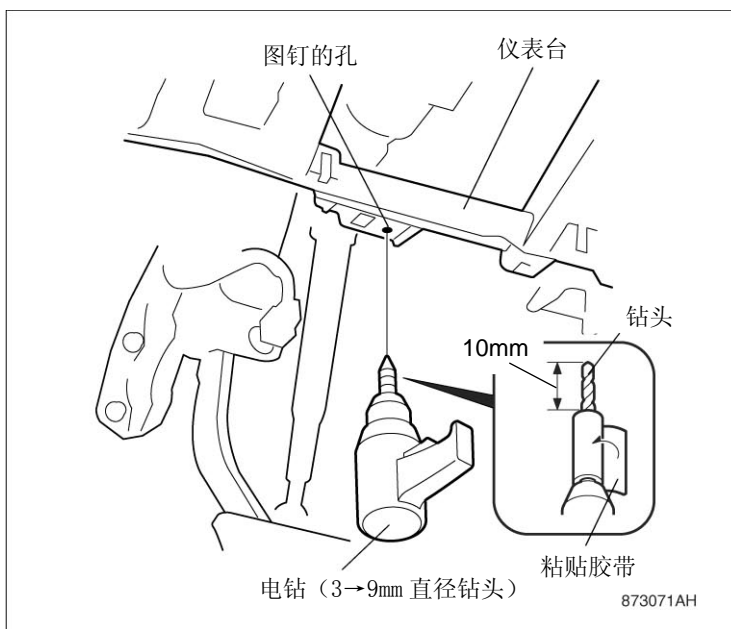

53. 用脱脂洗涤剂清洁保险丝标签 (2A STEP ILLUMI) 的粘贴位置。

54. 把保险丝标签 (2A STEP ILLUMI) 粘贴在LED迎宾踏板线束的保险丝盒上。

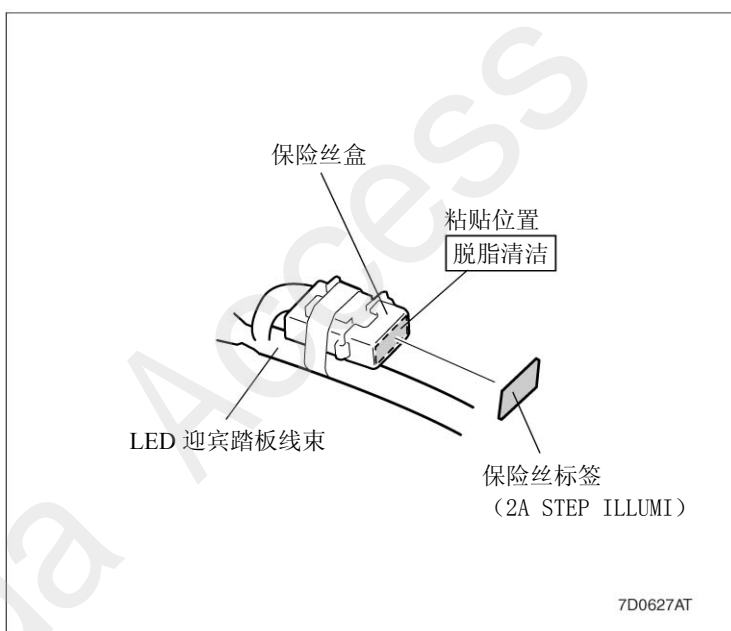

55. 拆下保险丝盒上的车辆 2 芯连接器, 接上 LED 迎宾踏板的 2 芯连接器。

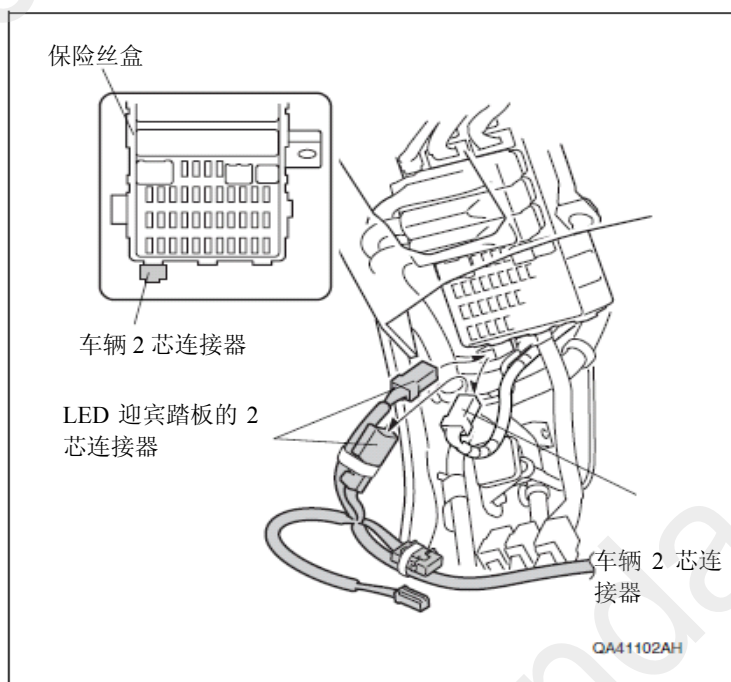

56. LED迎宾踏板沿车辆线束布线,如右图所示。

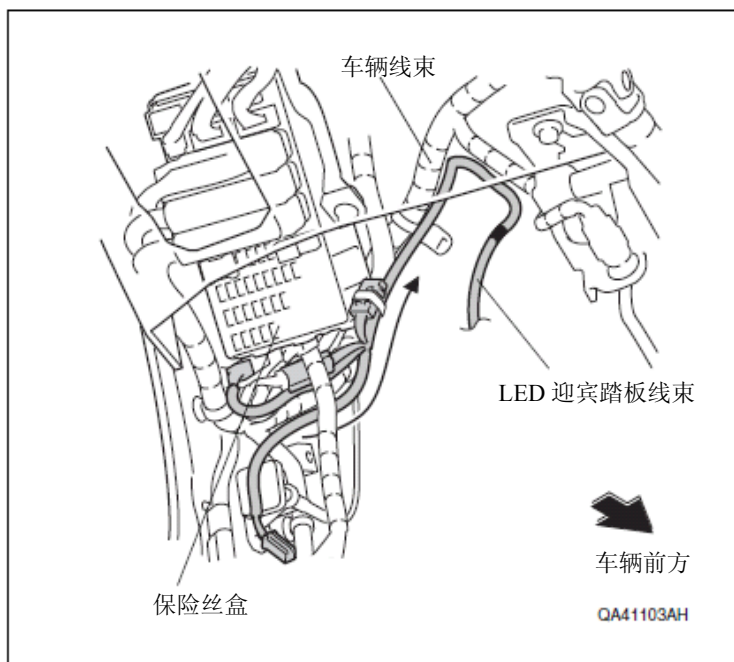

57. 把LED迎宾踏板线束的绿色胶带部对准车辆夹扣,用线束扎带固定在车辆线束上。

建议

- 请在车辆夹扣起车辆前方的位置上固定扎带。

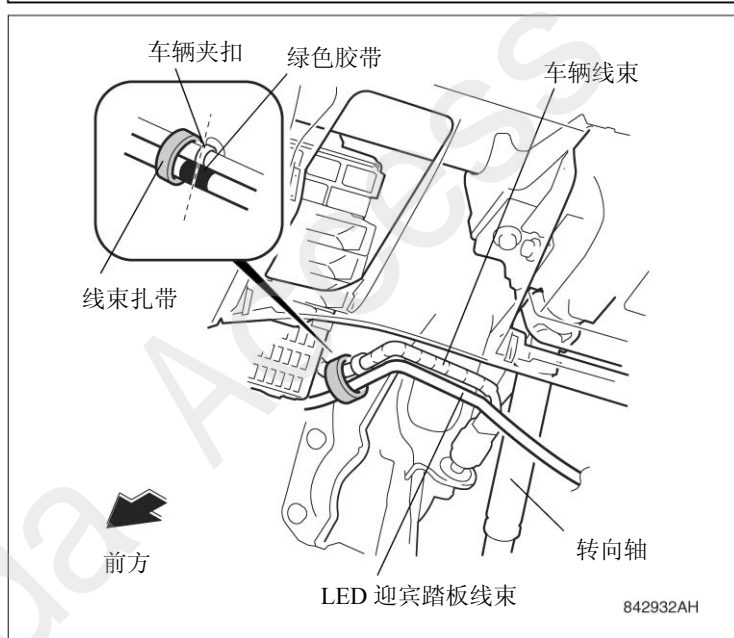

58. 如图所示穿过前LED迎宾踏板线束

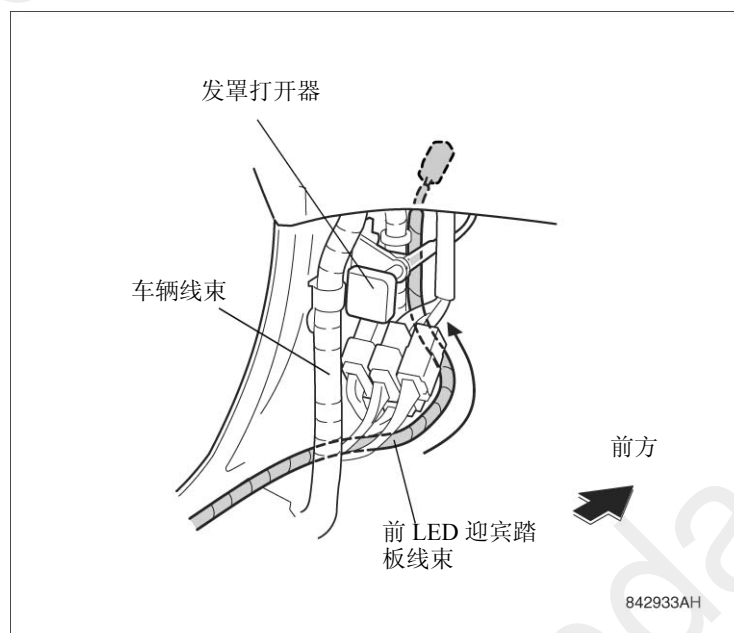

59. 把LED迎宾踏板线束的2芯接头连接在前LED迎宾踏板线束的2芯接头上。

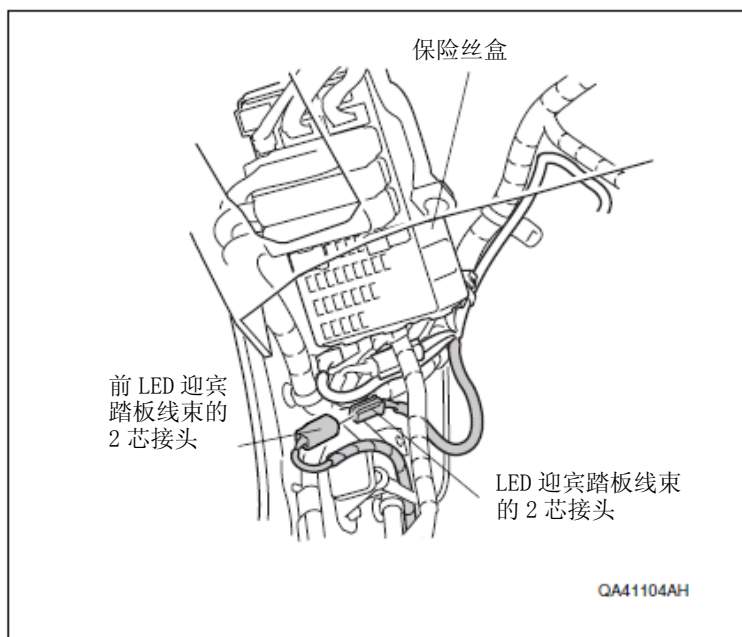

60. 用2根线束扎带把LED迎宾踏板线束固定在车辆线束上。

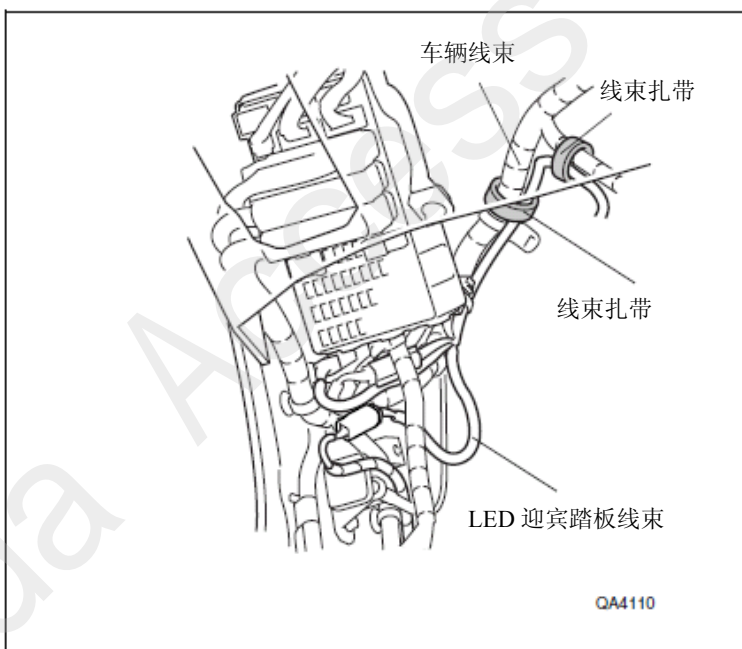

61. 用 2 根线束扎带把 LED 迎宾踏板线束固定在车辆线束上。

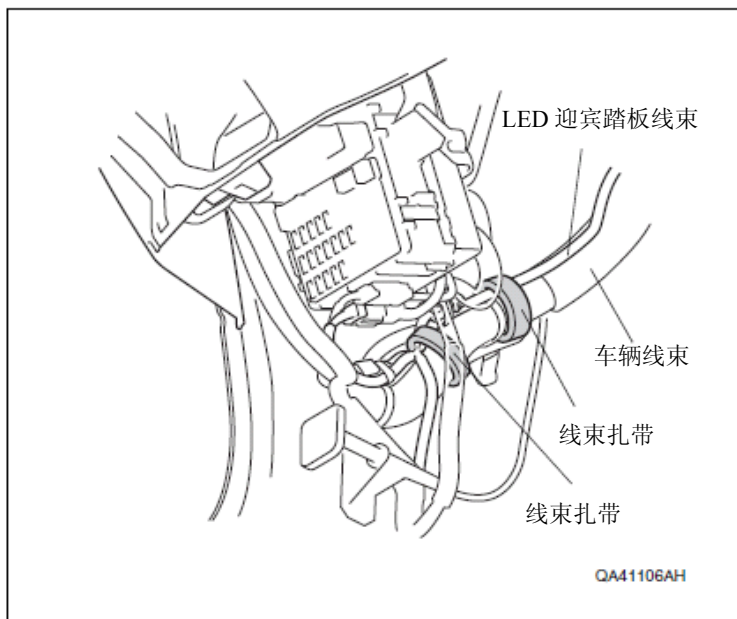

62. 用脱脂洗涤剂清洁保护胶带 B 和保护胶带（长）的粘贴位置。
63. 把保护胶带 B 的中心对准蛇皮管的端部，粘贴在车辆钢板上。
64. 把保护胶带（长）对准保护胶带 B 和车辆钢板的端部，粘贴在车辆钢板上。

建议

- 请不要用保护胶带 B 和保护胶带（长）固定线束。

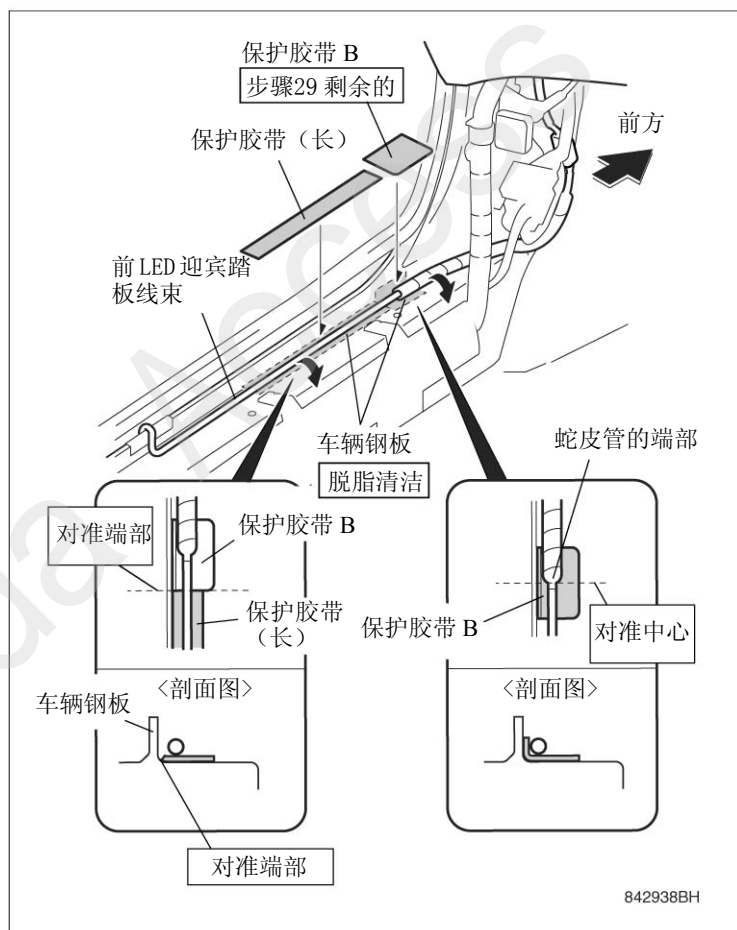

65. 把铝箔带切成两半。
66. 用脱脂洗涤剂清洁铝箔带 (1/2) 的粘贴位置。
67. 用铝箔带 (1/2) 把前LED迎宾踏板线束固定在车辆钢板上。

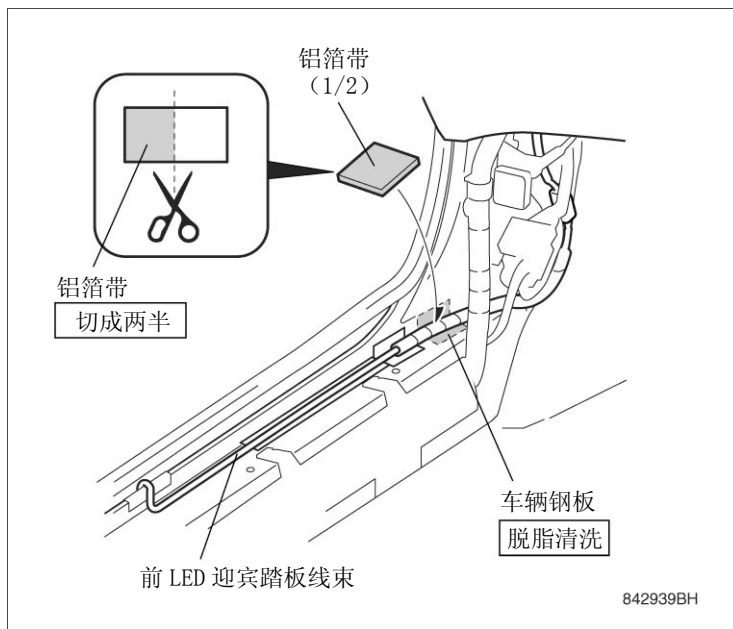

68. 把海绵贴切成两半。
69. 把海绵贴 (1/2) 缠在前LED迎宾踏板线束上。

建议

- 请把海绵贴的中心对准保护胶带 (长) 的中心缠。

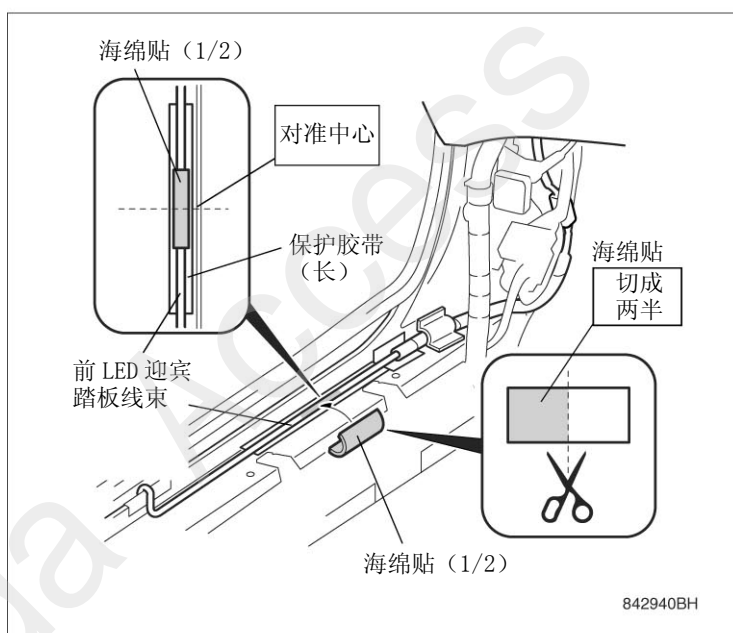

70. 用 2 根线束扎带把前LED迎宾踏板线束和前LED迎宾踏板线束的 2 芯接头固定在车辆线束上。

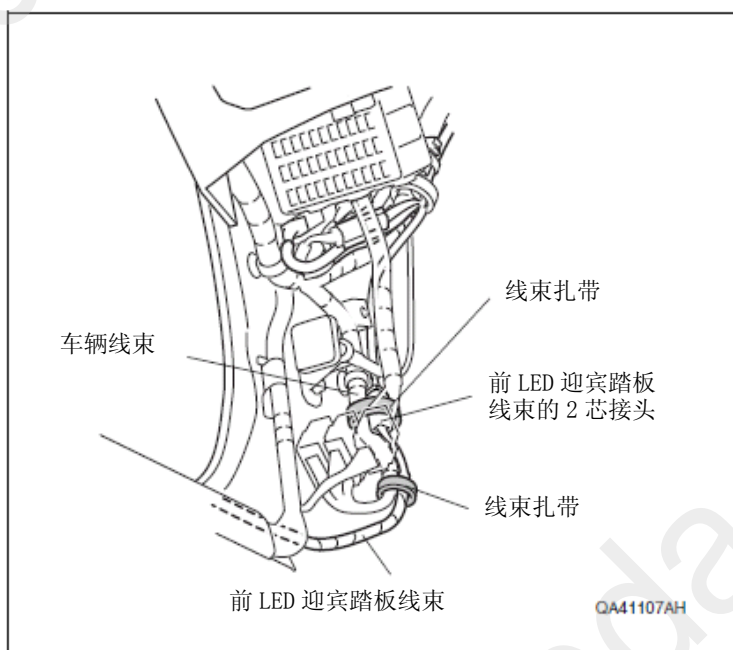

71. 如图所示穿过LED迎宾踏板线束。

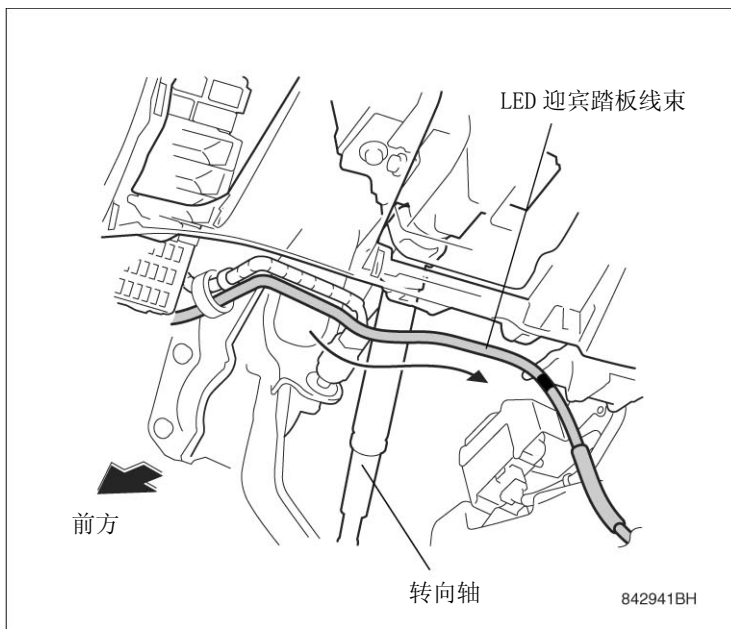

72. 把LED迎宾踏板线束的绿色胶带部对准车辆支架孔，用线束扎带固定。

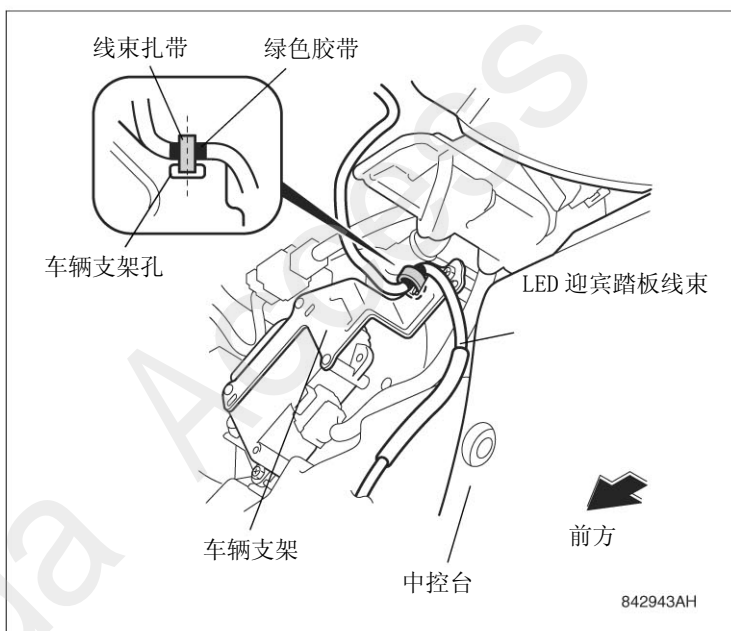

73. 用 2 根线束扎带把LED迎宾踏板线束固定在仪表台开的孔和车辆线束上。

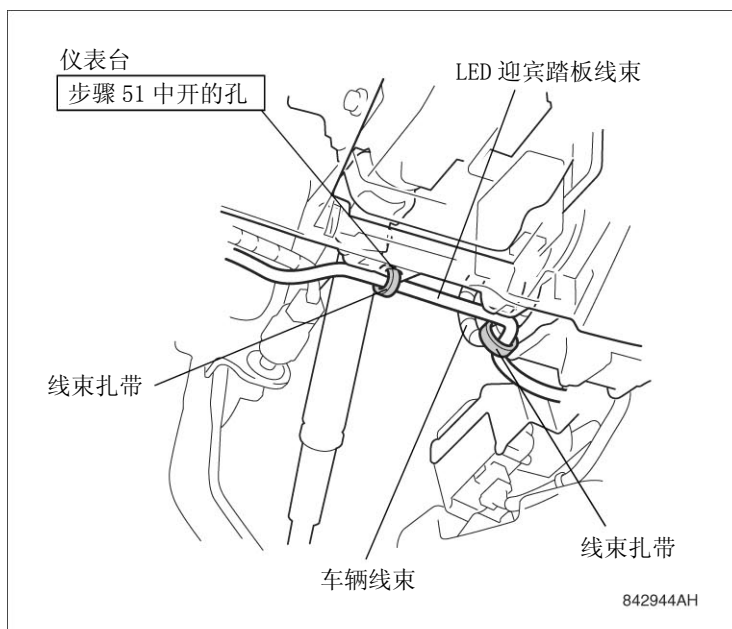

74. 掀开中控台，把LED迎宾踏板线束穿过加热器单元下侧穿到助手座一侧。
75. 把带夹扣线束扎带 B 安装在LED迎宾踏板线束的绿色胶带部，固定在加热器单元上。

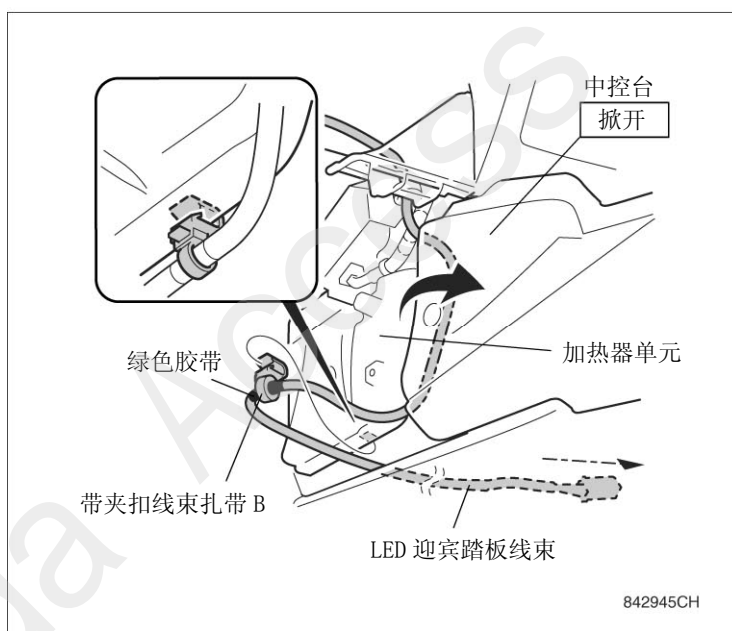

76. 把LED迎宾踏板线束的绿色胶带部对准助手座底罩的销固定孔，用线束扎带（细）固定。

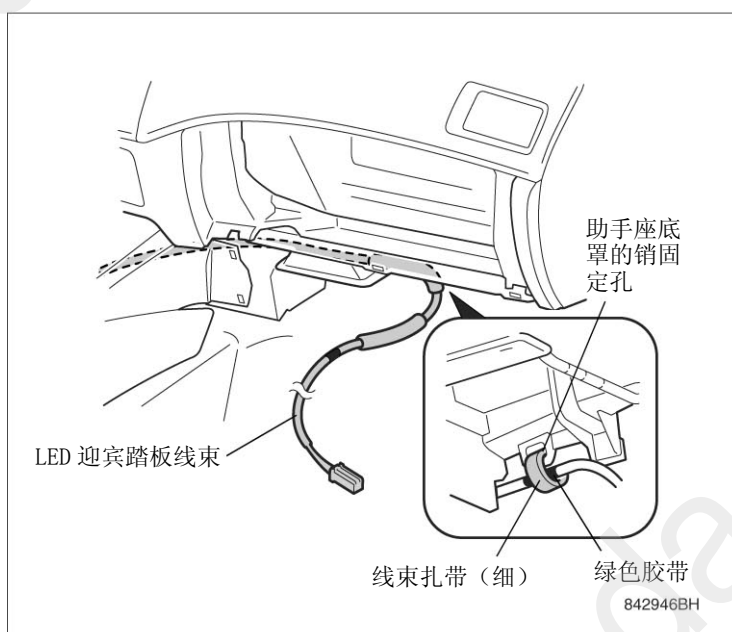

77. 把带夹扣线束扎带 A 安装在冷LED迎宾踏板线束的绿色胶带部，固定在车架的孔上。

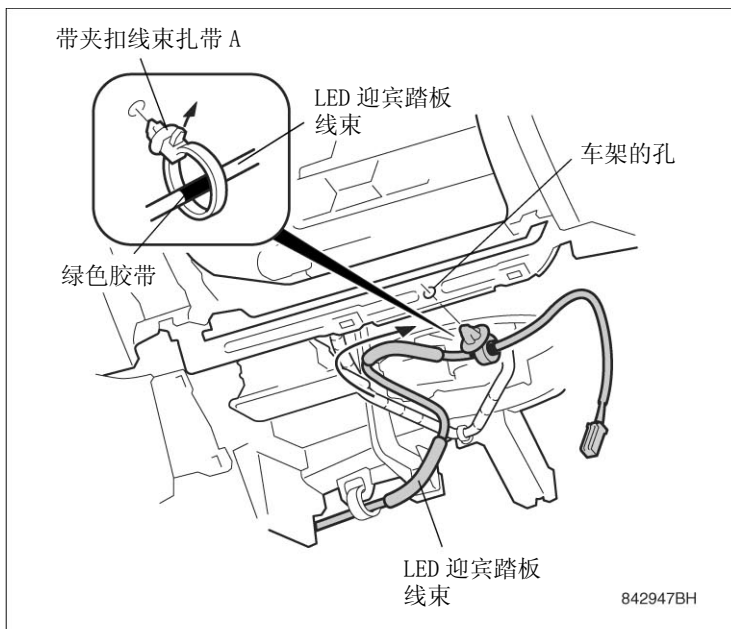

78. 用 3 根线束扎带把LED迎宾踏板线束固定在车辆线束和车架上。

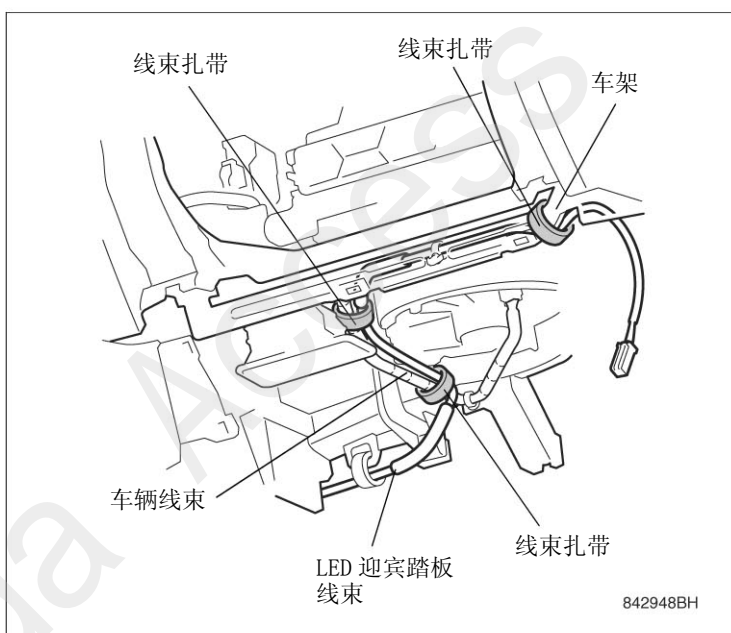

79. 用 1 根线束扎带把LED迎宾踏板的线束固定在车辆线束上。

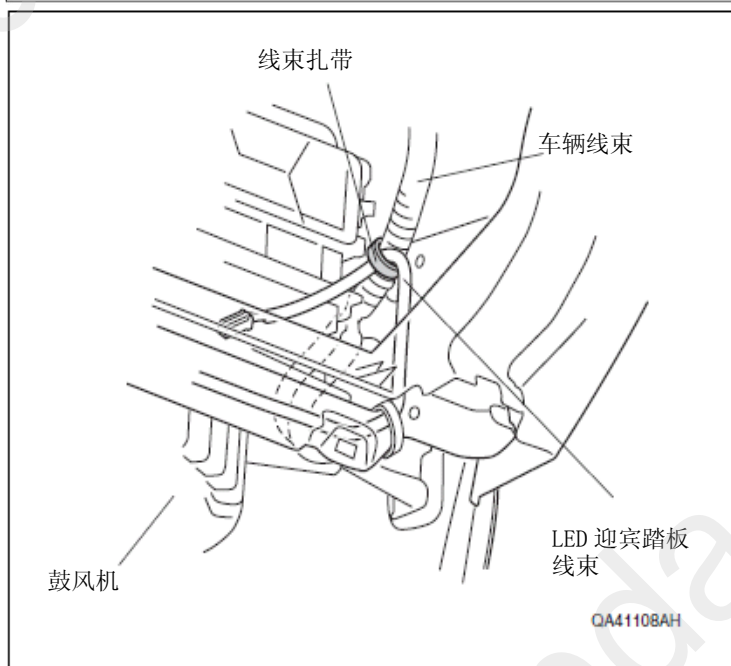

80. 把迎宾踏板的 2 芯连接器与前LED迎宾踏板的 2 芯连接器连接。

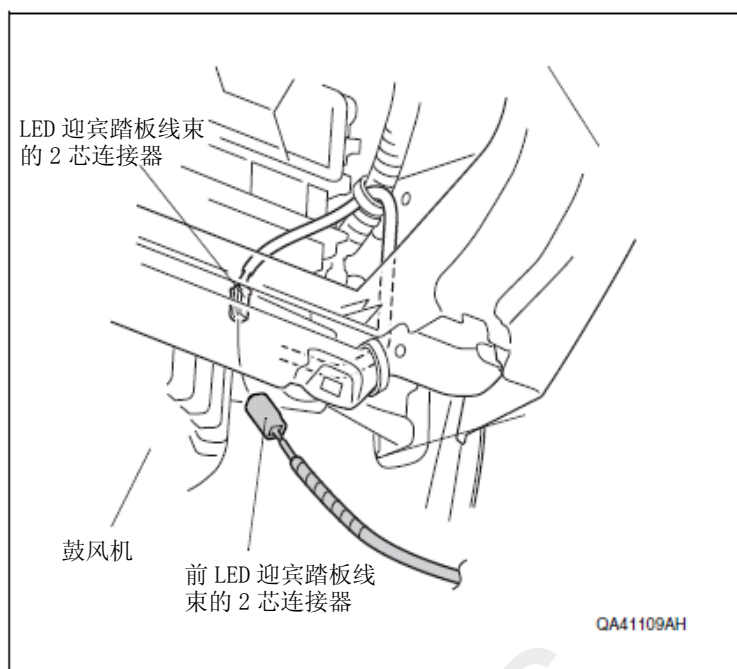

81. 用脱脂洗涤剂清洁保护胶带 B 和保护胶带（长）的粘贴位置。
82. 把保护胶带 B 的中心对准蛇皮管的端部，粘贴在车辆钢板上。
83. 把保护胶带（长）对准保护胶带 B 和车辆钢板的端部，粘贴在车辆钢板上。

建议

- 请不要用保护胶带 B 和保护胶带（长）固定线束。

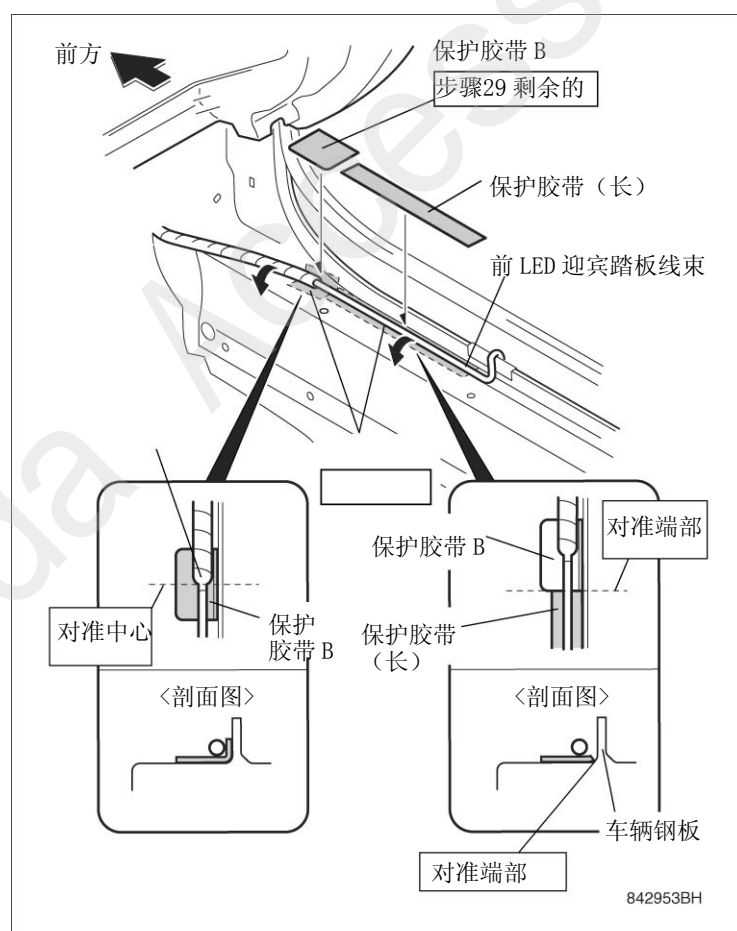

84. 用脱脂洗涤剂清洁铝箔带 (1/2) 的粘贴位置。
85. 用铝箔带 (1/2) 把前LED迎宾踏板线束固定在车辆钢板上。

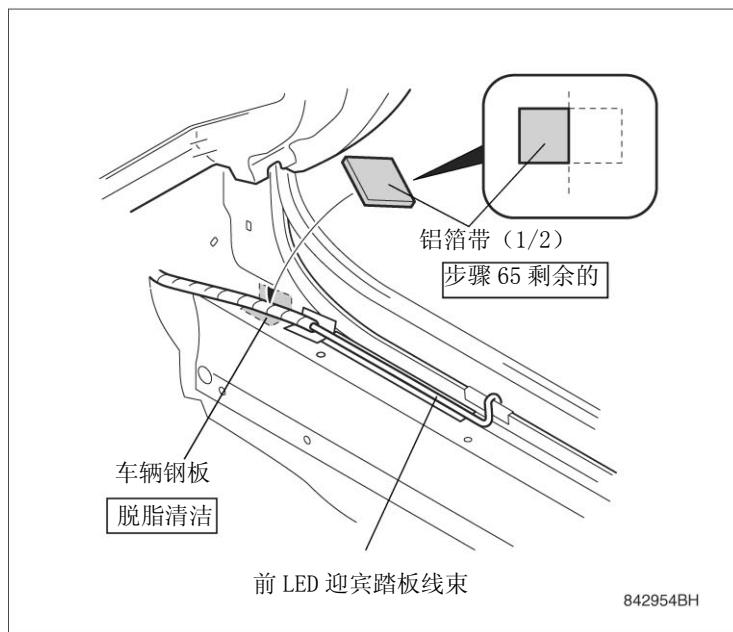

86. 把海绵贴 (1/2) 缠在前LED迎宾踏板线束上。

建议

- 请把海绵贴的中心对准保护胶带 (长) 的中心缠。

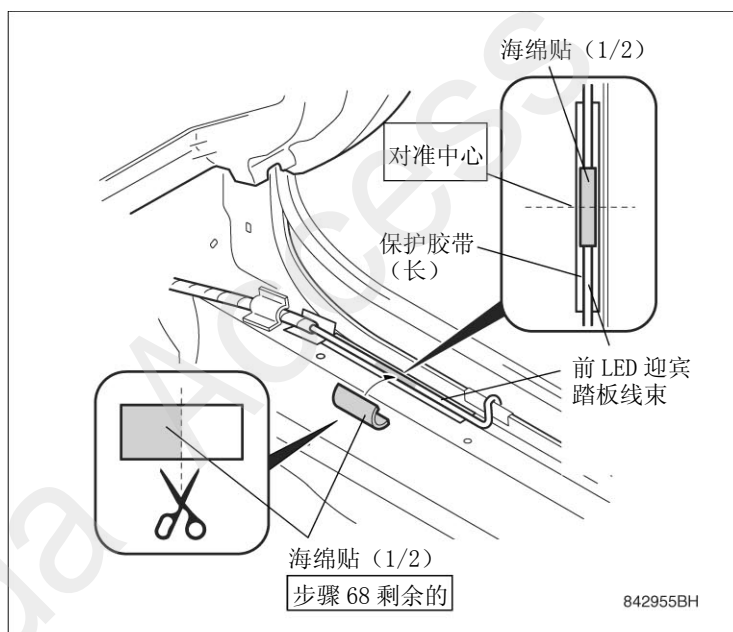

87. 把铝箔带切成两半。
88. 用脱脂洗涤剂清洁铝箔带 (1/2) 的粘贴位置。
89. 用铝箔带 (1/2) 2 张把前LED迎宾踏板线束固定在车辆钢板上。

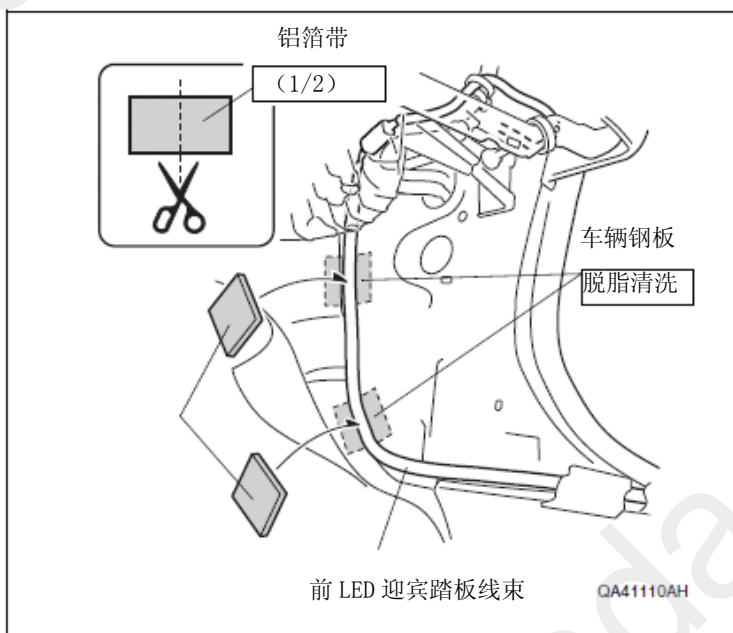

90. 把前LED迎宾踏板线束压入右前门防水胶条内。
91. 左侧也同样压入前LED迎宾踏板线束。

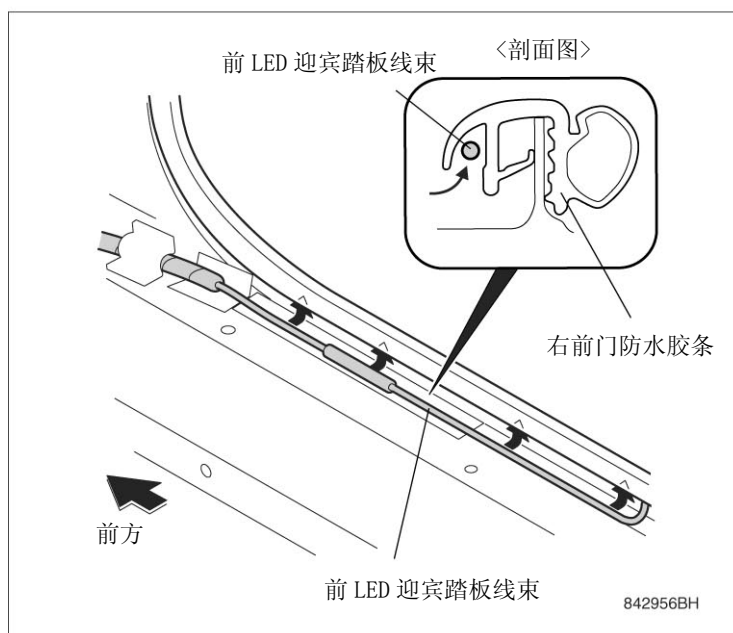

安装后的确认

安装确认

- 确认动作前，请确认配线和安装没有异常。
- 特别要确认车辆线束及用品线束有没有被大力地压着、拉着、夹着。还要确认夹子及扎带有无脱落和忘记紧固现象。

动作确认

- 在电池上连接负极（-）电线前，请确认线束的布线方法、固定方法、接头及端子的连接有无问题。
- 打开各车门就亮灯。

复原作业

- “动作确认”完成后，请把拆下的车辆零件安装复原，要注意以下几点：
- 复原作业时，请充分注意不要夹着车辆线束及用品线束，不要损伤车辆零件。
 - 把车辆零件安装复原时，请牢固安装夹扣、爪扣等，避免松动等。
 - 连接了负极（-）电缆后，请确认电器附件及其它的电器系统能够正常动作。请把各装置的记忆或旋钮位置恢复到安装前的状态。

保险丝的位置

- 关于保险丝（2A）的位置，请参考“安装位置图”。