

后视摄像头

**ELYSION**

## 安装位置图



## 为确保安装的安全（务必仔细阅读）

## 警告标志的说明

- 本书中使用以下标志来标明有可能造成操作人员或其他人受伤害的操作，以及有关安装的建议。

**▲ 危险**

不遵从该指示，将导致死亡或者其他严重伤害

**▲ 警告**

不遵从该指示，有可能导致死亡或者其他严重伤害

**▲ 注意**

不遵从该指示，有可能导致受伤

**建 议**

防止导致故障、破损的建议



禁止事项

## 关于图标

- 使用下列图标来标明安装的位置和操作人员的视线角度。

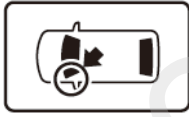

车身对应位置

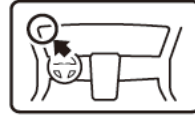

仪表板对应位置

- 使用下列图标来标明操作中必须遵守的事项。



佩戴防护眼镜



双人作业



除去毛刺



保管好零件（还给客户）



使用规定扭力上紧螺丝



使用脱脂洗洁剂清洗



带皮手套



放置于纸皮箱或毛毯上



涂抹修补漆后充分干燥



用力压紧粘贴面



垂直安装面操作

## 线束操作注意事项

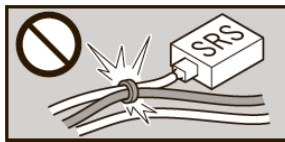

请不要把用品线束与SRS线束扣夹在一起。



接线器、端子类的接线请用力插入，直到锁紧为止。

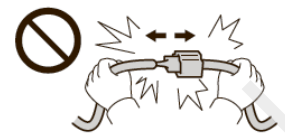

拆卸接线器、端子之类的接线时，请不要用力拉拽线束。



从支撑杆拆下的接线器必须接回原位。

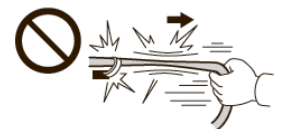

请不要用力拉拽线束。



用品线束要扣在指定场所，不能松垮。



线束不要夹压在零件中间。

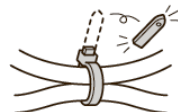

切断线束胶带的剩余部分。

## 一般的注意事项

- 请按照安装说明书的记载事项及服务手册中的相关事项和信息进行操作。特别要注意安全方面。
- 不要划伤、损坏车辆及相关零件。
- 特别要注意夹扣和爪扣的操作。
- 拆卸前应考虑如何装回原样，先确认安装时的状态后才开始拆卸零件。

## 安装电装零件的注意事项

- 进行安装操作时必须请先断开车辆电瓶的负极端子。

## 关于本用品的注意事项

- 安装以及粘贴操作请不要在太阳直射的地方，多尘的地方进行。
- 粘贴时必须保证粘贴面的温度在 15~40℃。
- 特别是低温时会导致双面胶带粘性降低，此时必须先加热粘贴面。
- 粘贴时用力压紧，但是要避免损坏用品以及车辆零件。
- 请不要拔出双面胶重新再贴。否则会造成破损，或者双面胶和贴膜不能充分粘紧。
- 安装后 24 小时之内请不要让安装位置沾水。

## 组成配件

### 后视镜摄像头套件

线束

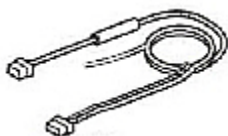

后视镜摄像头



摄像头饰件



4X14mm自攻螺丝  
(2)



定位纸板A

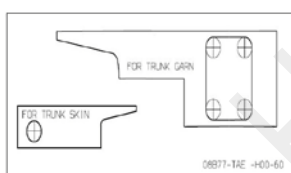

连接头

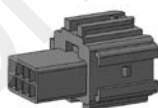

线束扎带 (27)



海绵贴 (3)



说明书



## 必要工具/用具

- 扳手
- 镊子
- 修补漆
- 电钻
- 防护眼罩
- 便携式拔取器
- 水性笔
- 直尺
- 十字螺丝刀
- 棘轮
- 脱脂洗洁剂
- 钻头
- 定准器
- 胶布
- 图钉
- 铁丝
- 一字螺丝刀
- 套筒
- 抹布
- 扭力扳手
- 锉刀
- 锯子
- 包封胶布

## 安装方法和顺序

### 脱脂洗洁剂的清洗方法

- 把脱脂洗洁剂涂抹在抹布上，把安装面上的油脂、垃圾、污垢全部擦拭干净。

#### 建议

- 请不要把脱脂洗洁剂直接涂抹在安装面。
- 请充分干燥后才进行粘贴操作。

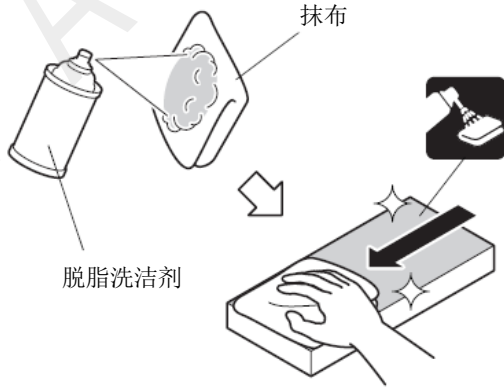

Q931901BW

### 电瓶负极端子的拆卸

1. 断开电瓶的电源前请执行图示的操作。
2. 记录车辆各电子单元的设置，包括音响/导航系统的防盗密码。
3. 拆开电瓶的负极端子。

#### 建议

- 关闭点火开关后，等待 3 分钟才能拆开电瓶的负极端子。

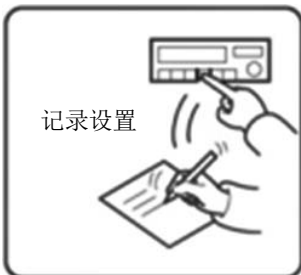
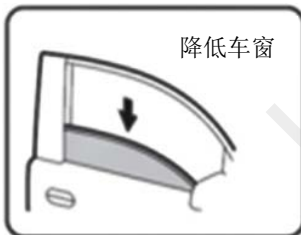

## 车辆零件拆卸

4. 拆出右侧桌面面板。

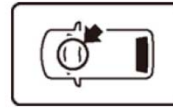

夹扣 (6)

止锁

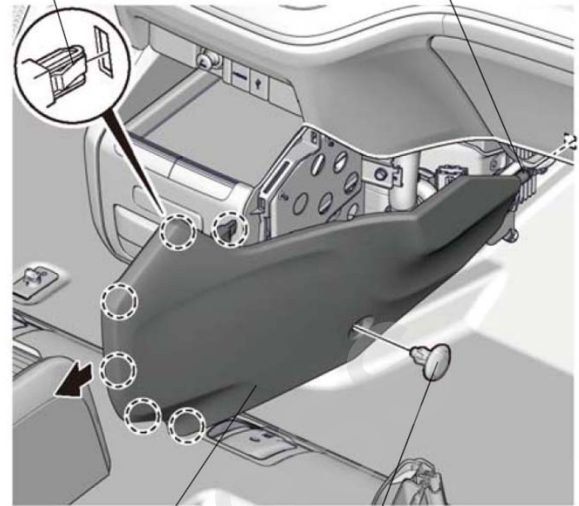

右侧桌面面板

夹扣

QE11206AC

5. 拆出左侧桌面面板。



止锁

夹扣 (5)

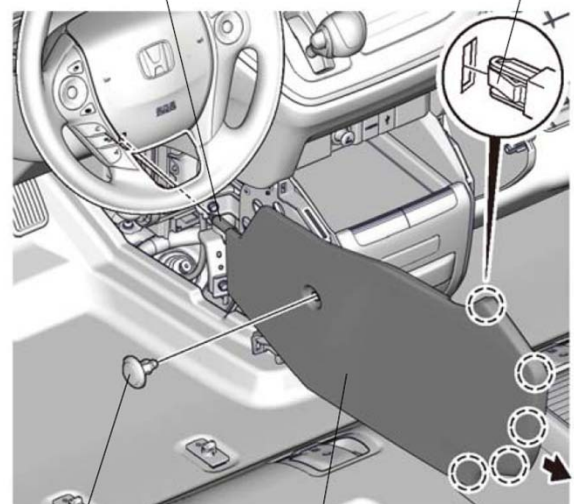

夹扣

左侧桌面面板

QE11217AC

6. 拆出驾驶席下护板。

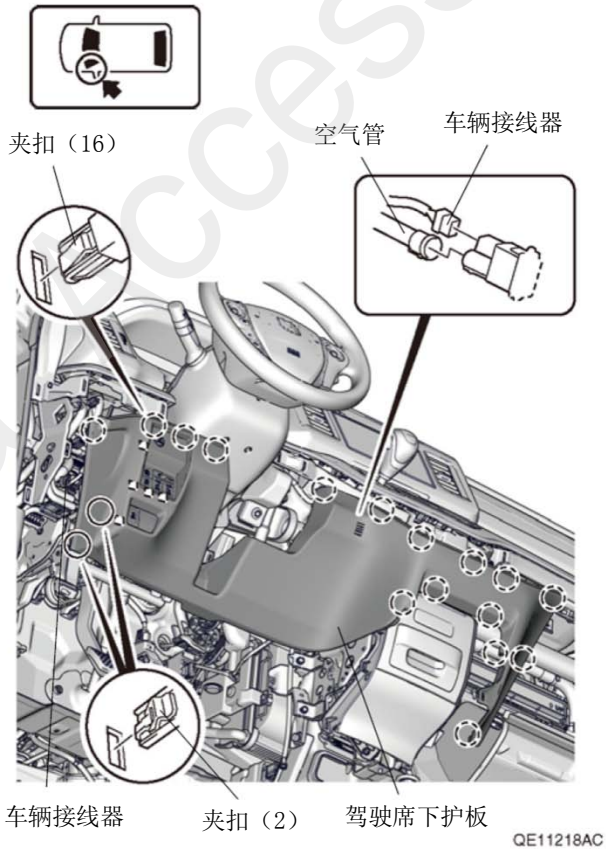

7. 粘贴美纹胶布(截图)

<b>建议</b>
<ul style="list-style-type: none"> <li>复原操作完成后才能撕掉胶布。</li> </ul>



8. 拆出智能互联屏下饰条。

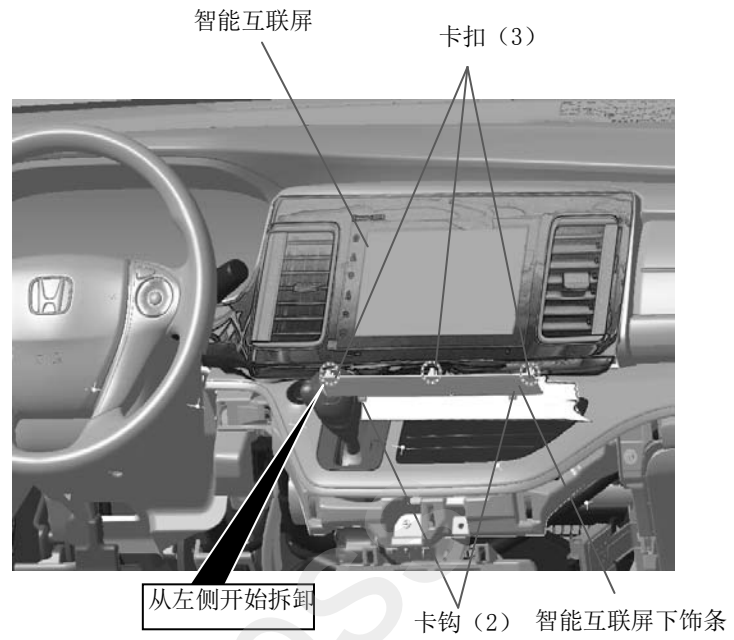

9. 拆出仪表台下饰板。

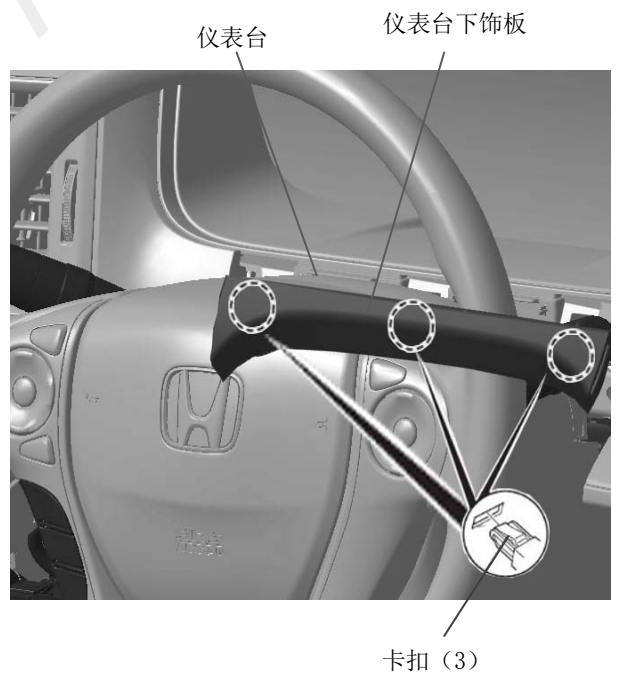

10. 中控台下饰板。

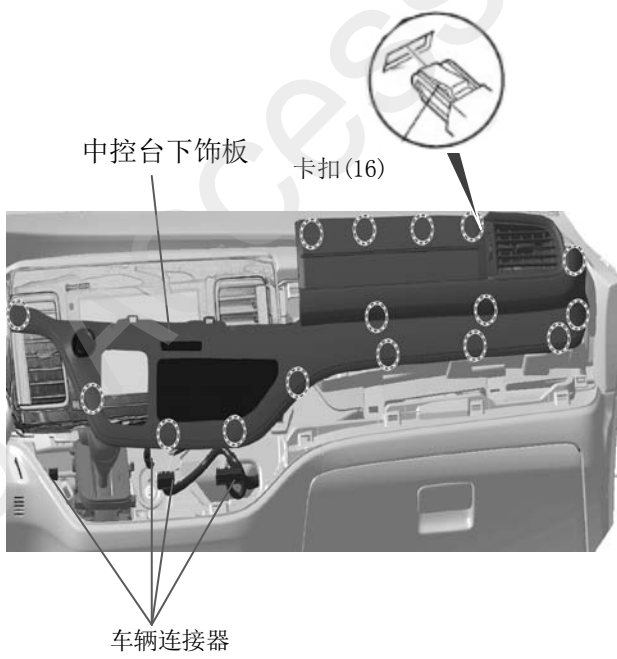

11. 拆卸智能互联屏。

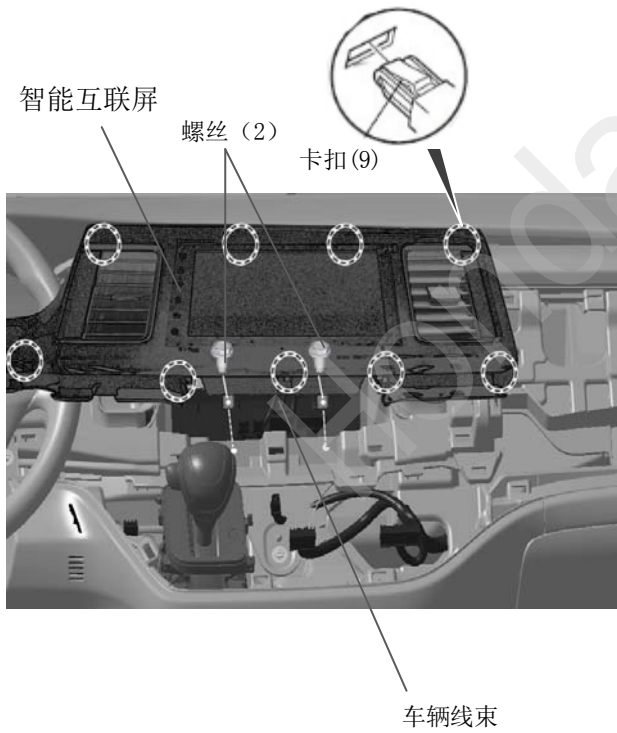

12. 拆出左前门边踏板饰件。

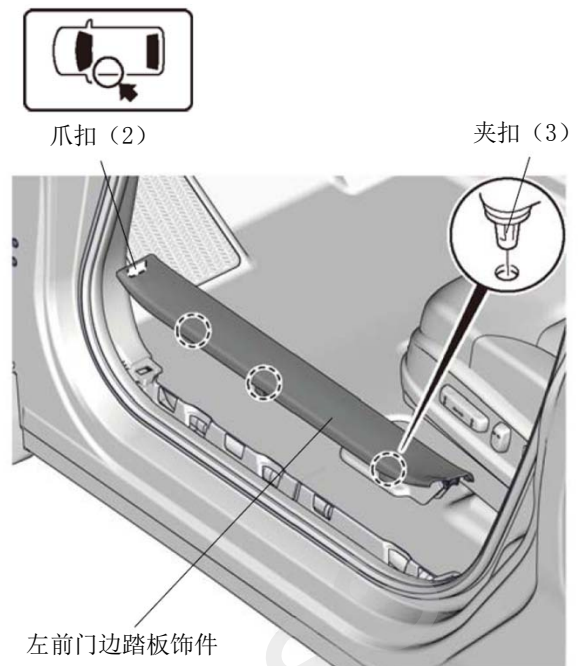

QE11219AC

13. 拆出左前侧饰板。

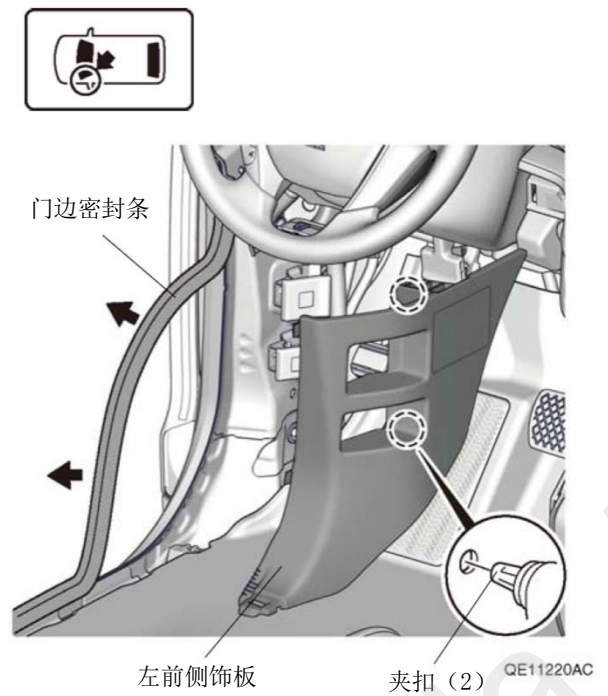

QE11220AC

14. 拆出左后门边踏板饰件。

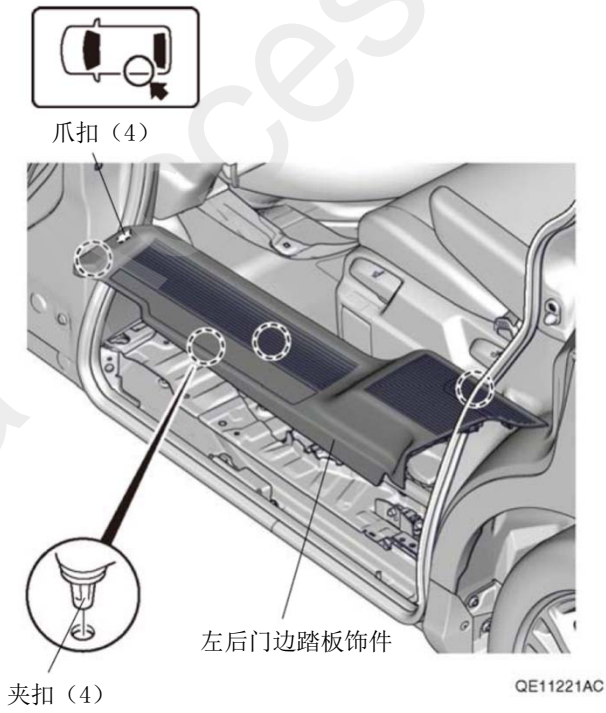

15. 拆出左前侧踏板饰件。

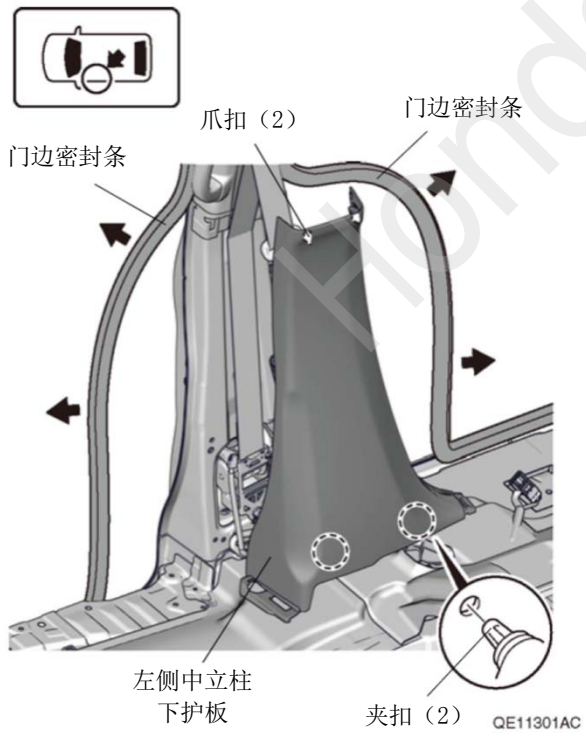

16. 拆出行李箱尾板上的饰件。

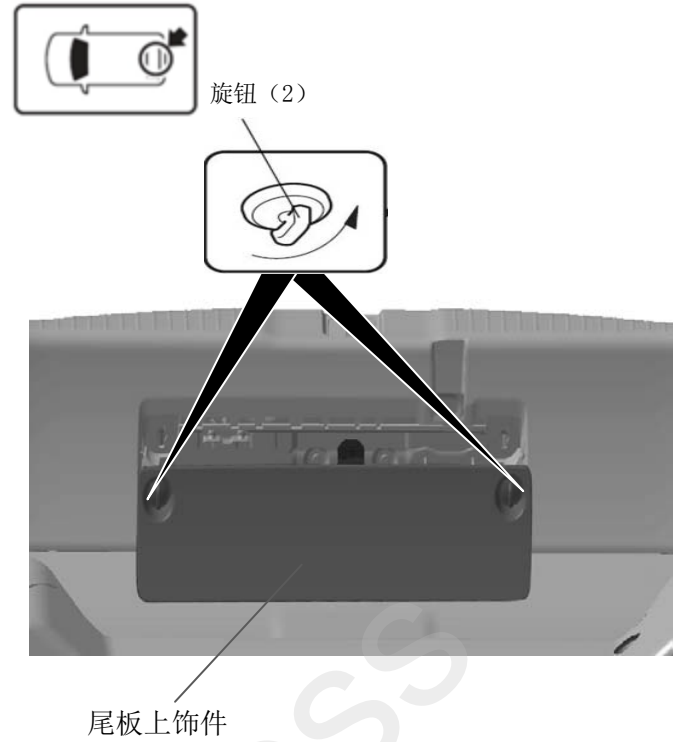

17. 拆出行李箱尾板。

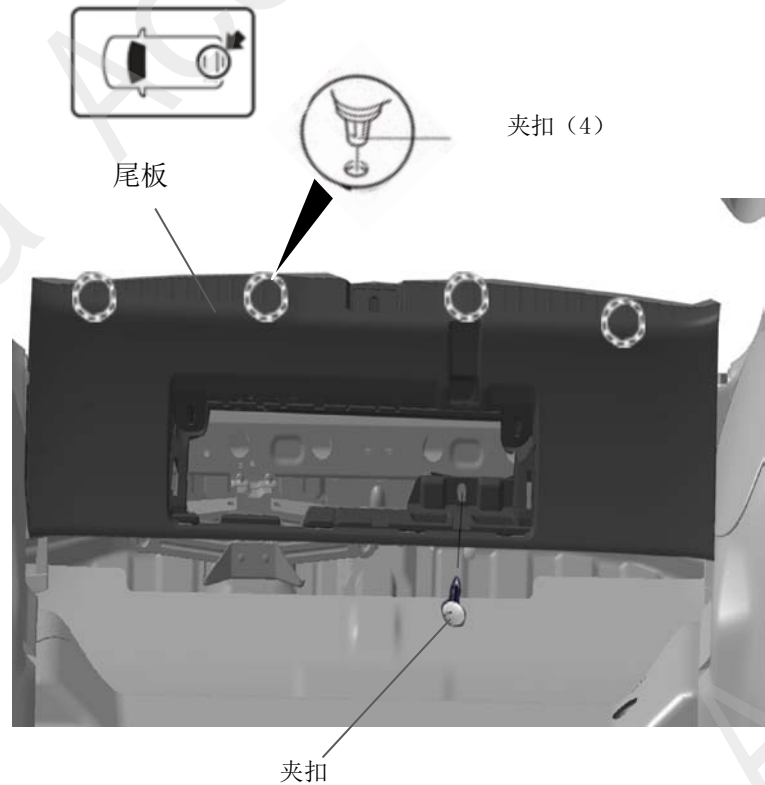



18. 掰开尾箱的左后侧饰件。

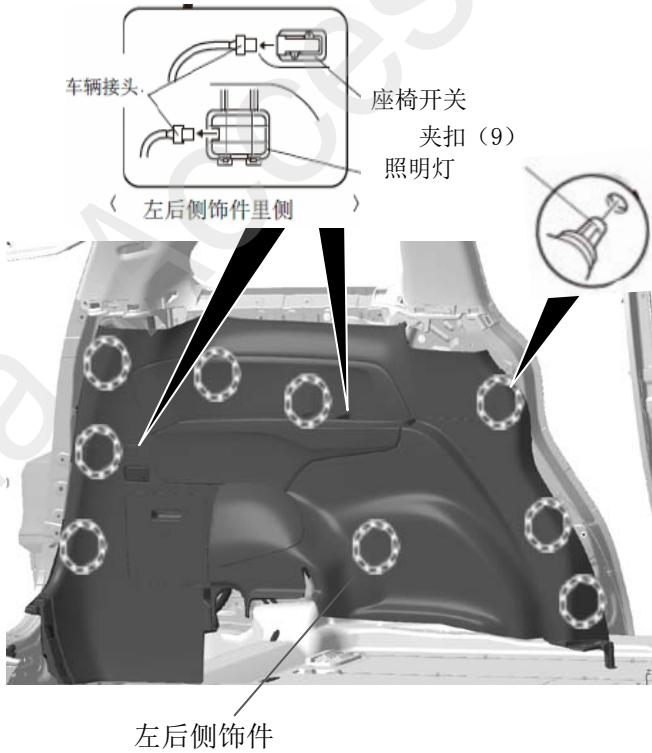

19. 拆松左后三角柱饰件。

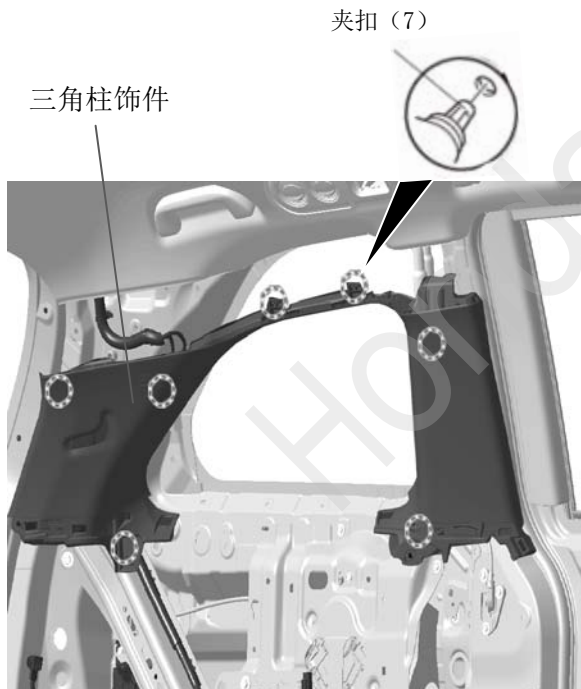

20. 打开尾门。

21. 粘贴胶布, 保护车身。

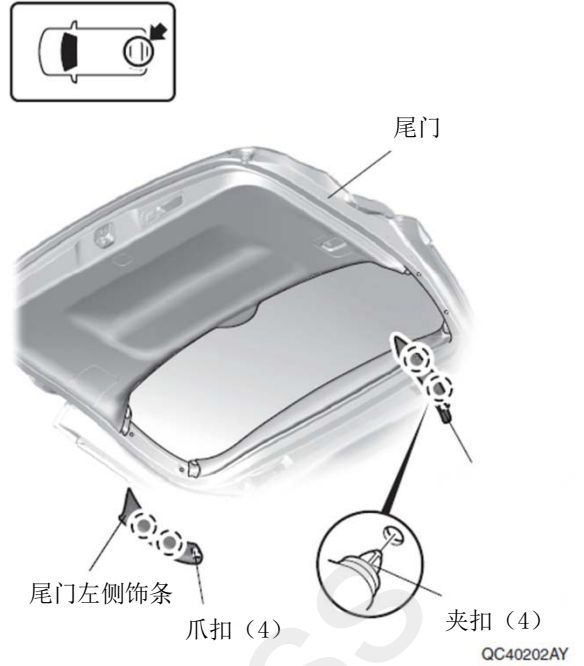

22. 粘贴胶布, 保护车身。

建 议
<ul style="list-style-type: none"> <li>复原操作完成后才能撕掉胶布。</li> </ul>

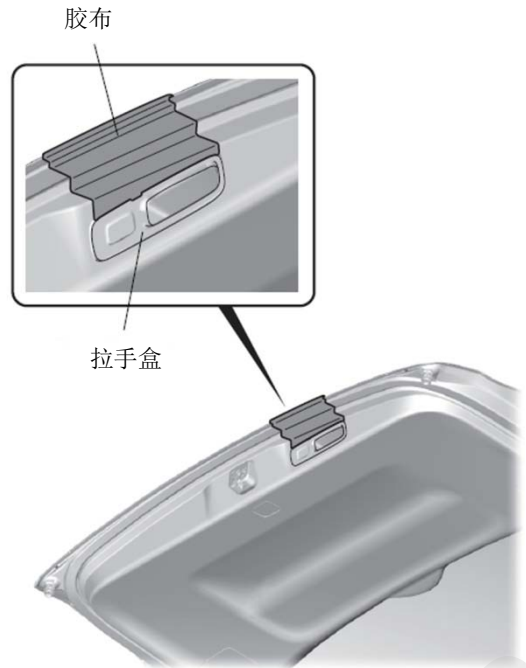

23. 拆出拉手盒。

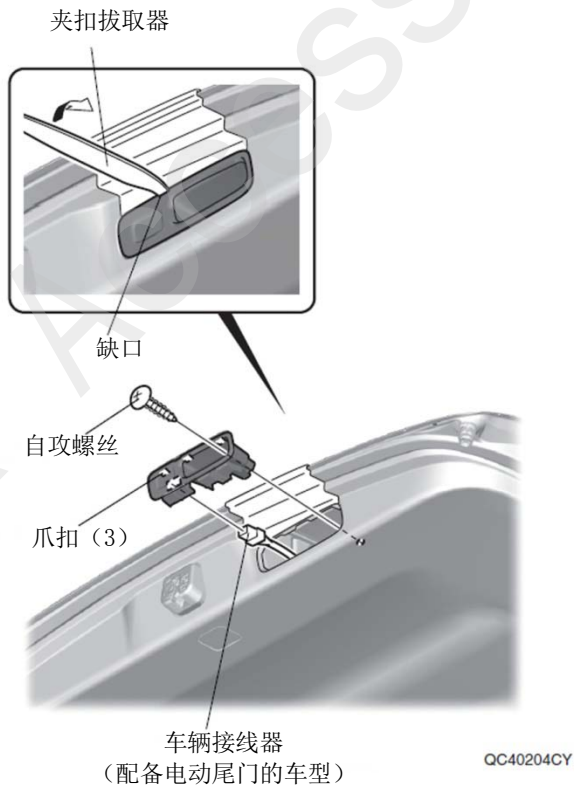

24. 拆出尾门饰板。



25. 拆出左侧尾门灯。

26. 另一侧进行相同的操作。

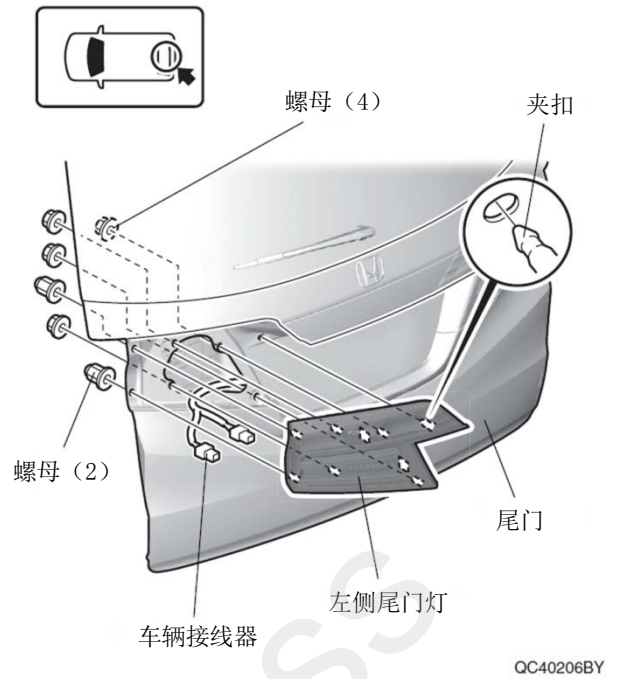

27. 拆出后车牌框下饰条。

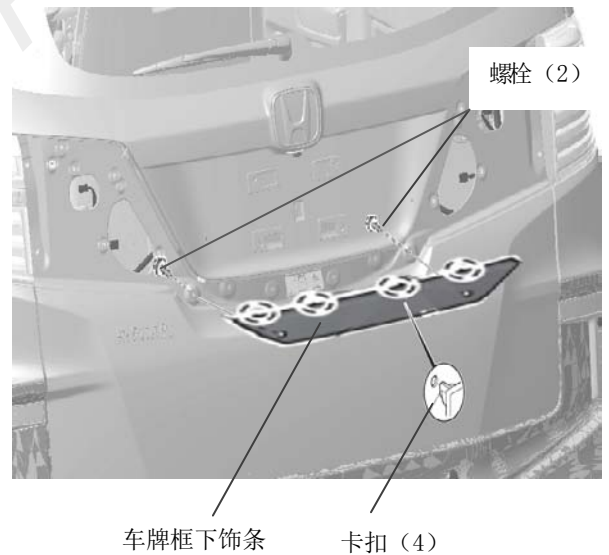

28. 拆出后号牌框饰板

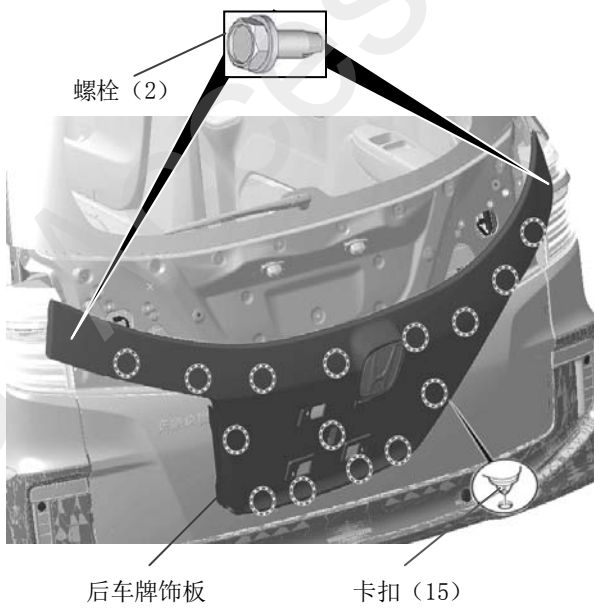

安装线束

29. 整理好线束。

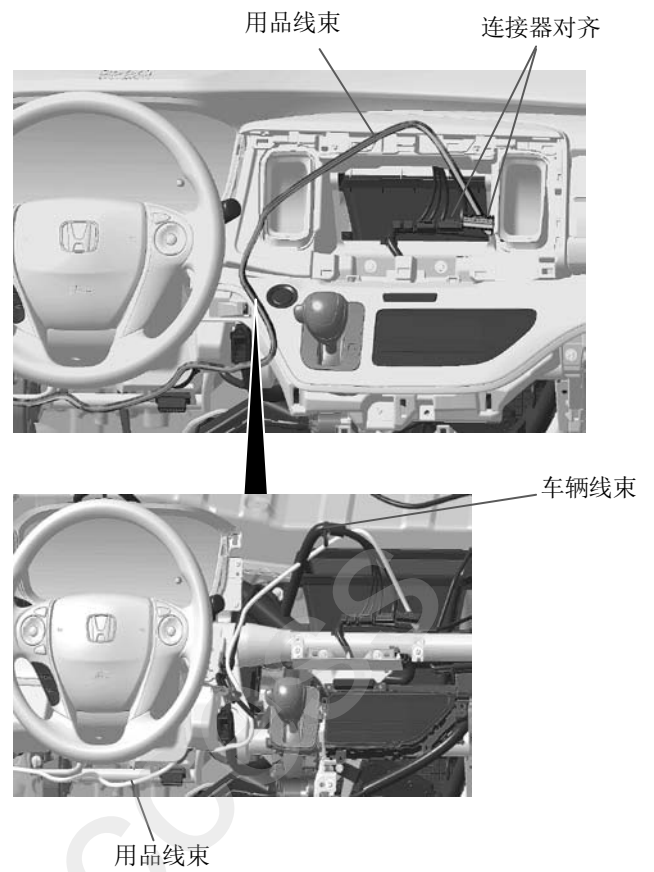

30. 固定线束。

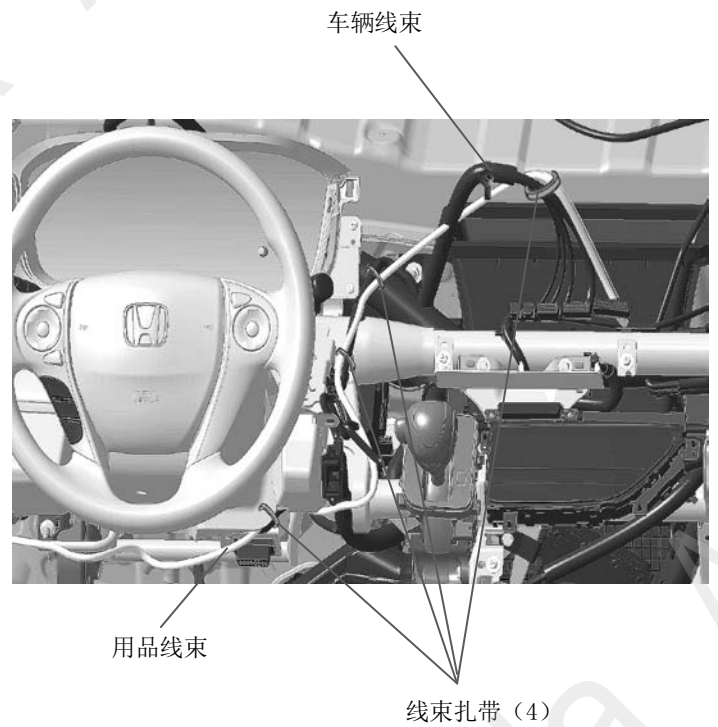

31. 固定线束。

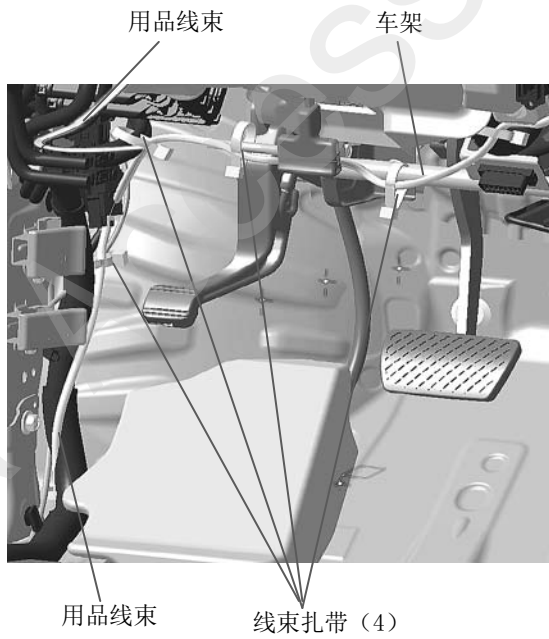

32. 拆出车辆的接线器的连接。

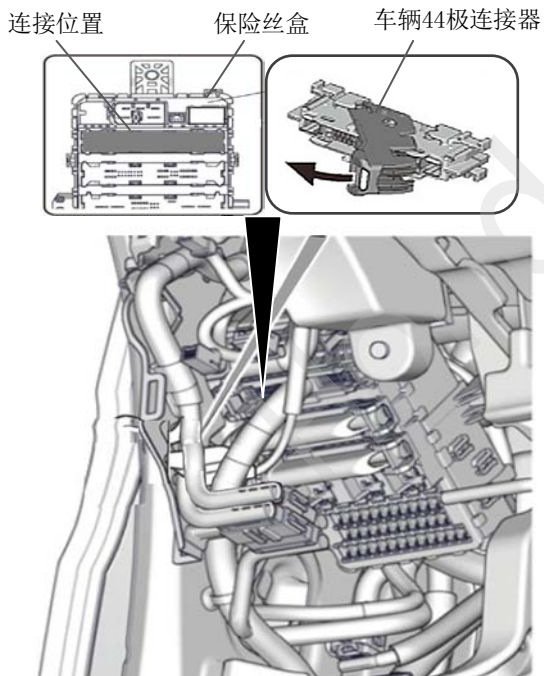

33. 连接连接器的导线。

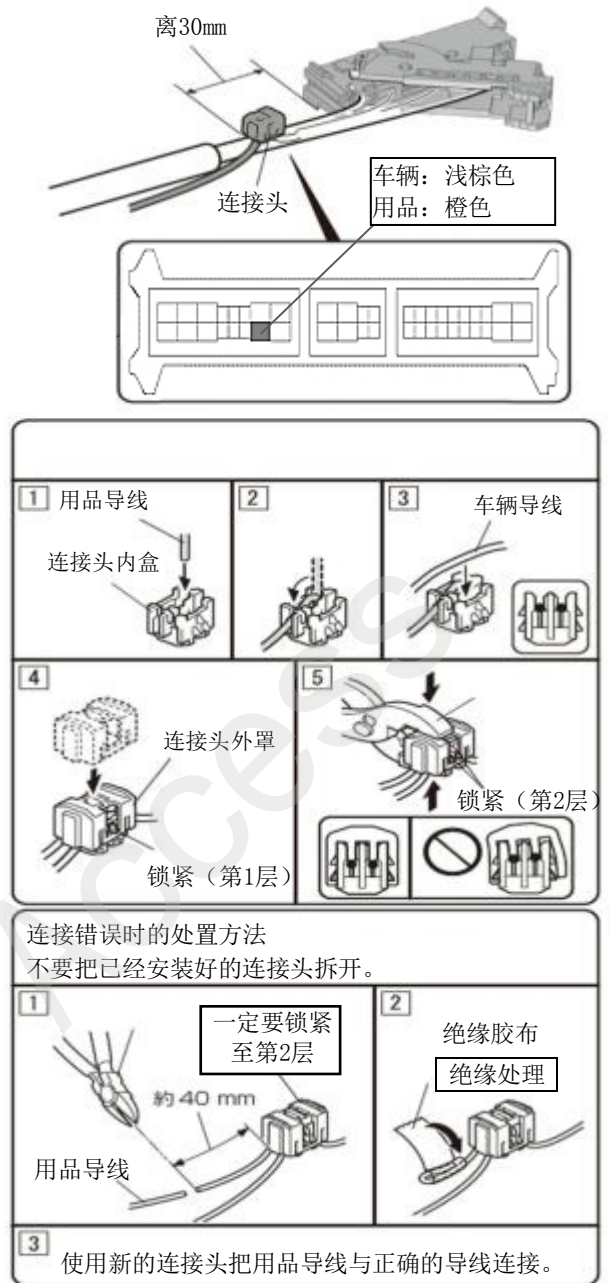

34. 固定线束的导线。

35. 把车辆接线器按原样接好。

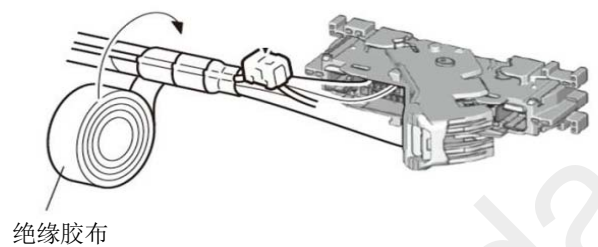

36. 整理好线束并固定。

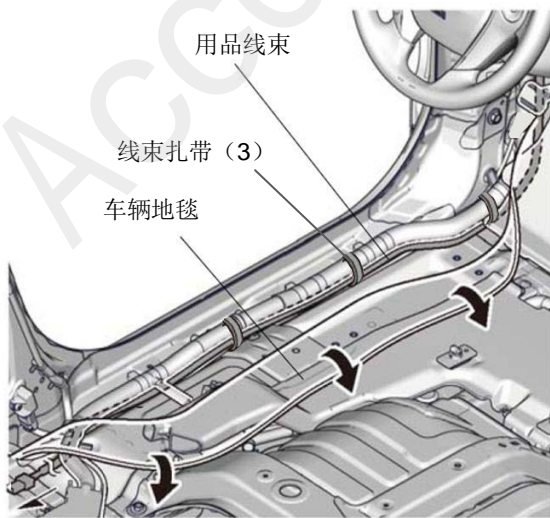
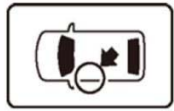

37. 固定线束。

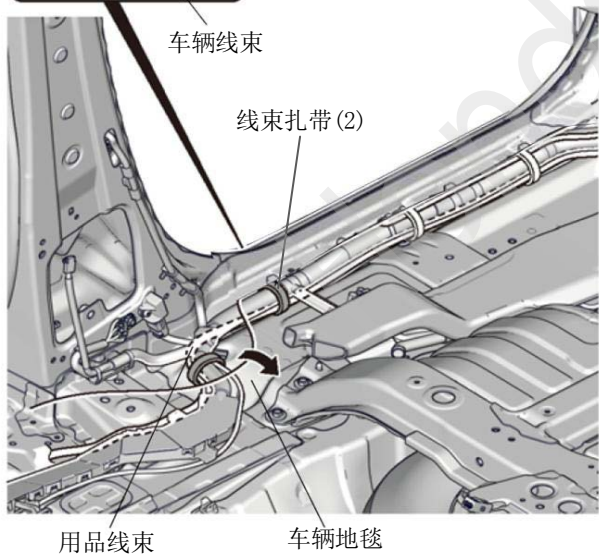
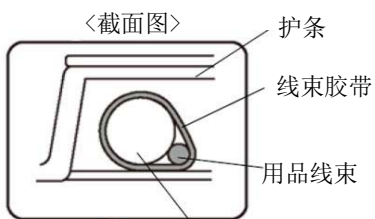

38. 固定线束。

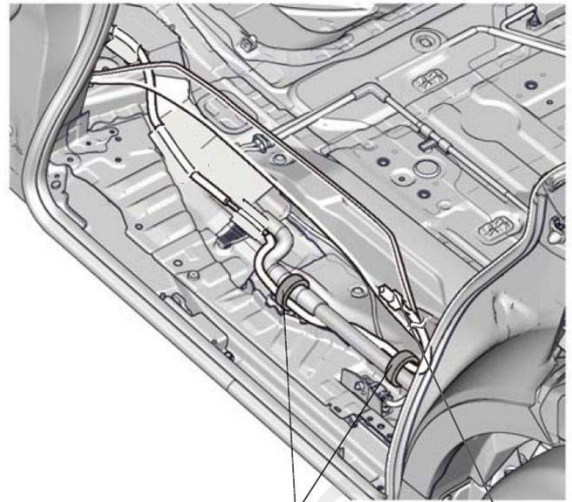

线束扎带 (2)  
用品线束

39. 固定线束。

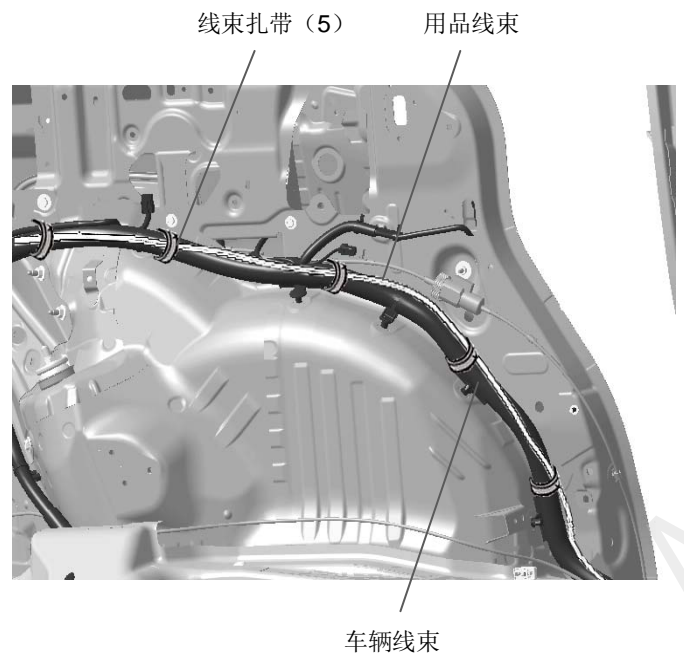

40. 固定线束。

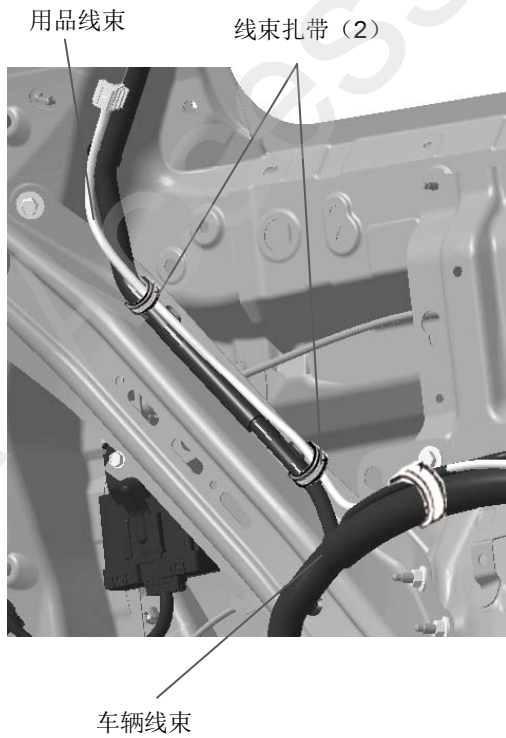

安装摄像头

41. 剪切定位纸板 A 和定位纸板 B。

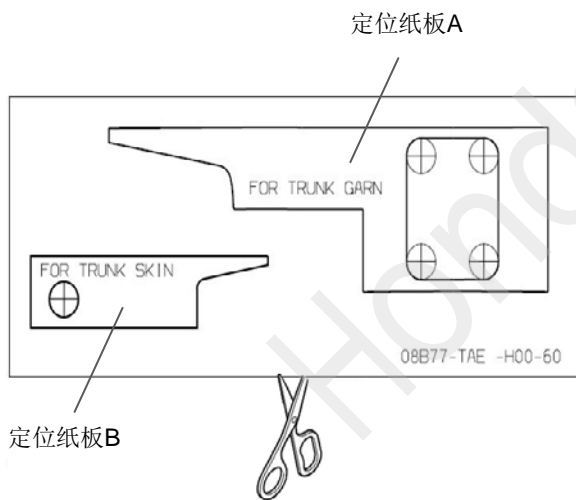

42. 在后车牌框饰件上粘贴定位纸板 A。

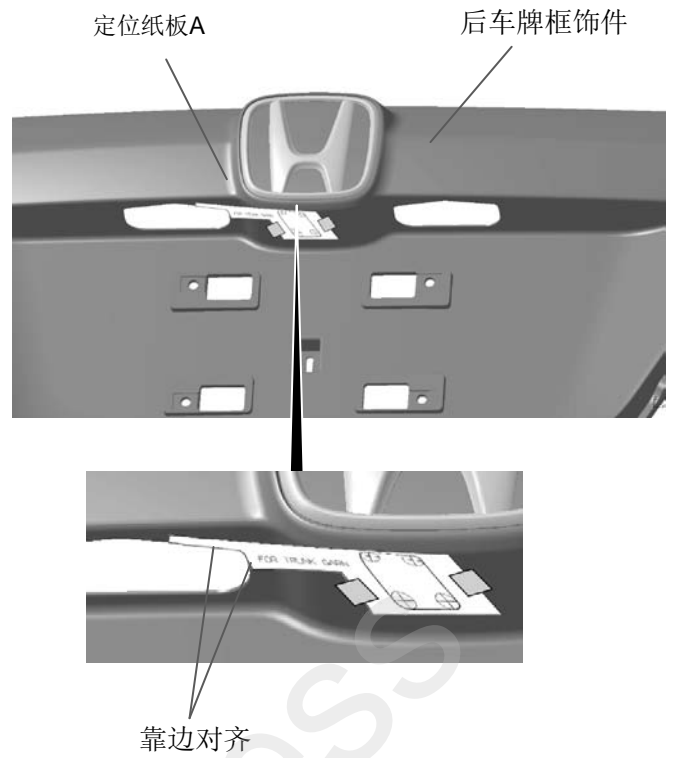

43. 在后车牌框饰件上做记号。

建议
● 必须把定准器的冲力调至最小。

44. 撕下定位纸板 A

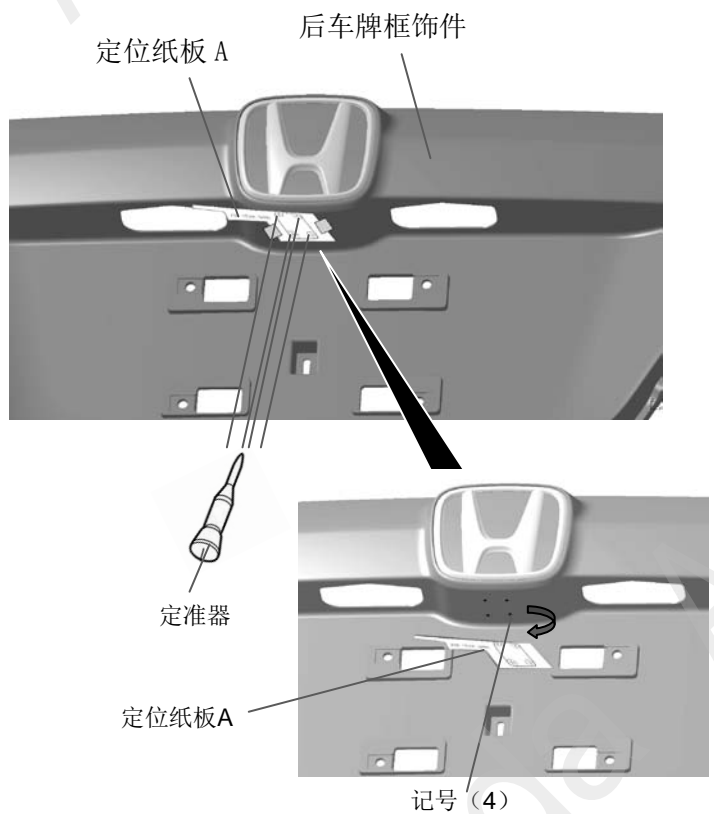

45. 在后车牌框饰件上钻孔。

建议
● 注意钻孔的位置。

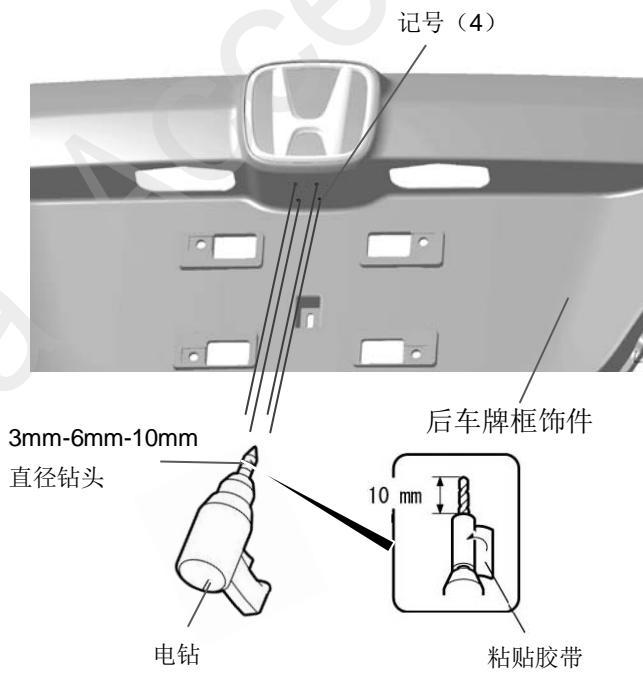

46. 把后车牌框饰件切掉。

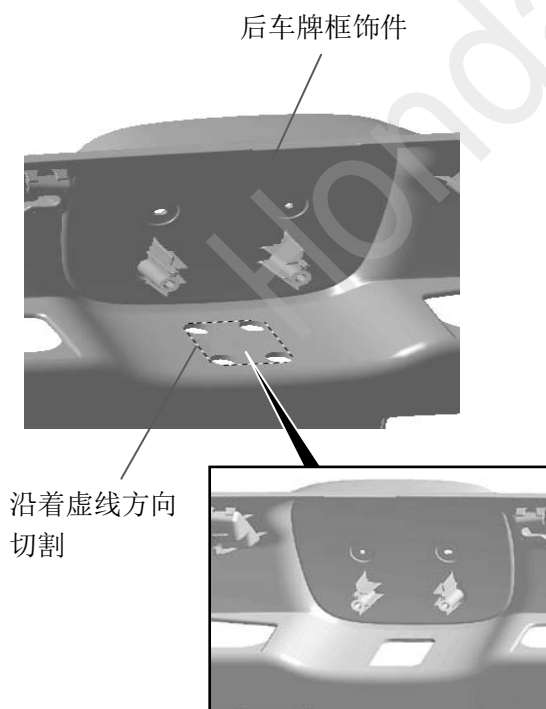

47. 安装摄像头饰件。

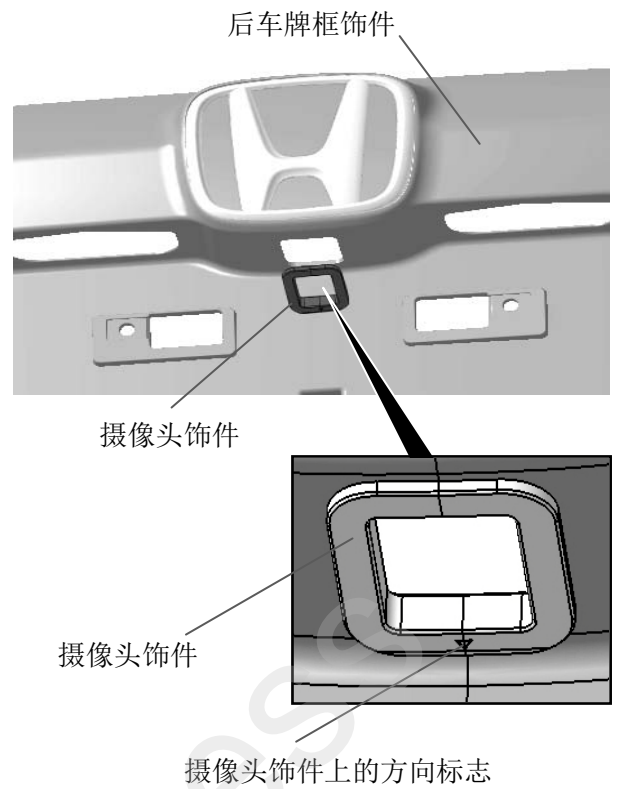

48. 固定后视镜摄像头。

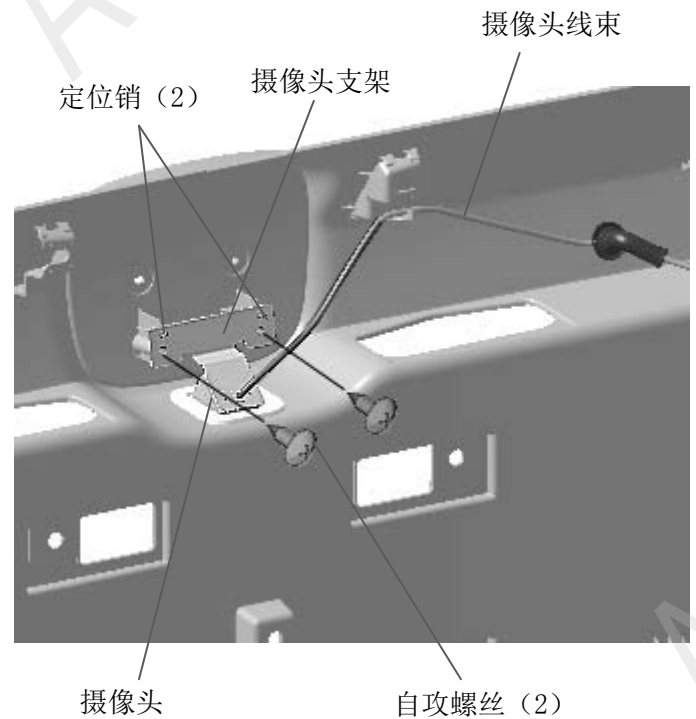

49. 固定摄像头线束。

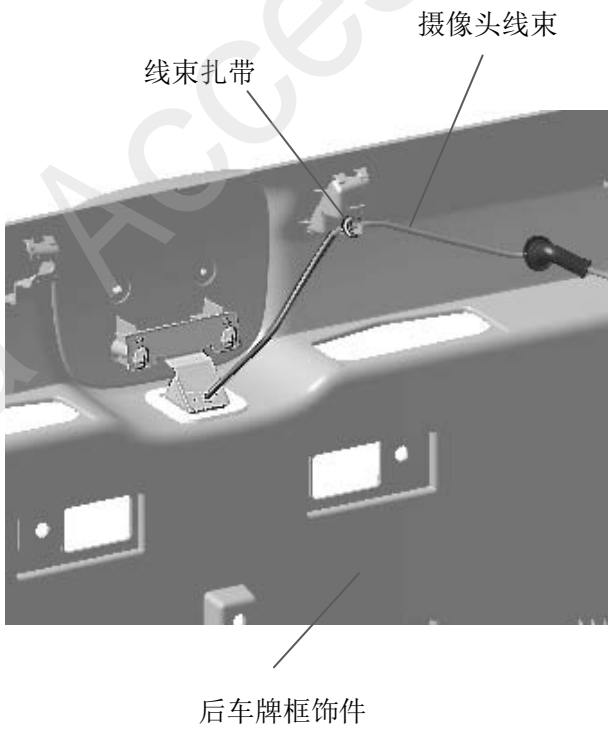

50. 在尾门上粘贴定位纸板 B。

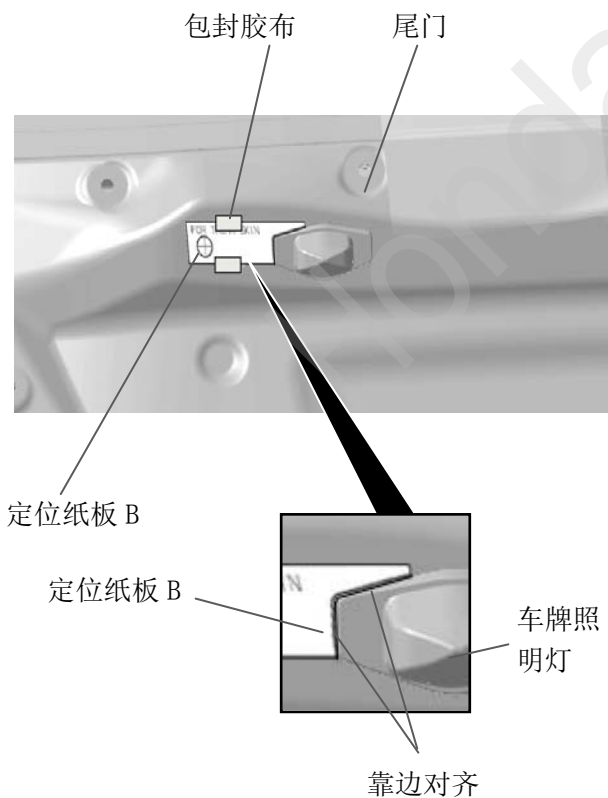

51. 在尾门做记号。

建议
● 必须把定准器的冲力调至最小。

52. 撕下定位纸板。

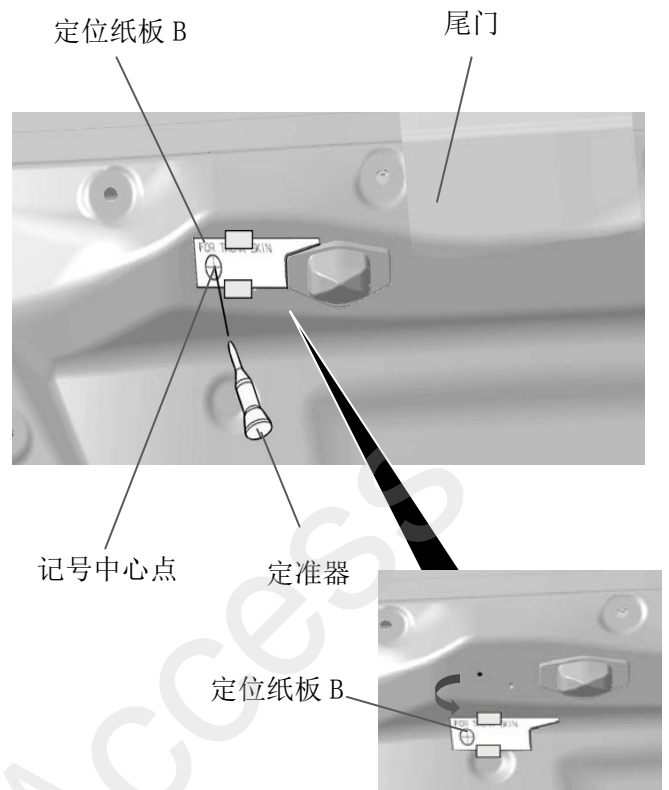

53. 在尾门上打孔。

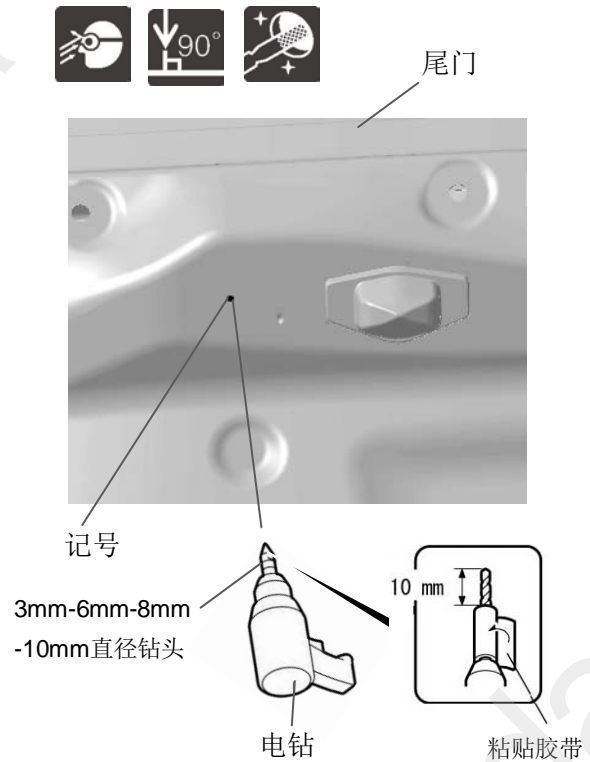



54. 在摄像头的线束端子上缠绝缘胶带。

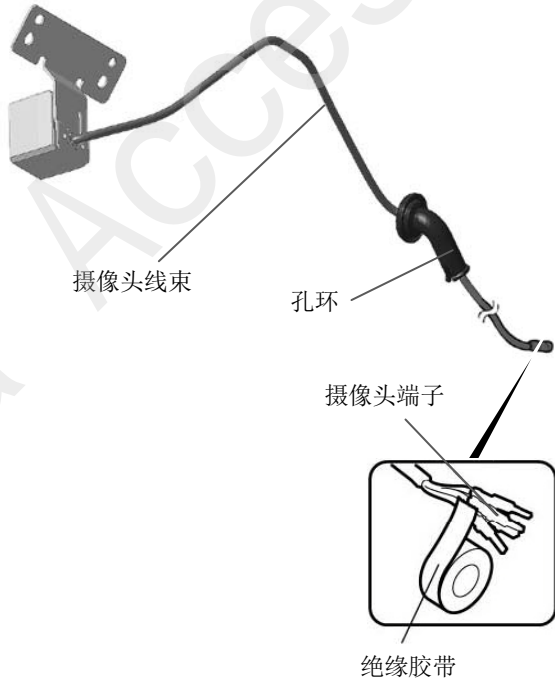

55. 把摄像头的线束穿过尾门，固定孔环套。

56. 把后车牌框饰件按原样固定。

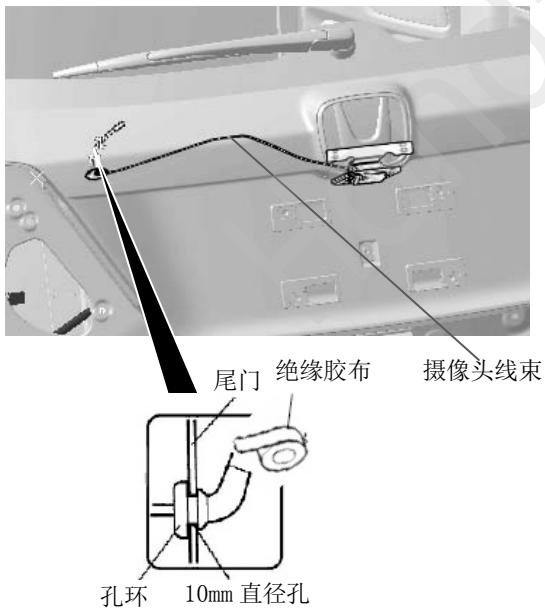

57. 把海绵贴粘贴在摄像头线束上。

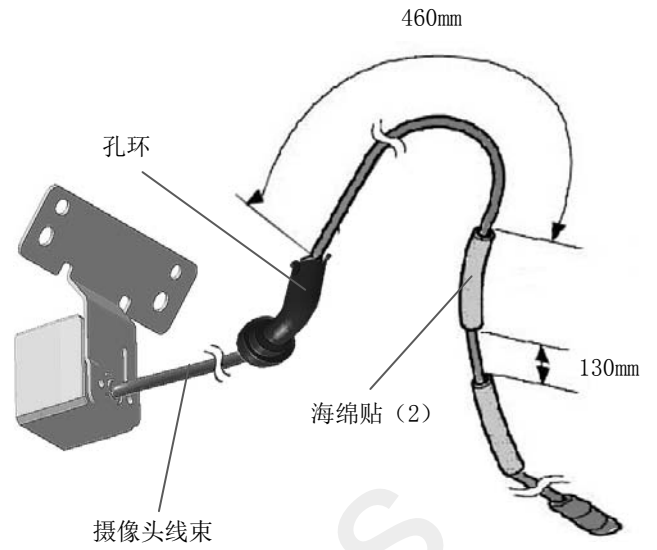

58. 拆下车辆孔环。

59. 把铁丝穿过尾门内，并与摄像头线束缠住。

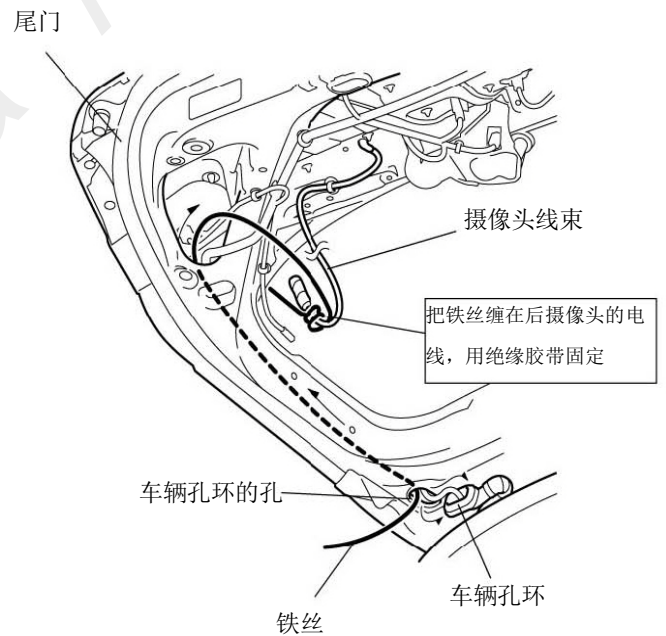

60. 把摄像头线束穿到尾门内。

61. 固定线束

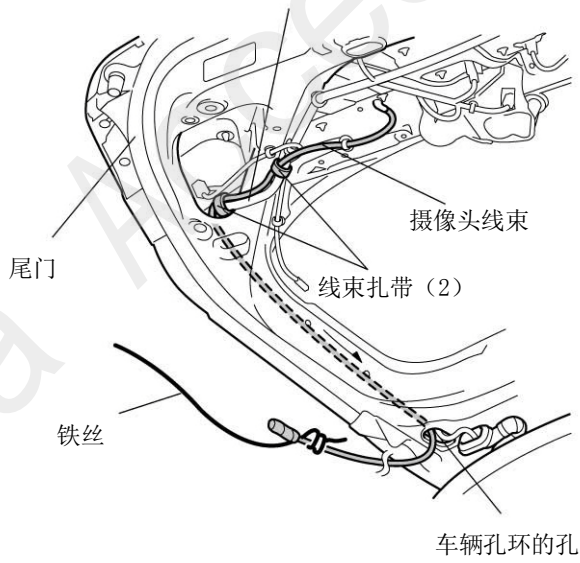

62. 拆下另一端车辆孔环，并把摄像头线束穿过车辆孔环。

63. 把尾门侧的车辆孔环安装复原。

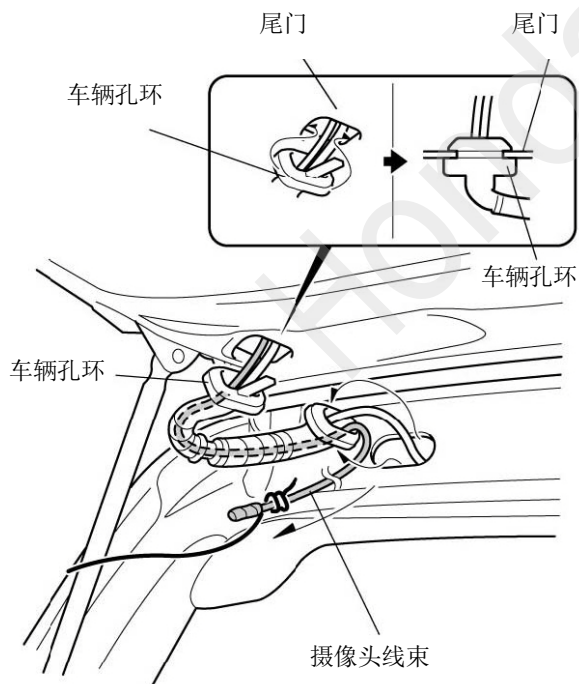

64. 使用铁丝把摄像头的线束穿过车辆孔环的孔到车辆内。

65. 把车辆孔环复原

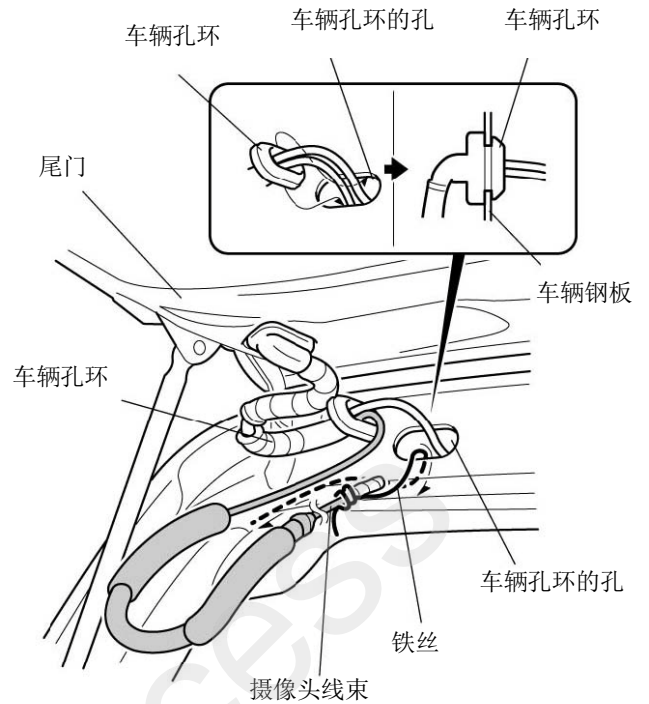

66. 拆下摄像头线束上的的绝缘胶带和铁丝。

67. 把摄像头的线束端子插入8极接头。

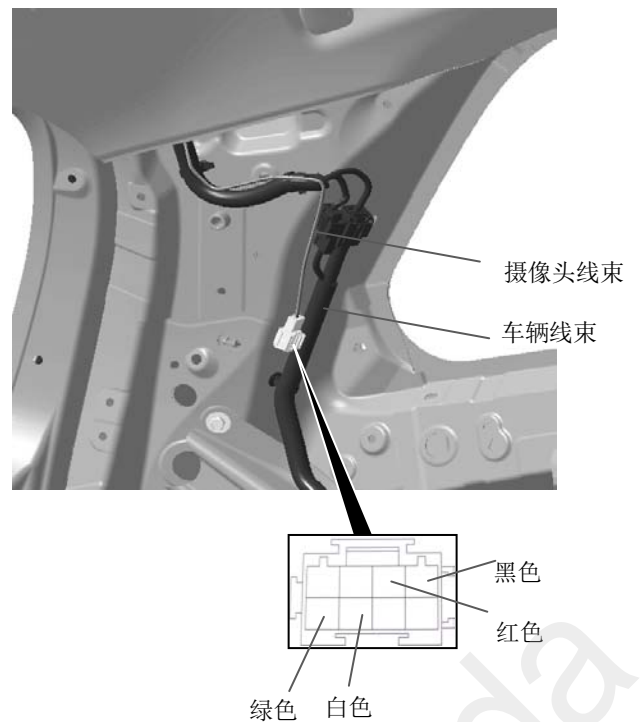

68. 连接线束 A 并固定。

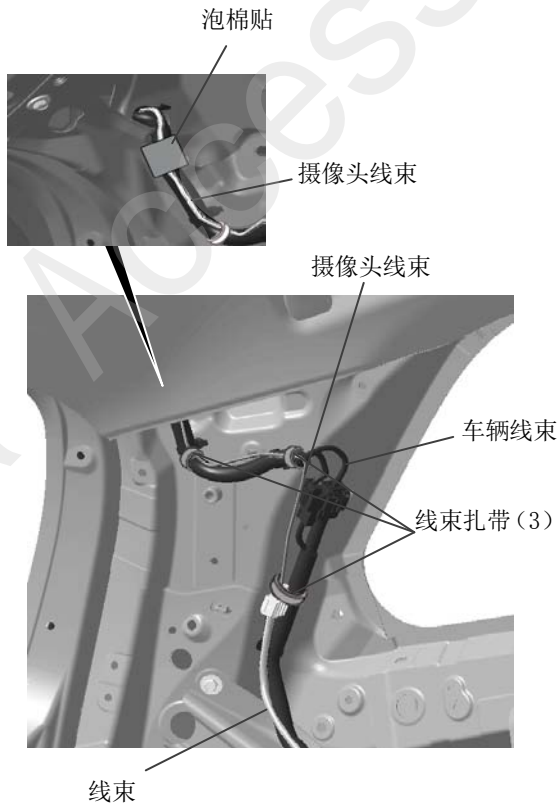

### 安装确认

69. 确认配线和安装没有异常。

#### 建议

- 确认没有强行拉拽，夹塞，夹住线束。
- 确认夹扣和线束夹带安装牢固，没有遗漏。

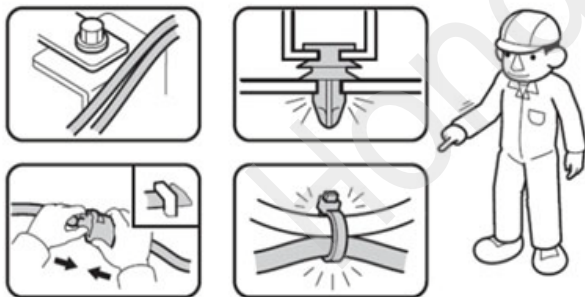

70. 把电瓶的负极端子重新接回

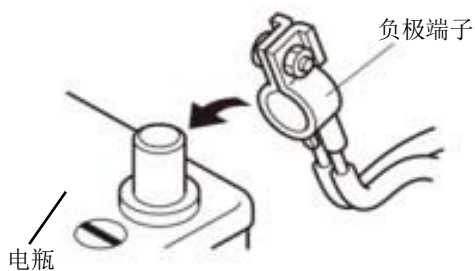

71. 把点火开关（POWER 键）旋至 ON 的位置，确认 R 档时屏幕是否图像显示。

### <车辆检查>

- 72. 确认电装产品及电子系统的运转正常。
- 73. 恢复各单元的安装前的设置状态

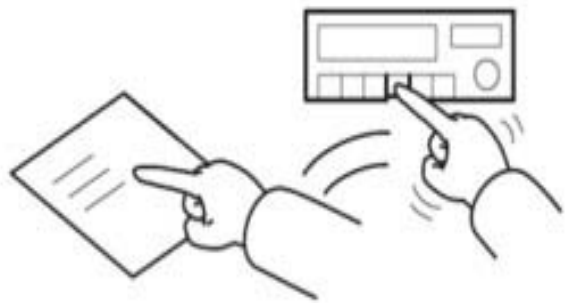

### 复原作业

74. 把拆卸出来的车辆零件装回原位。

#### 建议

- 连接接线器时，必须断开电瓶负极端子。
- 注意不要损坏车辆零件，夹住线束。
- 必须牢固安装夹扣、爪扣等，不能凸起。

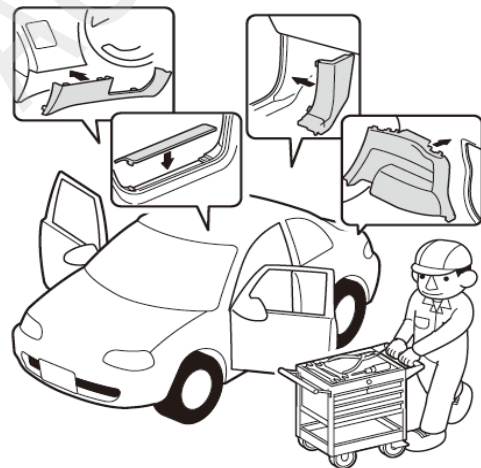

Q060703AM

### 请把下列物品交付用户

- 使用说明书。