

安装位置图

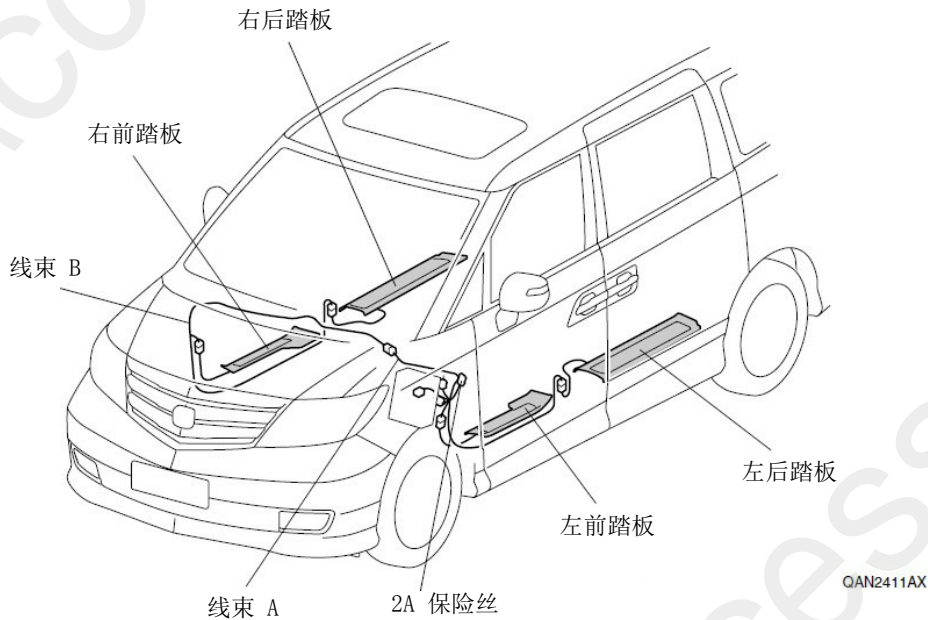

为确保安装的安全 (务必仔细阅读)

警告标志的说明

- 本书中使用以下标志来标明有可能造成操作人员或其他人受伤的操作，以及有关安装的建议。

▲ 危险

不遵从该指示，将导致死亡或者其他严重伤害

▲ 警告

不遵从该指示，有可能导致死亡或者其他严重伤害

▲ 注意

不遵从该指示，有可能导致受伤

建议

防止导致故障、破损的建议



禁止事项

关于图标

- 使用下列图标来标明安装的位置和操作人员的视线角度。



车身对应位置



仪表板对应位置

- 使用下列图标来标明操作中必须遵守的事项。



佩戴防护眼镜



双人作业



除去毛刺



保管好零件（还给客户）



使用规定扭力上紧螺丝



使用脱脂洗洁剂清洗



带皮手套



放置于纸皮箱或毛毯上



涂抹修补漆后充分干燥



用力压紧粘贴面



垂直安装面操作

线束操作注意事项

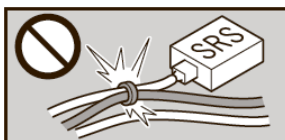

请不要把用品线束与 SRS 线束扣夹在一起。



接线器、端子类的接线请用力插入，直到锁紧为止。

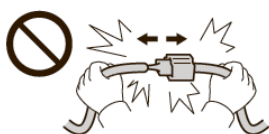

拆卸接线器、端子之类的接线时，请不要用力拉拽线束。



从支撑杆拆下的接线器必须接回原位。

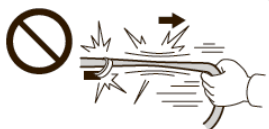

请不要用力拉拽线束。



用品线束要扣在指定场所，不能松垮。



线束不要夹压在零件中间。

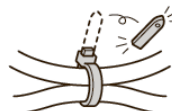

切断线束胶带的剩余部分。

一般的注意事项

- 请按照安装说明书的记载事项及服务手册中的相关事项和信息进行操作。特别要注意安全方面。
- 不要划伤、损坏车辆及相关零件。
- 特别要注意夹扣和爪扣的操作。
- 拆卸前应考虑如何装回原样，先确认安装时的状态后才开始拆卸零件。

安装电装零件的注意事项

- 进行安装操作时必须请先断开车辆电瓶的负极端子 (-)。

关于本用品的注意事项

- 安装以及粘贴操作请不要在太阳直射的地方，多尘的地方进行。
- 粘贴时必须保证粘贴面的温度在 15~40℃。
- 特别是低温时会导致双面胶带粘性降低，此时必须先加热粘贴面。
- 粘贴时用力压紧，但是要避免损坏用品以及车辆零件。
- 请不要拔出双面胶重新再贴。否则会造成破损，或者双面胶和贴膜不能充分粘紧。

组成配件

附属套件

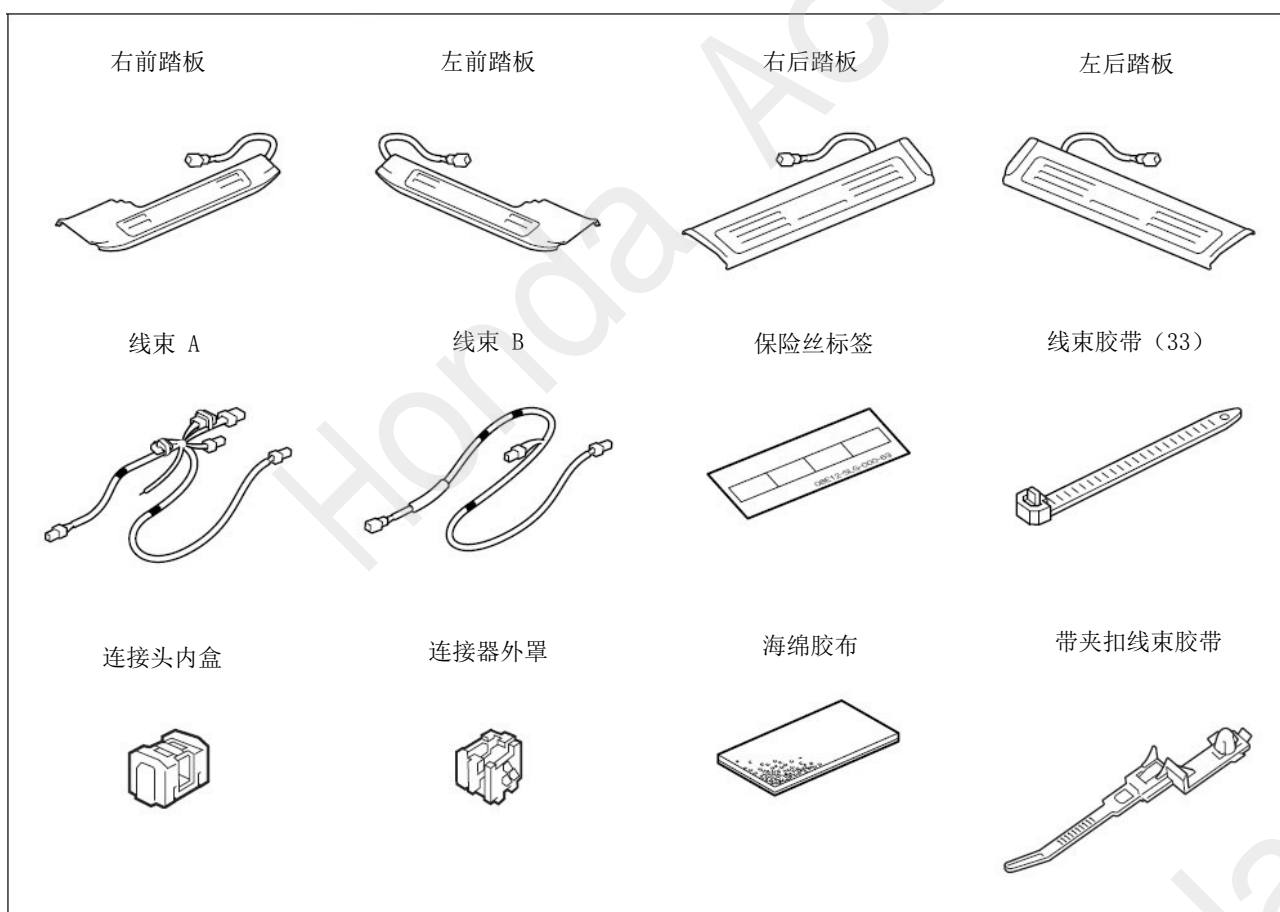

必要工具/用具

- 镊子
- 套筒
- 铁丝
- 脱脂洗洁剂
- 便携式拔取器
- 扳手
- 绝缘胶布
- 直尺
- 夹钳
- 扭力扳手
- 棘轮
- 剪刀
- 抹布
- 十字螺丝刀

安装方法和顺序

脱脂洗洁剂的清洗方法

- 把脱脂洗洁剂涂抹在抹布上，把安装面上的油脂、垃圾、污垢全部擦拭干净。

建议

- 请不要把脱脂洗洁剂直接涂抹在安装面。
- 请充分干燥后才进行粘贴操作。



电瓶负极端子 (-) 的拆卸

1. 记录车辆各电子单元的设置。
2. 拆开电瓶的负极端子 (-)。

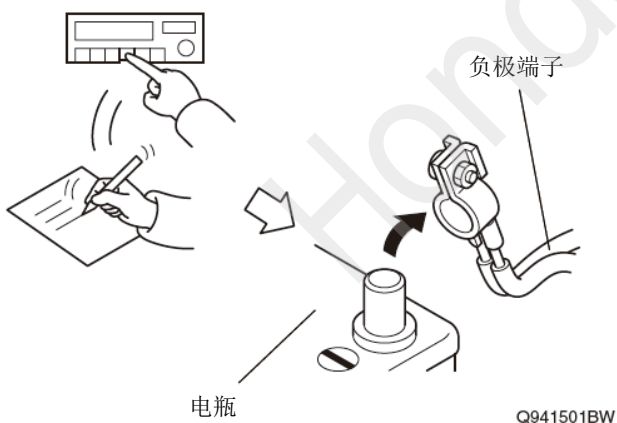

车辆零件的拆卸

3. 拆出副驾驶席下护板。

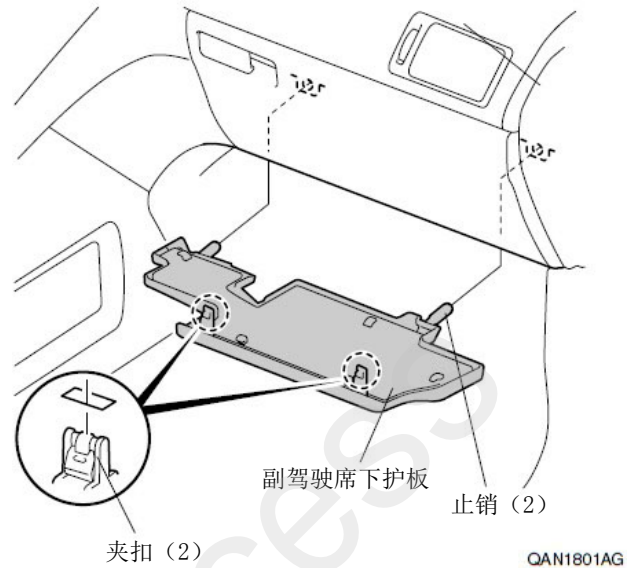
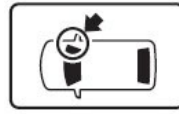

4. 拆出阻尼减震拉杆。

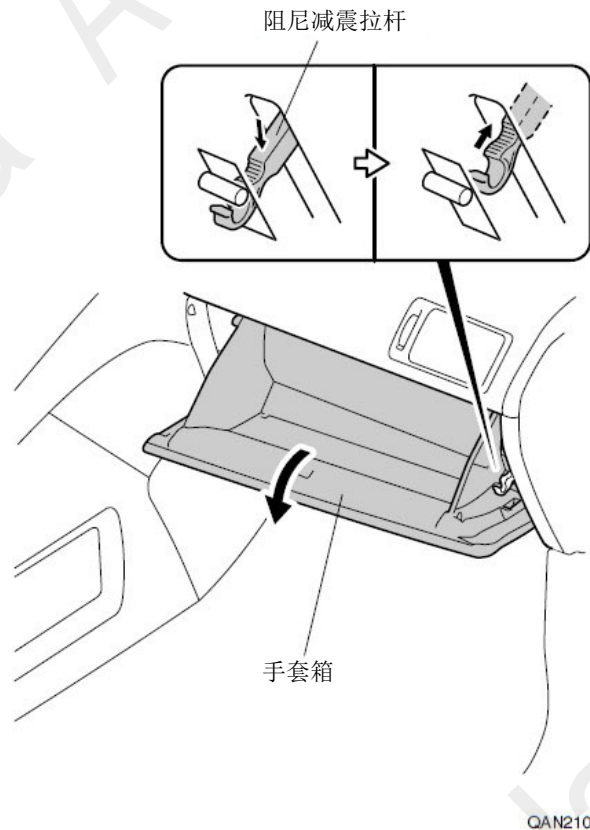

5. 关闭手套箱。
6. 拆出螺栓。

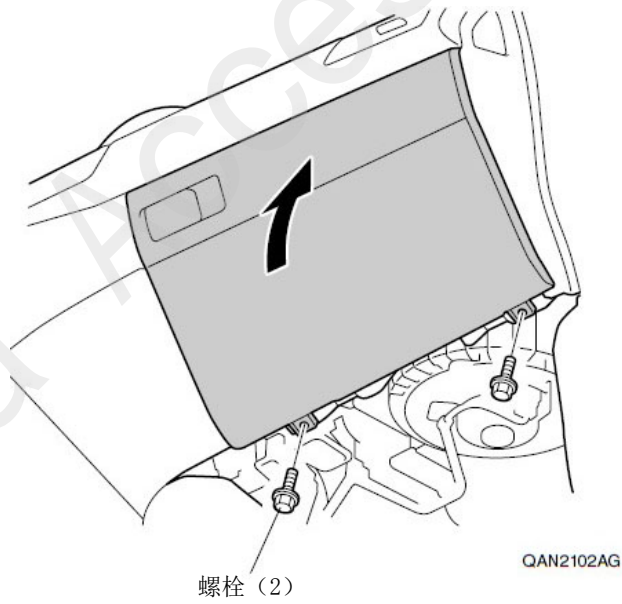

7. 拆出手套箱。

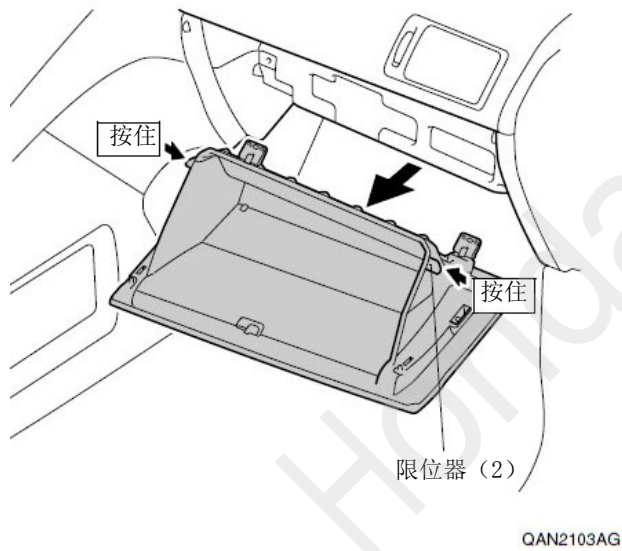

8. 拆出座椅脚的右前护套和右后护套。

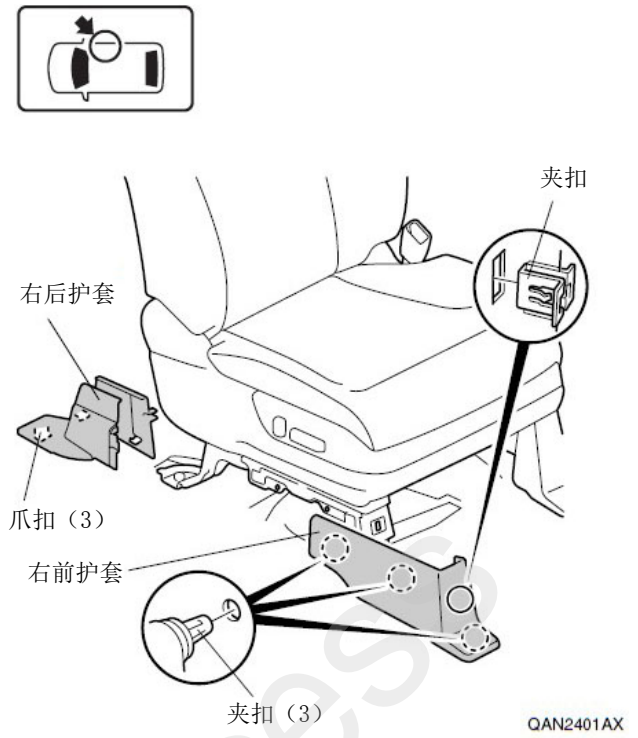

9. 拆出右前踏板饰件。

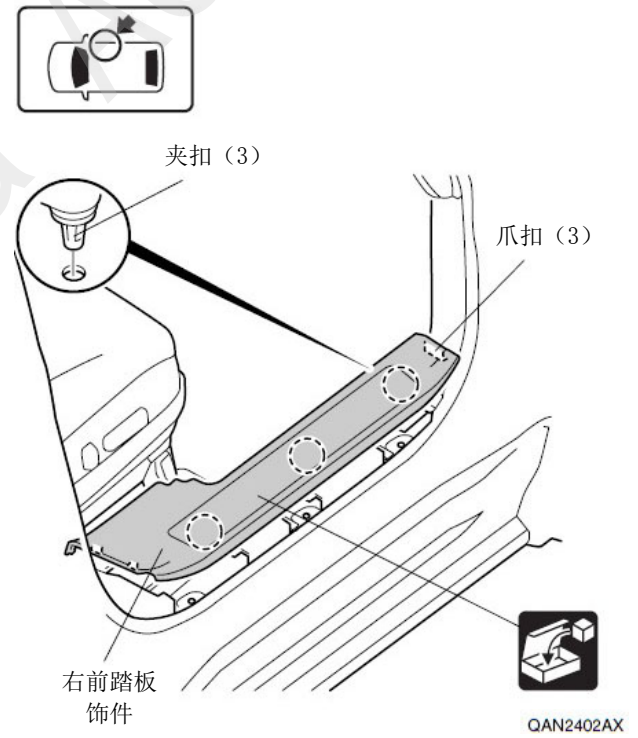

10. 拆出右前侧饰板。

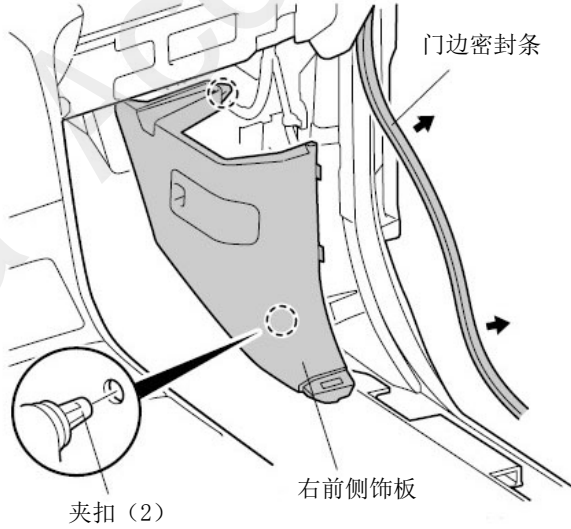

QAN2104AG

11. 拆出中控台右侧护板。

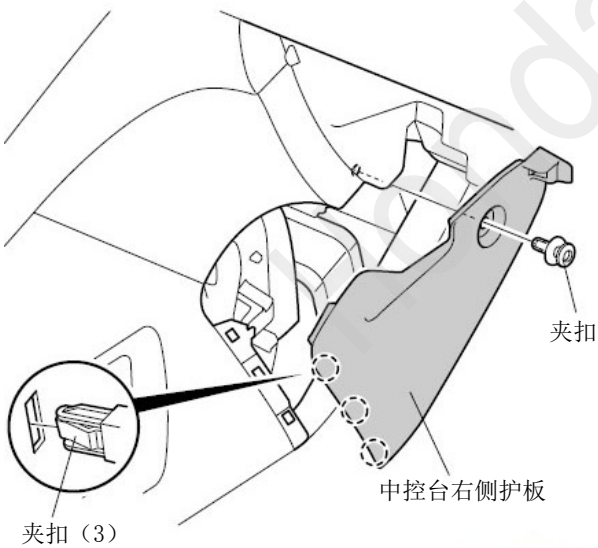
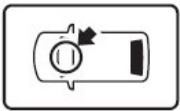

QAN2105AG

12. 拆出右后踏板饰件。

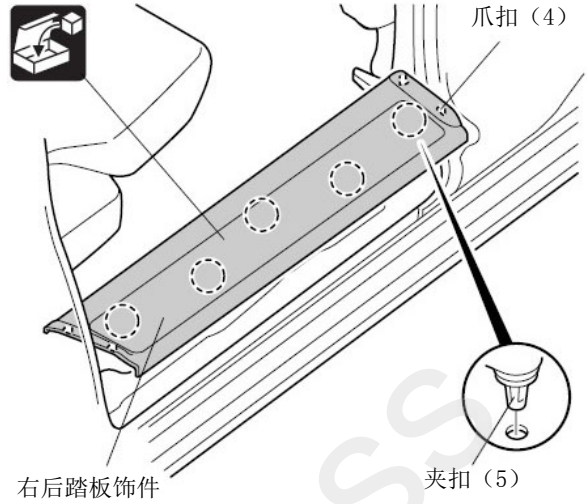
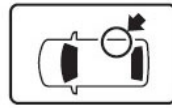

QAN2403AX

13. 拆出挂钩的螺栓。

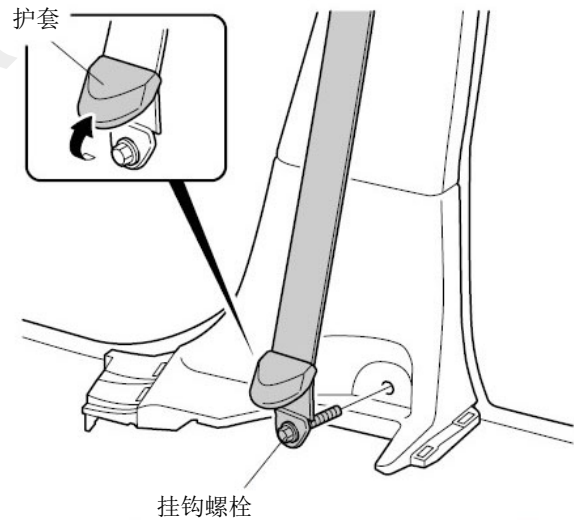
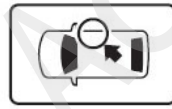

QAN2404AX



29.4~34.3 N·m
(3.0~3.5 kgf·m)

14. 拆出右侧 B 柱下饰板。

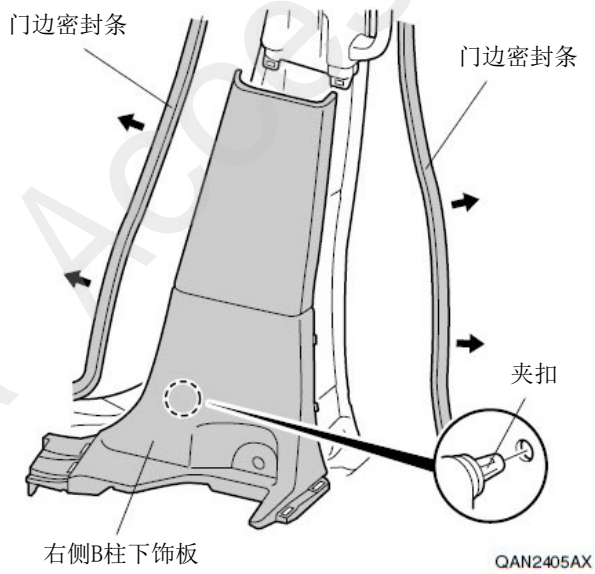

15. 拆出驾驶席的底板。

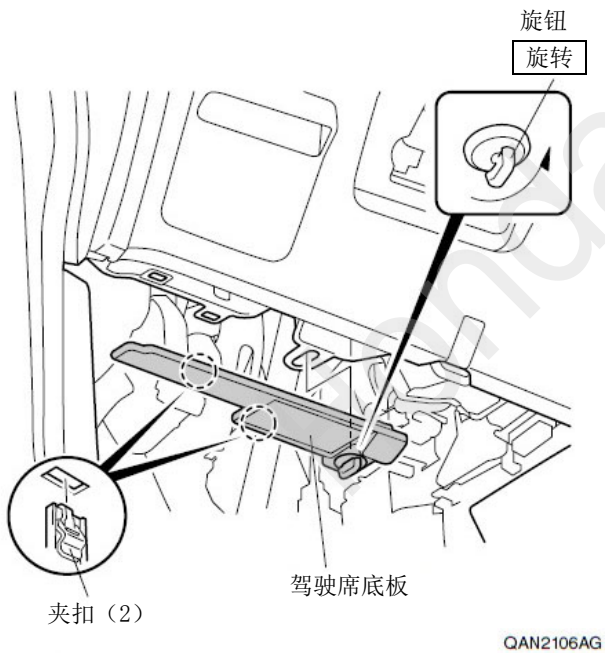

16. 拆出中控台左侧护板。

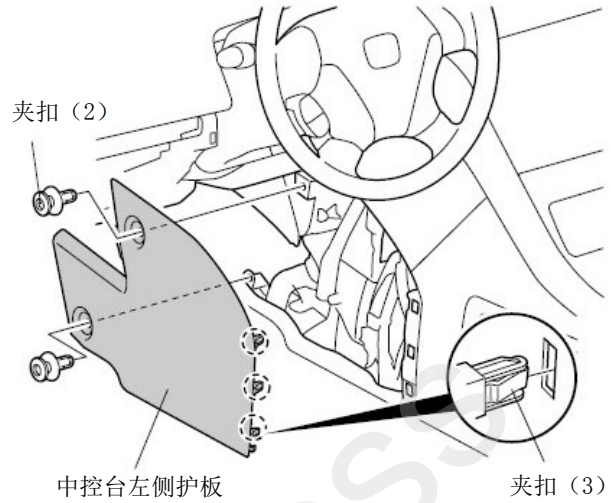
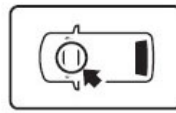

17. 拆出驾驶席的下护板。

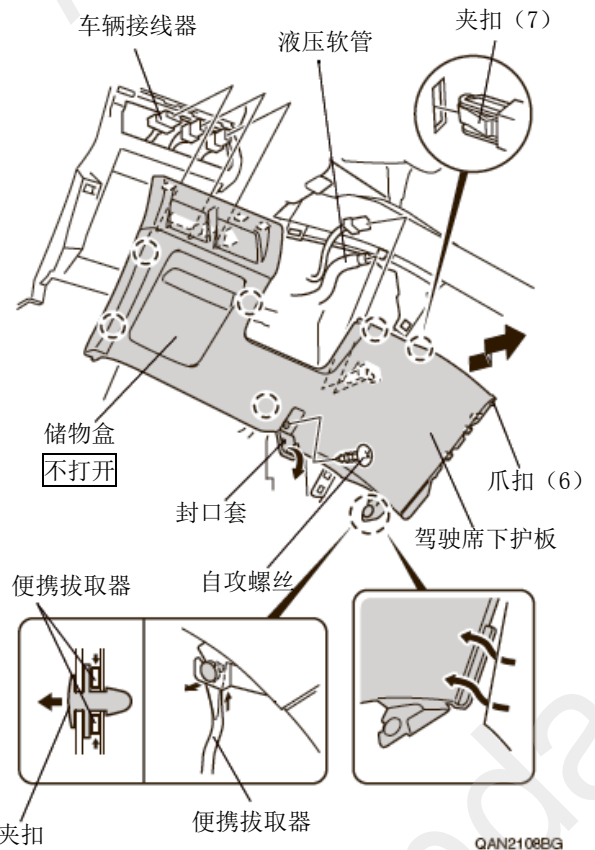

18. 拆出座椅脚的左前护套和左后护套。

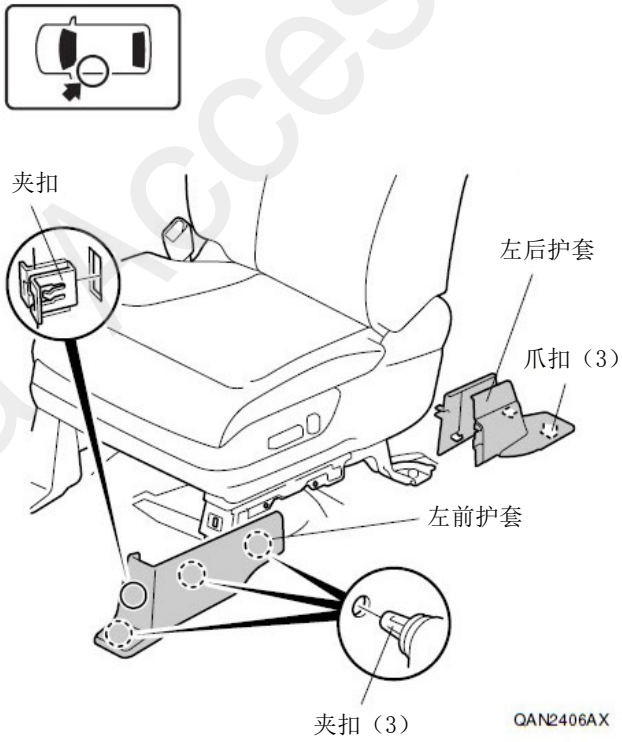

19. 拆出左前踏板饰件。

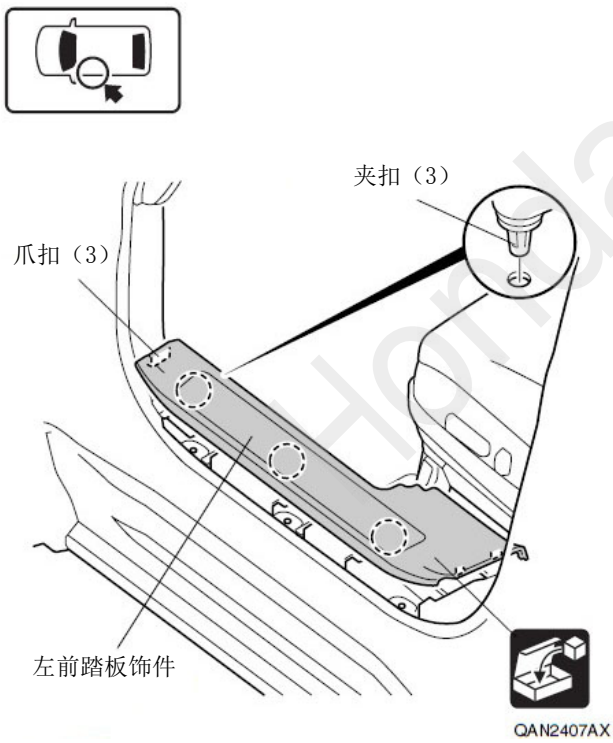

20. 拆出左侧饰板。

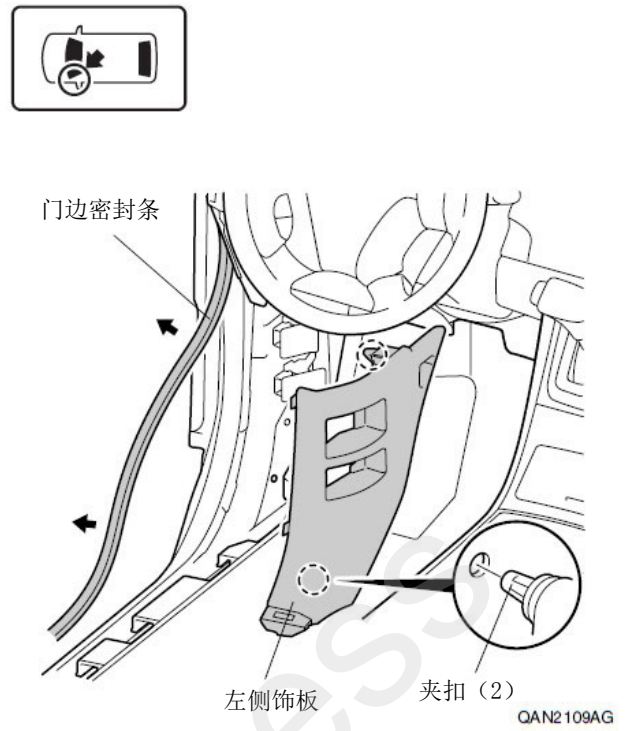

21. 拆出左后踏板饰件。

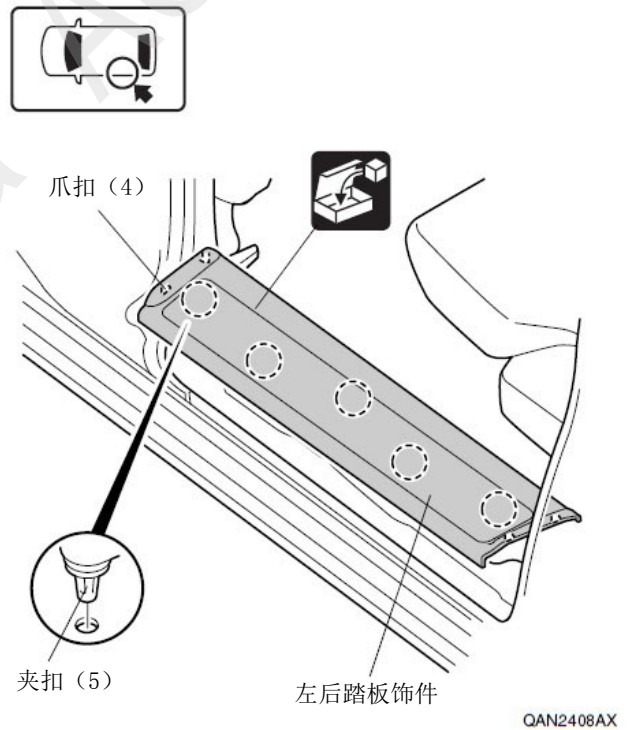

22. 拆出护盖。

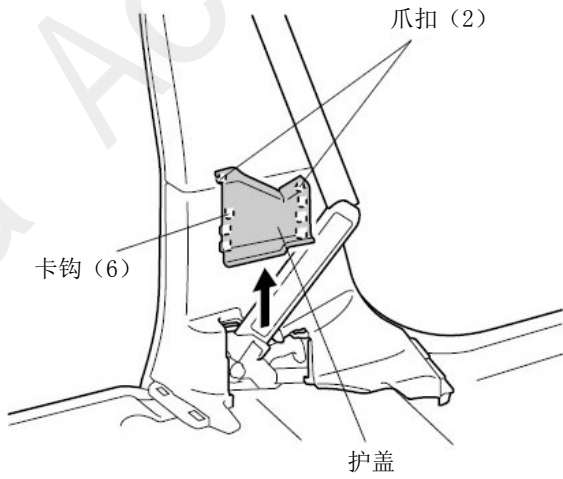

QAN2409AX

23. 拆出左侧 B 柱下饰板。

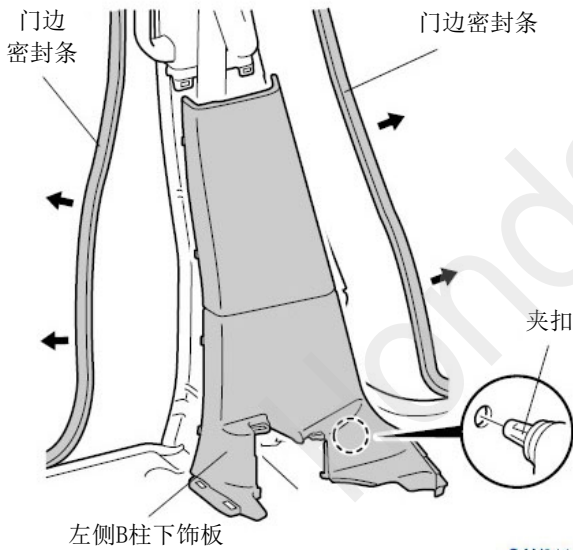

QAN2410AX

线束的拉线和踏板的安装

24. 粘贴保险丝标签。

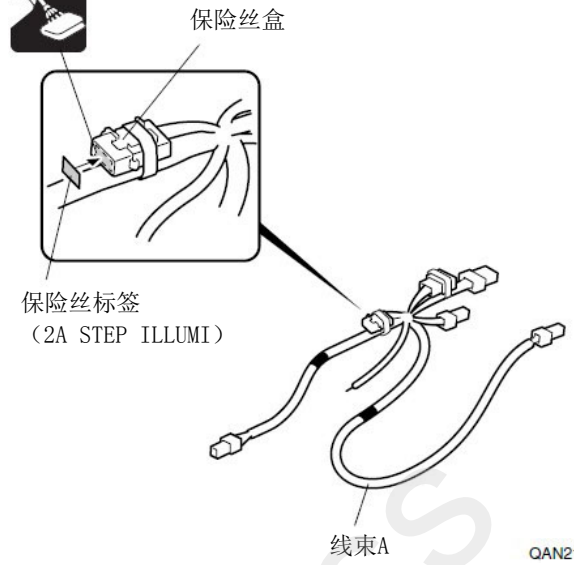

QAN2102AX

25. 拆开车辆接线器的接线器。

26. 剪掉胶布。

建议

- 注意不要损伤车辆线束。



胶布
剪掉

车辆16极接线器

剪刀

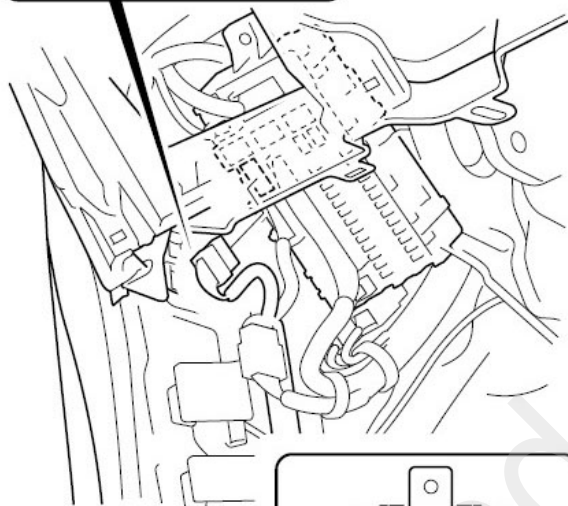
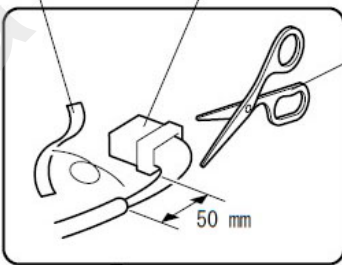

保险丝盒

拆掉连接的位置

<正面视图>

QAN2101BX

27. 连接线束 B 的导线。

建议

- 注意不要弄错导线的接线位置。

<已安装其他用品时>

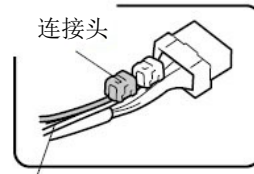

其他用品的
粉红/白色线束

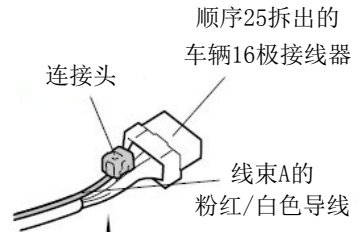

顺序25拆出的
车辆16极接线器

线束A的
粉红/白色导线

<线束一侧视图>

车辆16极接线器

粉红/白色导线

连接头的安装方法

<p>1 用品导线</p> <p>连接头内盒</p>	<p>2</p>	<p>3 车辆导线</p>
<p>4</p> <p>连接头外罩</p> <p>锁紧 (第1层)</p>	<p>5</p> <p>夹钳</p> <p>锁紧 (第2层)</p>	

连接错误时的处置方法

不要把已经安装好的连接头拆开。

<p>1 镊子</p> <p>一定要锁紧至第2层</p> <p>约 40 mm</p> <p>用品导线</p>	<p>2</p> <p>绝缘胶布 绝缘处理</p>
---	-------------------------------

3 使用新的连接头把用品导线与正确的导线连接。

QAN2103AX

28. 包裹海绵胶布。
29. 固定线束 A 的导线。
30. 把车辆接线器按原样接好。

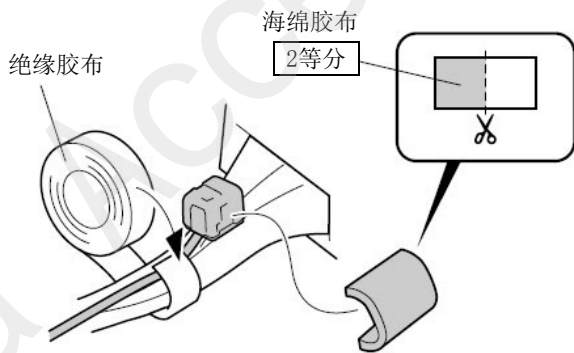

QAN2104AX

• 其他用品的 12 极接线器		
没有连接	顺序 31	
已连接	转顺序 32	

〈没有连接其他用品的 12 极接线器时〉

31. 连接线束 A 的接线器。

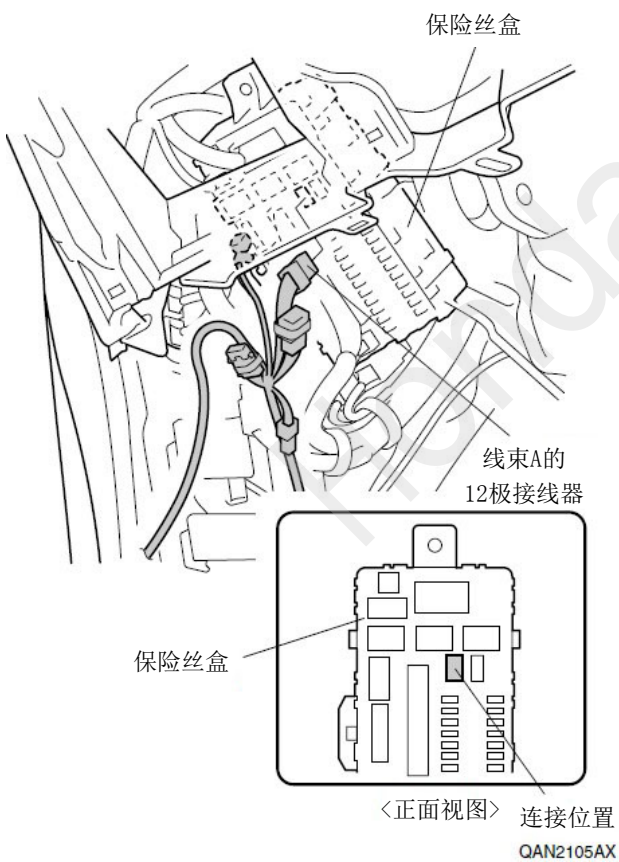

转顺序 33

〈已连接其他用品的 12 极接线器时〉

32. 连接线束 A 的接线器。

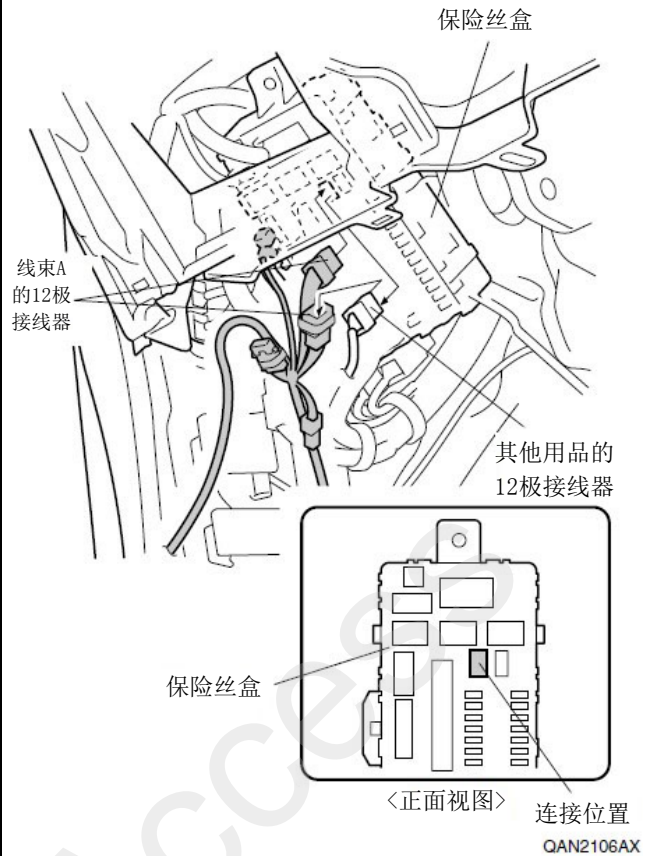

33. 进行线束 A 的拉线。

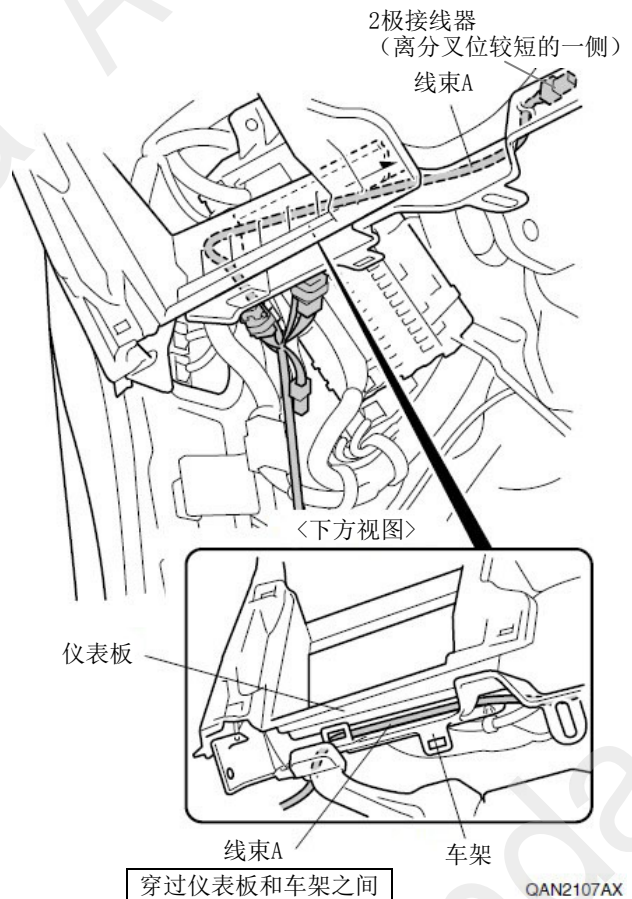

34. 固定线束 A。

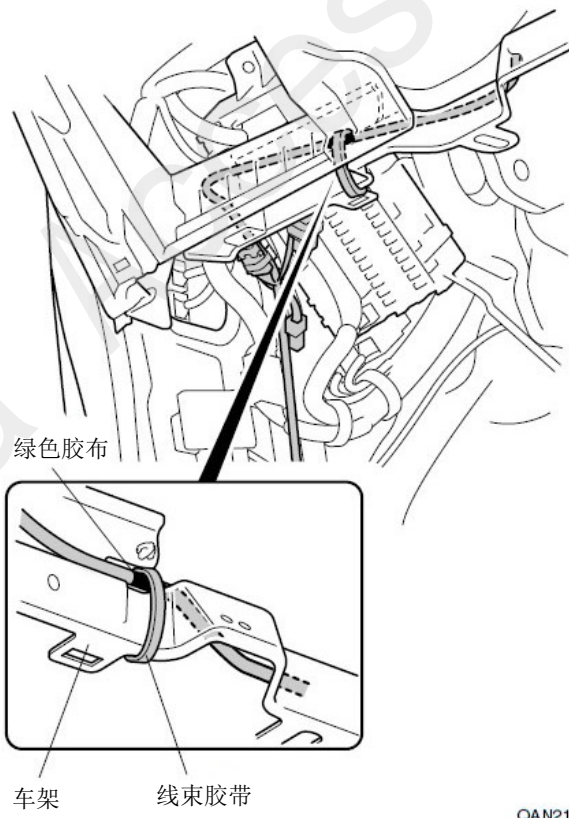

QAN2108AX

35. 固定线束 A。

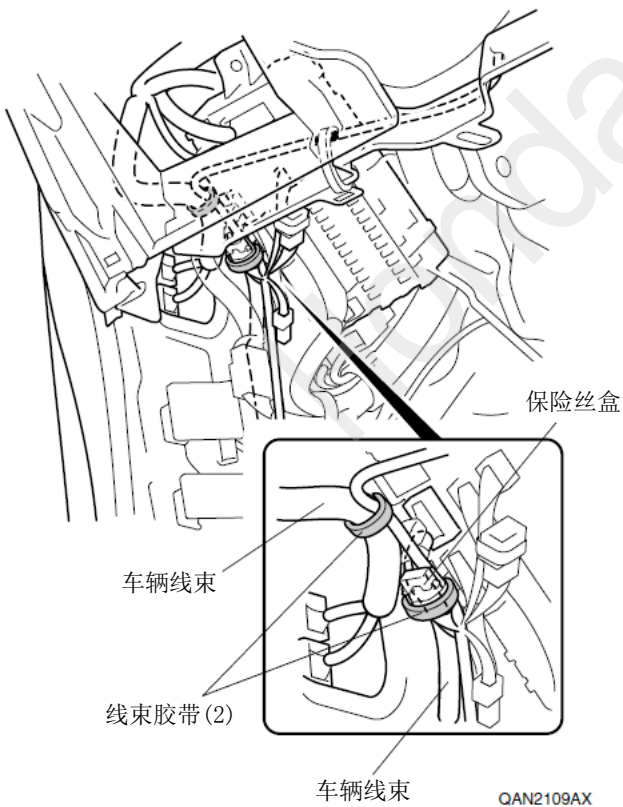

QAN2109AX

36. 进行线束 A 的拉线。

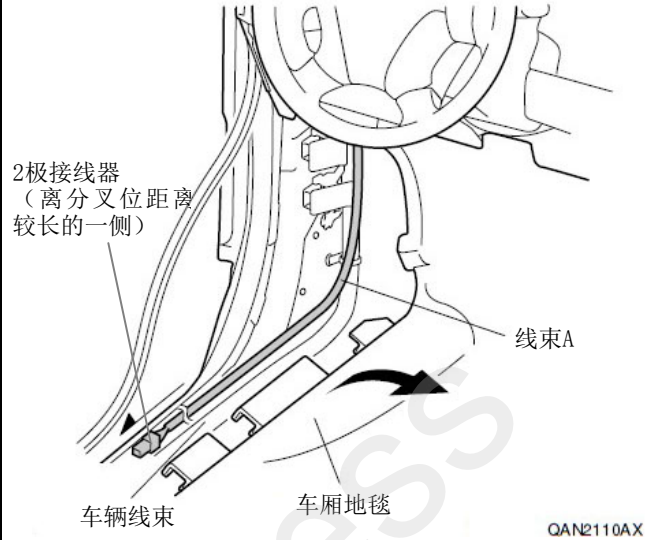
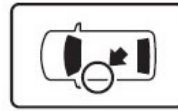

QAN2110AX

37. 固定好线束 A，暂时固定好。

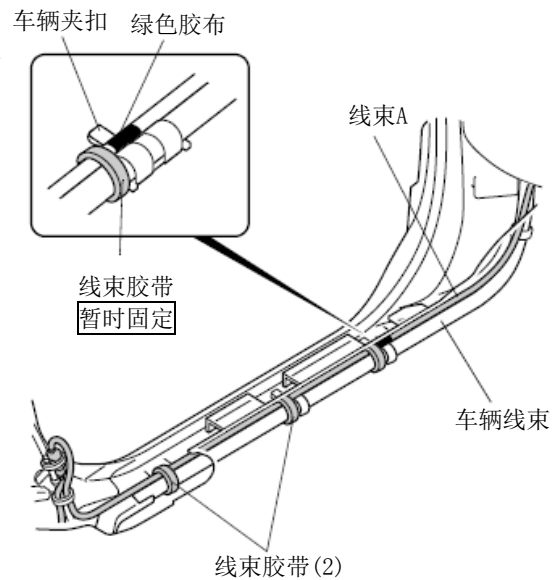
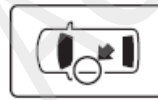

QB22904AX

38. 左后踏板线束的固定。
39. 进行左后踏板的导线的拉线。

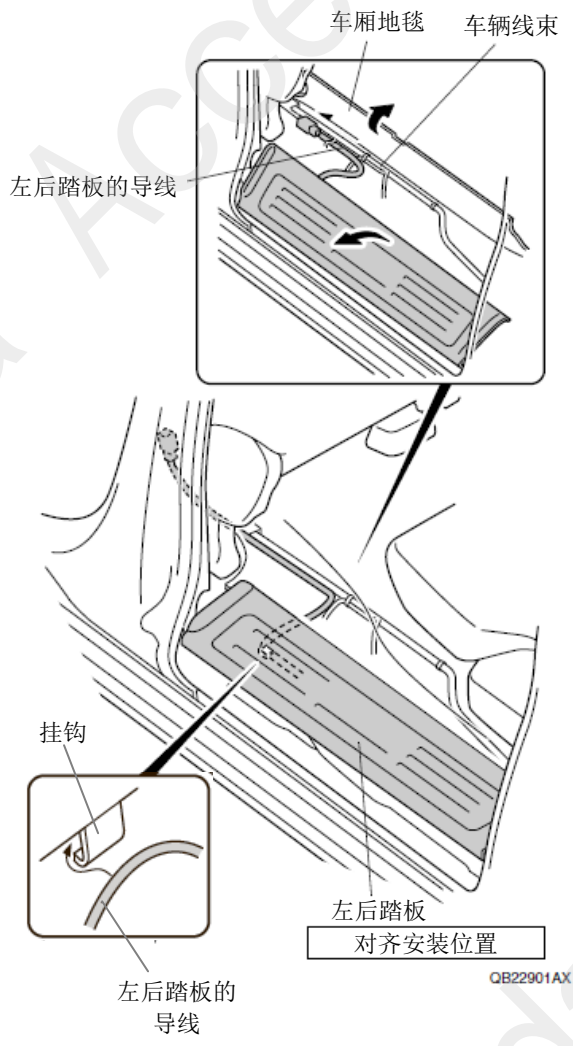

40. 连接左后踏板接线器。
41. 固定线束 A 和左后踏板的导线

建议
<ul style="list-style-type: none"> • 固定线束时，不要遮蔽车辆面板上的孔。

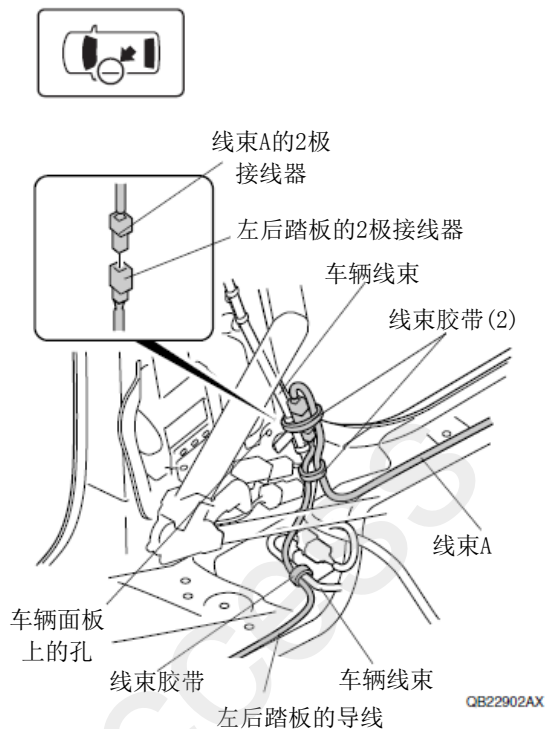

42. 固定左后踏板导线。

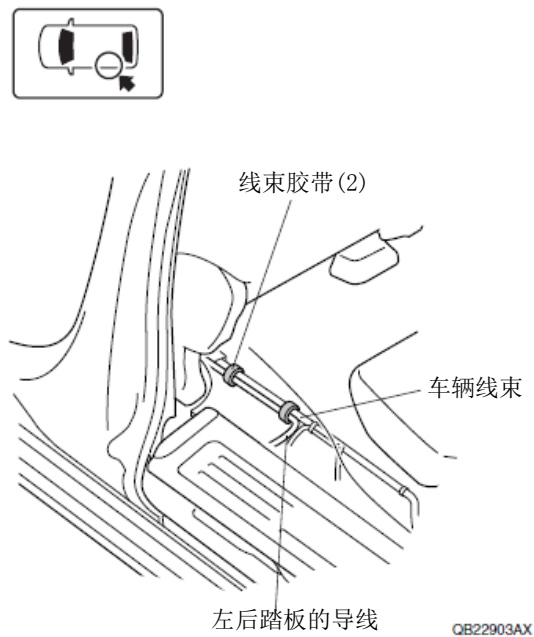

43. 进行左前踏板的导线的拉线。

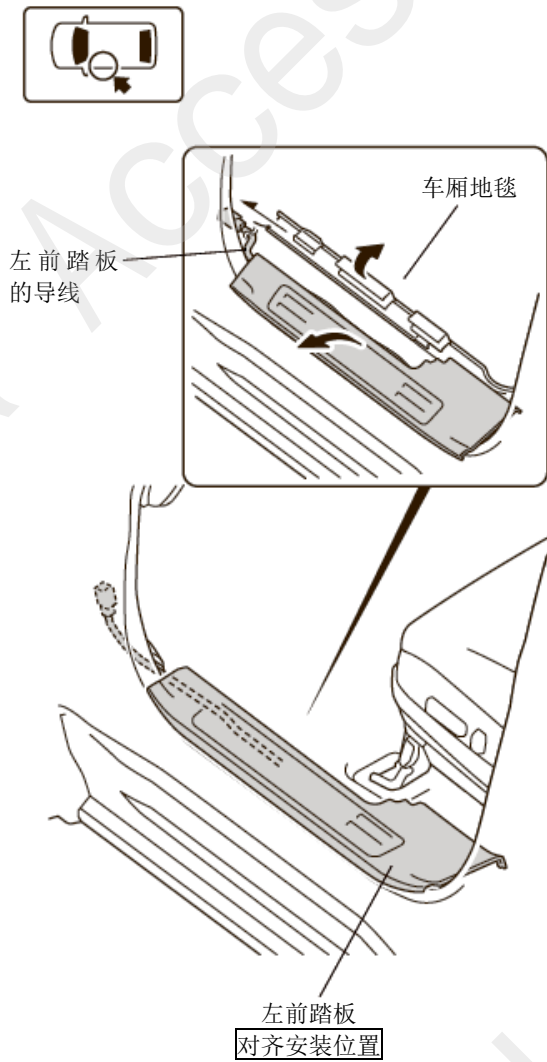

QB30101BX

44. 连接线束 A 的接线器。

45. 固定线束 A 和左前踏板的导线。

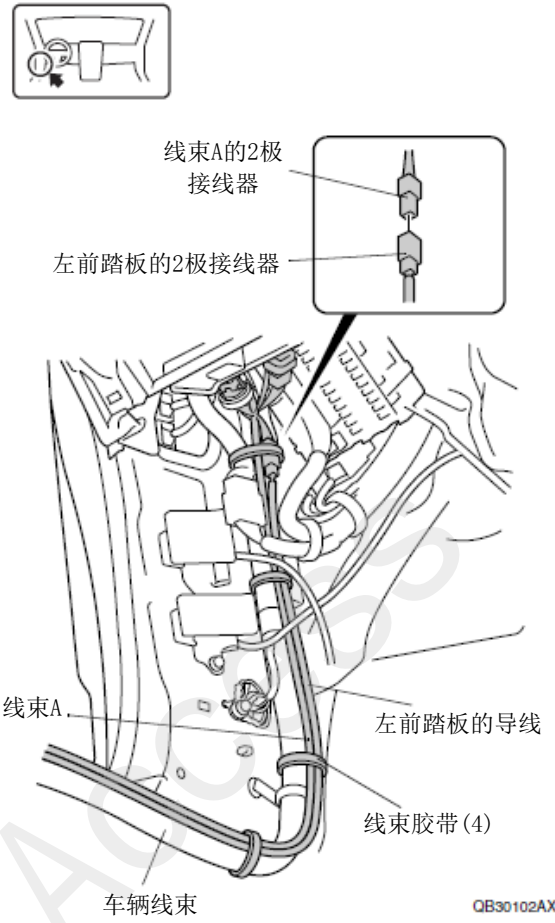

QB30102AX

46. 固定左前踏板的导线。

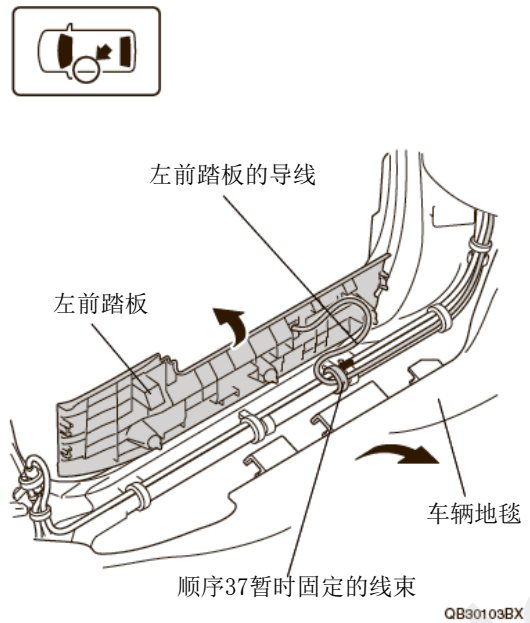

QB30103BX

47. 拆开左后踏板的导线。
48. 复原车厢地毯。

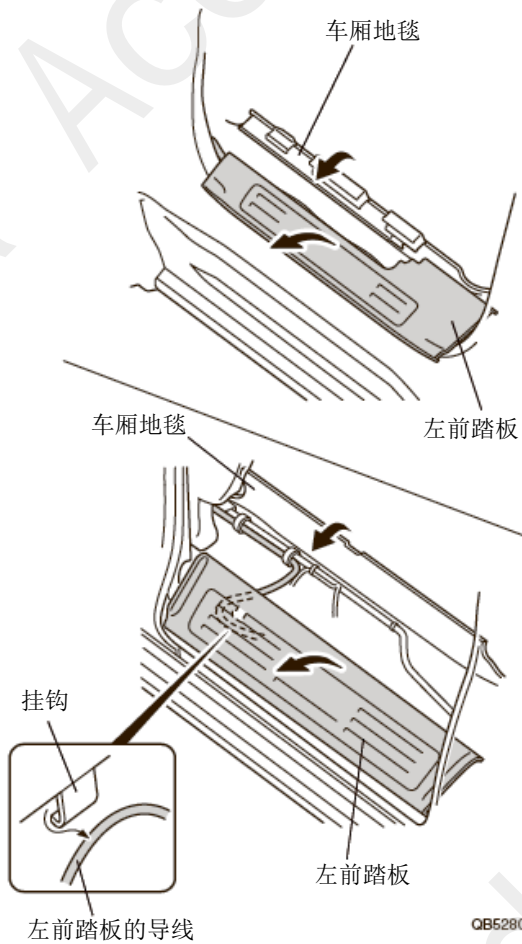

QB52801AE

49. 复原左侧饰板和左侧 B 柱下饰板。
50. 固定左前踏板的导线。
51. 安装好左前踏板。
52. 固定左后踏板的导线。
53. 安装好左后踏板。

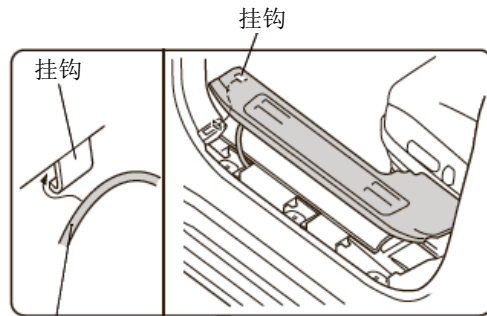

左前踏板的导线

左前踏板的导线
注意要把导线卡紧

左后踏板的导线
注意要把导线卡紧

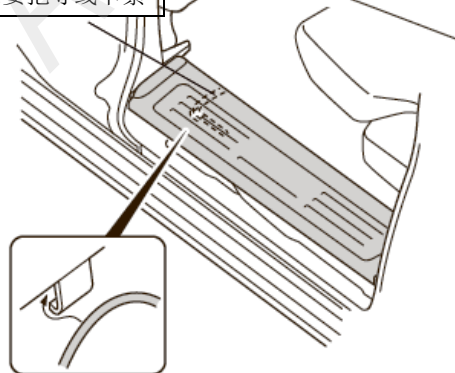

QB30104CX

54. 穿铁丝。

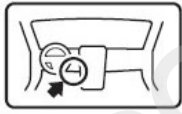

手套箱开口部位

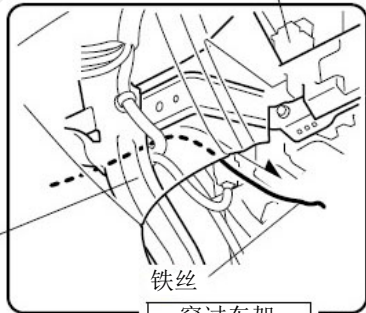

车架

铁丝

穿过车架的里侧

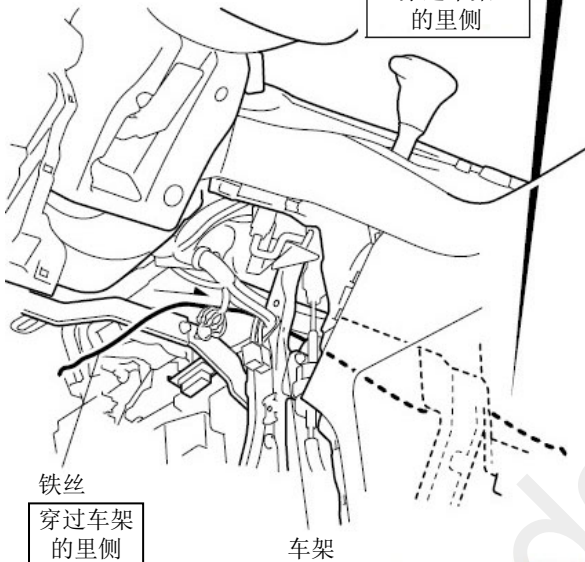

铁丝

穿过车架的里侧

车架

QAN2111AX

55. 固定铁丝。

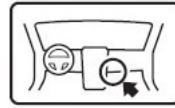

56. 进行线束 B 的拉线。

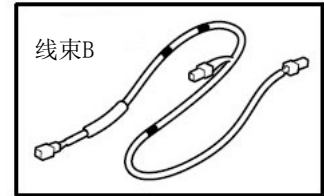

线束 B

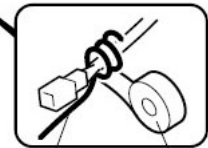
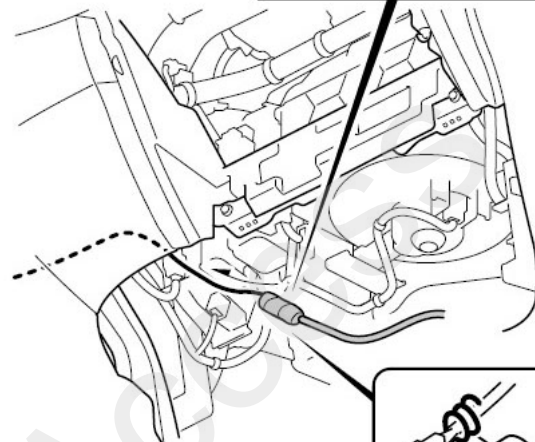

铁丝

绝缘胶布

QAN2201AX

57. 拆掉铁丝和绝缘胶布。

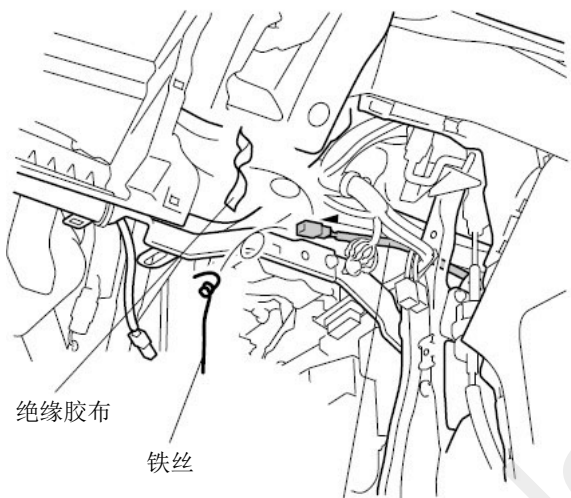
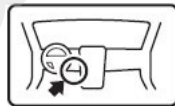

绝缘胶布

铁丝

线束 B

QAN2202AX

58. 连接线束 B 的接线器。

59. 固定线束 B。

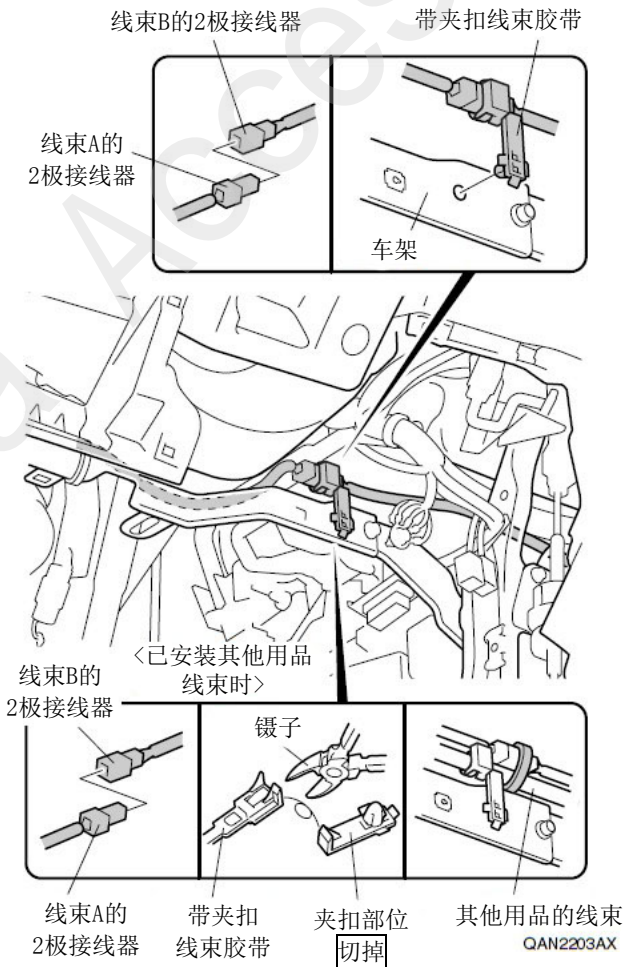

60. 固定线束 A 和线束 B。

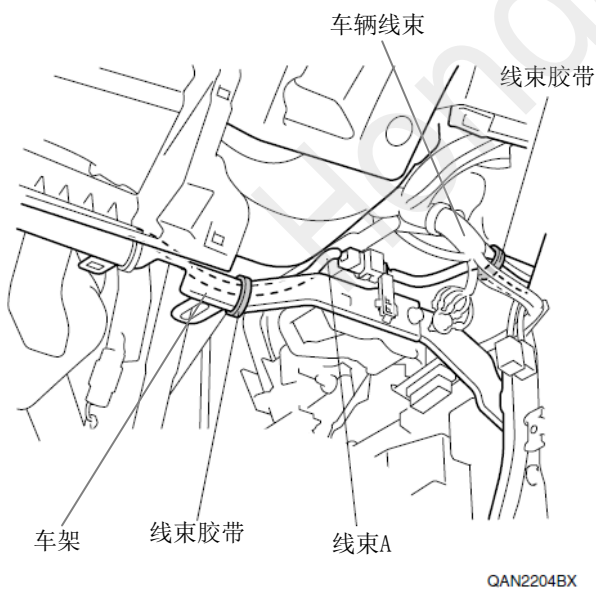

61. 进行线束 B 的拉线。

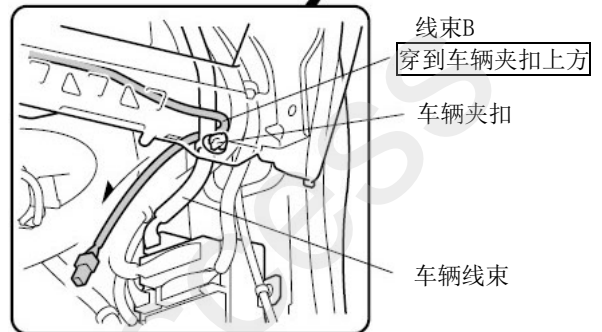
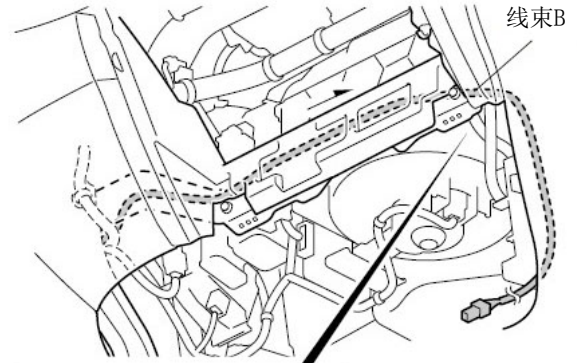
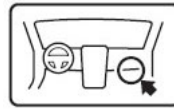

QAN2205AX

62. 固定线束 B

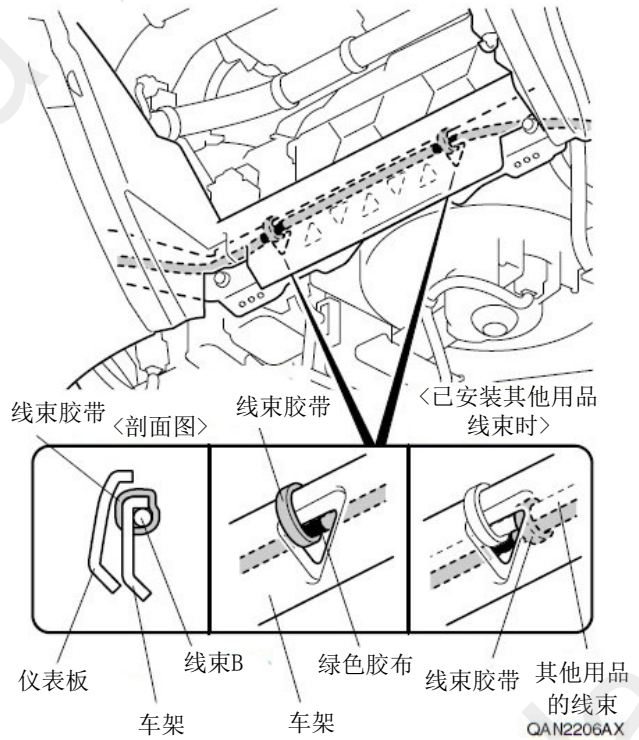

63. 固定线束 B。

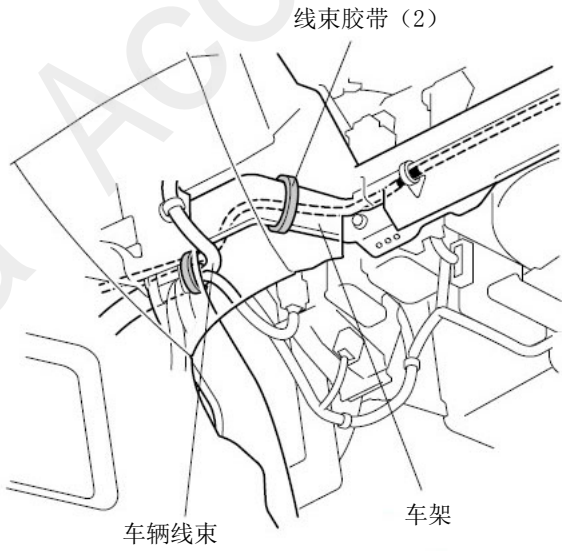
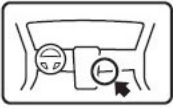

QAN2207AX

64. 进行线束 B 的拉线。

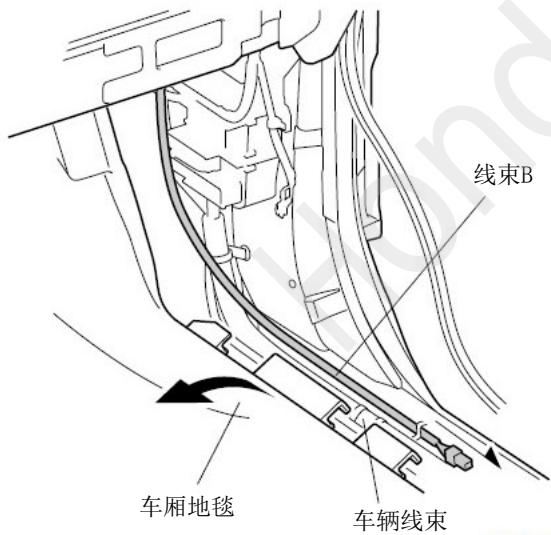
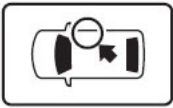

QAN2301AX

65. 固定好线束 B，暂时固定好。

建议

- 注意不要损伤车辆线束和清洗器软管

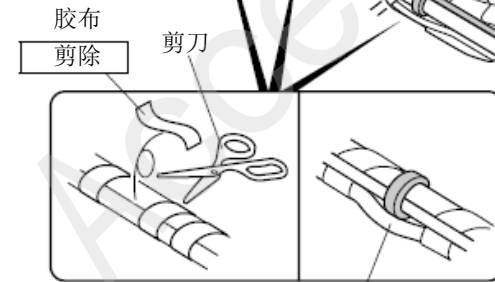
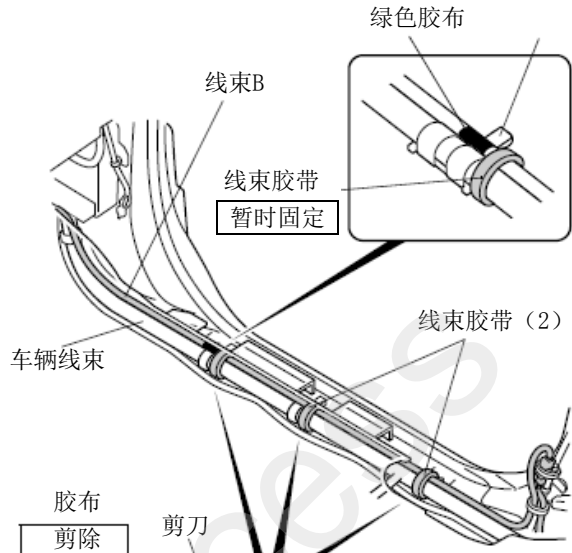

清洗器软管
不固定

QAN2305BX

- 66. 固定右后踏板的导线。
- 67. 进行右后踏板的导线的拉线

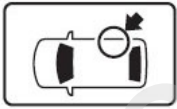

车辆线束

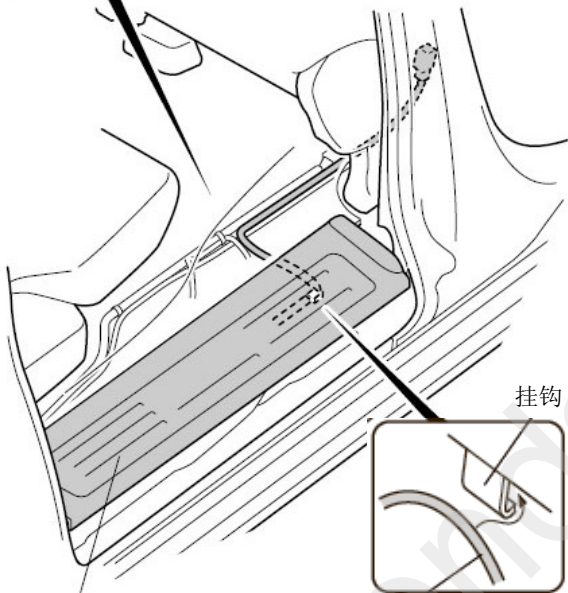
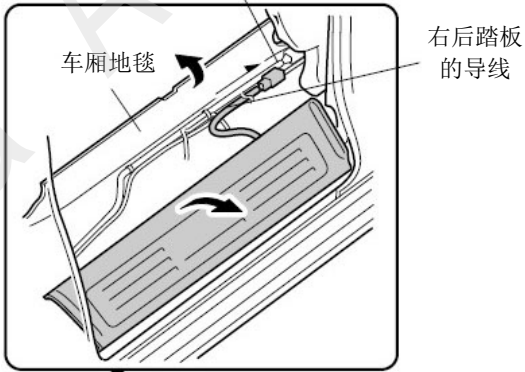

右后踏板
对齐安装位置

右后踏板的导线

QAN2302AX

- 68. 连接右后踏板的接线器。
- 69. 固定线束 B 和右后踏板的导线。

建议

- 固定线束时，不要遮蔽车辆面板上的孔

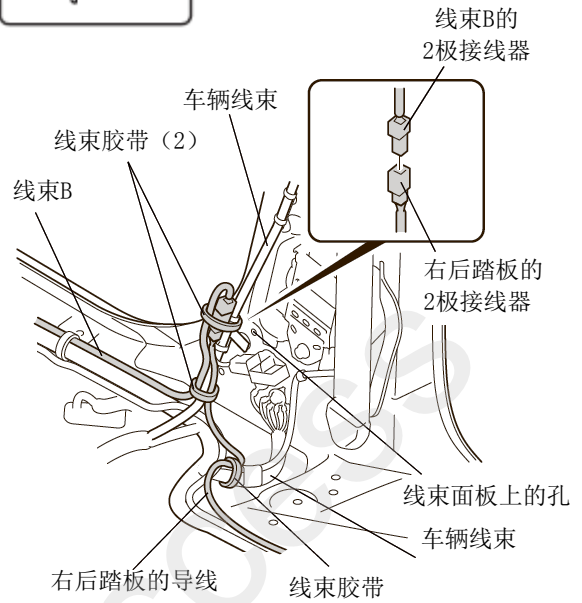

QAN2303DX

70. 固定右后踏板的导线。

建议

- 注意不要损伤车辆线束和清洗器软管

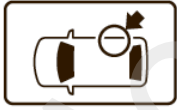

胶布

剪除

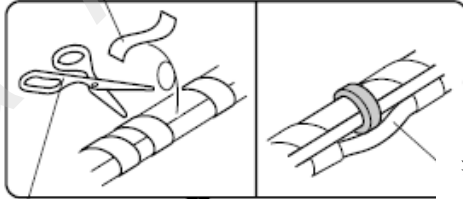

清洗器软管

不固定

剪刀

车辆线束

右后踏板的导线

线束胶带 (2)

QAN2304BX

71. 进行右前踏板的导线的拉线。

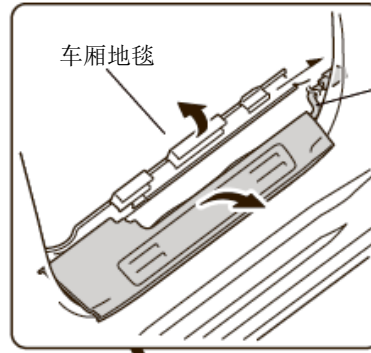

车厢地毯

右前踏板的导线

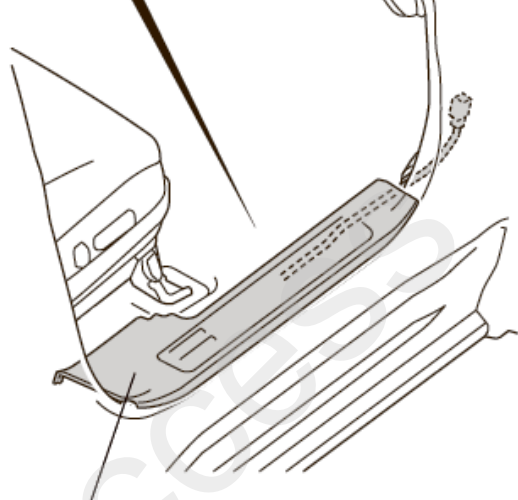

右前踏板

对齐安装位置

QAN2306BX

- 72. 连接线束 B 的接线器。
- 73. 固定线束 B 和右前踏板的导线。

建 议

- 注意不要损伤车辆线束和清洗器软管

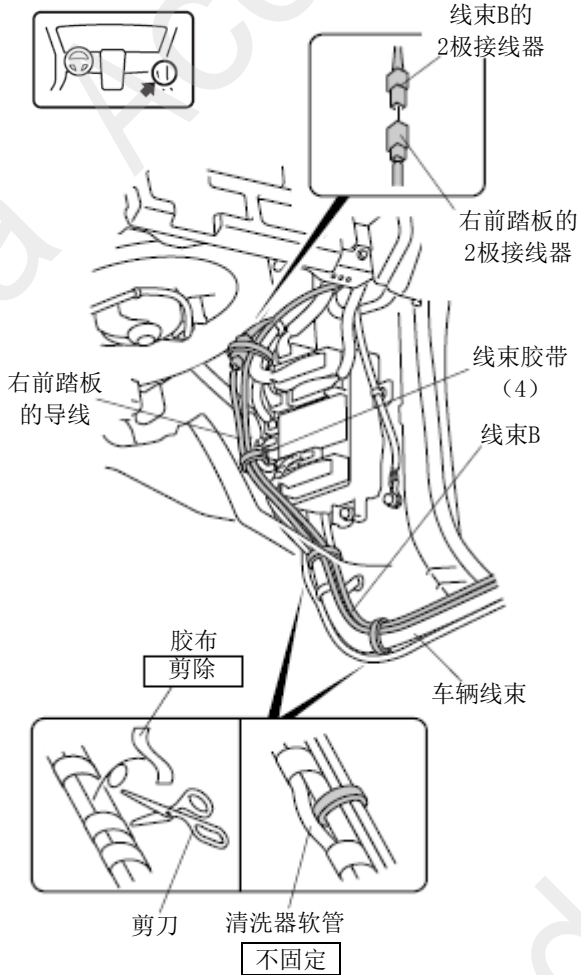

- 74. 固定右前踏板的导线。

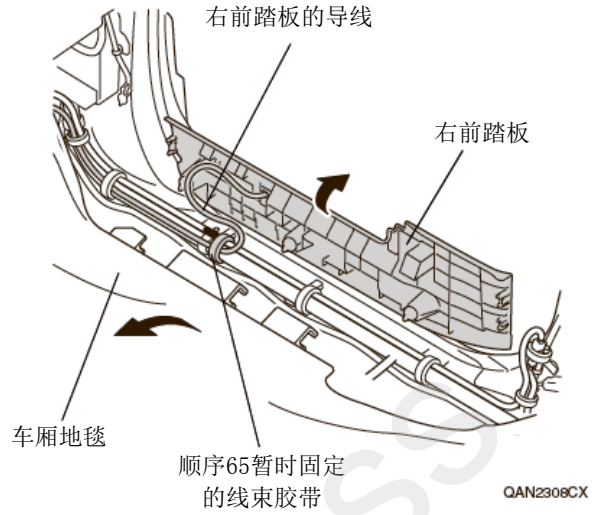

75. 拆开右后踏板的导线

76. 复原车厢地毯

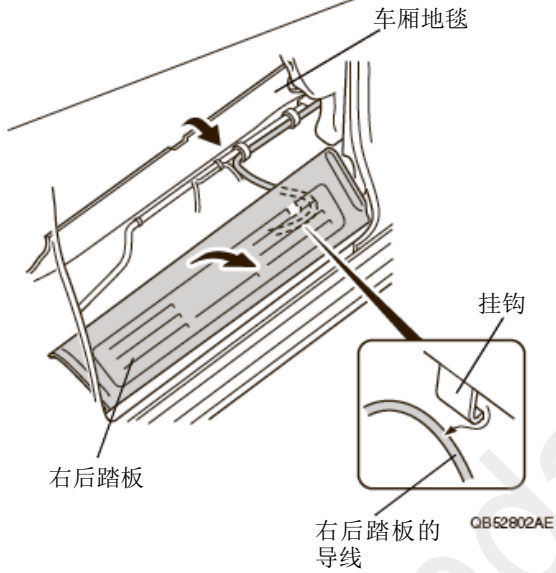
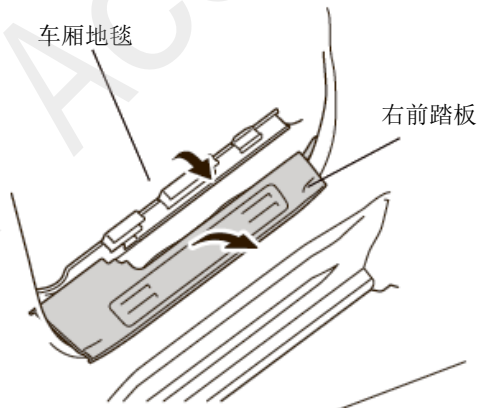
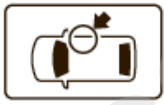

77. 复原右侧饰板和右侧 B 柱下饰板。

78. 固定右前踏板的导线。

79. 安装好右前踏板。

80. 固定右后踏板的导线。

81. 安装好右前踏板。

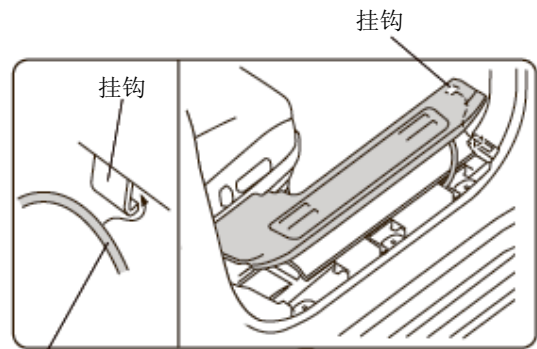

右前踏板的导线

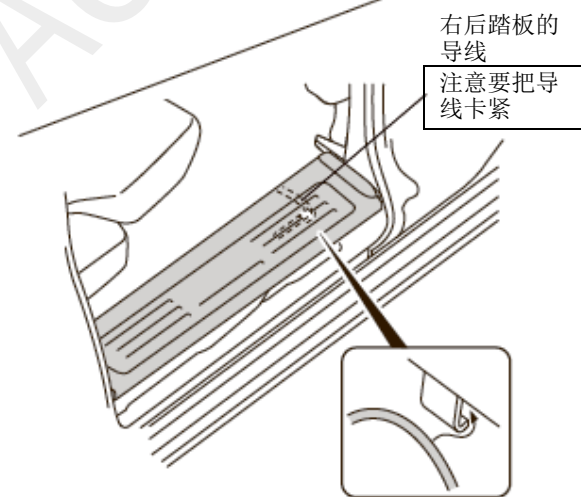
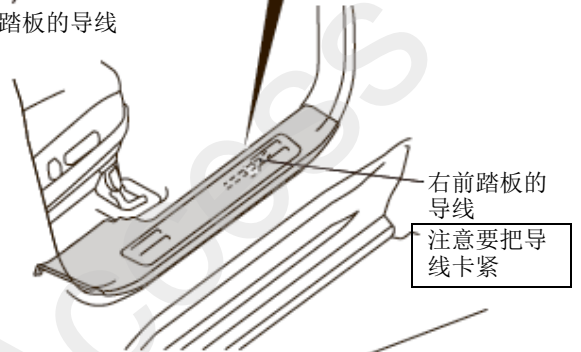

安装确认

82. 确认配线没有异常。

建议

- 确认没有强行拉拽、夹塞、夹住线束。
- 确认夹扣和线束胶带安装牢固，没有遗漏。

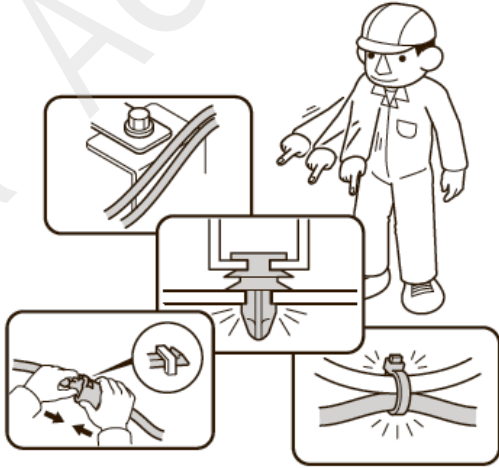

Q060706BM

动作确认

83. 把电瓶的负极端子重新接回。

84. 确认打开车门时灯光点亮。

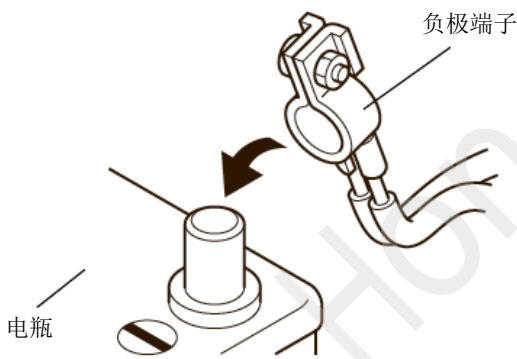

Q060702AM

复原作业

85. 把拆卸下来的车辆零件按原样装回。

建议

- 连接线束接线器时，必须断开电瓶的负极端子。
- 注意不要损伤车辆零件，夹住线束。
- 必须牢固安装夹扣、爪扣等，不能凸起。



Q060703AM

86. 确认电装产品及电子系统的运转正常。

87. 恢复各单元的安装前的设置状态。

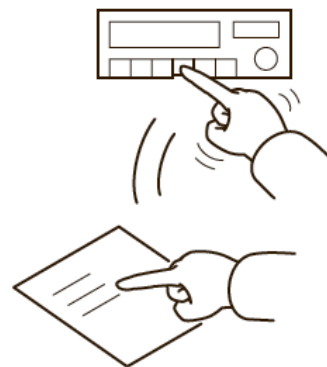

Q060704AM

维修保养

保险丝的位置

- 2A 保险丝的位置请参照“安装位置图”。