

前下饰条

**ELYSION**

## 安装位置图

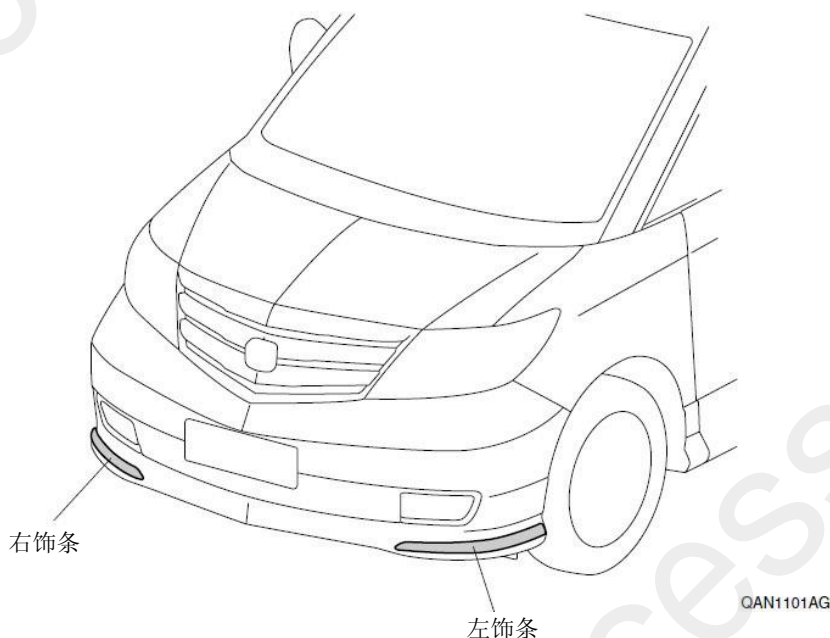

## 为确保安装的安全（务必仔细阅读）

## 警告标志的说明

- 本书中使用以下标志来标明有可能造成操作人员或其他人受伤的操作，以及有关安装的建议。

**▲ 危险**

不遵从该指示，将导致死亡或者其他严重伤害

**▲ 警告**

不遵从该指示，有可能导致死亡或者其他严重伤害

**▲ 注意**

不遵从该指示，有可能导致受伤

**建 议**

防止导致故障、破损的建议



禁止事项

## 关于图标

- 使用下列图标来标明安装的位置和操作人员的视线角度。

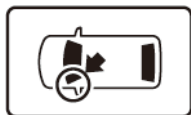

车身对应位置

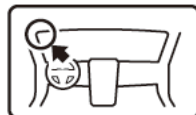

仪表板对应位置

- 使用下列图标来标明操作中必须遵守的事项。



佩戴防护眼镜



双人作业



除去毛刺



保管好零件（还给客户）



使用规定扭力上紧螺丝



使用脱脂洗洁剂清洗



带皮手套



放置于纸皮箱或毛毯上



涂抹修补漆后充分干燥



用力压紧粘贴面



垂直安装面操作

## 一般的注意事项

- 请按照安装说明书的记载事项及服务手册中的相关事项和信息进行操作。特别要注意安全方面。
- 不要划伤、损坏车辆及相关零件。
- 特别要注意夹扣和爪扣的操作。
- 拆卸前应考虑如何装回原样，先确认安装时的状态后才开始拆卸零件。

## 安装电装零件的注意事项

- 进行安装操作时必须请先断开车辆电瓶的负极端子（-）。

## 关于本用品的注意事项

- 安装以及粘贴操作请不要在太阳直射的地方，多尘的地方进行。
- 粘贴时必须保证粘贴面的温度在 15~40℃。
- 特别是低温时会导致双面胶带粘性降低，此时必须先加热粘贴面。
- 粘贴时用力压紧，但是要避免损坏用品以及车辆零件。
- 请不要拔出双面胶重新再贴。否则会造成破损，或者双面胶和贴膜不能充分粘紧。
- 安装后 24 小时之内请不要让安装位置沾水。

## 组成配件

### 前下饰条套件

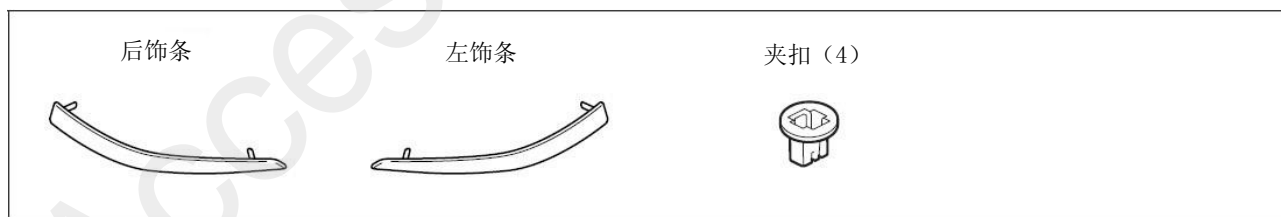

### 必要工具/用具

- 十字螺丝刀
- 胶布
- 直尺
- 钻头
- 抹布
- 防护眼罩
- 棘轮
- 纸皮箱或毛毯
- 图钉
- 裁纸刀
- 脱脂洗洁剂
- 镊子
- 套筒
- 便携式拔取器
- 电钻
- 锉刀
- 容器

## 安装方法与顺序

### 电瓶负极端子(-)的拆卸

1. 记录车辆各电子单元的设置。
2. 拆开电瓶的负极端子(-)。

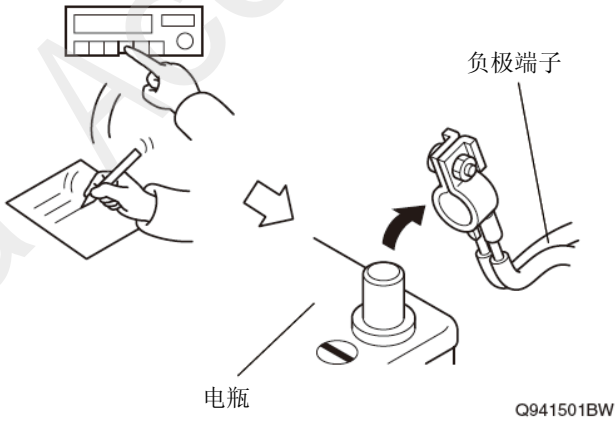

### 车辆零件的拆卸

3. 拆出前格栅罩。

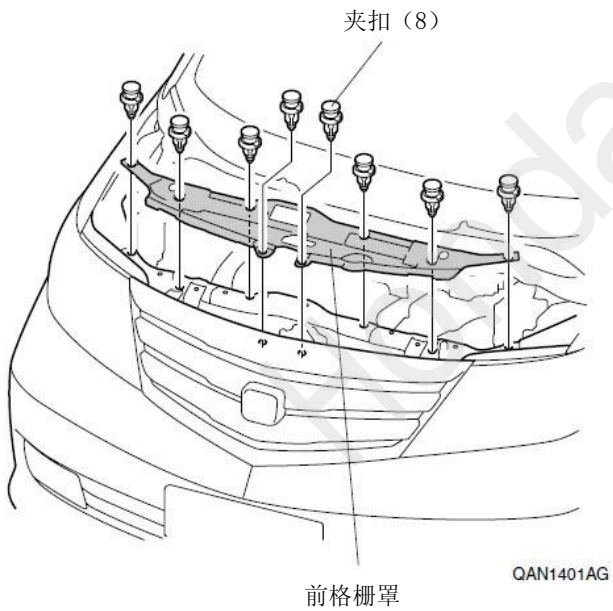
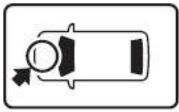

4. 粘贴胶布保护车身。

### 建议

- 复原操作完成后才能撕掉胶布。

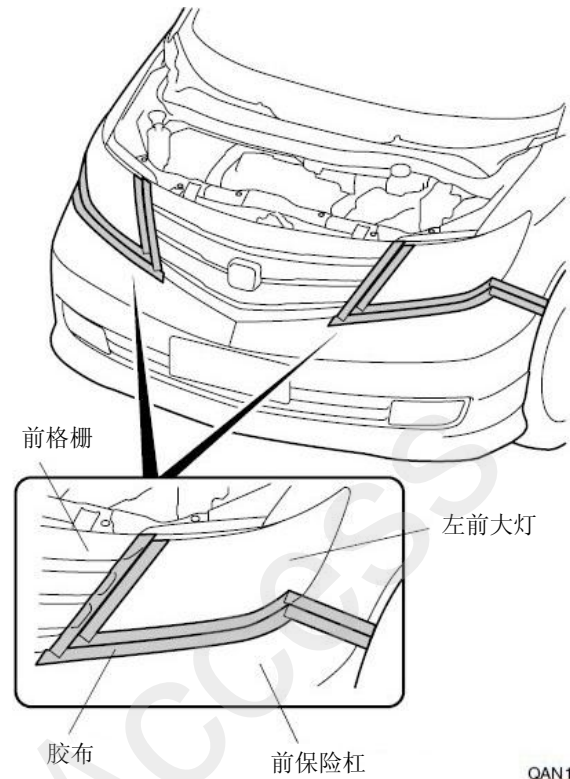

5. 拆出螺栓, 自攻螺丝和夹扣。

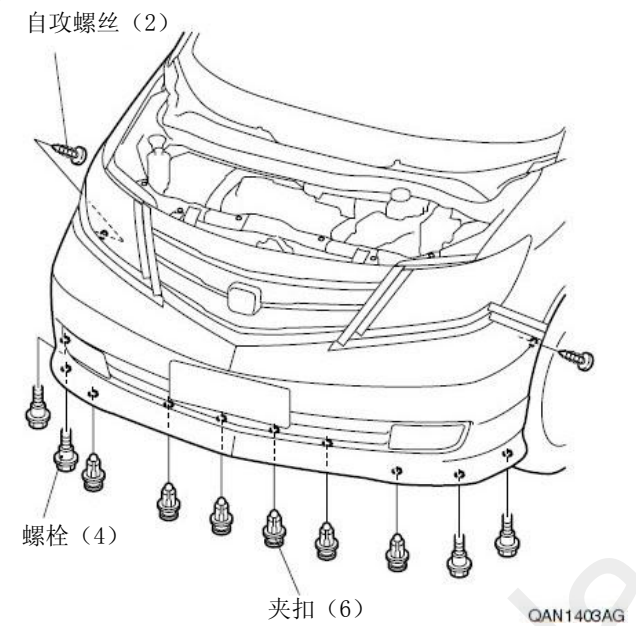

6. 拆开爪扣。

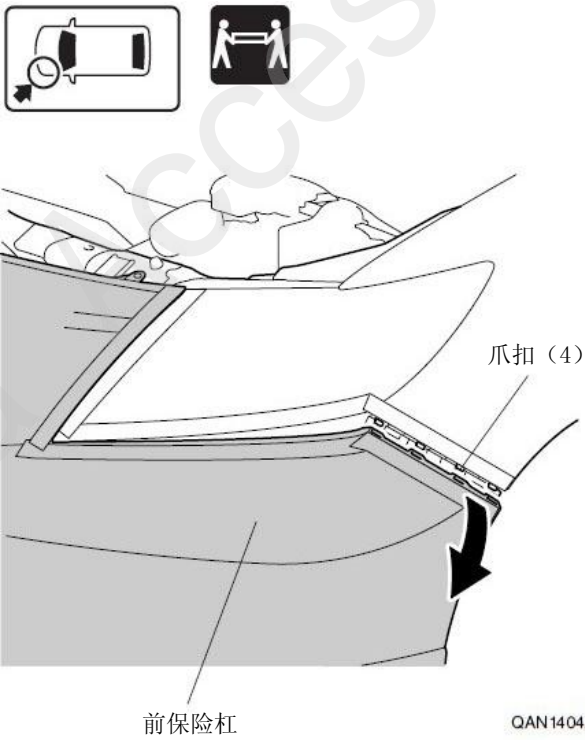

7. 拆开爪扣。

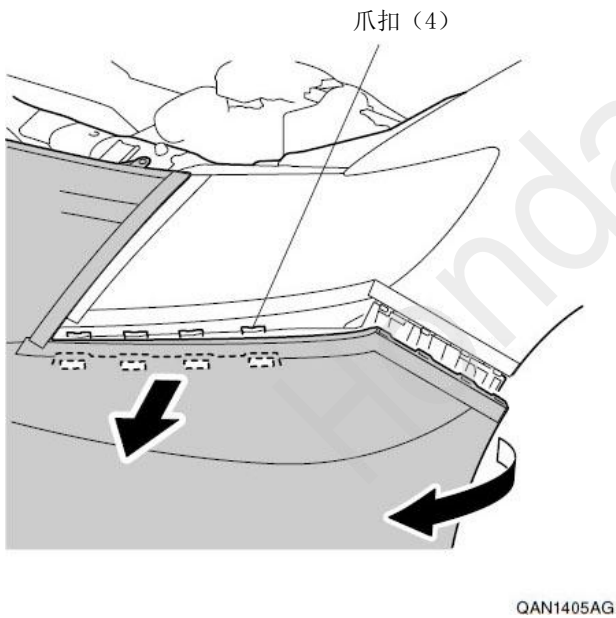

8. 另一侧也进行相同操作。

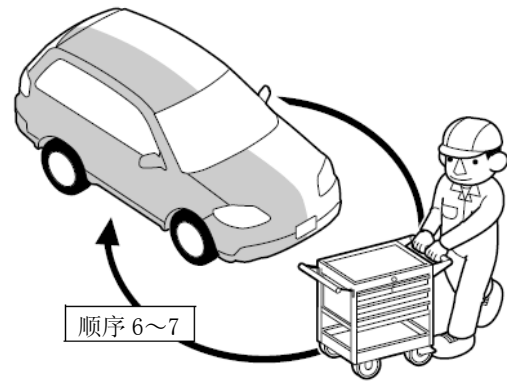

9. 拆出前保险杠。

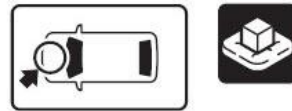

<配备前大灯清洗器的车辆>

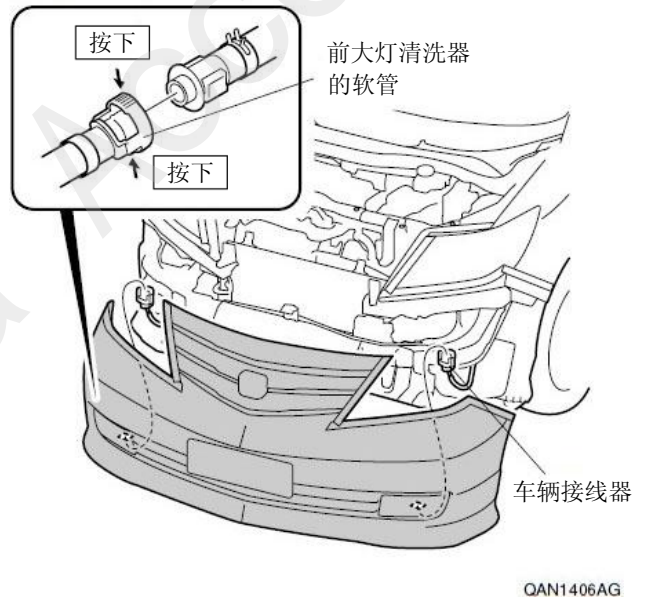

## 饰条的安装

### 10. 做记号。

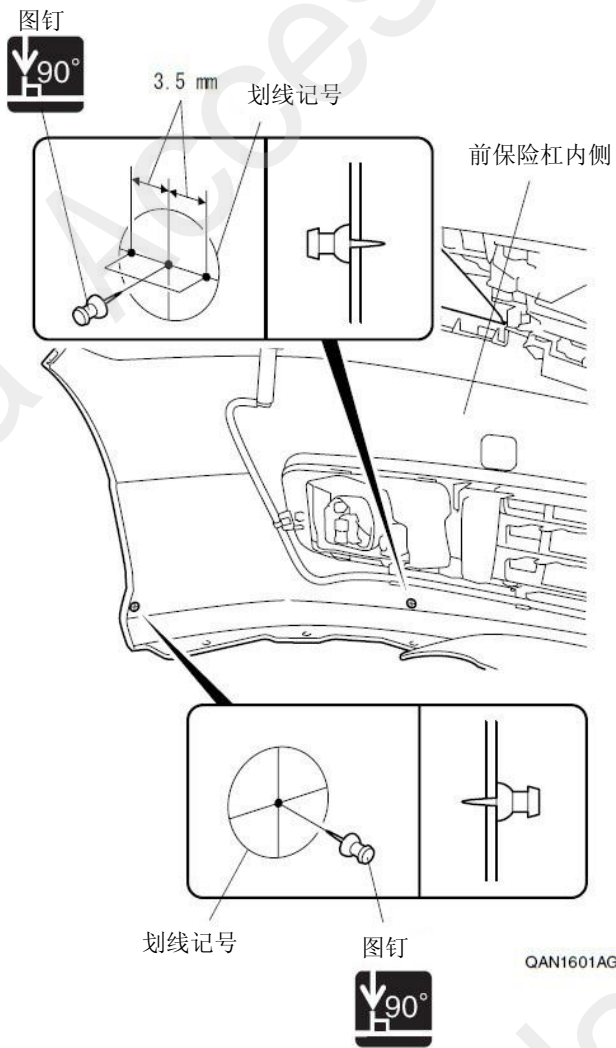

### 11. 钻开孔。

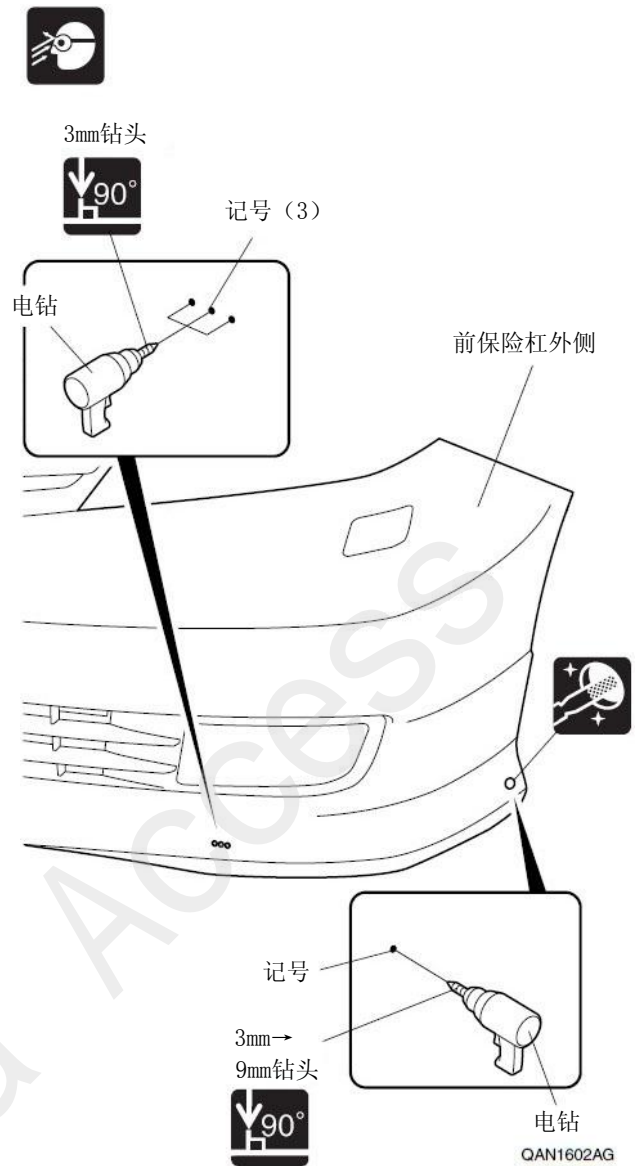

12. 钻开孔。

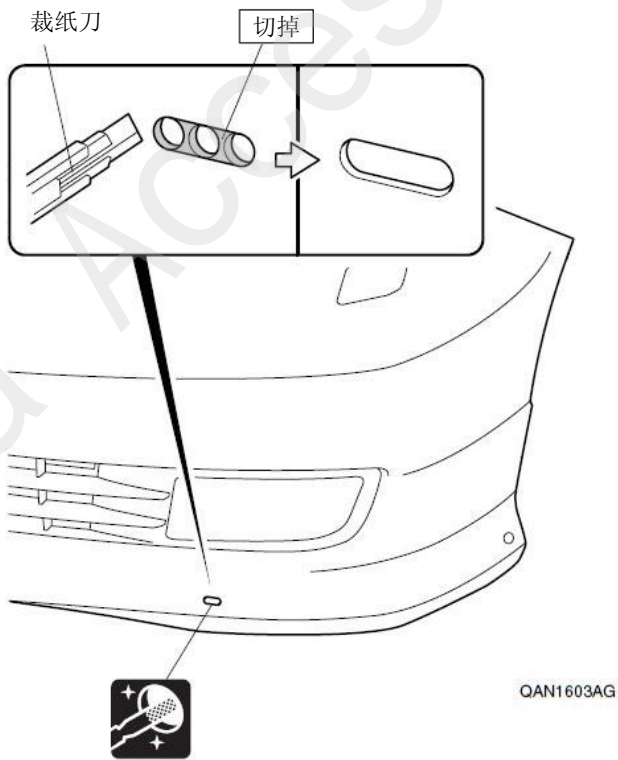

13. 暂时固定离型纸。

14. 撕掉离型纸。

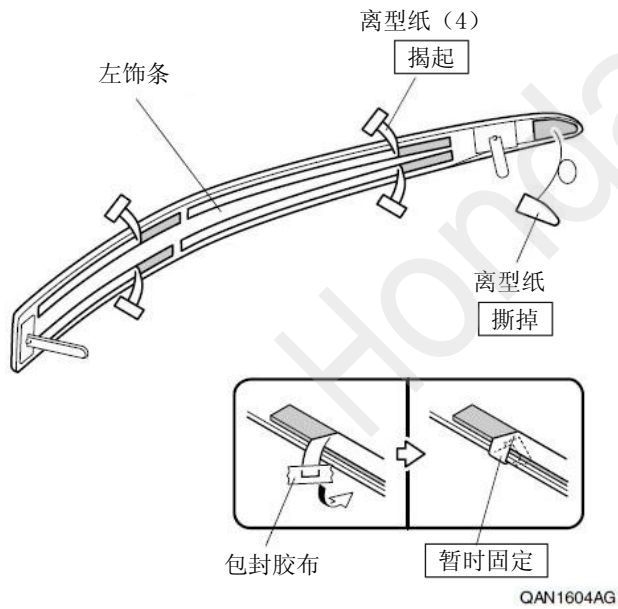

15. 暂时固定饰条。

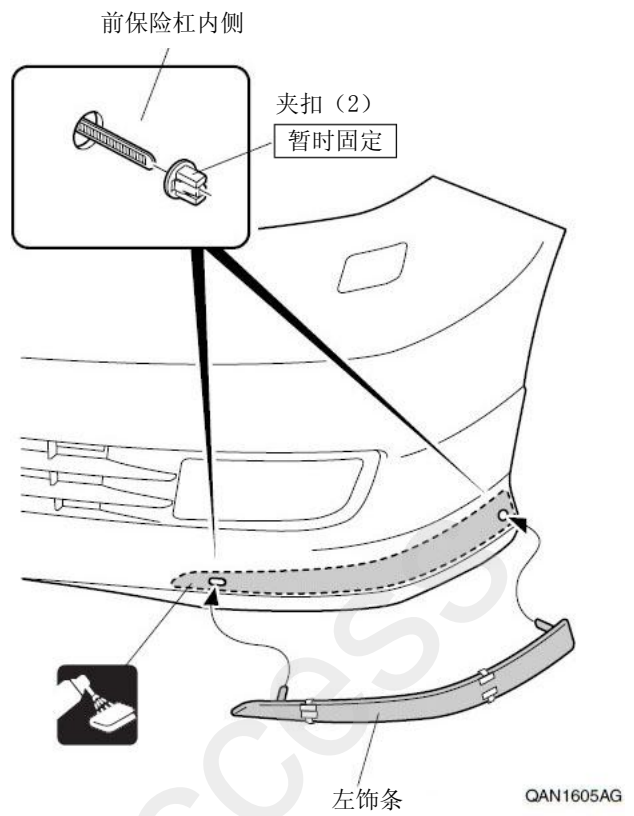

16. 固定左饰条。

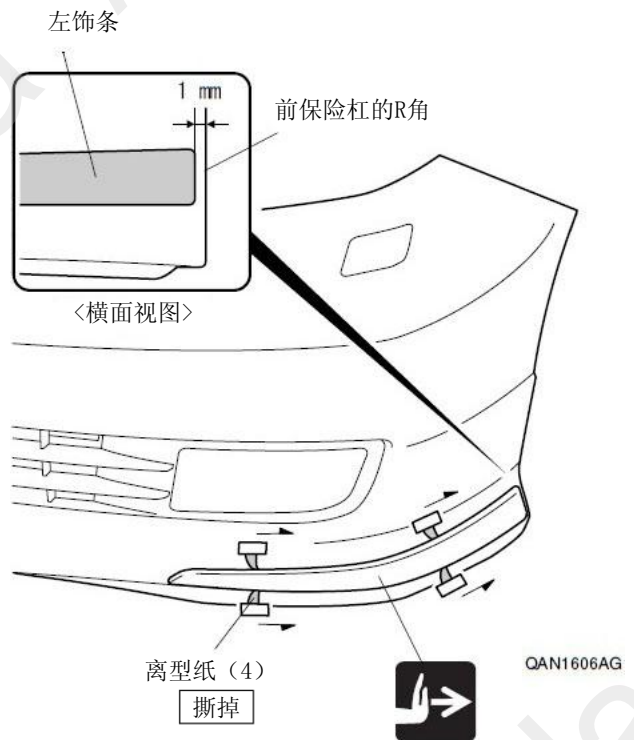

17. 固定左饰条。

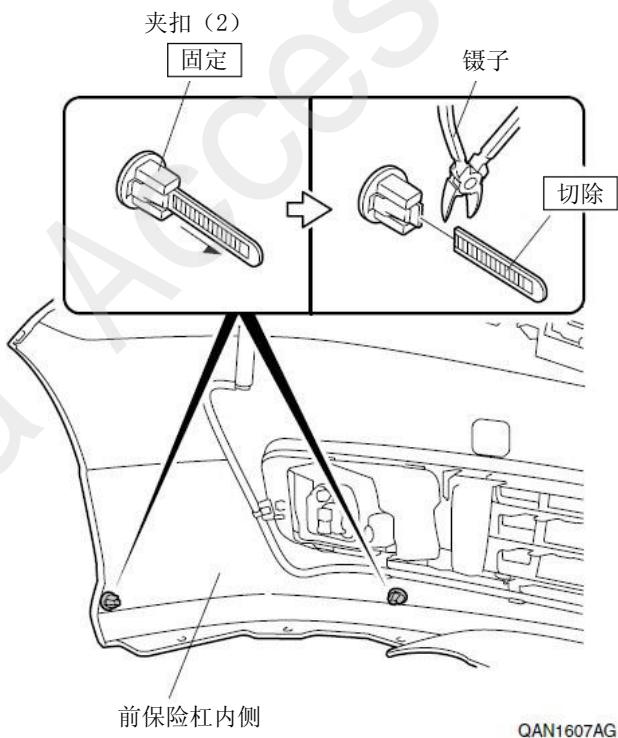

18. 另一侧也进行相同操作。

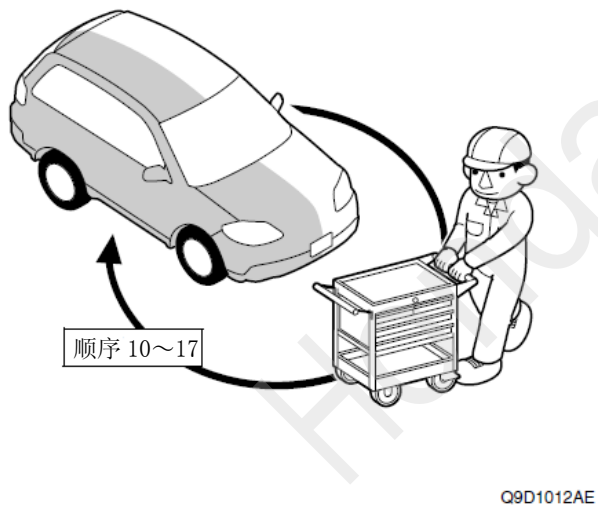

## 安装确认

19. 确认配线和安装没有异常。

### 建议

- 确认没有强行拉拽、夹塞、夹住线束。
- 确认夹扣和线束胶带安装牢固，没有遗漏。

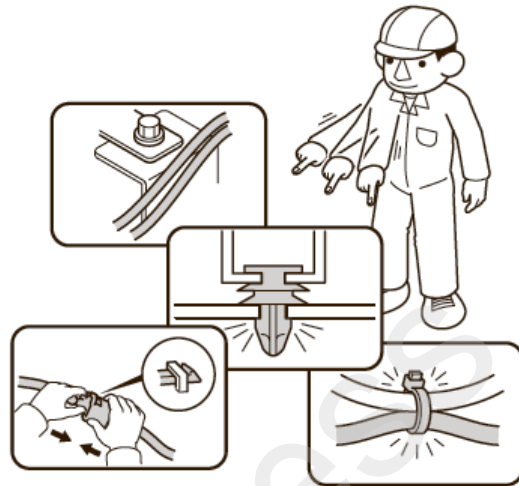

## 动作确认

20. 把电瓶的负极端子重新接回。

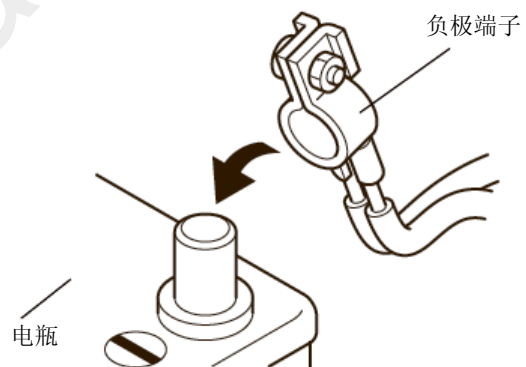



## 复原作业

21. 把拆卸下来的车辆零件按原样装回。

### 建议

- 连接线束接线器时，必须断开电瓶的负极端子。
- 注意不要损伤车辆零件，夹住线束。
- 必须牢固安装夹扣、爪扣等，不能凸起。

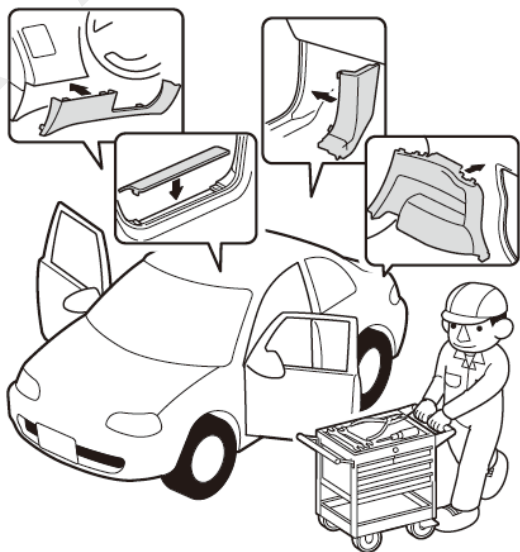

Q060703AM

22. 确认电装产品及电子系统的运转正常。

23. 恢复各单元的安装前的设置状态。

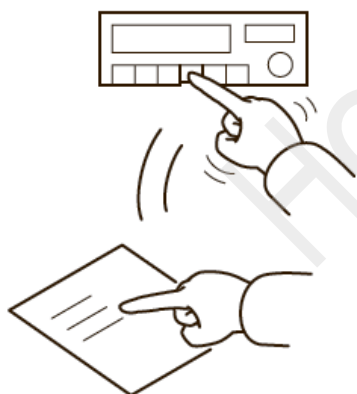

Q060704AM