

安 装 说 明 书	<商 品 名>	<机 种 名>	<发 行 年 月>
	尾箱扰流板	理念 S1	2011. 4

组成配件

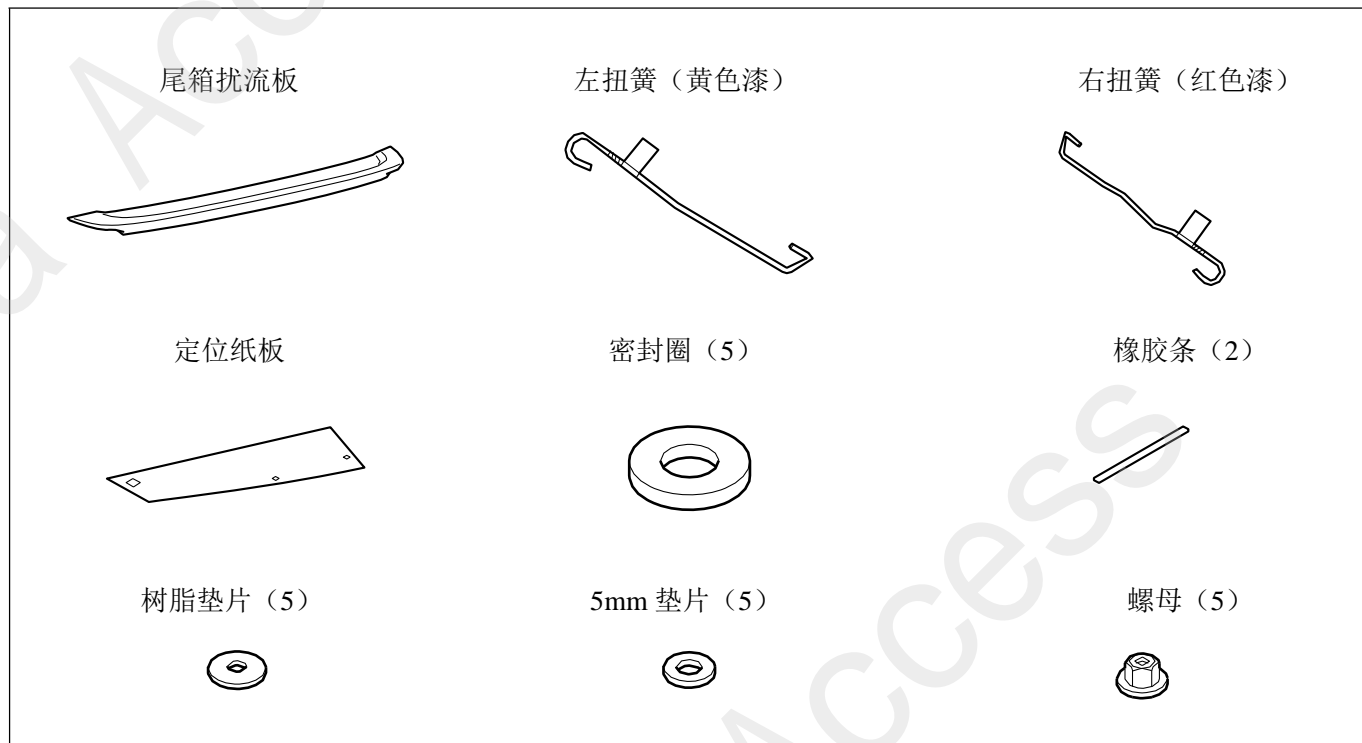

必要工具 / 用具

- 电钻
- 扭簧拆卸工具  
(07AAF-SNAA100)
- 包封胶布
- 擦布
- 扭力扳手
- 套筒
- 钻头
- 锉刀
- 直尺
- 冲孔钻
- 脱脂洗洁剂
- 水性笔
- 13mm口径穿孔锯机
- 修补漆
- 保护眼镜
- 胶布
- 棘轮
- 手套

## 安装前

### 警告标识的说明

本书中使用以下的标记标明对有可能造成作业人员和其他人受伤害的操作，并附带说明其危险性以及避免的方法。

以上信息十分重要，请务必认真阅读。

#### ⚠ 危险

- 不遵从该指示，将导致死亡或者其他严重伤害

#### ⚠ 警告

- 不遵从该指示，有可能导致死亡或者其他严重伤害

#### ⚠ 注意

- 不遵从该指示，有可能导致受伤

有关安装及其他建议使用以下标记标明。

请认真阅读。

#### 建议

- 记载防止故障、破损的建议。
- 了解记载的事项有助于方便地使用。

### 操作方面的注意事项

- 安装用品时，请注意不要划伤、损坏车身及其他零件。
- 拆卸车辆零件时，应考虑到复原作业，先仔细确认安装状态后再进行拆卸作业。
- 拆卸固定车身零件的夹扣及固定零件的夹扣时，请勿破损。此外，复原时请仔细安装，确认有否突出，夹扣是否扣紧。
- 安装用品时，螺栓、螺丝等请务必使用说明书中指示的零件。随意使用类似的零件有可能引起故障。
- 粘贴密封胶和双面贴胶时，请先用蘸有**脱脂洗洁剂**的擦布把粘贴部位的油、垃圾和污垢擦拭干净，充分干燥后再粘贴。请勿用**脱脂洗洁剂**直接涂抹在粘贴部位上擦拭。
- 粘贴时，务必严格保证粘贴部位的温度在15 ~ 40 ℃。特别是冬天低温时，双面胶的粘性会降低，所以请先加热粘贴部位后再粘贴。
- 进行粘贴作业时，注意不要揭起重贴。否则会损坏或者不能充分发挥双面胶的性能。
- 粘贴时，用力压紧，但是注意避免损坏用品及车身零件。
- 粘贴后24小时内，请不要进行洗车等淋湿粘贴部位。
- 请理解以上内容之后，根据车辆维修手册上的维修信息和作业相关事项进行作业。特别要充分注意安全。

## 安装位置图

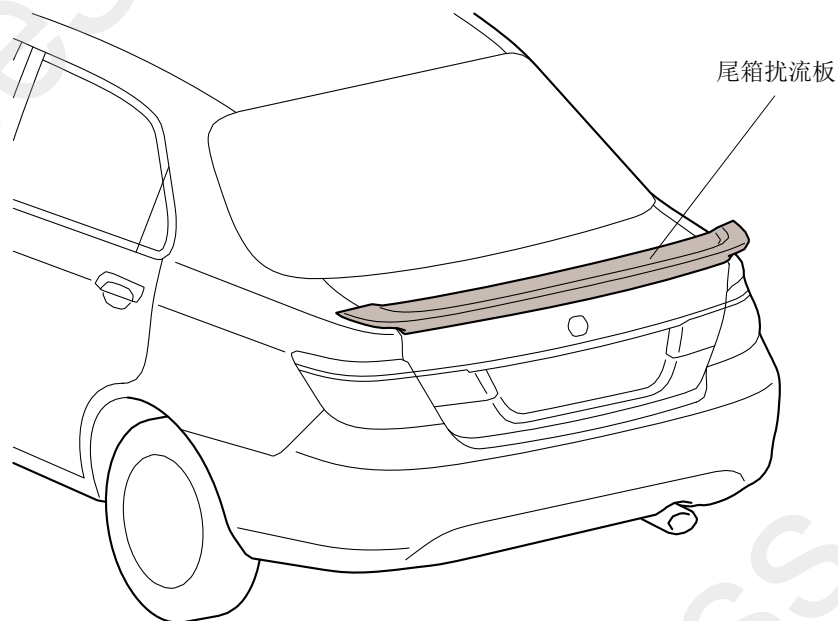

021506BW

## 安装方法与顺序

1. 把尾箱扰流板成指定的颜色，并充分干燥。
2. 确认 2 条橡胶条的粘贴位置，用脱脂洗洁剂清理干净。
3. 撕掉 2 条橡胶条的离型纸，粘贴在尾箱扰流板的图示位置。

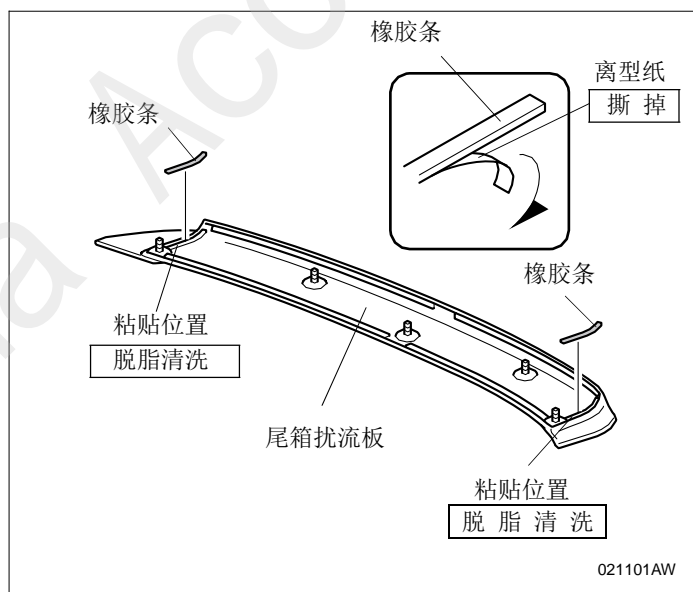

4. 打开尾箱盖。
5. 用冲孔钻在尾箱盖背面边沿的 1 处凸起部位（上侧）的中心位置做记号。

#### 建议

- 注意打孔做记号的位置不要出错。
- 用冲孔钻做记号时，请将冲击力量调至最小。

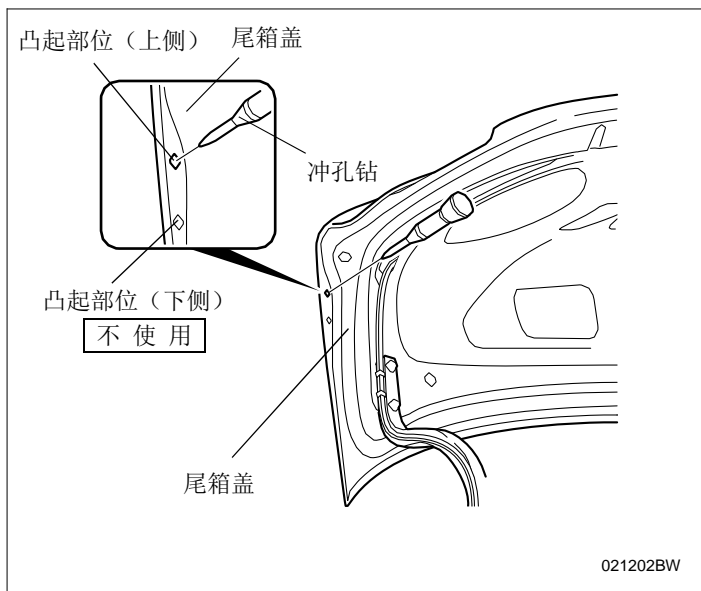

6. 用装上 3mm 钻头的电钻把顺序 5 做的记号钻开孔。
7. 用 13mm 冲孔锯机把顺序 6 钻开的孔扩大。

#### 建议

- 钻孔时，请戴好防护眼镜。
- 为防止钻头穿透，用胶布缠住从钻头根部至离钻头前端 10mm、离冲孔锯前端 40mm 的地方。
- 钻孔时请铺上罩布后再进行操作，避免钻孔的碎末掉进车内。
- 把飞散的碎末清理干净
- 请用挫刀等把新钻孔及周边的毛刺清理干净，然后涂上修补漆。修补漆涂抹完后充分干燥。

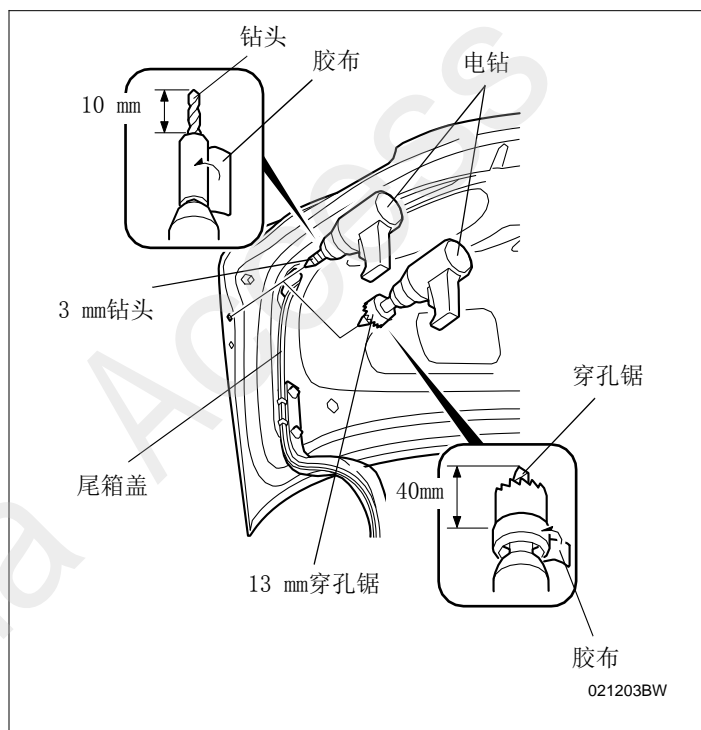

8. 右侧安装也重复顺序 5~7 的相同操作。

9. 关闭尾箱盖。
10. 把定位纸板对齐顺序 7 钻开的孔和后尾箱的边沿线，然后用包封胶布把定位纸板固定在尾箱盖上。
11. 用水性笔在定位纸板的 2 处孔位做记号。
12. 揭起定位纸板。

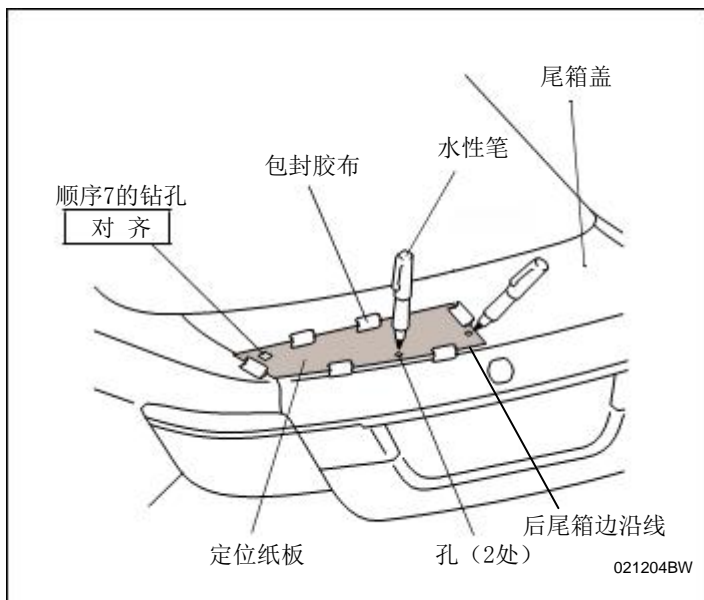

13. 翻转定位纸板，对齐顺序 8 钻开的孔和后尾箱的边沿线，然后用包封胶布固定在尾箱盖上。
14. 用水性笔在定位纸板的 1 处孔位做记号。
15. 揭起定位纸板。

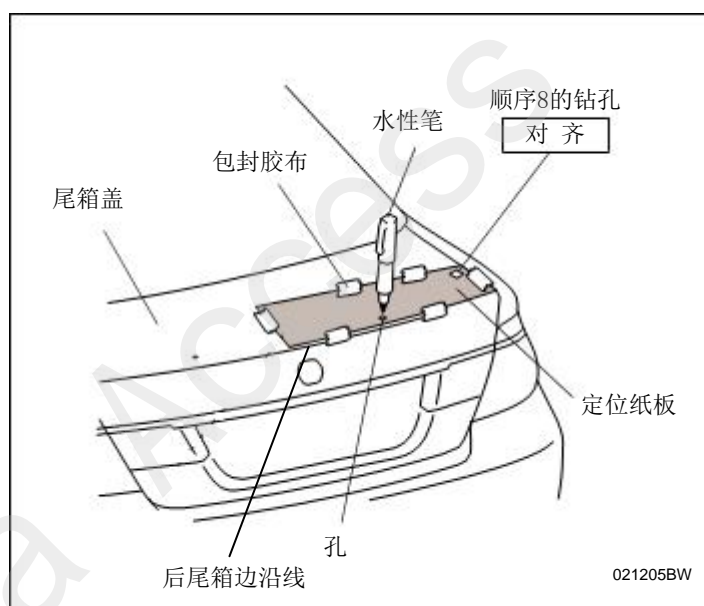

16. 用冲孔钻把顺序 11 和 14 中做的 3 处记号打孔。

#### 建议

- 用冲孔钻做记号时，请将冲击力量调至最小。

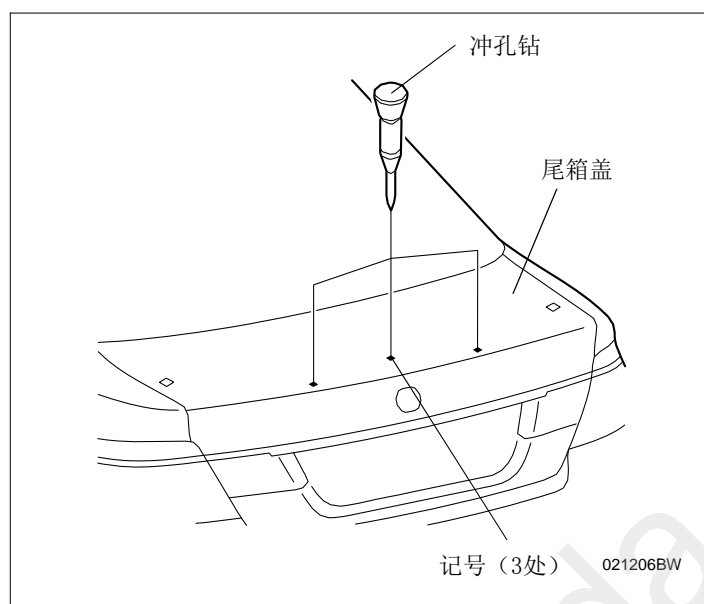

17. 用装上 3mm 钻头的电钻把顺序 16 做的 3 处记号钻开孔。

### 建议

- 钻孔时，请戴好防护眼镜。
- 为防止钻头穿透，用胶布裹缠住从钻头根部至离钻头前端 10mm 的地方。
- 把飞散的碎末清理干净。

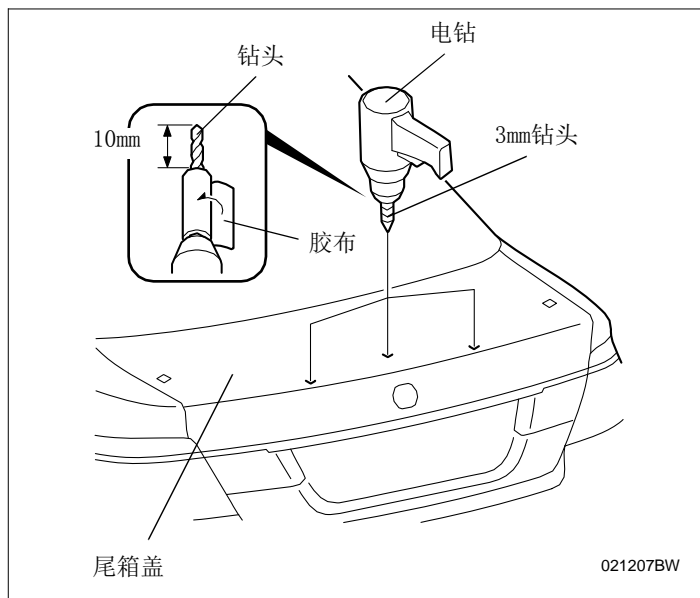

18. 在顺序 17 中的 3 处钻孔上粘贴包封胶布，防止碎末掉进去。然后用装上 6mm 钻头的电钻把孔钻大。接着分别换成 8mm，10mm 钻头把孔钻大。

### 建议

- 为防止钻头穿透，用胶布裹缠住从钻头根部至离钻头前端 10mm 的地方。
- 把飞散的碎末清理干净。
- 请用挫刀等把新钻孔及周边的毛刺清理干净，然后涂上修补漆。修补漆涂抹完后充分干燥。

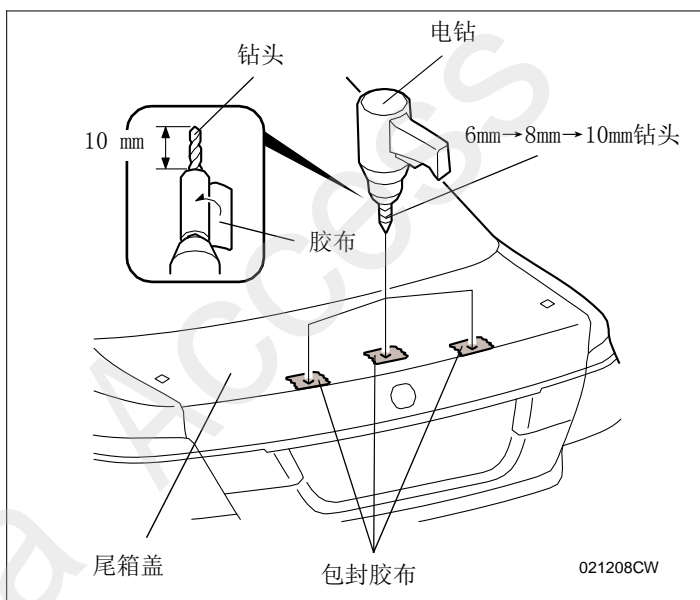

19. 撕掉顺序 18 粘贴的包封胶布。

20. 确认尾箱扰流板的安装位置，用脱脂清洗剂清理干净。

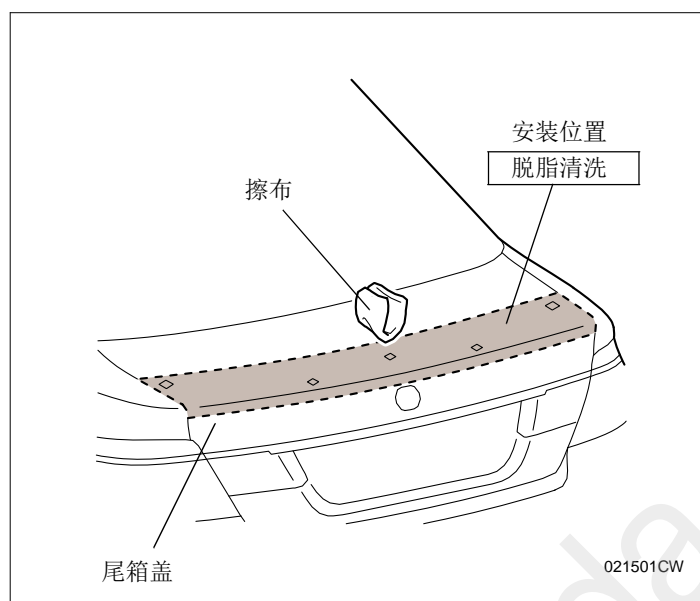

21. 撕掉 5 片密封圈的离型纸，分别对准尾箱盖上新钻开的 5 处孔位粘贴好。

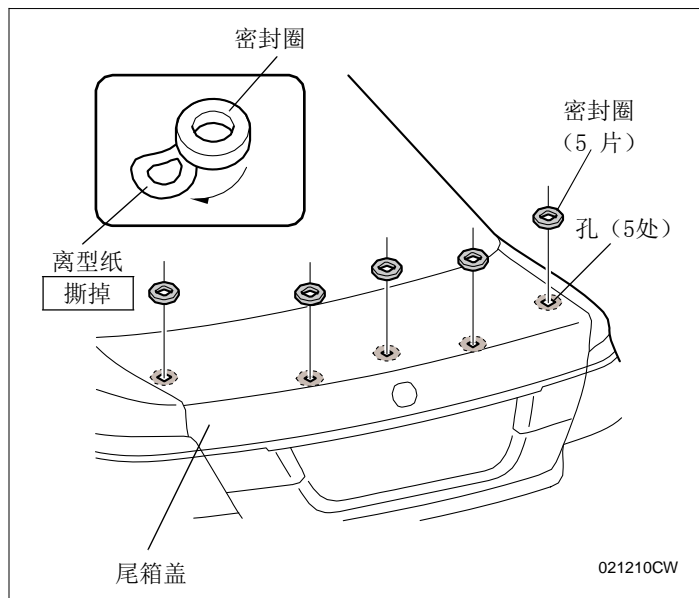

22. 揭开尾箱扰流板背面的 4 处离型纸前端，然后用包封胶布粘贴住暂时固定在扰流板表面。

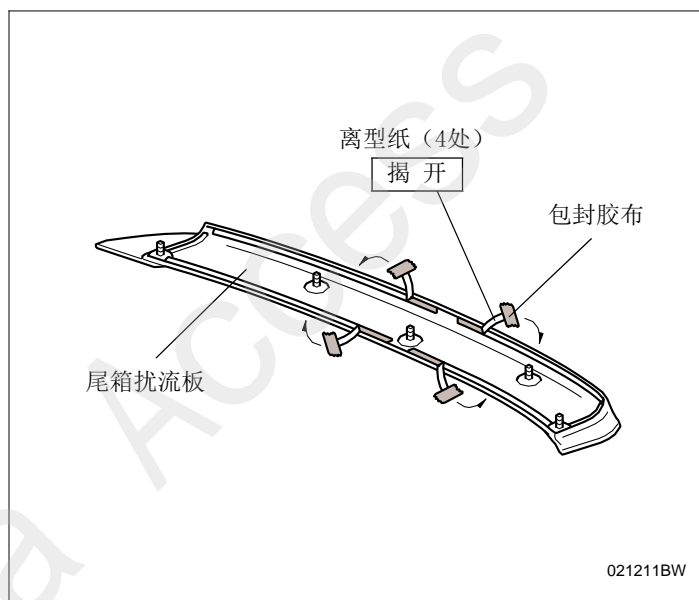

23. 把尾箱扰流板的 5 颗双头螺丝对齐尾箱盖的 5 处孔位，然后插入固定。

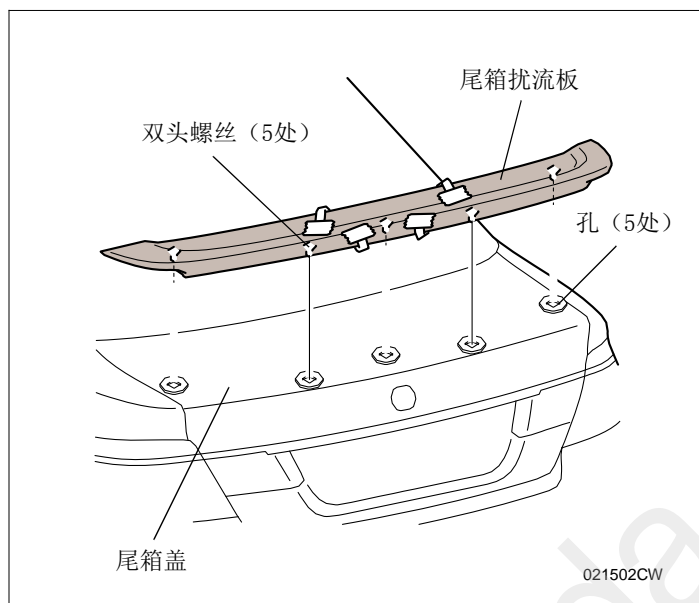

24. 确认尾箱扰流板的位置左右均等，然后撕掉暂时固定在扰流板表面的4处离型纸，按照图示的方向用力压紧尾箱扰流板。

**建议**

- 均匀用力压紧粘贴部位。
- 特别是边沿部位要用力压紧

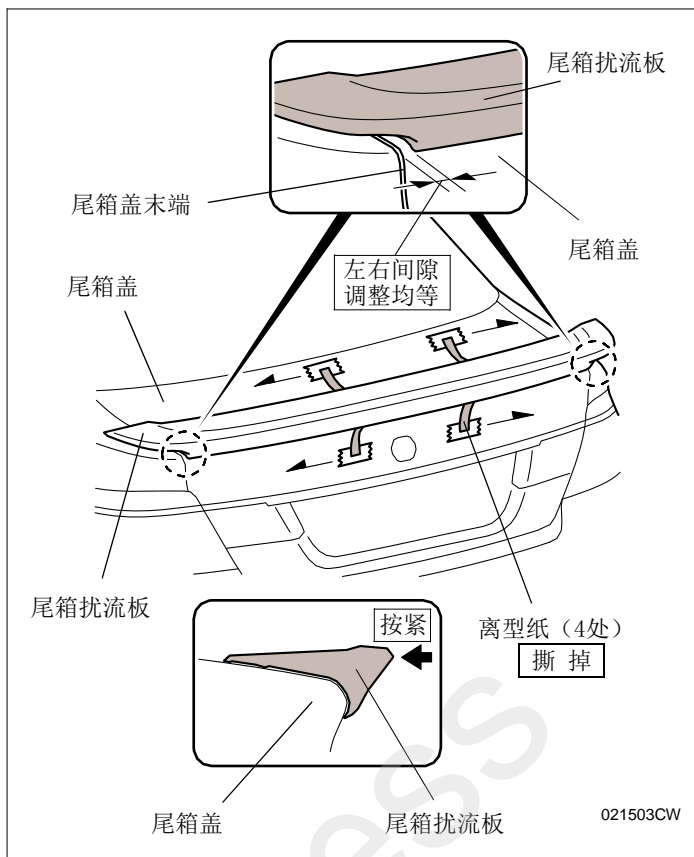

25. 打开尾箱盖。  
26. 用5片树脂垫片、5片5mm垫片及5个螺母把尾箱扰流板固定好。

**建议**

- 紧固扭力：  
5.0N·m (0.5kgf·m, 3.7 lbf·ft)。

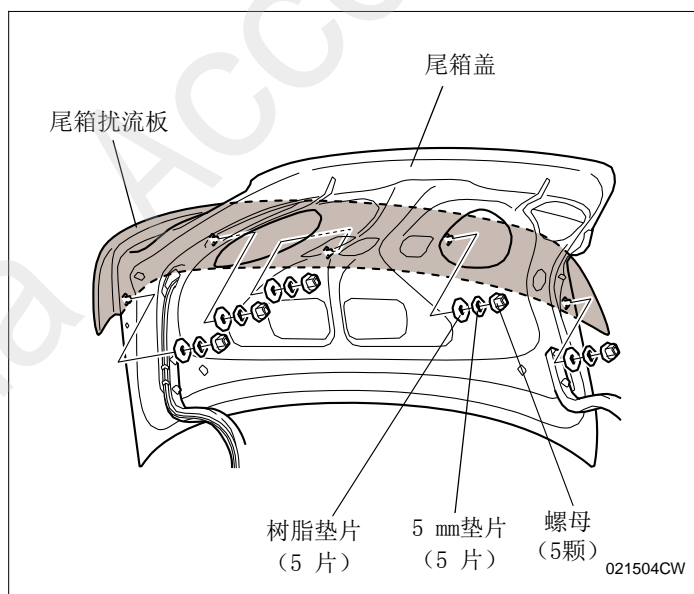



27. 拆开固定扭簧的夹扣。

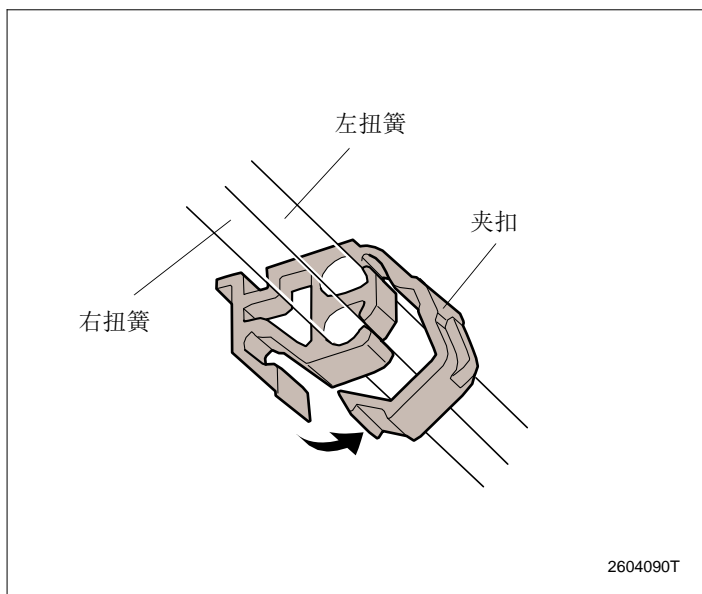

28. 使用专用的扭簧拆卸工具，拆开 2 根标准的扭簧。（一边旋转扭簧专用拆卸工具，拉到身前就可以拆卸下扭簧。）

### 注意

- 拆下扭簧后，由于自身的重量尾箱盖会自己关闭，所以进行操作时必须请其他人扶住尾箱盖，或者确实固定好尾箱盖后才进行拆卸。

### 建议

- 拆下来的扭簧虽然不再使用，但是在尾箱扰流板拆卸后会用到，请保管好。

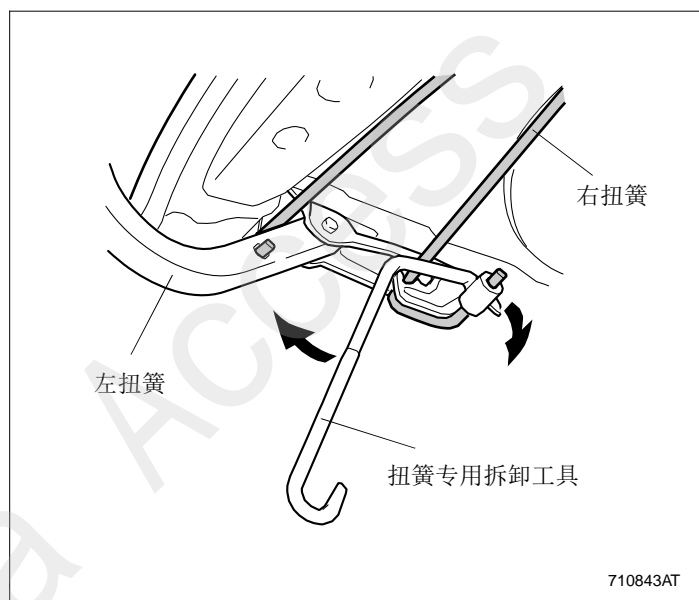

29. 使用专用的扭簧拆卸工具，先安装左扭簧（黄色漆），接着再安装右扭簧（红色漆）。

### 建议

- 扭簧的反弹力量很大，所以安装时要格外小心。
- 扭簧安装在铰链支架的原来位置。

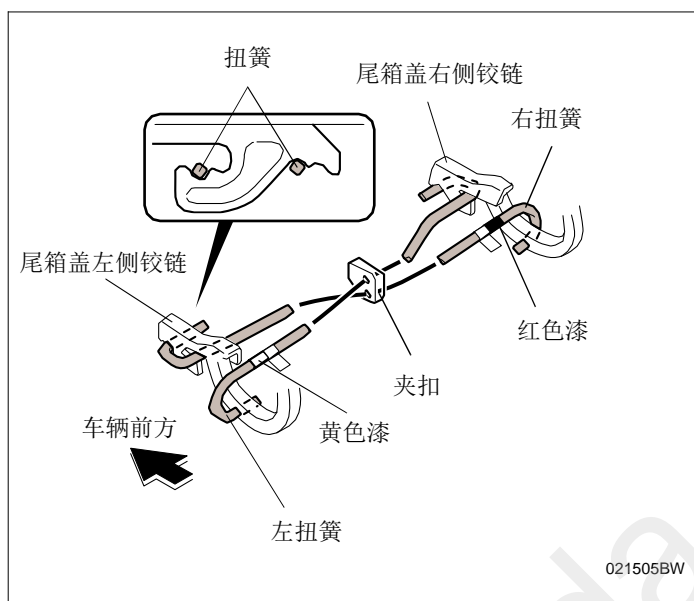

30. 把夹扣按原位安装在扭簧上。  
(安装完毕)