

<p>安装说明书</p>	<p><商 品 名> 侧包围</p>	<p><机 种 名> 理念 SI</p>	<p><发行年月> 2011. 4</p>
--------------	------------------------------	--------------------------------	---------------------------------

组成配件

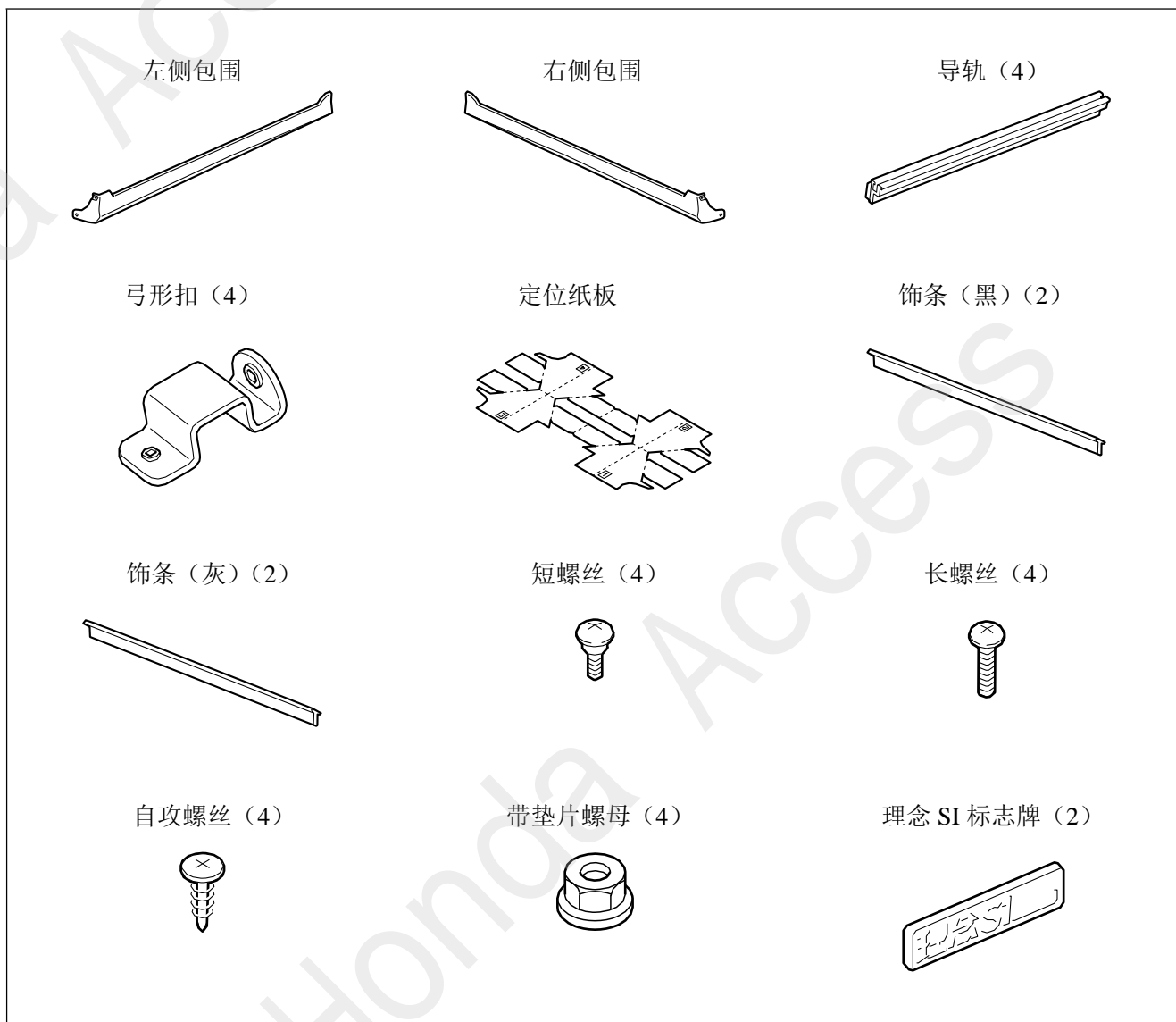

必要工具 / 用具

- 十字螺丝刀
- 裁纸刀
- 水性笔
- 图钉
- 擦布
- 扳手
- 直尺
- 包封胶布
- 修补漆
- 固体肥皂
- 剪刀
- 卷尺
- 电吹风
- 脱脂洗洁剂

安装前

警告标签的说明

有关安装及其他建议使用以下标记标明，请认真阅读。

建 议
<ul style="list-style-type: none">• 记述防止故障、破损等的建议。• 记述便利操作技巧。

作业注意事项

- 安装用品时，各项操作注意不要划伤、损坏车身及其他零件。
- 安装用品时，务必使用螺栓、螺丝钉等说明书上要求使用的零件。随意使用类似的部件有可能导致故障发生。
- 粘贴密封胶和双面贴胶时，请先用蘸有**脱脂洗洁剂**的擦布把粘贴部位的油、垃圾和污垢擦拭干净，充分干燥后再粘贴。请勿用**脱脂洗洁剂**直接涂抹在粘贴部位上擦拭。
- 进行粘贴作业时，务必严格保证粘贴部位的温度在15 ~ 40 ℃。特别是冬天低温时，双面胶的粘性会降低，所以请先加热粘贴部位后再粘贴。
- 进行粘贴作业时，请勿拔出再贴。否则，有可能导致破损或者双面胶的性能降低，不能充分粘紧。
- 粘贴时，用力压紧，但是注意避免损坏用品及车身零件。
- 粘贴后24小时之内请勿使粘贴部位沾水，如不要洗车等。
- 请理解上述内容后，认真按照车辆操作指南的相关信息及作业的相关规定进行作业。特别要注意安全。

安装位置图

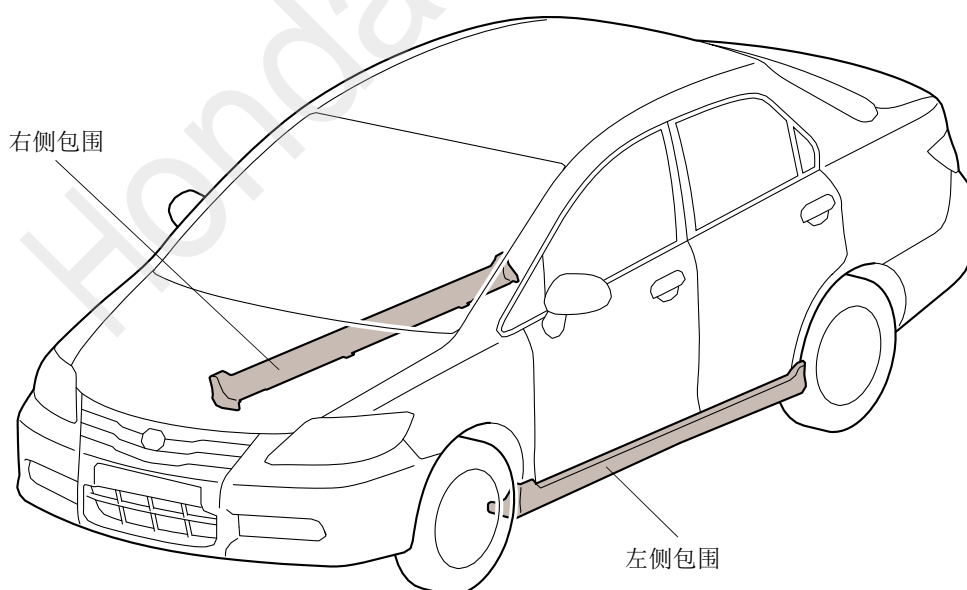

030301BW

安装方法与顺序

1. 用包封胶布把左侧包围的2处橡胶部位贴住，把左侧包围喷涂成指定的颜色，并充分干燥。

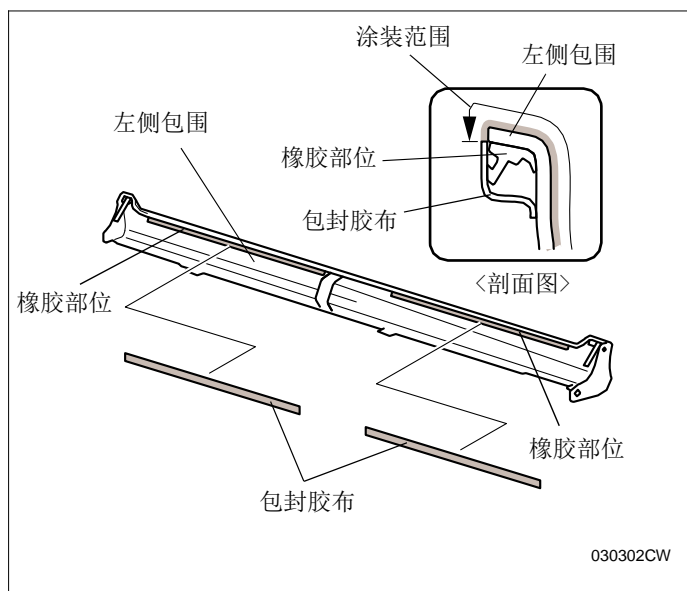

2. 撕掉顺序 1 粘贴的包封胶布。
3. 确认饰条的粘贴位置，用脱脂洗洁剂清理干净。
4. 撕掉饰条的离型纸，粘贴在左侧包围的图示位置上，用力压紧。

建议

- 请粘贴与车身颜色相匹配的饰条。
- 把超出侧包围的饰条部分剪掉。
- 边沿部位特别要用力压紧。

5. 右侧包围也重复顺序 1~4 的相同操作。

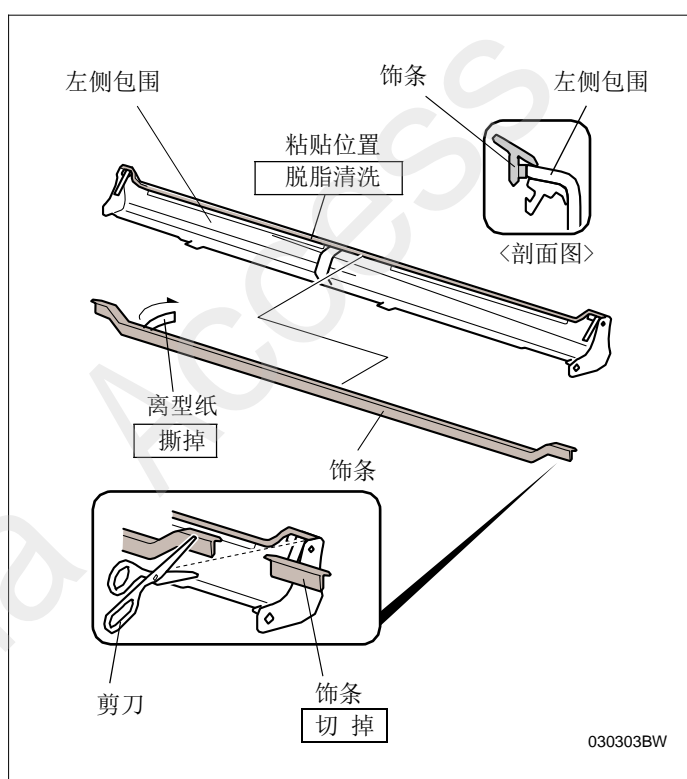

6. 确认左侧包围的安装位置，用脱脂洗洁剂清洗干净。

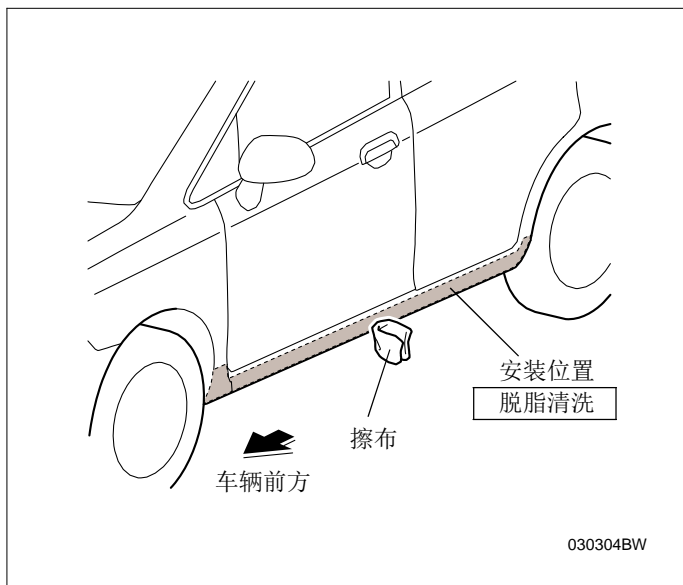

7. 如图所示剪开定位纸板。

建议

- 定位纸板左右通用。

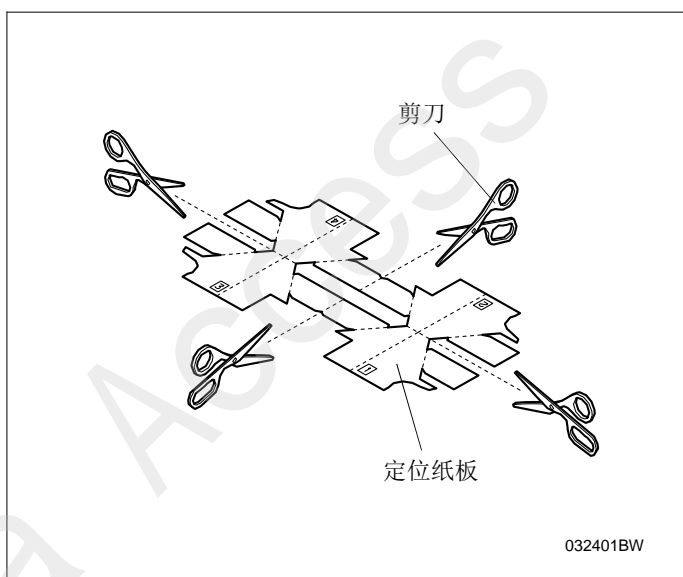

8. 如图所示翻折定位纸板 1。
9. 在定位纸板1 的图示位置粘贴包封胶布，在闭合状态下固定好。
10. 定位纸板4也重复顺序8~9的相同操作。

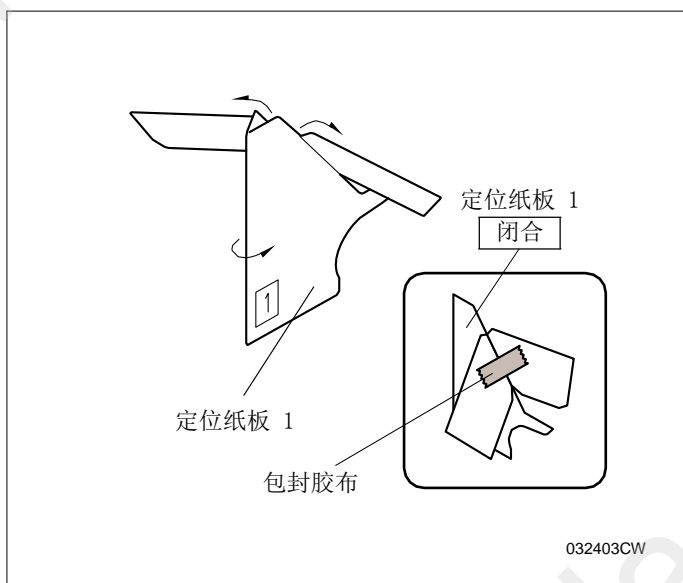

11. 如图所示翻折定位纸板 2 。
12. 在定位纸板2 的图示位置粘贴包封胶布，在闭合状态下固定好。
13. 定位纸板3也重复顺序11~12的相同操作。

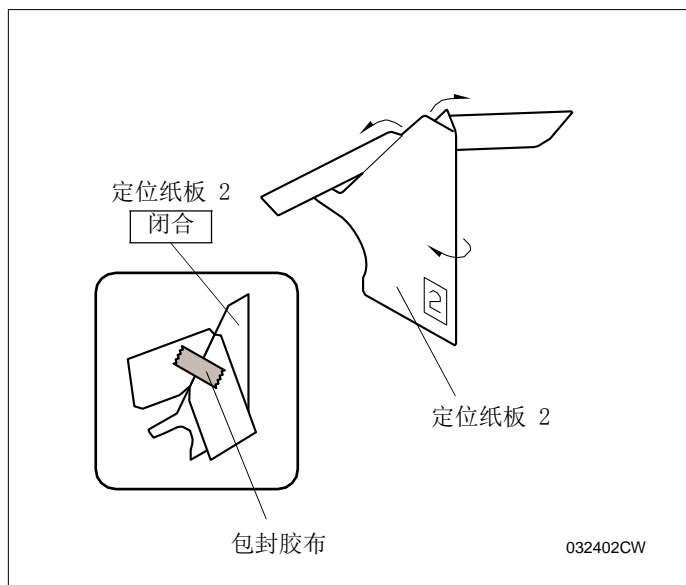

14. 用水性笔在车辆面板的图示尺寸位置做 2 处记号。

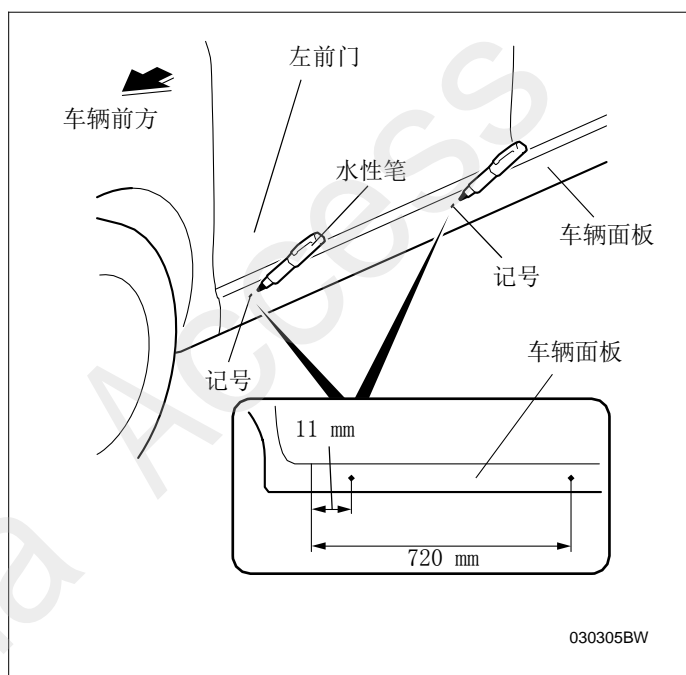

15. 把定位纸板1、2的中心对齐顺序14做的2处记号，把爪扣插入左前门门板下端。

建议

- 确认定位纸板的识别标记。

16. 轻轻按下定位纸板1、2，对齐车辆面板的R角，然后用包封胶布固定住。

建议

- 确认定位纸板的R角部位紧贴车辆面板的R角部位，没有凸起。

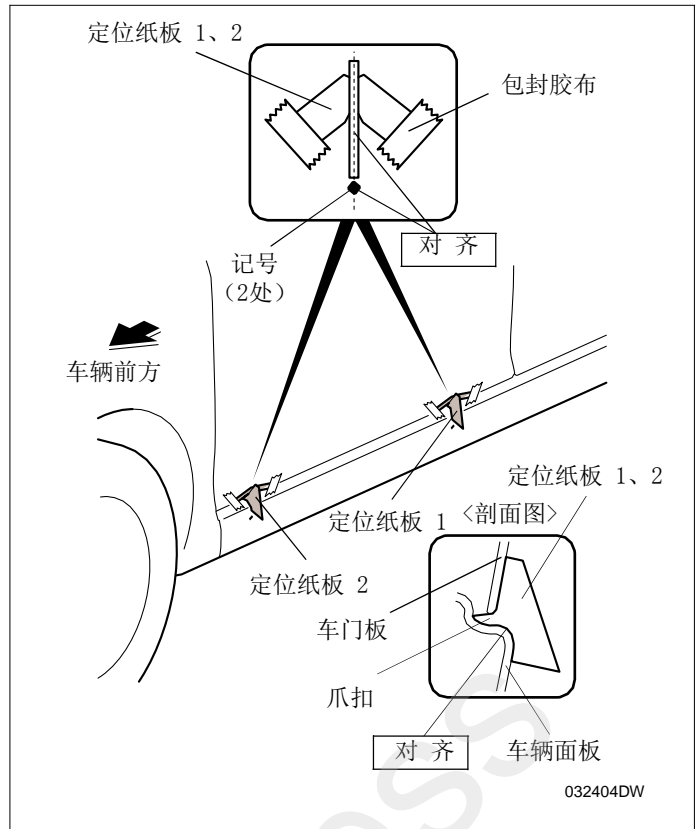

17. 用裁纸刀在导轨背面的离型纸中央位置切开一个缺口。
18. 用包封胶布贴住导轨背面的2处离型纸前端揭起，暂时固定在导轨表面。

建议

- 确认离型纸的揭起方向。

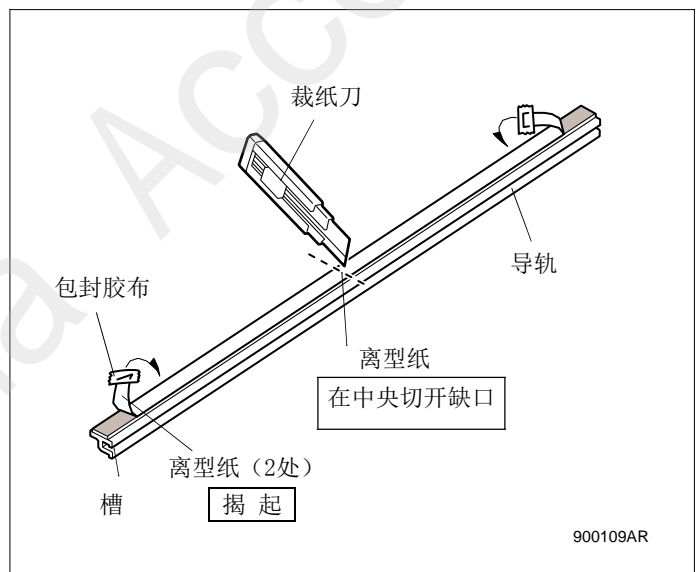

19. 如图所示把导轨与定位纸板1、2的中心对齐。
20. 把导轨的上侧部位水平顶住定位纸板1、2的下侧部位，轻轻压紧。

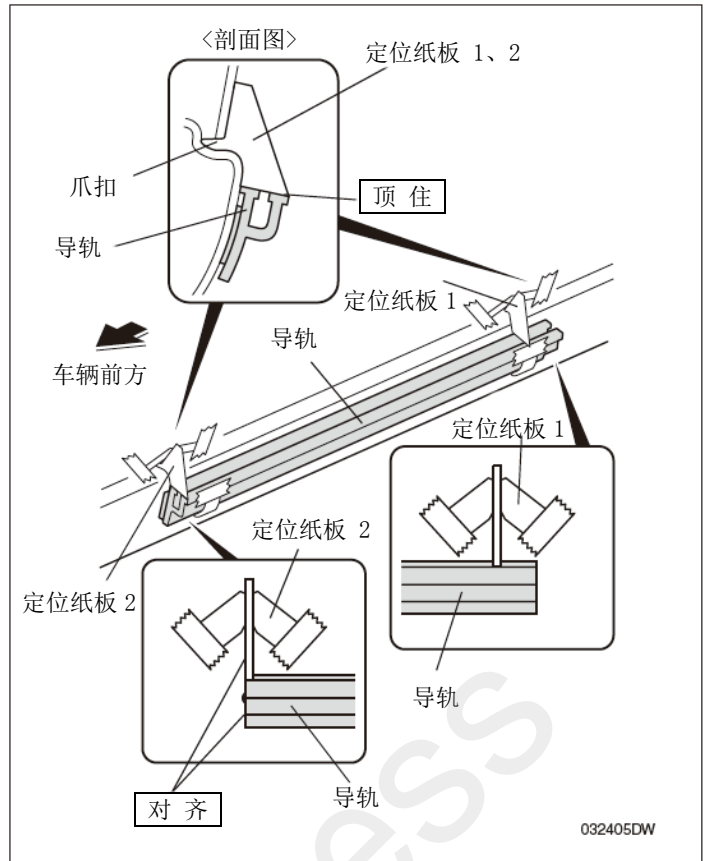

21. 撕掉暂时固定在导轨表面的2处离型纸，一边粘贴一边用力压紧。

建议

- 确认导轨的上侧部位顶住定位纸板的下侧部位。

22. 撕掉定位纸板 1、2 的包封胶布。
23. 取下定位纸板 1、2 。

建议

- 右侧包围的安装会再次使用定位纸板，因此取下定位纸板时注意不要损坏。

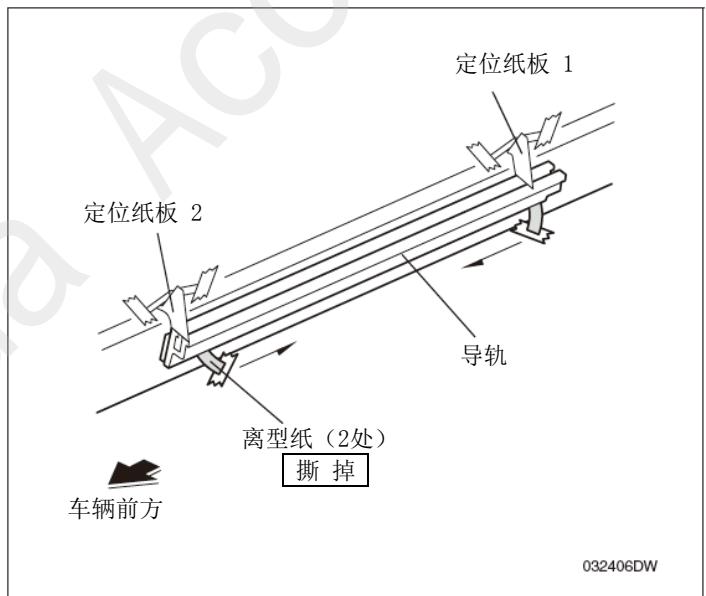

24. 作业环境温度不足15℃时，用电吹风把导轨的整体粘贴面加热至15℃~40℃。

建议

- 不认真执行上述操作，将可能导致包围整体脱落。

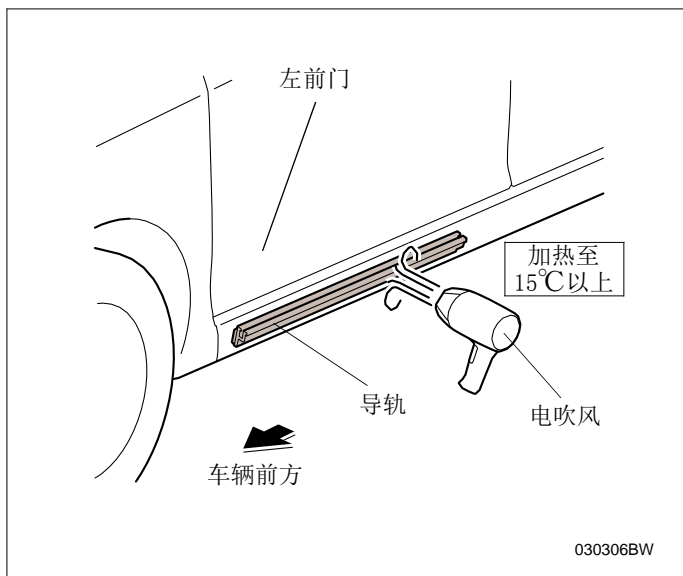

25. 用力压紧导轨的双面胶部分，充分粘贴。

建议

- 边沿部位特别要用力压紧。

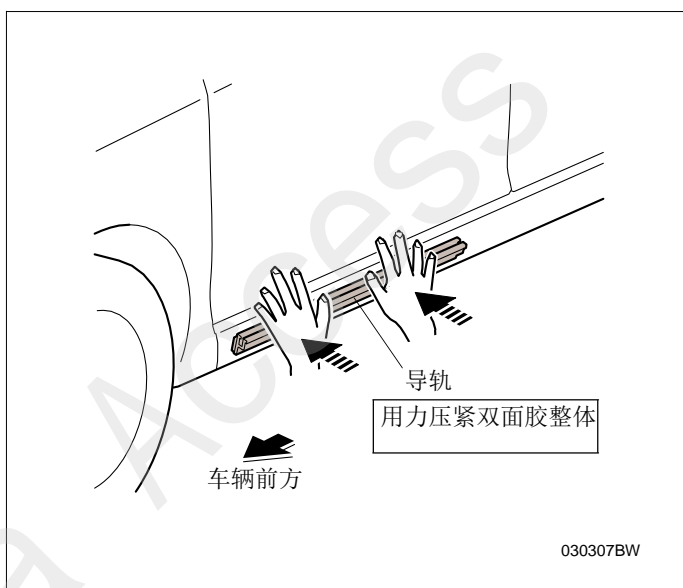

26. 用水性笔在车辆面板的图示尺寸位置做2处记号。

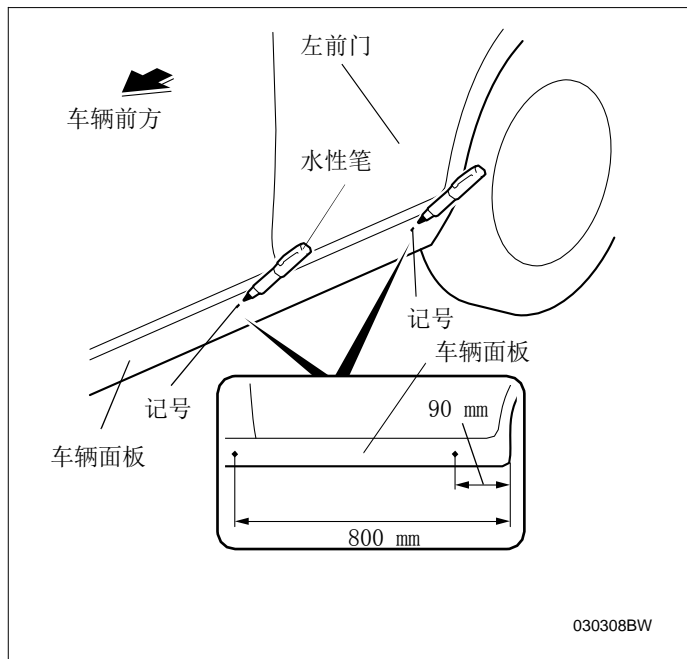

27. 把定位纸板3、4的中心对齐顺序26做的2处记号，把爪扣插入左前车门板和左后车门板的下端。

建议

- 确认定位纸板的识别标记。

28. 轻轻按下定位纸板3、4，对齐车辆面板的R角，然后用包封胶布固定住。

建议

- 确认定位纸板的R角部位紧贴车辆面板的R角部位，没有凸起。

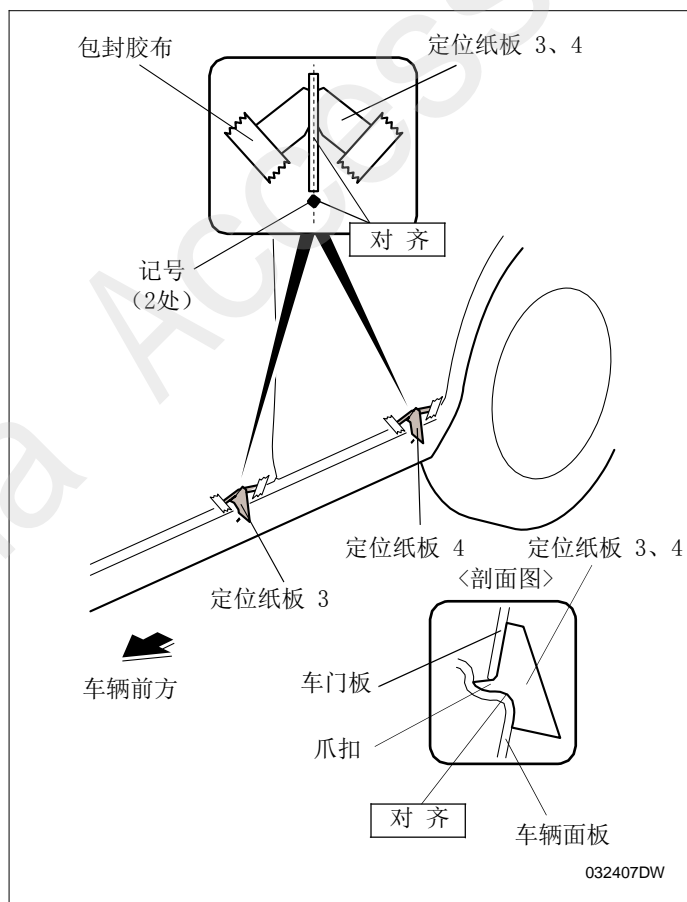

29. 用裁纸刀在导轨背面的离型纸中央位置
切开一个缺口。
30. 用包封胶布贴住导轨背面的2处离型纸
前端揭起，暂时固定在导轨表面。

建议

- 确认离型纸的揭起方向。

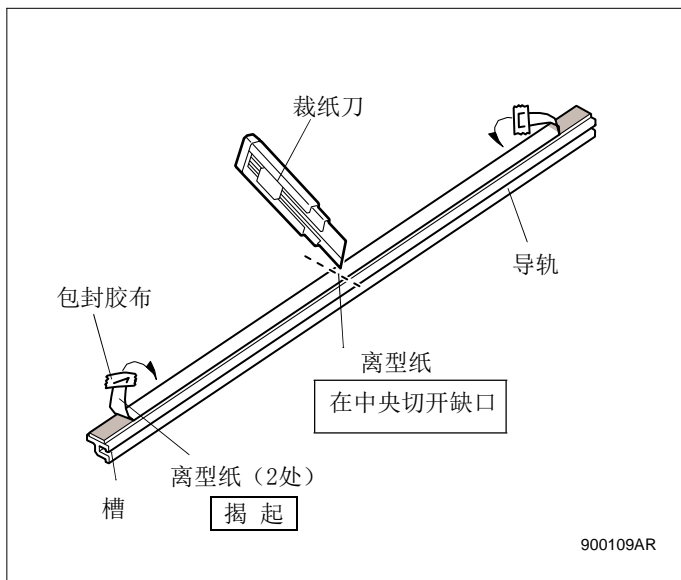

31. 如图所示把导轨与定位纸板3、4的中心
对齐。
32. 把导轨的上侧部位水平顶住定位纸板3、
4的下侧部位，轻轻压紧。

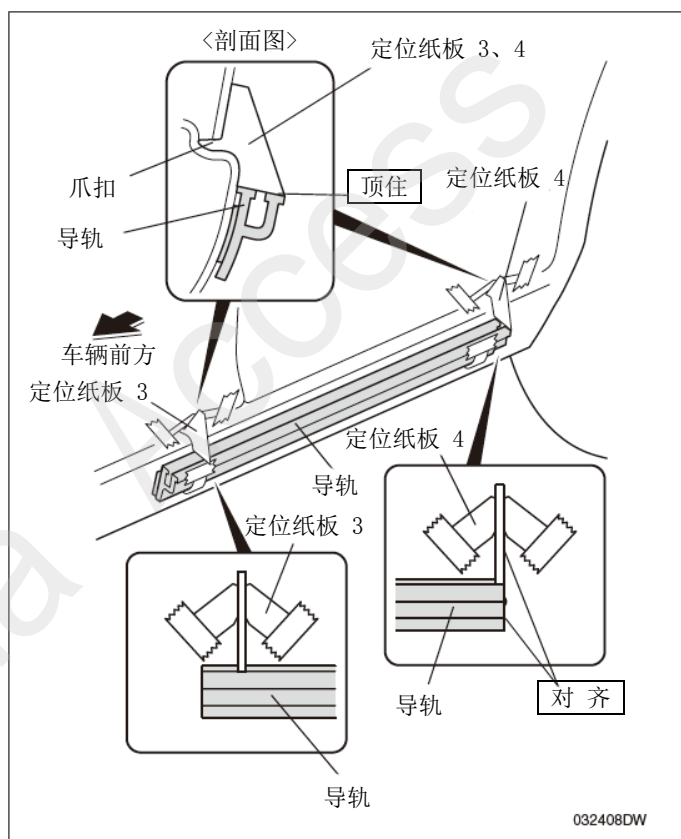

33. 撕掉暂时固定在导轨表面的2处离型纸，
粘贴后用力压紧。

建议

- 确认导轨的上侧部位顶住定位纸板的下侧部位。

34. 撕掉定位纸板 3、4 的包封胶布。
35. 取下定位纸板 3、4 。

建议

- 右侧包围的安装会再次使用定位纸板，因此取下定位纸板时注意不要损坏。

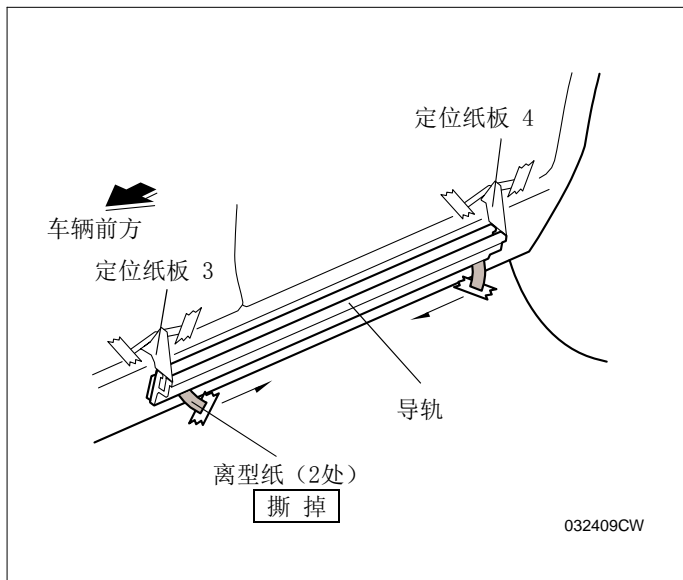

36. 作业环境温度不足15℃时，用电吹风把
导轨的整体粘贴面加热至15℃~40℃。

建议

- 不认真执行上述操作，将可能导致包围整体脱落。

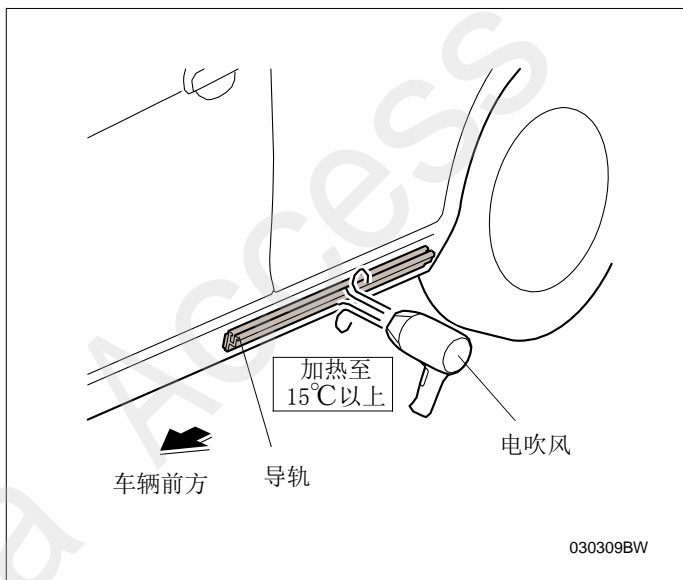

37. 用力压紧双面胶部分，充分粘贴。

建议

- 边沿部位特别要用力压紧。

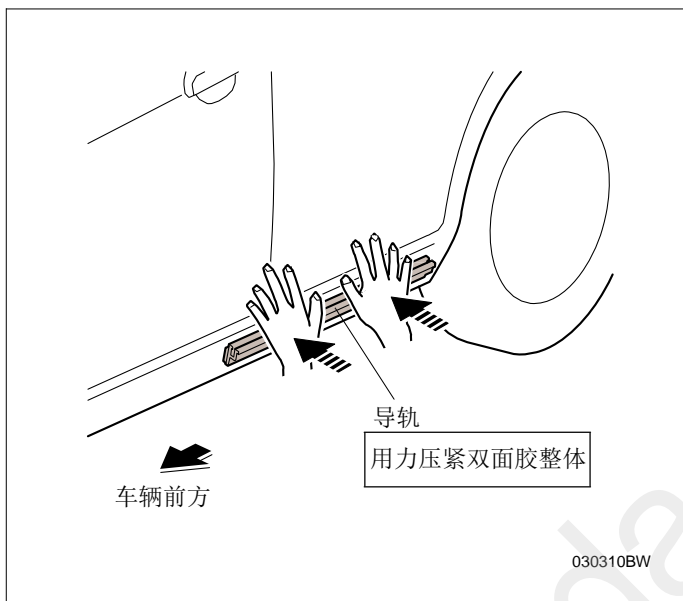

38. 把方向盘向左边打死。
39. 用图钉在左前内翼子板的图示位置的2处夹扣的中心分别作记号。

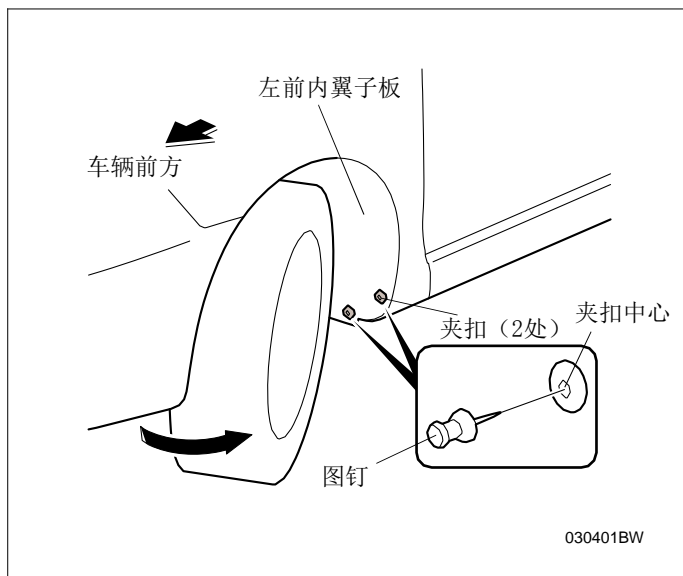

40. 揭开左侧包围背面的2处薄片胶布，用包封胶布粘住薄片胶布前端揭起，暂时固定在左侧包围的表面。

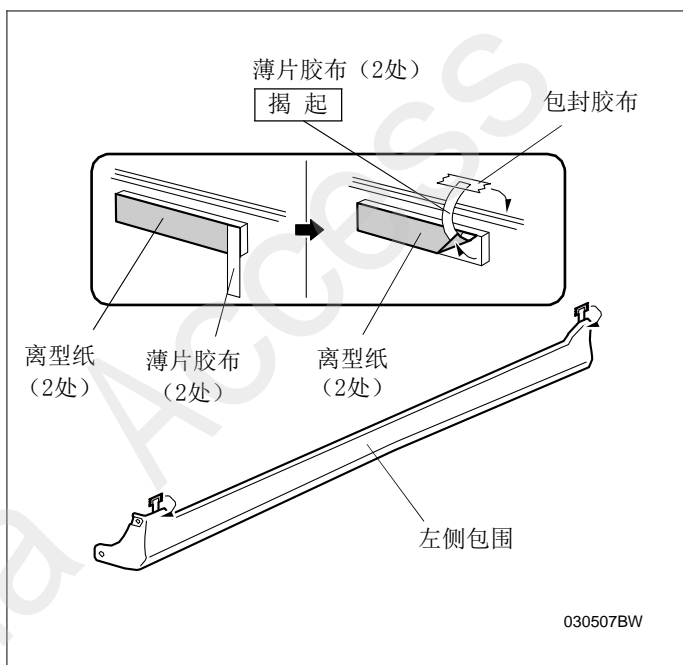

41. 确认左侧包围的2处橡胶部位，在左侧包围表面粘贴包封胶布。

建议

- 此步骤是针对顺序43中塞入橡胶部位的操作时，用于确认橡胶部位的位置。

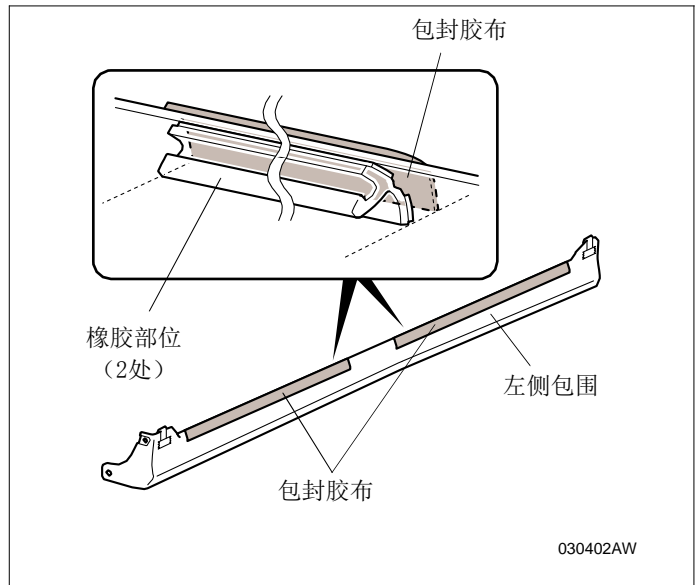

42. 把固体肥皂搓出泡沫，用手涂抹在左侧包围的2处橡胶部位的全部范围。

建议

- 请勿使用汽油、含苯等有机溶剂、酸、碱性溶剂。否则可能造成渗漏、涂膜脱落、双面胶干化。

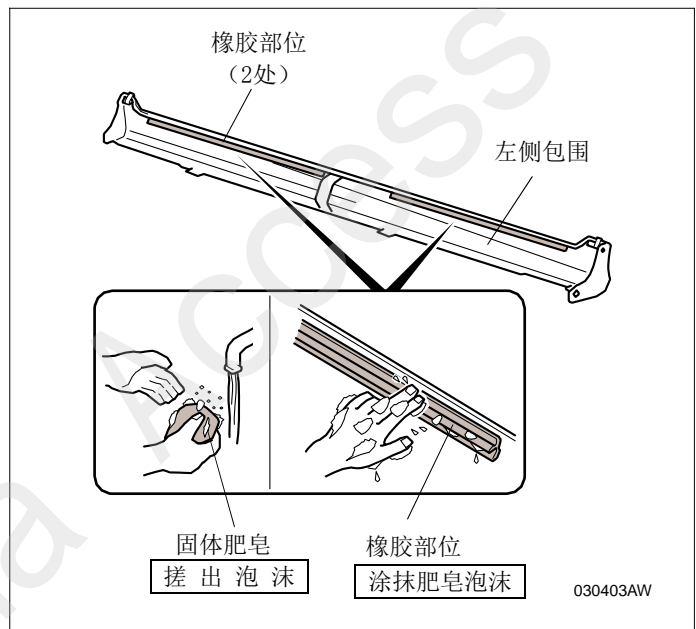

43. 如图所示对齐导轨与橡胶部位的位置，把顺序41中2处粘贴了包封胶布的部位塞入导轨。

建议

- 从左侧包围前方的橡胶部位开始塞入导轨槽，一边确认已牢固嵌入一边慢慢把后方的橡胶部位塞入。
- 轻轻推起左侧包围，前后稍微滑动，确认不会从导轨处脱落。
- 橡胶部位很难插入时，请多涂抹肥皂泡沫。

44. 撕掉顺序 41 粘贴的包封胶布。

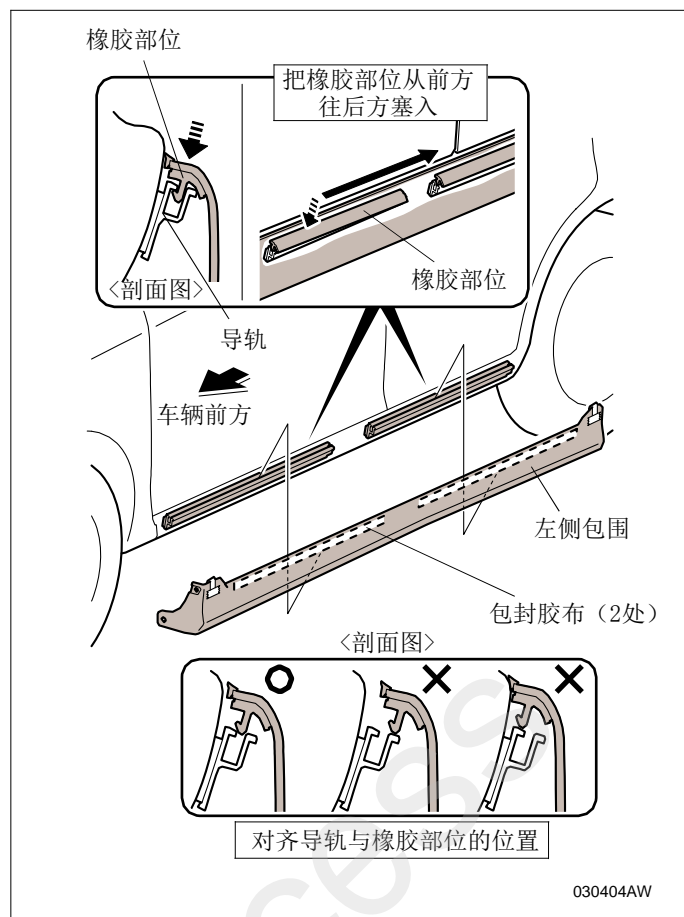

45. 用手拍打左侧包围的轮拱面，消除与左前内翼子板之间的间隙。

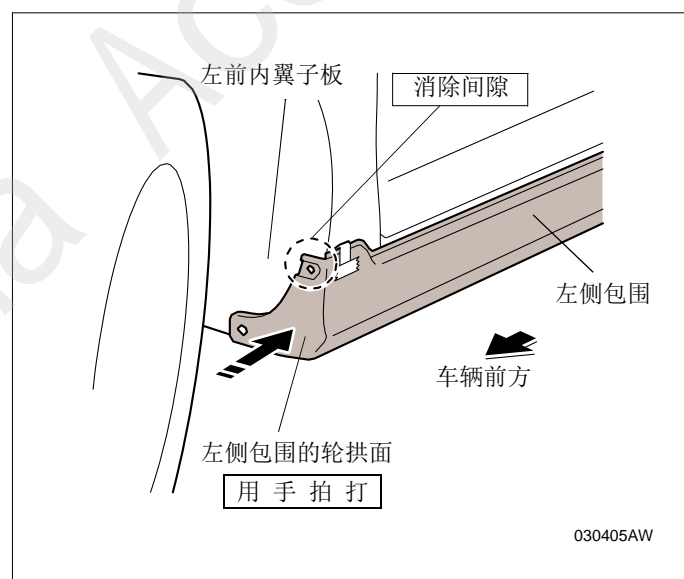

46. 用2颗自攻螺丝穿入左侧包围的轮拱面的2处孔位，暂时固定住。

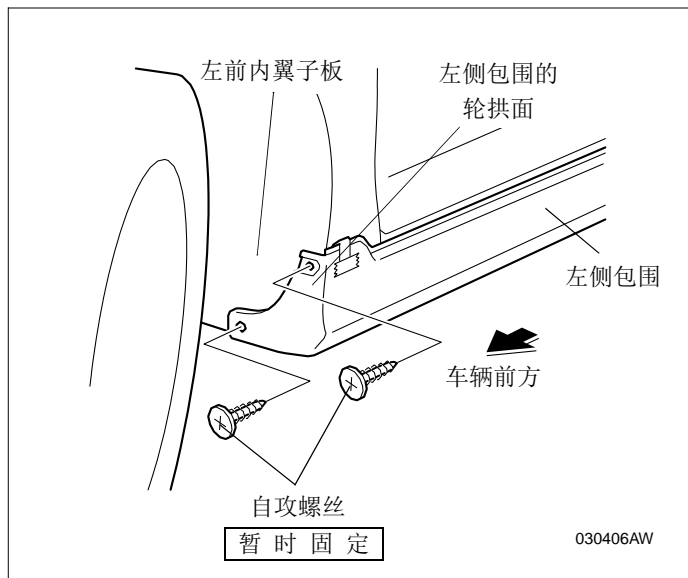

47. 把2个弓形扣对齐左侧包围的安装位置，确认紧固在车辆面板上的位置，用水性笔在图示尺寸的位置上做记号。

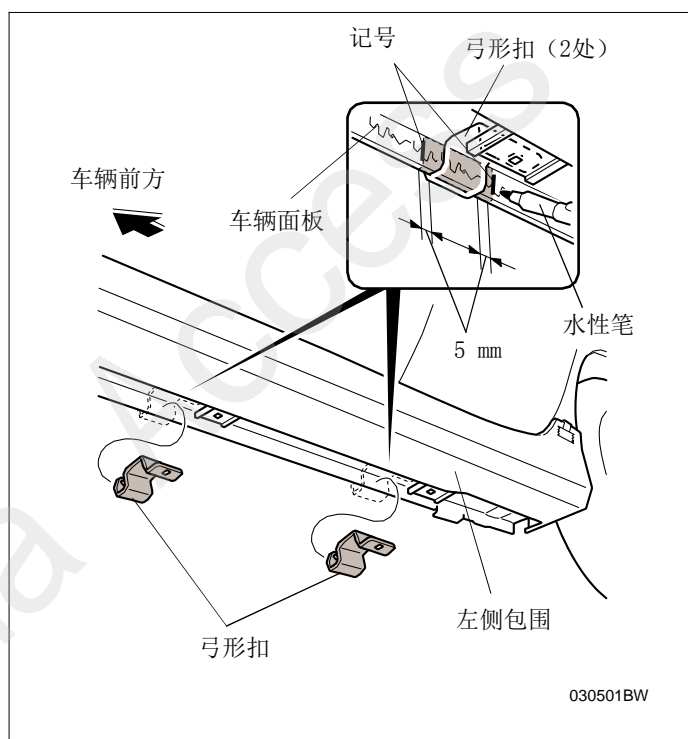

48. 用裁纸刀把弓形扣紧固位置的2处底涂层削掉。

建议

- 在刮去底涂层的地方涂抹修补漆，涂抹后请充分干燥。

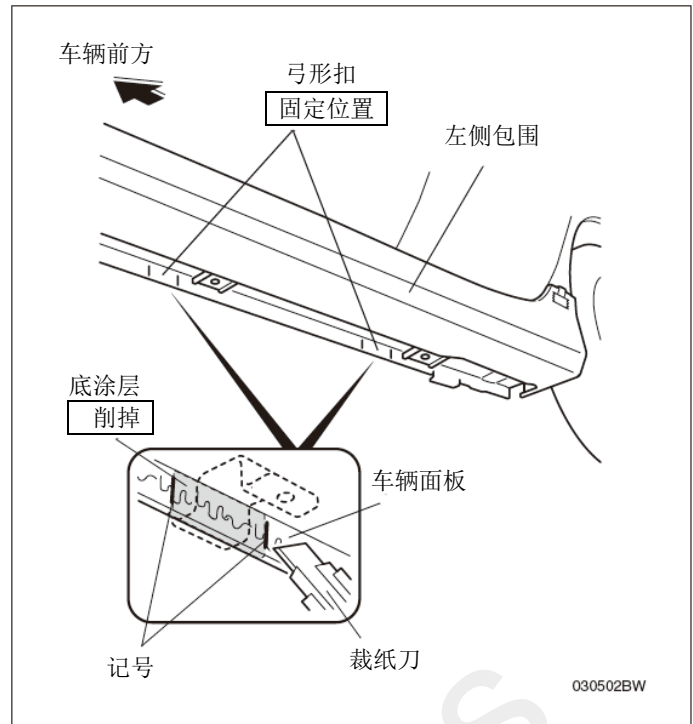

49. 暂时上紧2颗短螺丝，然后把2个弓形扣暂时固定在左侧包围上。

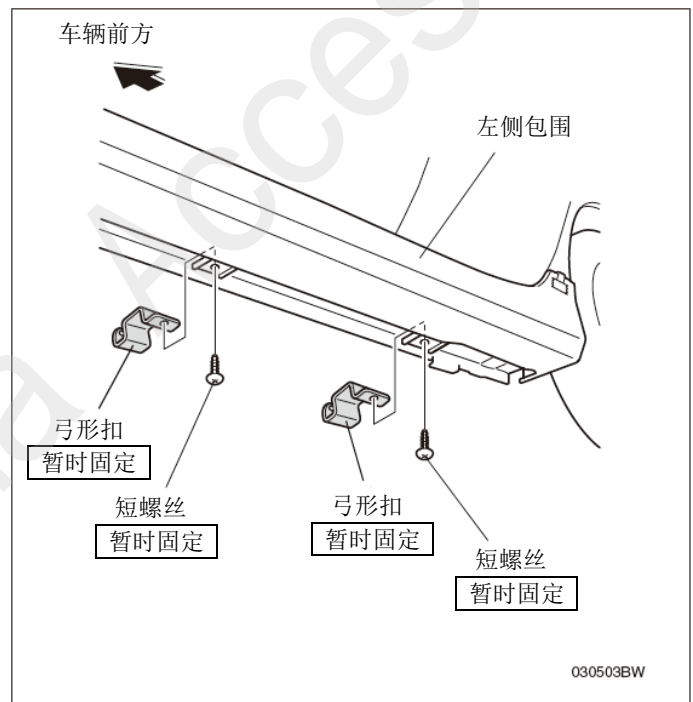

50. 把2颗带垫片螺母与2颗长螺丝分别组合。

建议

- 把带垫片螺母一直旋紧至碰到长螺丝的头部为止。

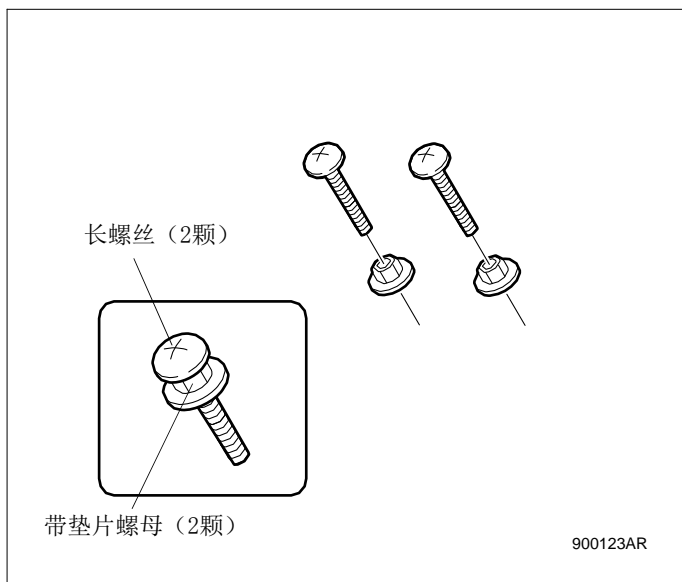

51. 用十字螺丝刀把顺序50的2颗长螺丝紧固在弓形扣上。

52. 用手把2颗带垫片螺母上紧。

53. 用扳手把2颗带垫片螺母分别上紧1/4圈。

建议

- 用十字螺丝刀顶住长螺丝，使其不能转动。

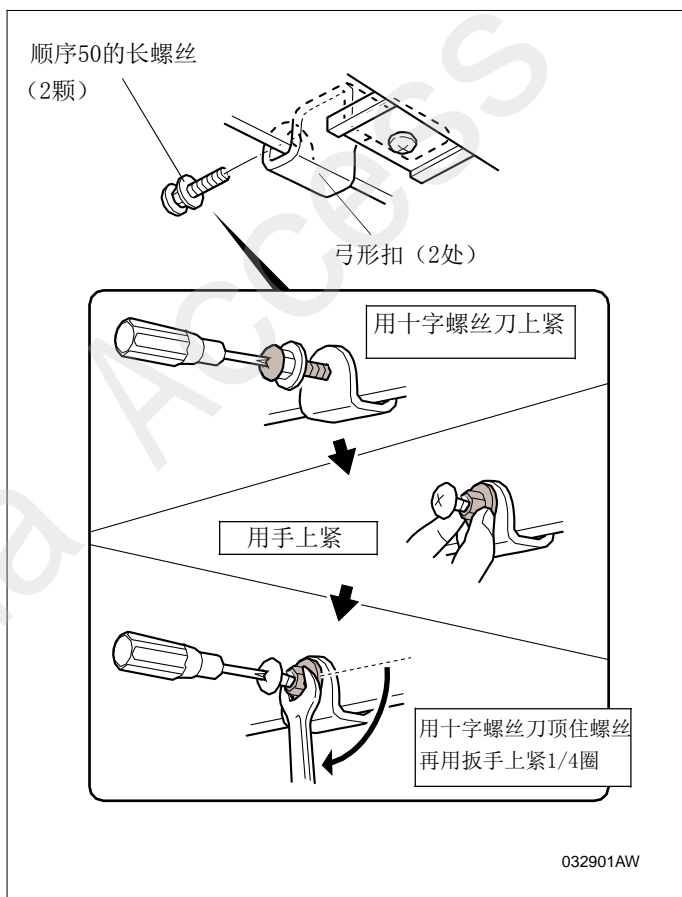

54. 把图示位置的间隙调整为 3mm 。
55. 撕掉左侧包围的2处薄片胶布，用力压紧粘贴部位。

建议

- 用力压紧整个粘贴部位，不能凸起。
- 不能过度用力按压左侧包围，否则会造成翼子板变形。

56. 把顺序46暂时上紧的2颗自攻螺丝用力紧固。
57. 顺序49中暂时上紧的2颗短螺丝用力上紧，把2个弓形扣固定在左侧包围上。

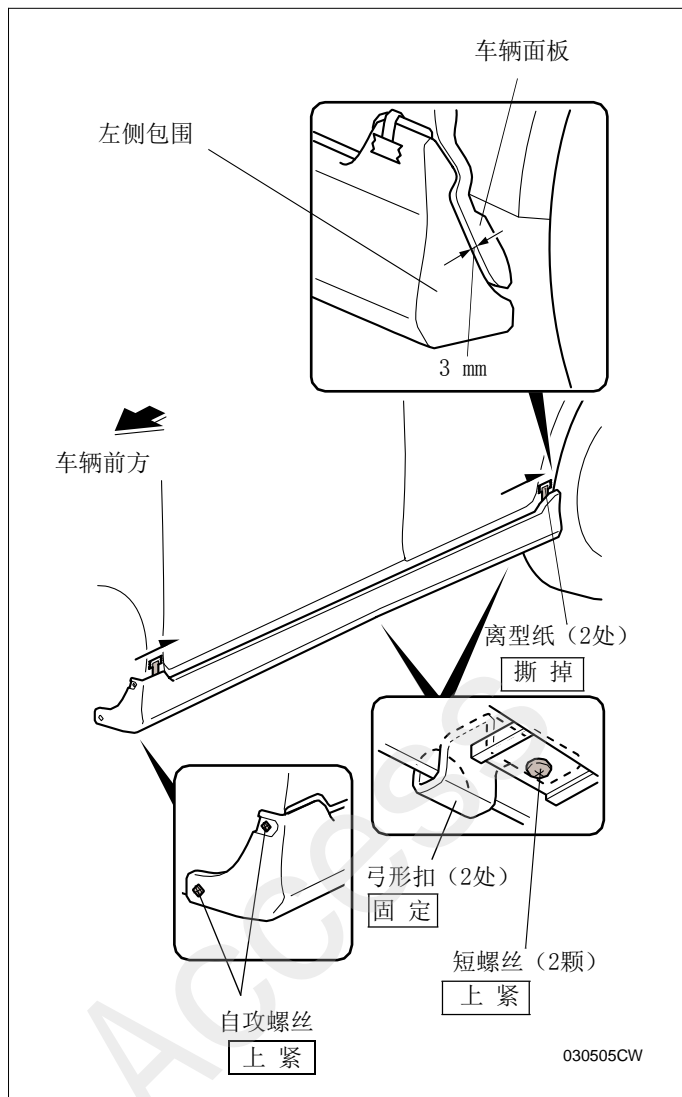

58. 确认理念SI标志牌的粘贴位置，用脱脂洗洁剂清洗干净。
59. 撕掉理念SI标志牌背面的离型纸，粘贴在图示的尺寸位置，用力压紧。

建议

- 边沿部位特别要用力压紧。

60. 右侧安装也重复顺序 6~59 的相同操作。
(安装完毕)

