

<p>安 装 说 明 书</p>	<p><商 品 名> 前包围</p>	<p><机 种 名> 理念 S1</p>	<p><发行年月> 2011. 4</p>
------------------	------------------------------	--------------------------------	---------------------------------

组成配件

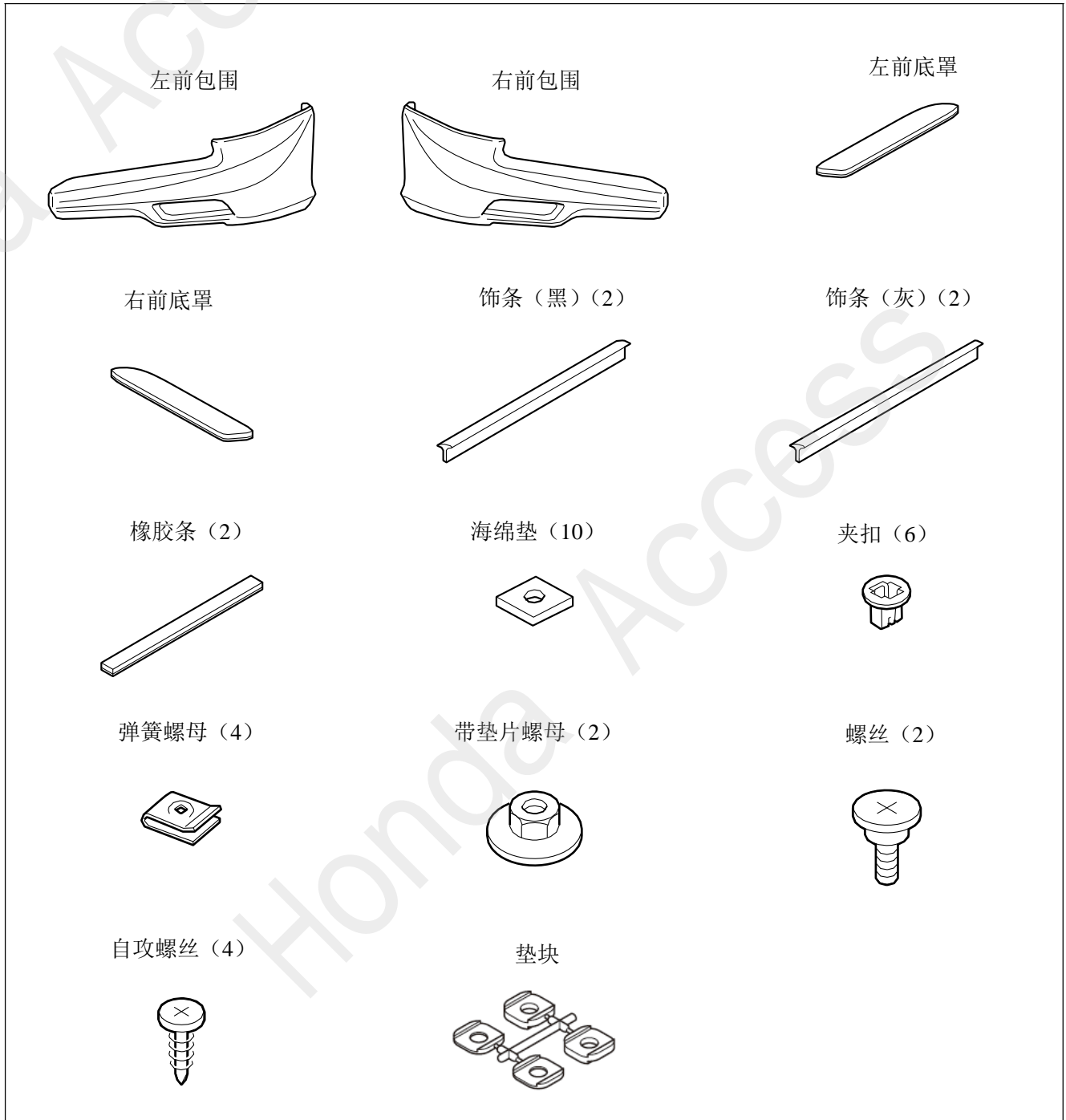

必要工具 / 用具

- 十字螺丝刀
- 电钻
- 锉刀
- 便携式拔取器
- 纸皮箱或毛毯
- 扳手
- 钻头
- 擦布
- 包封胶布
- 剪刀
- 图钉
- 防护眼镜
- 脱脂洗洁剂
- 胶布
- 镊剪

安装前

警告标签的说明

有关安装及其他建议使用以下标记标明，请认真阅读。

建 议
<ul style="list-style-type: none">▪ 记述防止故障、破损等的建议。▪ 记述便利操作技巧。

操作方面的注意事项

- 安装用品时，各项操作注意不要划伤、损坏车身及其他零件。
- 拆卸车辆零件时，应考虑到复原作业，先仔细确认安装状态后再进行拆卸作业。
- 拆卸夹扣、爪扣等固定零件时，注意不能损坏零件。另外，复原时要彻底按紧爪扣等，不能凸起。
- 安装用品时，务必使用螺栓、螺丝钉等说明书上要求使用的零件。随意使用类似的部件有可能导致故障发生。
- 对于装备有雾灯的车型，请拆下车辆电瓶的负极（-）端子的接线。事先记录下车辆电子单元的设定，等安装操作完毕后重新接回负极端子的接线，重新把拆线前记录的内容写入各电子单元。如有时钟请把时钟的时间调整为当前时间。
- 粘贴密封胶和双面贴胶时，请先用蘸有脱脂洗洁剂的擦布把粘贴部位的油、垃圾和污垢擦拭干净，充分干燥后再粘贴。请勿用脱脂洗洁剂直接涂抹在粘贴部位上擦拭。
- 进行粘贴作业时，务必严格保证粘贴部位的温度在15 ~ 40 °C。特别是冬天低温时，双面胶的粘性会降低，所以请先加热粘贴部位后再粘贴。
- 粘贴时，用力压紧，但是注意避免损坏用品及车身零件。
- 粘贴后24小时之内请勿使粘贴部位沾水，如不要洗车等。
- 进行粘贴作业时，请勿拔出再贴。否则，有可能导致破损或者双面胶的性能降低，不能充分粘紧。
- 请理解上述内容后，认真按照车辆操作指南的相关信息及作业相关规定进行作业。特别要注意安全。

安装位置图

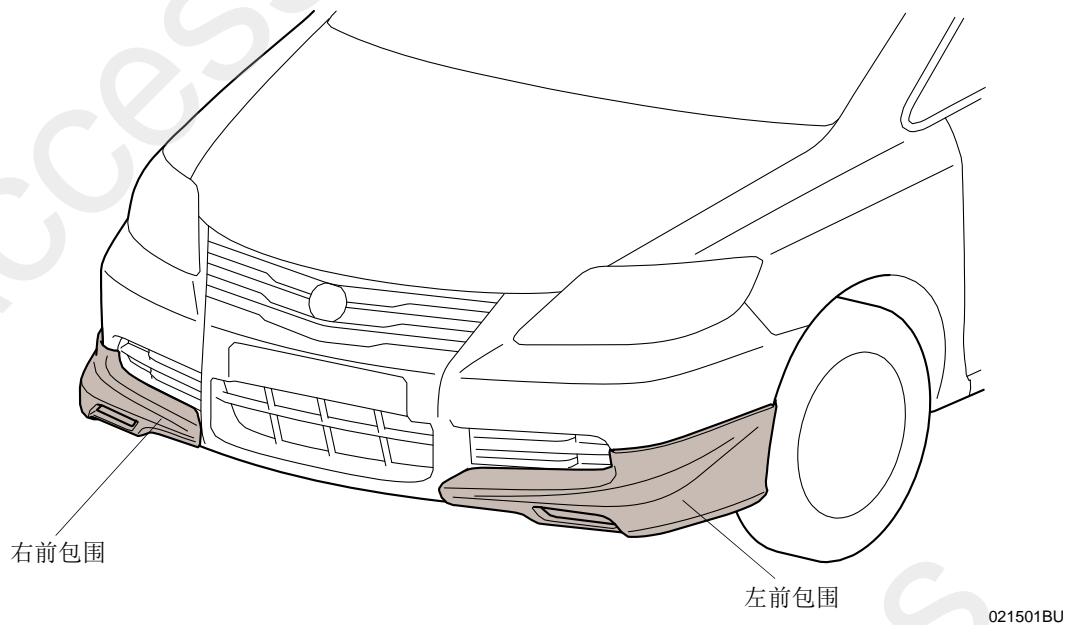

安装方法与顺序

1. 用包封胶布对齐划线记号，然后粘贴在左前包围的图示位置。

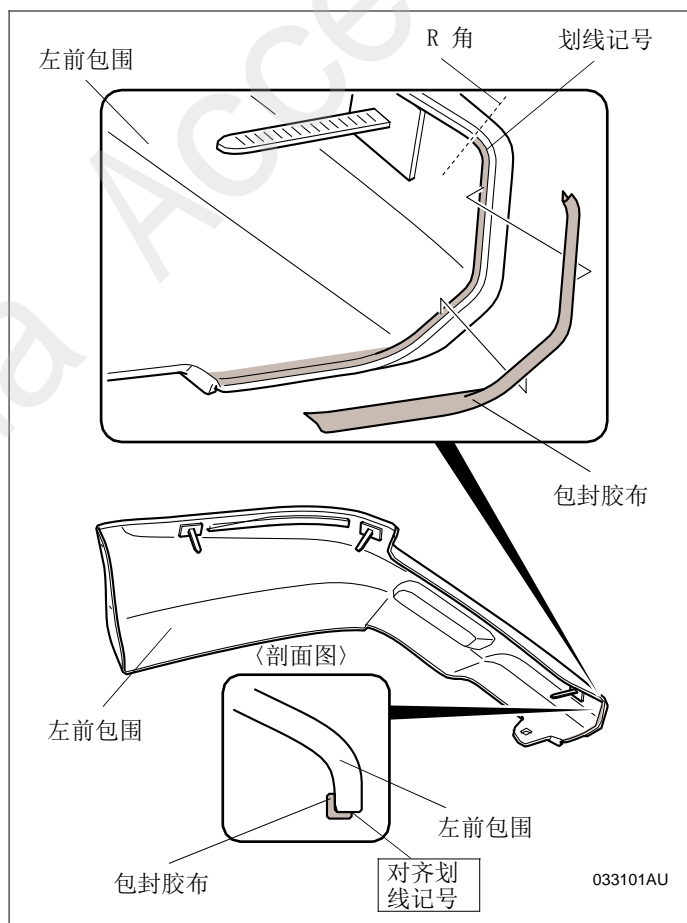

2. 把左前包围喷涂成指定的颜色，并充分干燥。
3. 撕掉顺序1粘贴的包封胶布。
4. 右前包围也重复顺序1~3的相同操作。

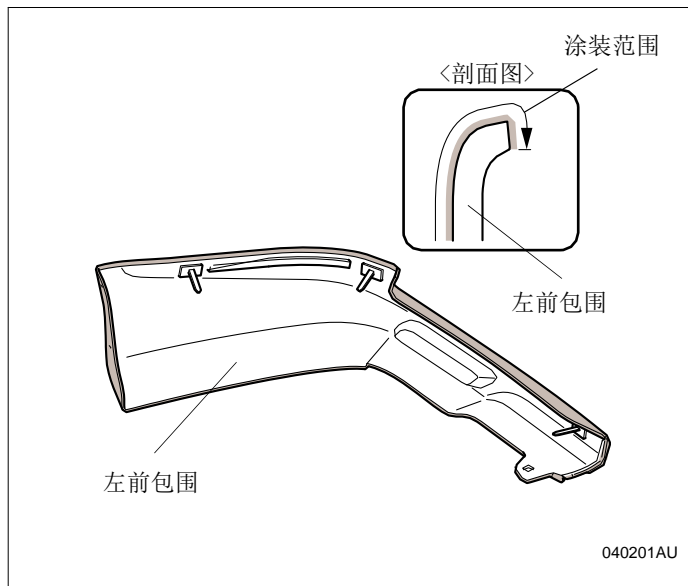

5. 如图所示粘贴胶布防刮擦。
6. 右侧也重复顺序5的操作。

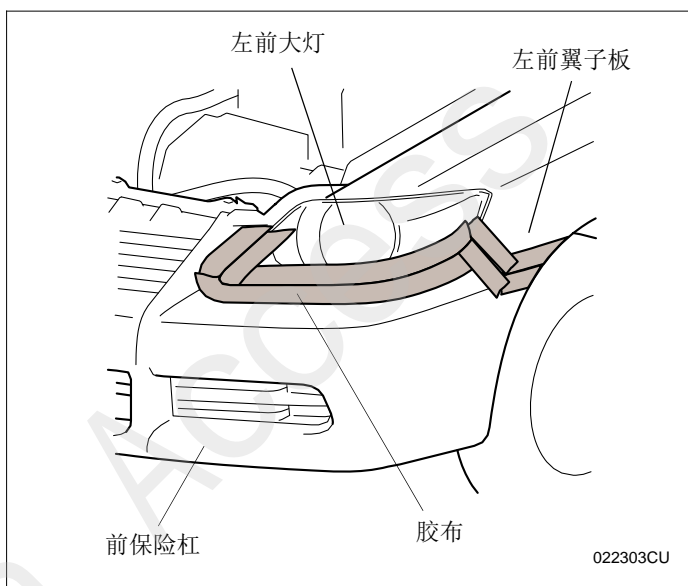

7. 从前保险杠出拆下2颗短夹扣、2颗长夹扣，2颗带垫片螺丝和2颗自攻螺丝。

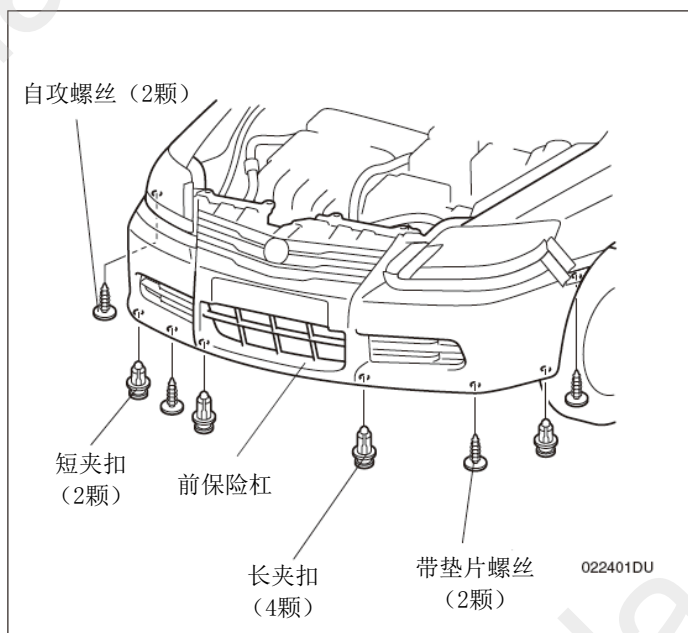

8. 拆开左前大灯横侧的3处爪扣。

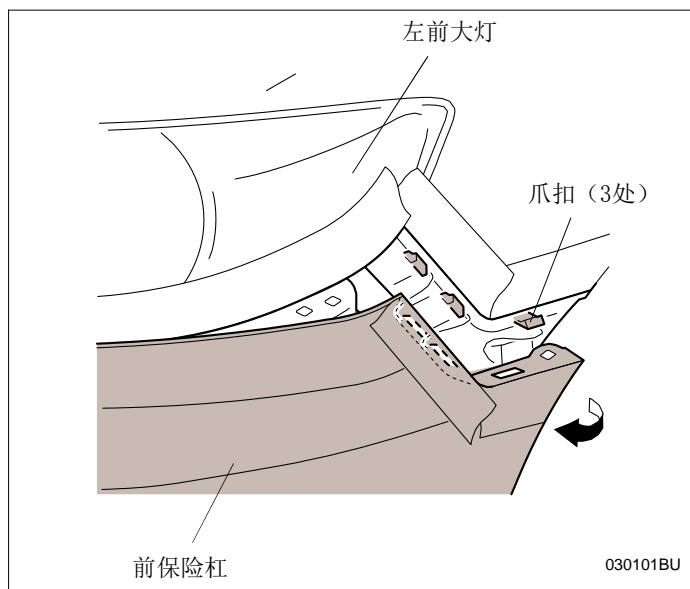

9. 拆开左前大灯下侧的3处爪扣。

10. 右侧也重复顺序 8~9 的相同操作。

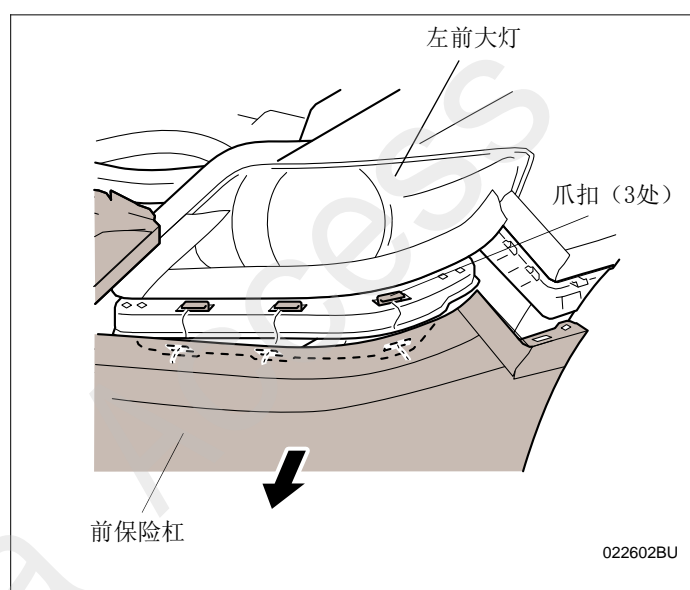

11. 拆出2处短夹扣和2颗短夹扣，拆卸下前保险杠。

建议

- 装备雾灯的车辆请先拆开车辆接线器的接线
- 作业时请让其他人一边帮忙扶着一边进行拆卸。
- 拆下保险杠之后的作业请务必铺上纸皮箱或者地毯才操作，以免划伤保险杠。

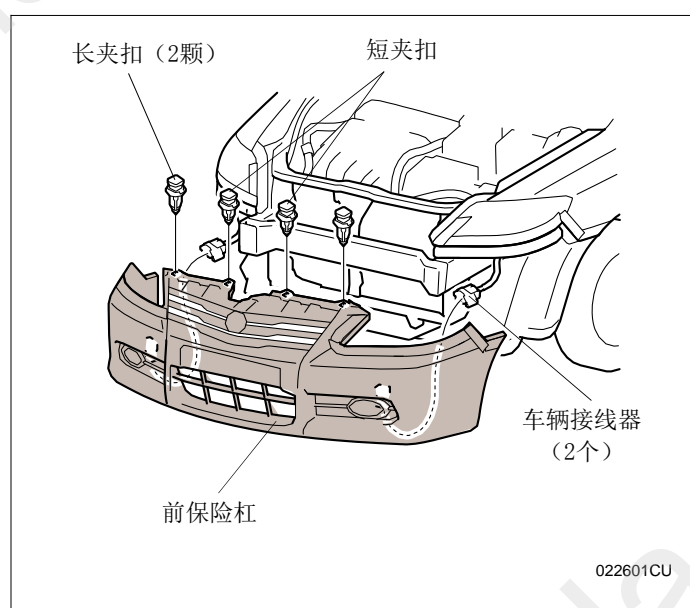

12. 用图钉分别在前保险杠3处划线记号的中心位置刺穿做记号。

建议

- 请不要与其他位置的划线记号混淆。

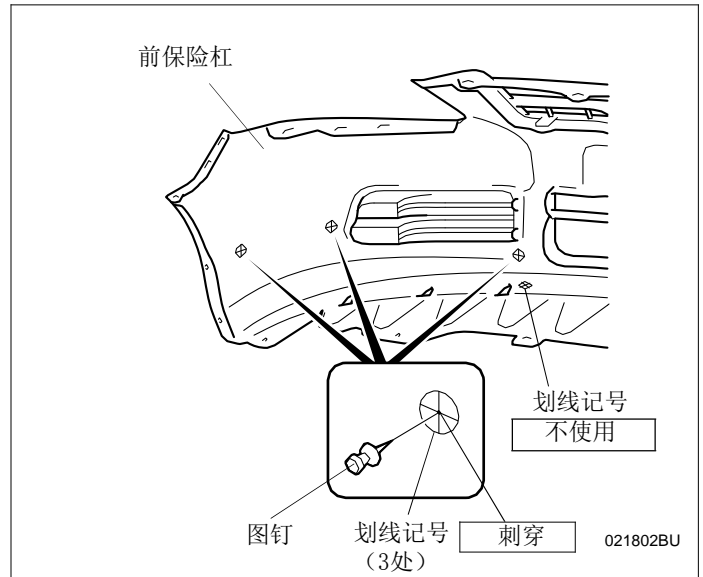

13. 用安装3mm钻头的电钻，把顺序12做的3处记号钻开孔，接着换成10mm钻头把孔钻大。

建议

- 使用电钻时请戴上防护眼镜
- 用锉刀把新钻孔的周边的毛刺清理干净。

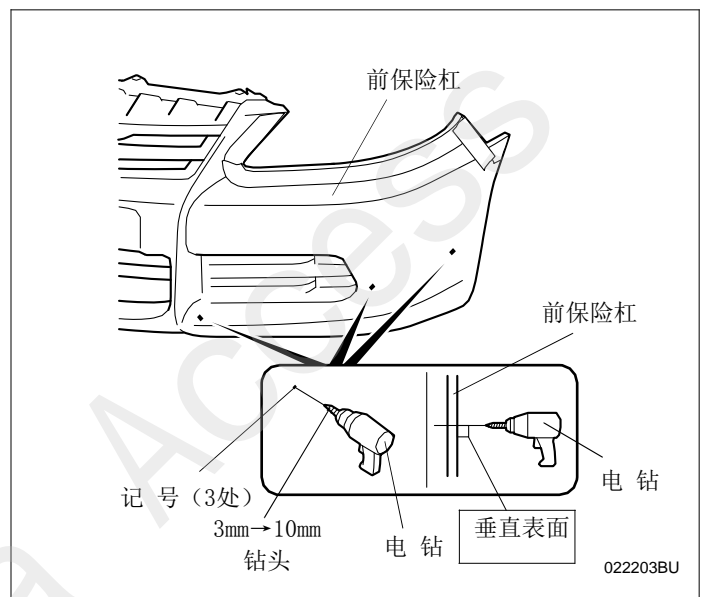

14. 右侧也重复顺序 12~13 的相同操作。

15. 用安装3mm钻头的电钻，把前保险杠的4处凹入部位钻开孔，接着换成6mm钻头把孔钻大。

建议

- 用锉刀把新钻孔的周边的毛刺清理干净。

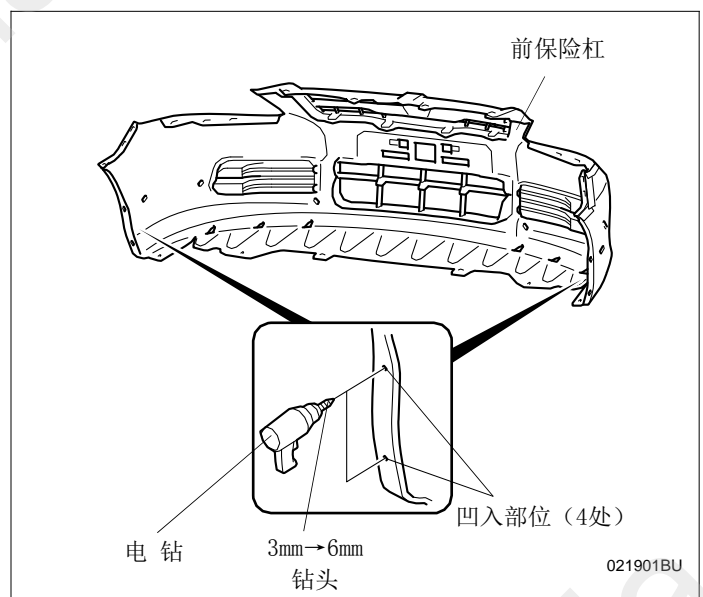

16. 把左前包围底罩的粘贴位置脱脂清洗干净。

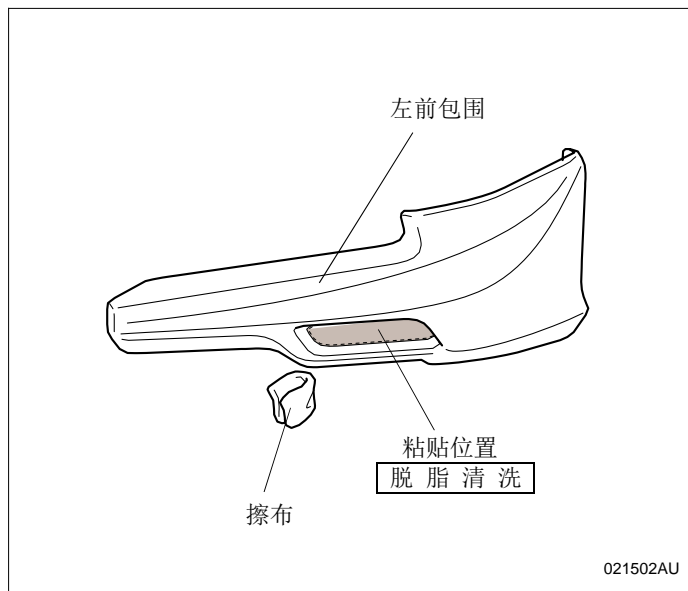

17. 撕掉左前包围底罩的离型纸，粘贴在左前包围上，整体用力压紧。

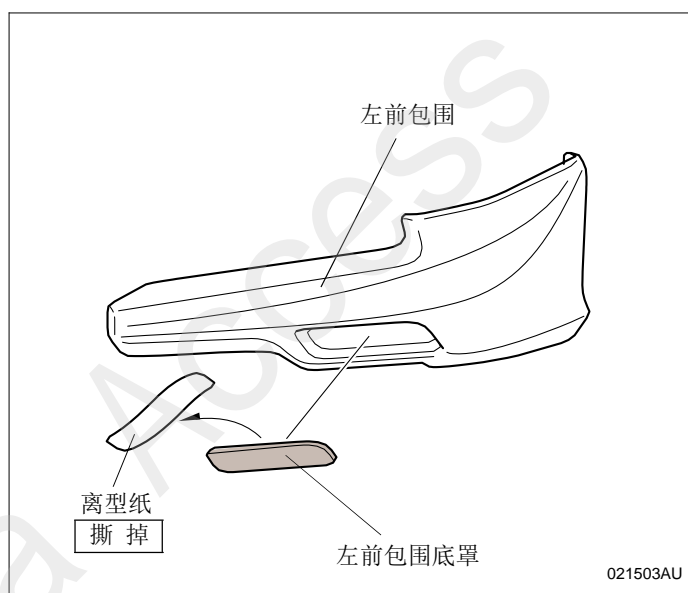

18. 把饰条的粘贴面脱脂清洗干净。
19. 撕掉饰条的离型纸，粘贴在左前包围的图示位置，整体用力压紧。

建议

- 请选择与车身颜色相匹配的饰条粘贴。
- 多余的饰条部分可切掉。
- 边沿部位注意要用力压紧。

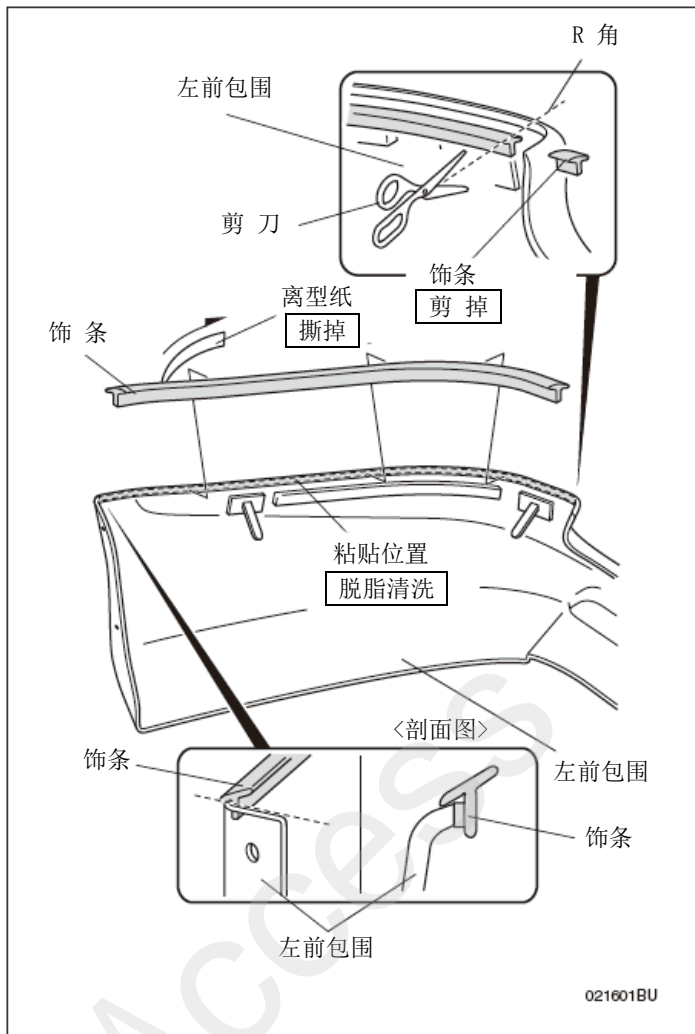

20. 把橡胶条的粘贴面脱脂清洗干净。
21. 撕掉橡胶条的离型纸，在左前包围的图示位置对齐划线记号，从左前包围的R角处开始粘贴，整体用力压紧。

建议

- 边沿部位注意要用力压紧。

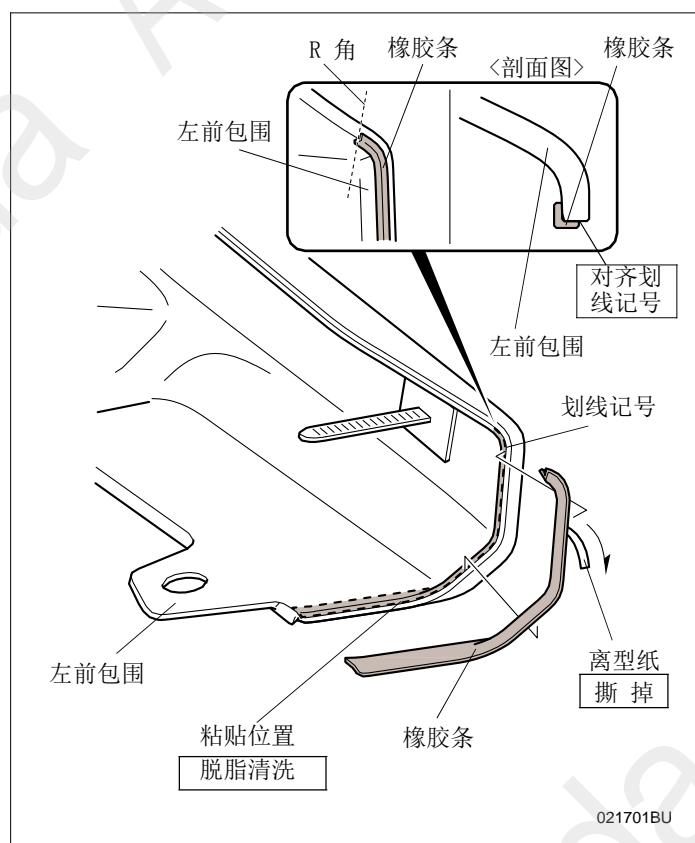

22. 揭开左前包围背面的2处离型纸前端，然后粘贴包封胶布暂时固定在左前包围表面。

23. 右前包围的安装也重复顺序16~22的相同操作。

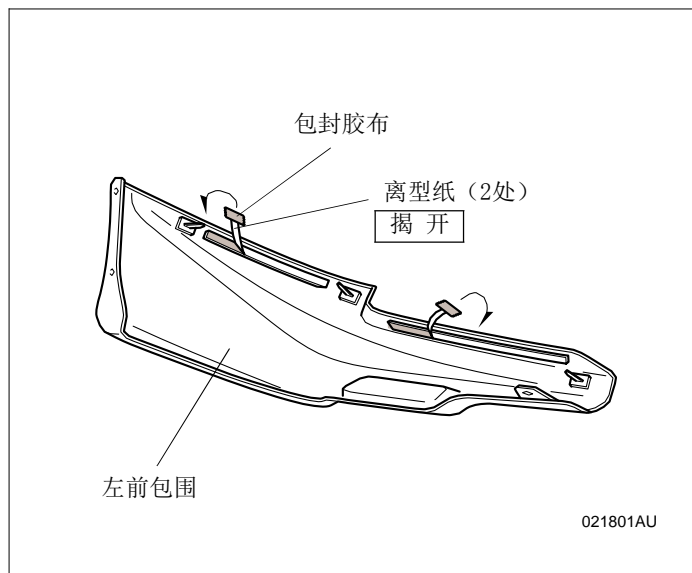

24. 把4颗弹簧螺母对齐顺序15的4处钻孔，正确安装好。

建议

- 注意弹簧螺母的安装方向，不要装错。

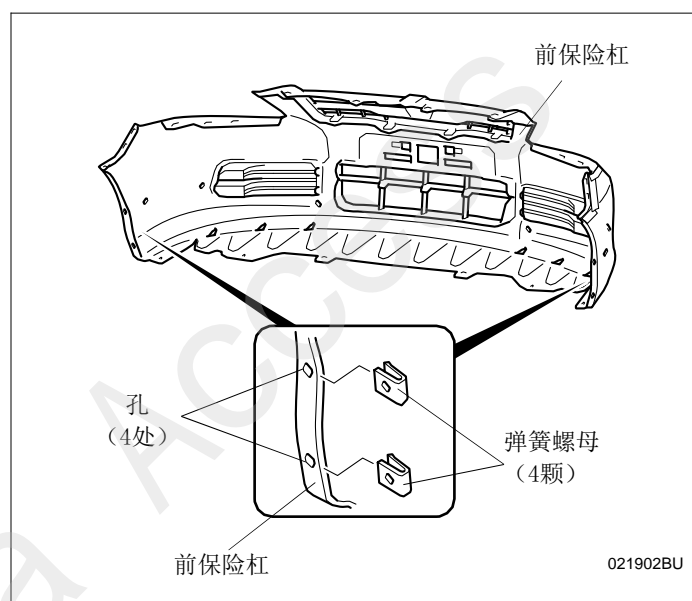

25. 确认左前包围的安装位置，用脱脂清洁剂清洗干净。

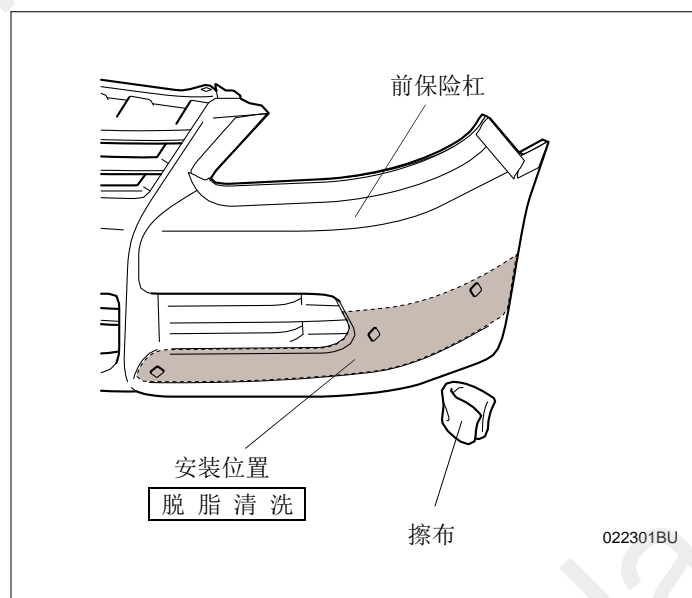

26. 在左前包围的1处夹扣安装3片海绵垫，然后在另2处夹扣分别安装1片海绵垫。
27. 把左前包围的3处夹扣对齐顺序13的3处钻孔，然后插入。

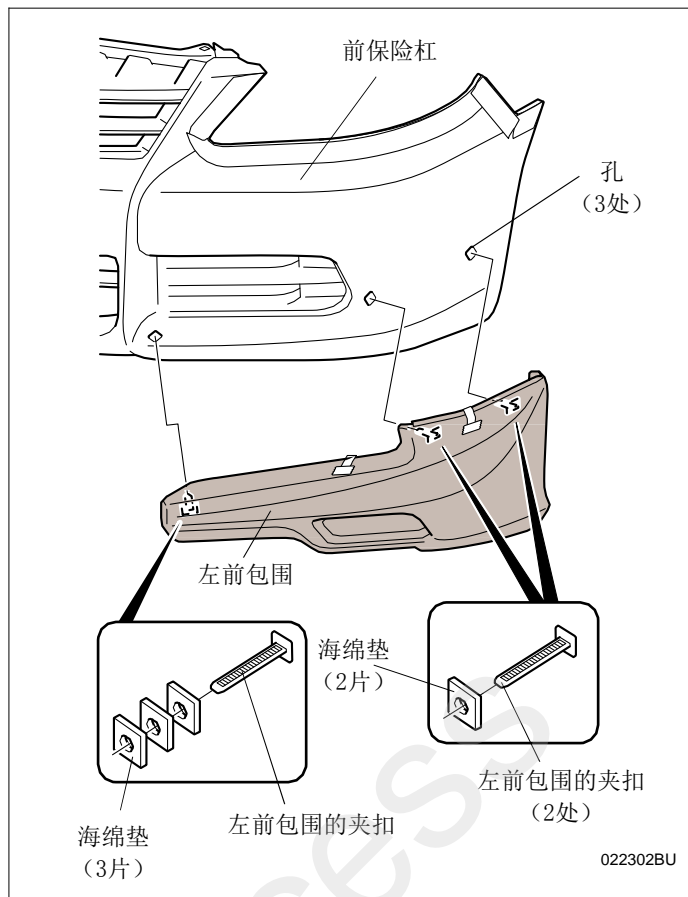

28. 用3个夹扣把左前包围扣紧固定。

建 议
<ul style="list-style-type: none"> ▪ 注意不要过度用力挤压夹扣，否则有可能造成前包围变形。 ▪ 过度用力挤压夹扣时，可将夹扣拔出，重新调整安装力度。

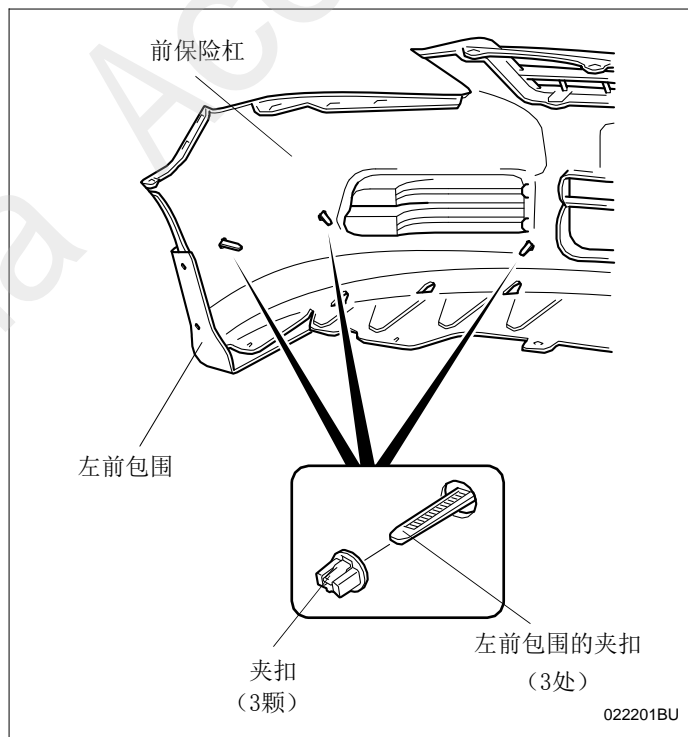

29. 用2颗自攻螺丝、1颗螺栓和1颗带垫片螺母按照图示的顺序上紧，把左前包围固定在前保险杠上。（建议：a. 如发现前包围与前保险杠之间有间隙，可用垫块来进行调整；b. 垫块的厚度标识如下：“1”表示1mm，“2”表示2mm；c. 建议用1块1mm的垫块调整即可）

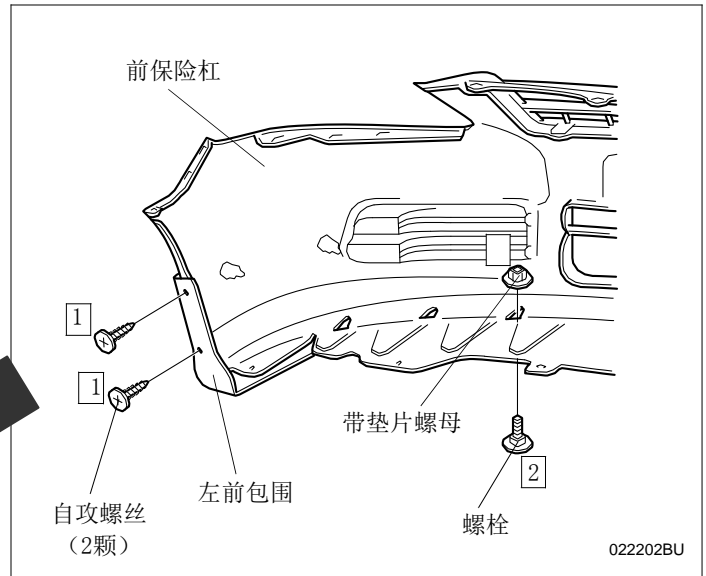
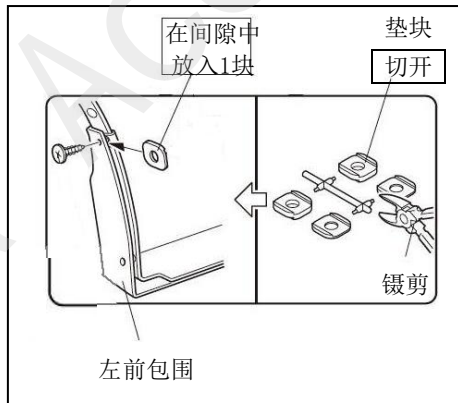

30. 右侧也重复顺序 25~29 的相同操作。
31. 把前保险杠装回原位。

建议

- 作业时请让其他人一边帮忙扶着一边进行安装。
- 装备雾灯的车型请先连接车辆接线器的接线

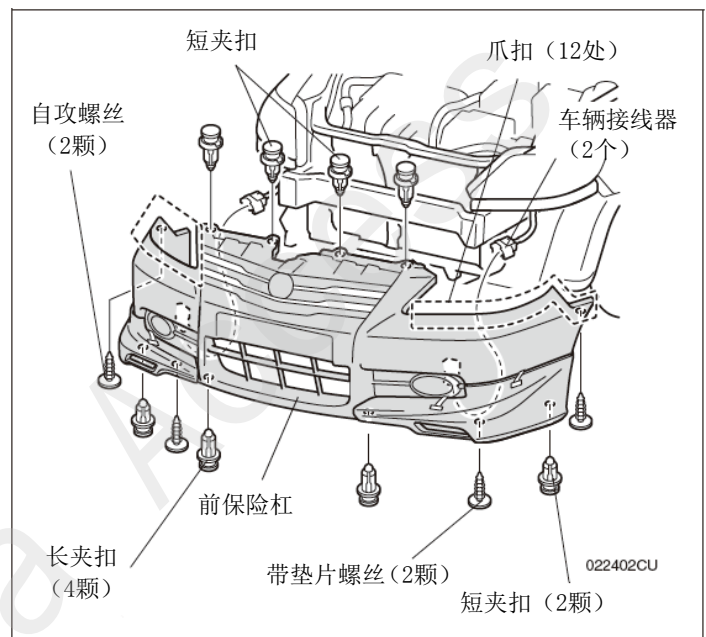

32. 撕掉顺序 5~6 粘贴的胶布。
33. 把暂时固定在左前包围表面的2处离型纸按照图示的顺序剥开，用力压紧。

建议

- 用力压紧整体的粘贴部位。
- 边沿部位注意要用力压紧。

34. 右侧也重复顺序 33 的相同操作。
(安装完毕)

