

<p>安 装 说 明 书</p>	<p><商 品 名> 馨夜炫光标</p>	<p><机 种 名> 理念 S1</p>	<p><发行年月> 2011. 4</p>
------------------	--------------------------------	--------------------------------	---------------------------------

目 录

组成配件..... 1

必要工具/用具..... 2

安装前

- 警告标志的说明..... 2
- 操作方面的注意事项..... 2
- 线束作业的注意事项..... 3

安装位置图..... 3

安装方法和顺序

- 车辆零件的拆卸..... 4
- 仪表台照明灯的安装..... 5
- 仪表台照明灯线束的拉线..... 10

安装后的确认

- 安装确认..... 14
- 动作确认..... 14
- 封口盖的安装..... 14
- 复原作业..... 15

保险丝的位置..... 15

组成配件



线束绑带 (3)

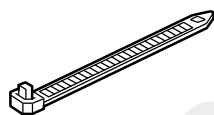

波纹软管

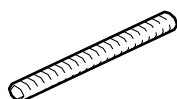

必要工具 / 用具

- 十字螺丝刀
- 图钉
- 胶布
- 镊剪
- 剪刀
- 锉刀
- 水性笔
- 一字螺丝刀
- 电钻
- 绝缘胶布
- 裁纸刀
- 脱脂洗洁剂
- 刺孔钻头
- 扳手
- 电钻钻头
- 包封胶布
- 卷尺
- 擦布
- 防护眼镜

安装前

警告标签的说明

有关安装及其他建议使用以下标记标明，请认真阅读。

建 议

- 记述防止故障、破损等的建议。
- 记述便利操作技巧。

操作方面的注意事项

- 安装用品时，各项操作注意不要划伤、损坏车身及其他零件。
- 拆卸车辆零件时，应考虑到复原作业，先仔细确认安装状态后再进行拆卸作业。
- 拆卸夹扣、爪扣等固定零件时，注意不能损坏零件。另外，复原时要彻底按紧爪扣等，不能凸起。
- 安装用品时，务必使用螺栓、螺丝钉等说明书上要求使用的零件。随意使用类似的部件有可能导致故障发生。
- 粘贴密封胶和双面贴胶时，请先用蘸有**脱脂洗洁剂**的擦布把粘贴部位的油、垃圾和污垢擦拭干净，充分干燥后再粘贴。请勿用**脱脂洗洁剂**直接涂抹在粘贴部位上擦拭。
- 进行粘贴作业时，务必严格保证粘贴部位的温度在15 ~ 40 ℃。特别是冬天低温时，双面胶的粘性会降低，所以请先加热粘贴部位后再粘贴。
- 粘贴时，用力压紧，但是注意避免损坏用品及车身零件。
- 进行粘贴作业时，请勿拔出再贴。否则，有可能导致破损或者双面胶的性能降低，不能充分粘紧。
- 拆下车辆电瓶的负极（-）端子的接线。事先记录下车辆电子单元的设置，安装完毕后重新接回负极端子的接线，把拆线之前记录的内容写入各电子单元。如有时钟请把时钟的时间调整为当前时间。
- 请理解上述内容后，认真按照车辆操作指南的相关信息及作业相关规定进行作业。特别要注意安全。

线束作业的注意事项

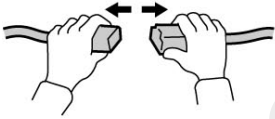

拆卸接头和端子类时，请勿拉线束，应拿着连接部分拆下。



请勿用力拉线束，否则可能会损伤线束。



切除线束束带终端的多余部分。



连接接头的端子时，应插入到切实锁紧为止。

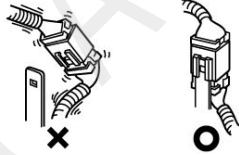

将接头从撑条上拆下后，请务必返回原状。结束作业时，请再次检查是否遗漏。

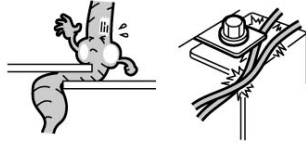

组装配件时，请注意不要缠夹线束。

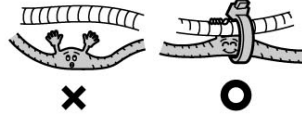

应将线束夹在线束等上，使其不下垂，拆下车辆夹子等后，请务必返回原状。

建议

- 注意不要夹到 SRS 线束。

安装位置图

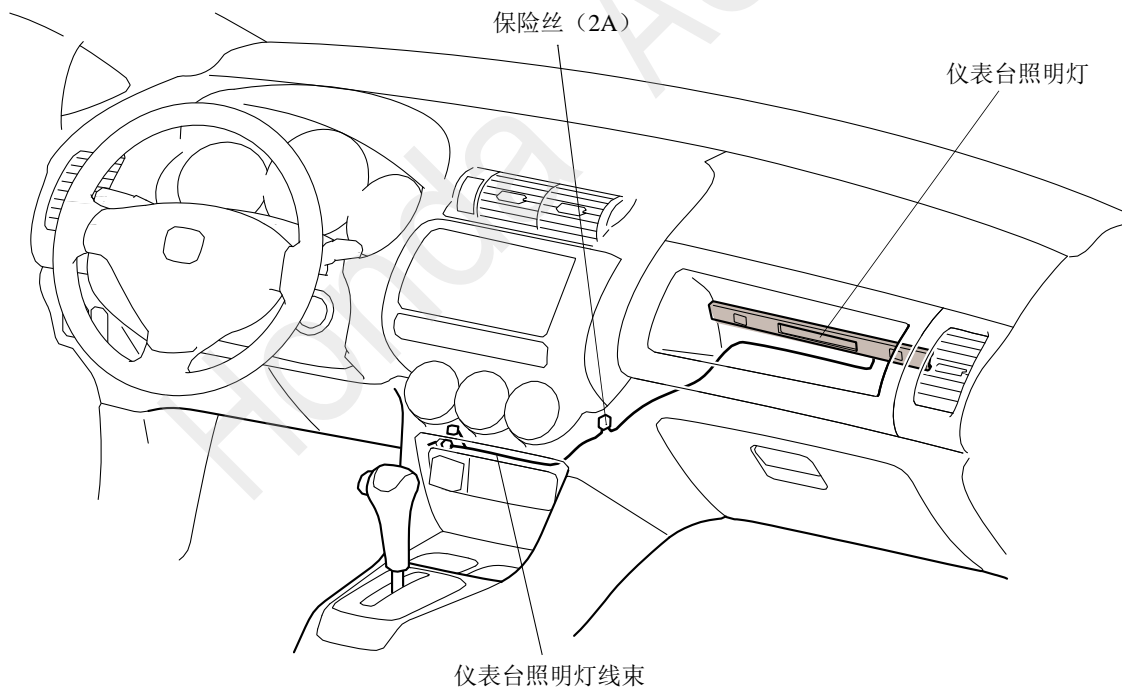

061001AN

安装方法与顺序

车辆零件的拆卸

1. 打开手套箱。
2. 拆开2颗螺栓，向内侧按住2处固定器，拆下手套箱。

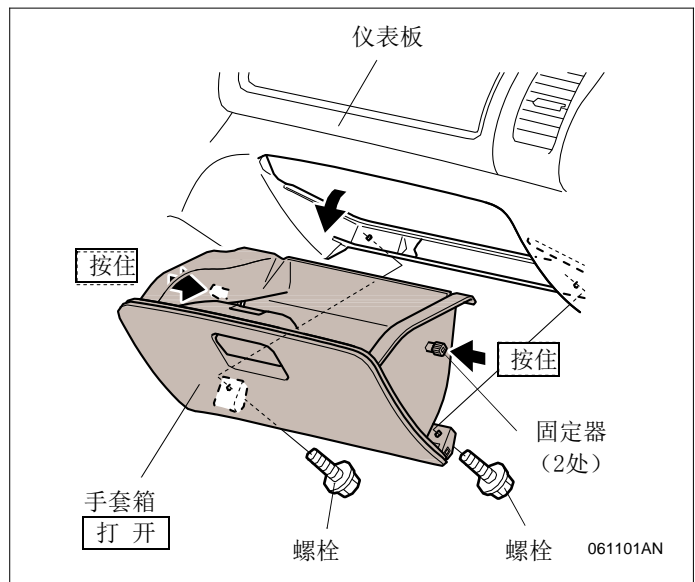

- | | |
|----------|--------|
| • A/T 车型 | 顺序 3—4 |
| • M/T 车型 | 转顺序 5 |

<A/T 车型>

3. 拆开2处爪扣，拆出钥匙孔盖。
4. 把车钥匙插入解除档位锁止的孔位，把换挡杆调至“1”位置。

建议

- 必须确认手刹已经拉紧。

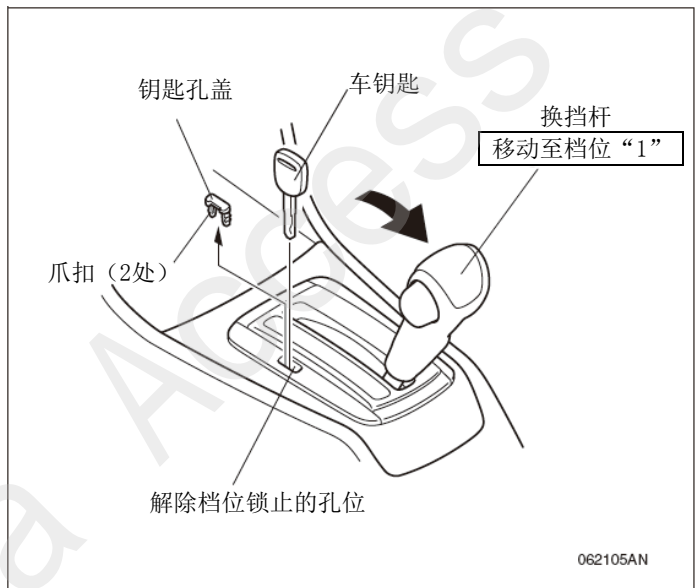

5. 如图所示在换挡杆上包裹擦布，防止刮伤。
6. 拆开5处夹扣，拉出中控台杂物盒，拆开车辆接线器的接线。

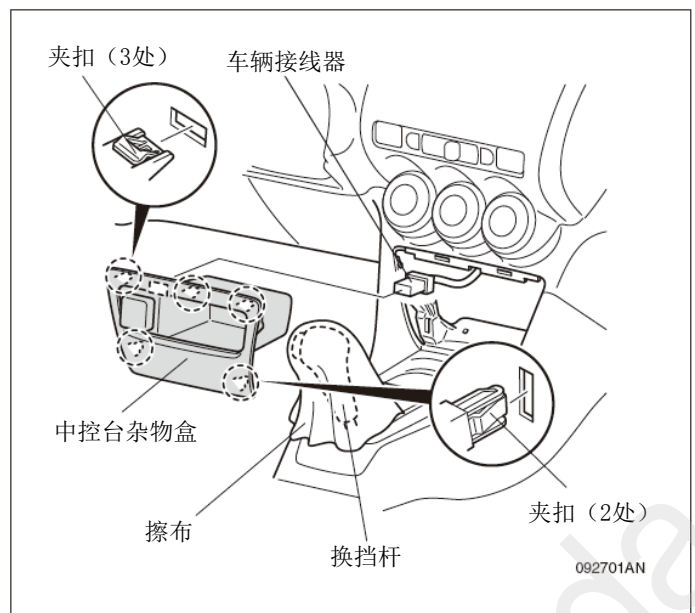

仪表台照明灯的安装

7. 如图所示在仪表板上粘贴胶布，防止刮伤仪表板。

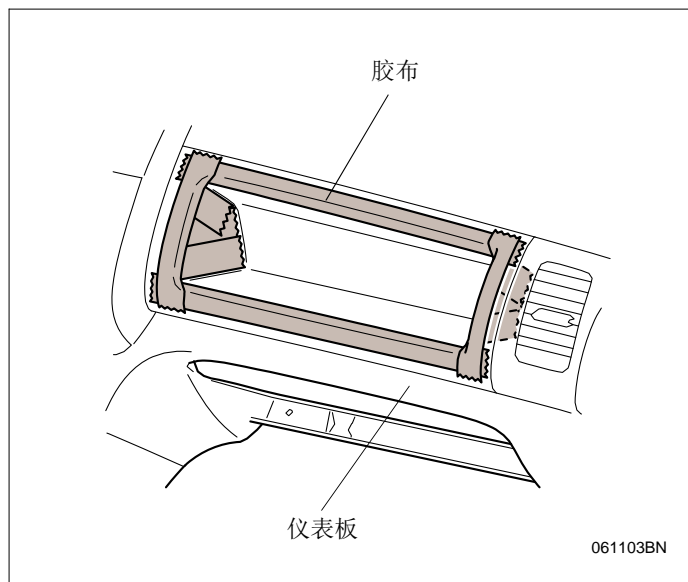

8. 用仪表台照明灯对齐安装位置，用包封胶布固定好。

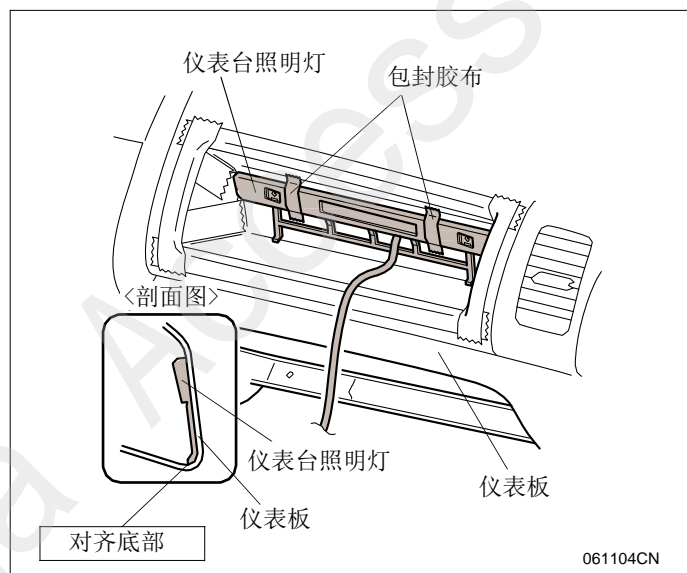

9. 用图钉刺穿仪表台照明灯凹入部位的中心，在仪表板上做2处记号。
10. 撕掉包封胶布，取出仪表台照明灯。

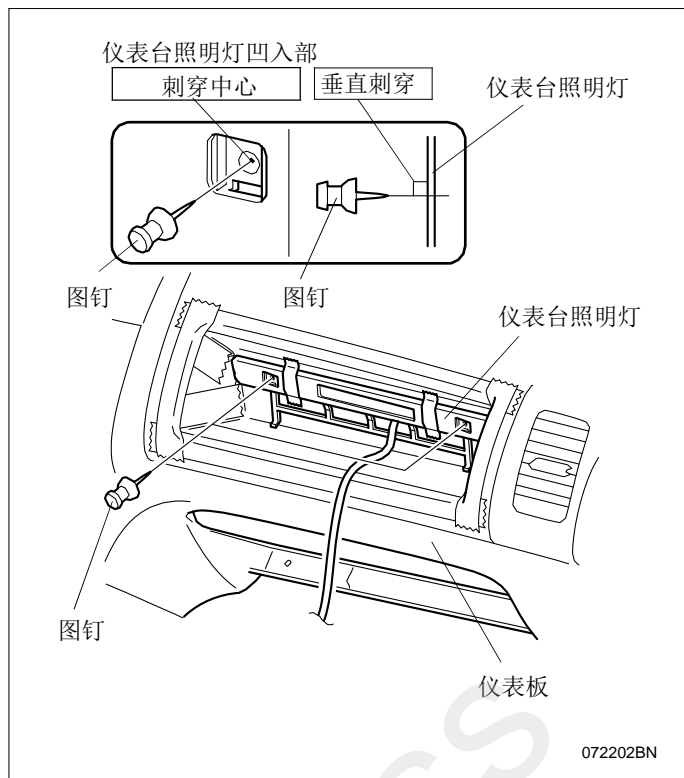

11. 如图所示对齐顺序9做的记号，在仪表板上粘贴包封胶布。
12. 用水性笔在图示的尺寸位置做1处记号。

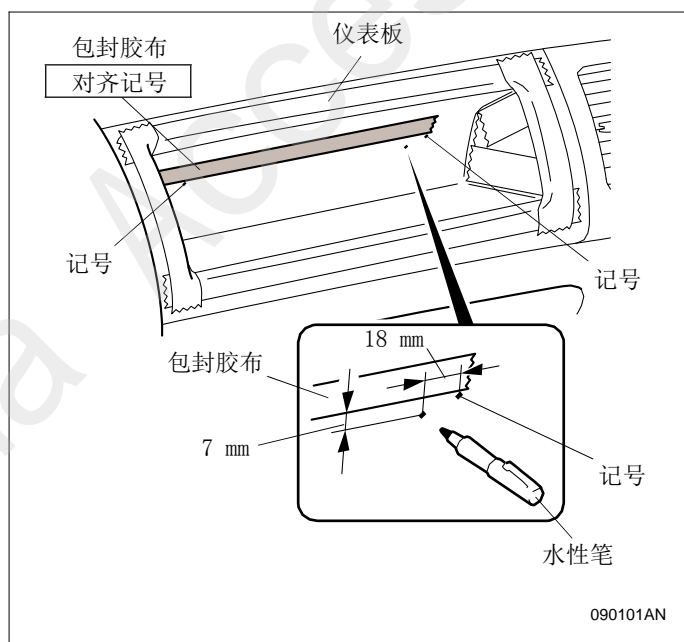

13. 用图钉在顺序12做的1处记号再做记号。
14. 撕掉顺序11中粘贴的包封胶布。

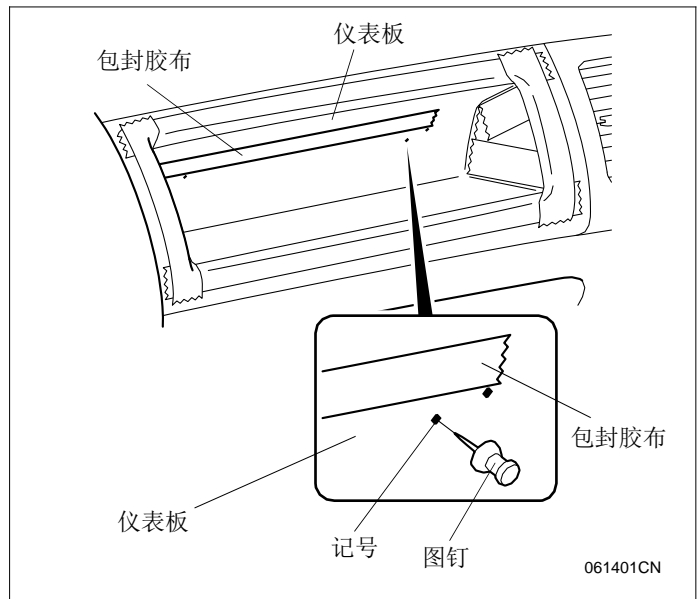

15. 如图所示在仪表板上粘贴胶布，防止刮伤。
16. 用刺孔钻头把顺序9做的2处记号钻开孔。

建议

- 为防止钻头穿透拔出，用胶布裹缠住从钻头根部至离钻头前端15mm的地方。

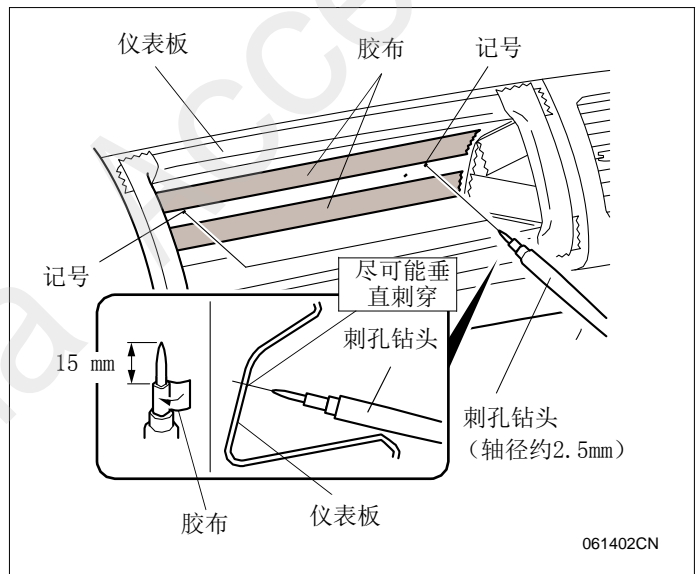

17. 用安装3mm钻头的电钻把顺序13做的1处记号钻孔。接着分别换6mm, 10mm钻头把孔钻大。

建议

- 为防止钻头穿透拔出，用胶布裹缠住从钻头根部至离钻头前端25mm的地方。
- 注意钻孔的位置。
- 钻孔时请戴上防护眼镜。
- 请用挫刀等把新钻孔及周边的毛刺清理干净。

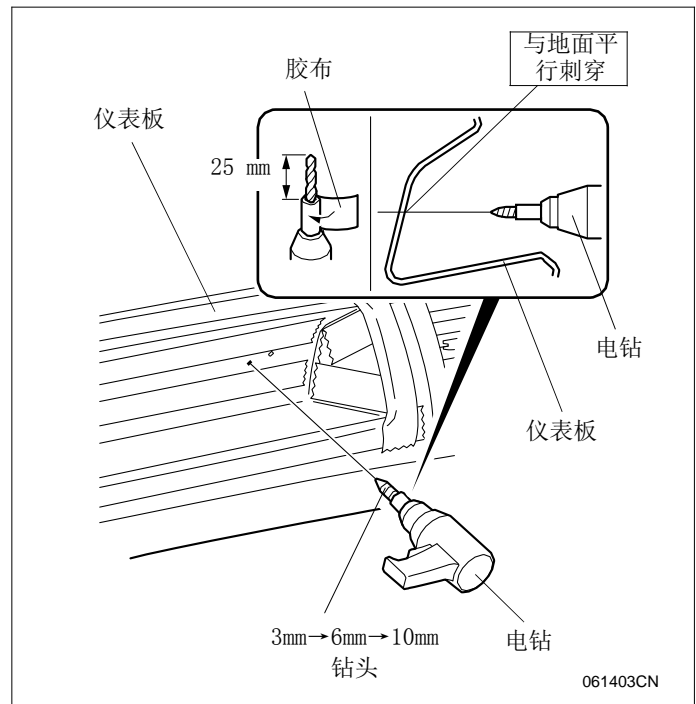

18. 用安装4.5mm钻头的电钻把顺序9在仪表台照明灯凹入部位做的2处记号钻开孔。

建议

- 请用挫刀等把新钻孔及周边的毛刺清理干净。

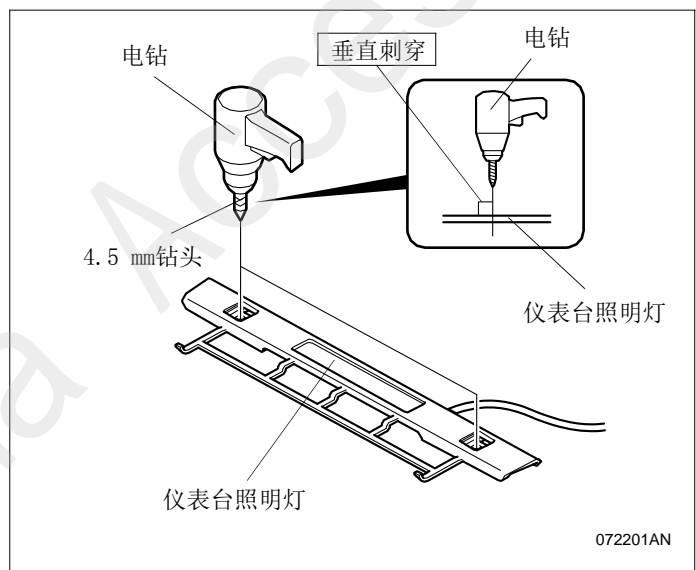

19. 用裁纸刀把仪表台照明灯的图示 5 处部位切掉。

建议

- 用锉刀把切除部分的毛刺清理干净。

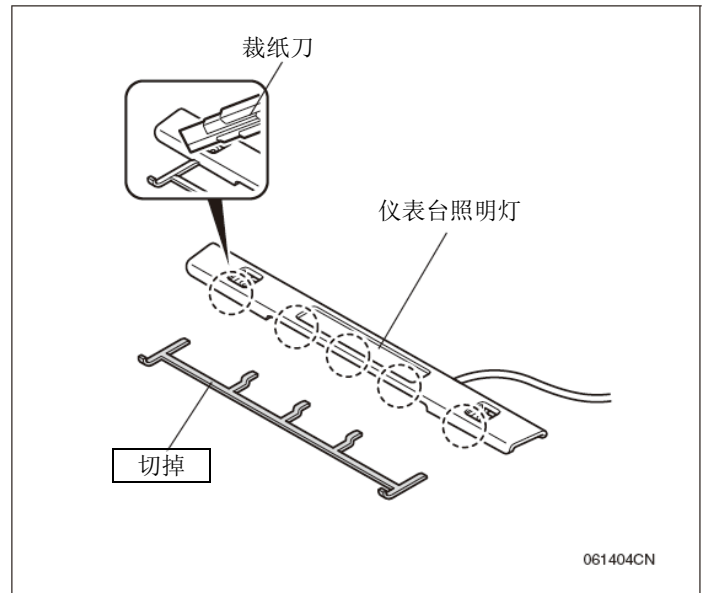

20. 撕掉图示位置的胶布。

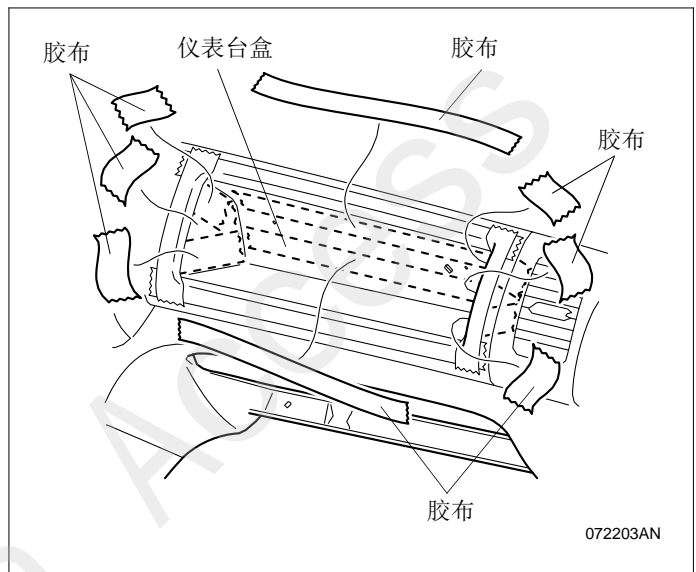

21. 撕掉仪表台照明灯的离型纸。
22. 把仪表台照明灯的导线穿过顺序17钻开的孔，用2颗自攻螺丝把仪表台照明灯固定在仪表板上。
23. 用力压紧仪表台照明灯的双面胶部位。

建议

- 事先用脱脂洗洁剂把仪表台照明灯的粘贴面清理干净。
- 请先进行动作确认，确定无异常后才安装封口盖。

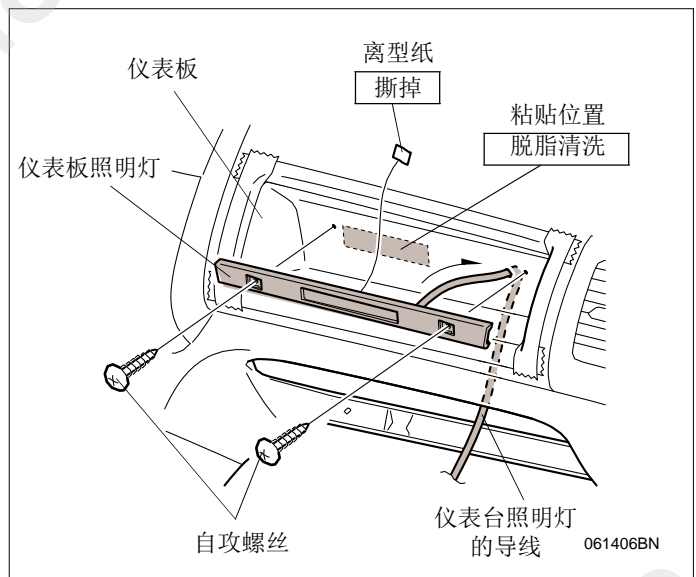

仪表台照明灯线束的拉线

24. 在仪表台照明灯线束的保险丝盒上粘贴保险丝标签（2A POCKET LIGHT）。

建议

- 事先用脱脂洗洁剂把仪表台照明灯的粘贴面清理干净。

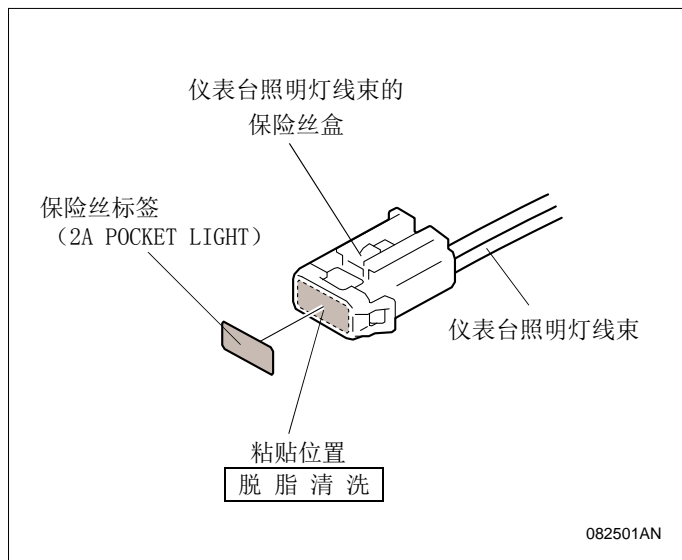

25. 从仪表台照明灯的保险丝盒处拆出保险丝（2A）和锁扣，把仪表台照明灯红色导线插入仪表台照明灯线束的保险丝盒。
26. 把保险丝和锁扣按原样装回。
27. 用一字螺丝刀拆开仪表台照明灯线束的2极接线器的2个锁扣，把仪表台照明灯黑色导线分别插入仪表台照明灯线束的2极接线器。

建议

- 注意不要弄错端子的插入方向。

28. 把仪表台照明灯两端的连接器合上锁扣，把端子锁定。

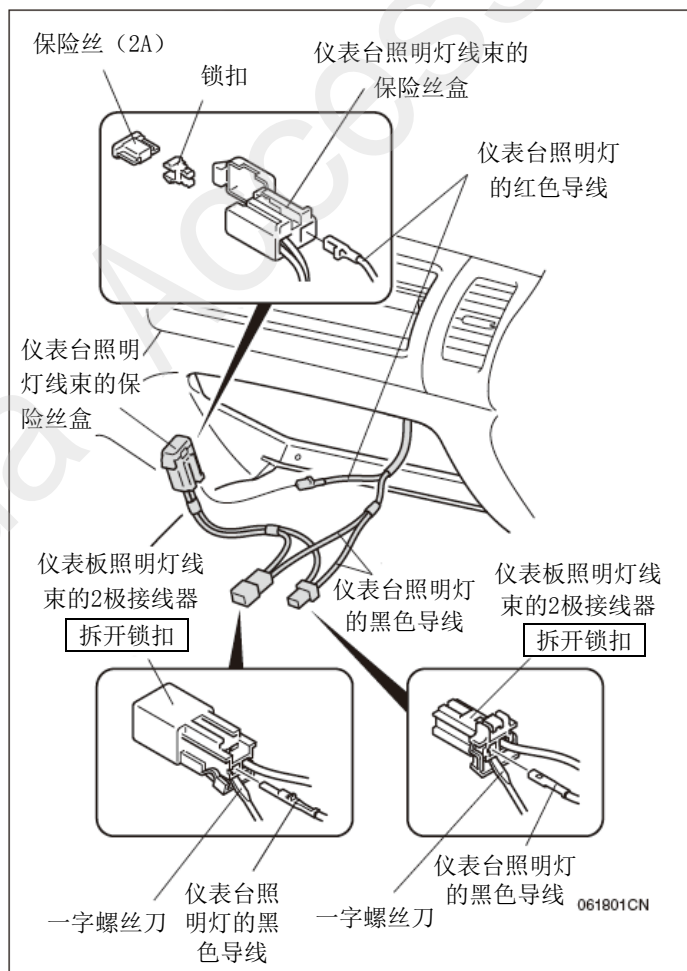

29. 在仪表台照明灯线束与仪表台照明灯的导线上包裹波纹软管，如图所示用绝缘胶布固定好。

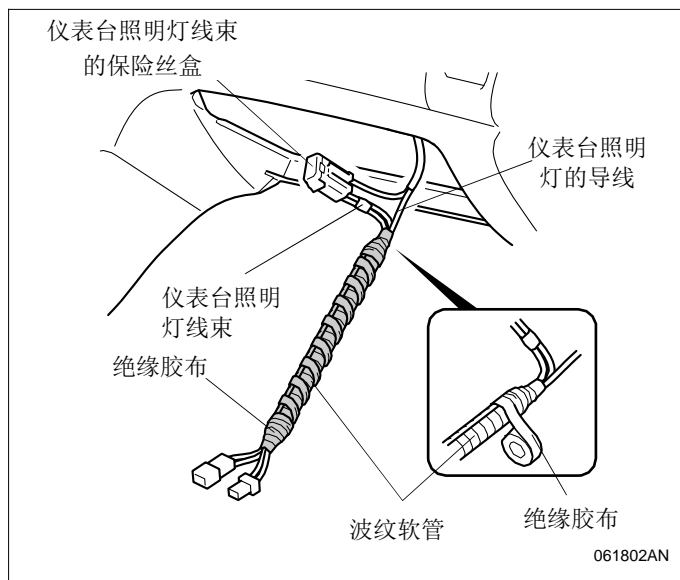

30. 把仪表台照明灯线束穿过中控台杂物盒的开口部位。

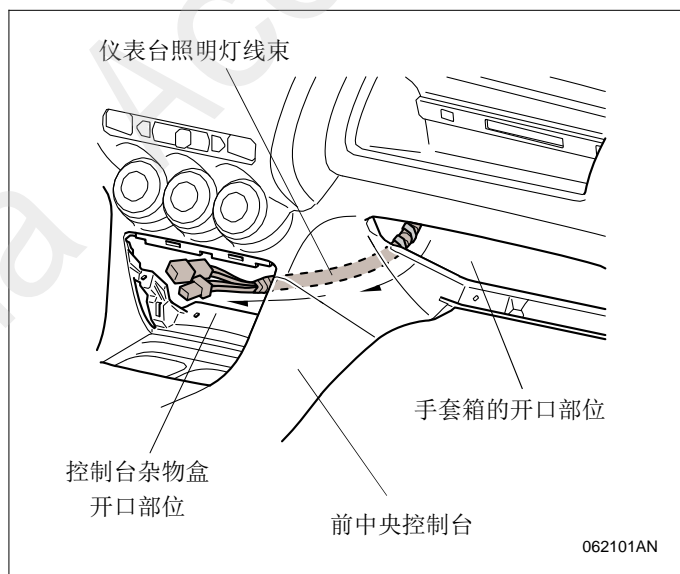

31. 用1条线束绑带把仪表台照明灯线束的保险丝盒绑在车辆线束上固定好。

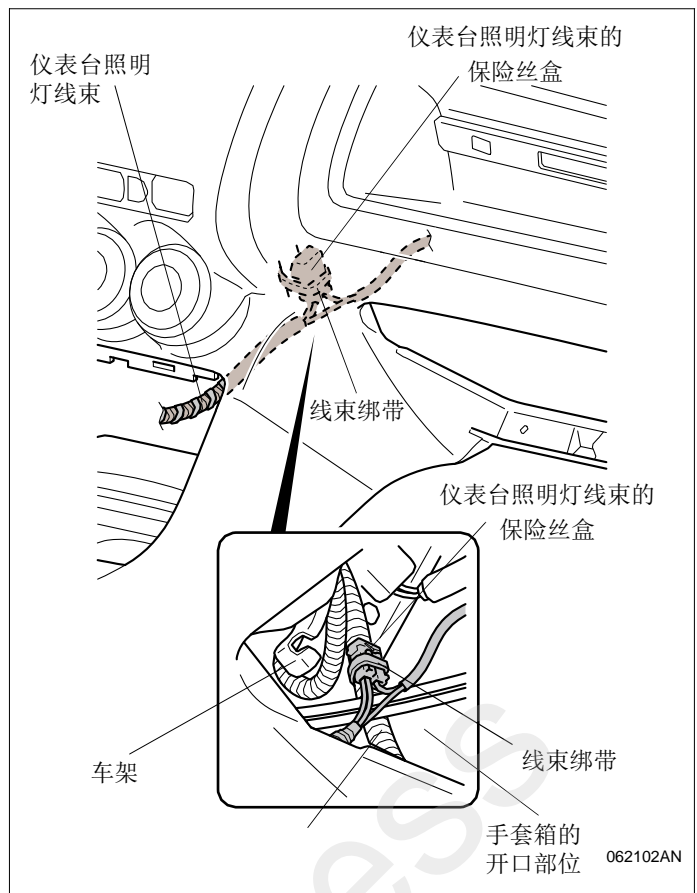

32. 把铝箔胶布2等分，用等分的2片把仪表台照明灯的导线固定在仪表板上。

建议

- 事先用脱脂洗剂把铝箔胶布的粘贴面清理干净。

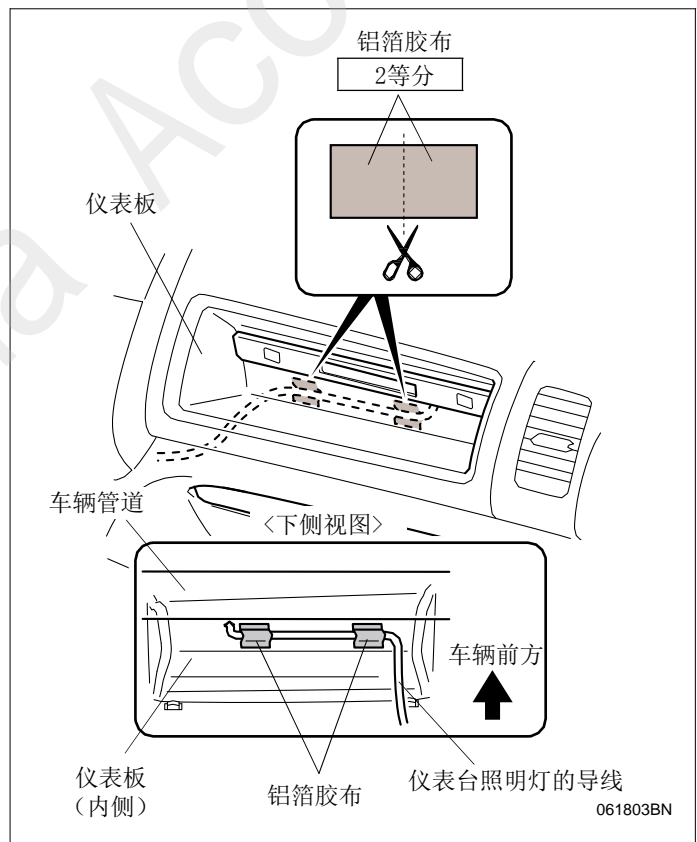

33. 拆开在中央面板背面的车辆2极接线器的接线，分别接上仪表台照明灯线束的2极接线器。

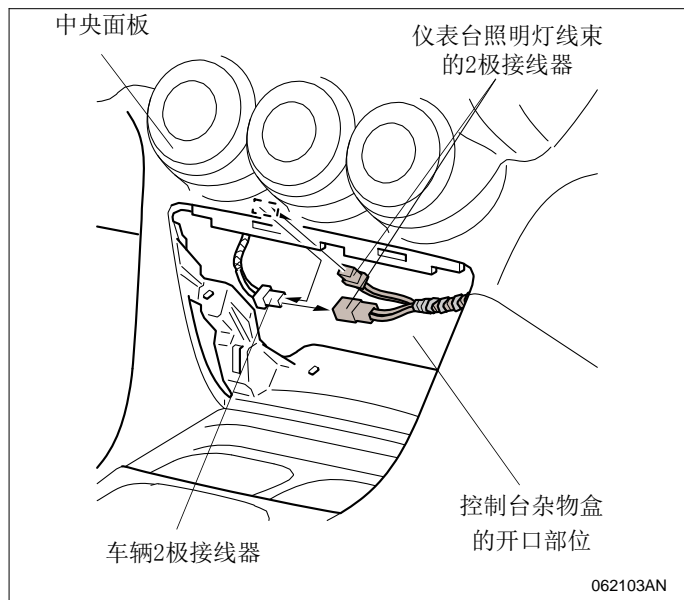

34. 用1条线束绑带把仪表台照明灯线束的2极接线器的连接部位绑在车辆线束上固定好。
35. 用1条线束绑带把仪表台照明灯线束绑在车辆管道上固定好。

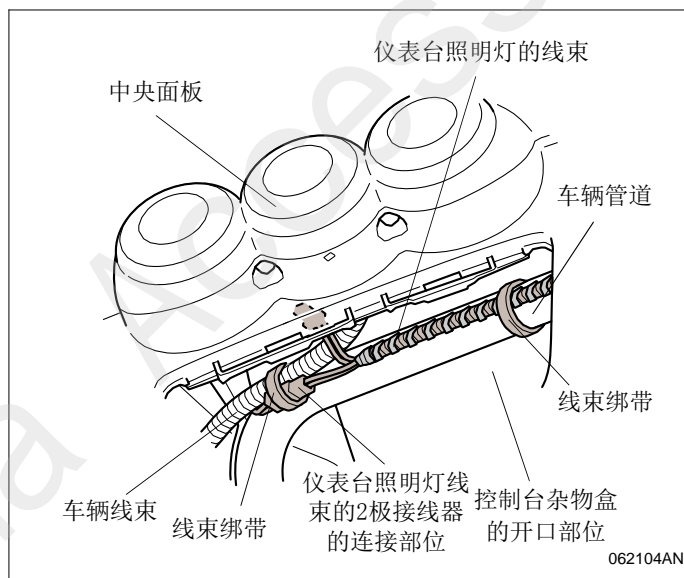

安装后的确认

安装确认

- 请确认配线和安装没有异常。
- 特别要确认车辆线束及用品线束有没有被大力地压着、拉着、夹着。还要确认夹扣及线束绑带有无脱落、忘记紧固。

动作确认

- 确认配线的拉线、固定方法、接线器及端子的连接没有问题，然后接上车辆电瓶的负极（-）端子。
- 确认操作亮灯开关时仪表台照明灯亮灯。

封口套的安装

1. 把 2 个封口套安装在仪表台照明灯上。

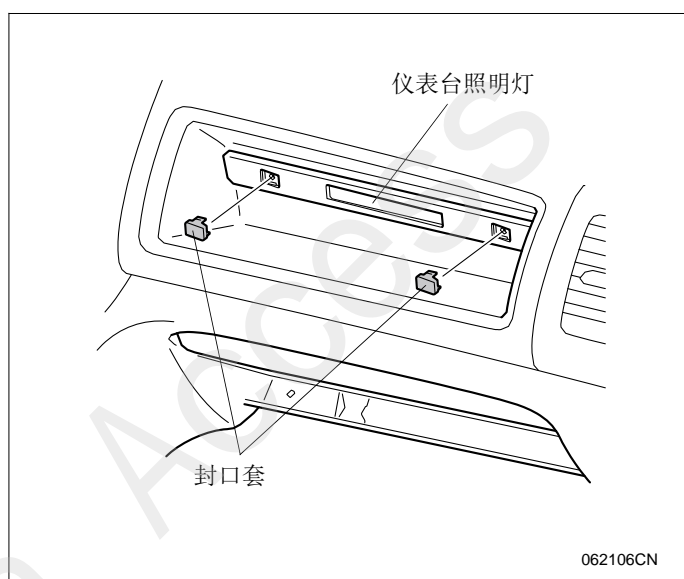

复原作业

- “动作确认”完成后，请把拆下的车辆配件安装复原，要注意以下几点：
- 复原作业时，请充分注意不要夹着车辆线束及用品线束，不要损伤车辆配件。
- 把车辆配件安装复原时，请牢固安装夹扣、爪扣等，不能出现松动、凸起等。
- 连接了负极（-）电缆后，请确认电器附件及其它的电器系统能够正常动作。请把各装置的记忆或旋钮位置恢复到安装前的状态。

保险丝的位置

- 有关保险丝（2A）的位置可参照“安装位置图”。