

安 装 说 明 书	<商品名>	<机种名>	<发行年月>
	车门投影灯	CROSSTOUR	2014. 2

目 录

组成配件	2
必要工具	2
安装前	
● 警告标签说明	3
● 操作注意事项	3
● 线束安装的注意事项	3
● 连接头的安装方法	4
安装位置图	5
安装方法与顺序	
● 车辆部件的拆卸	5
● 投影灯的安装	8
● 投影灯线束的拉线	12
安装后的确认	
● 安装确认	17
● 动作确认	17
● 复原作业	17
● 各种学习的实施	17

组成配件

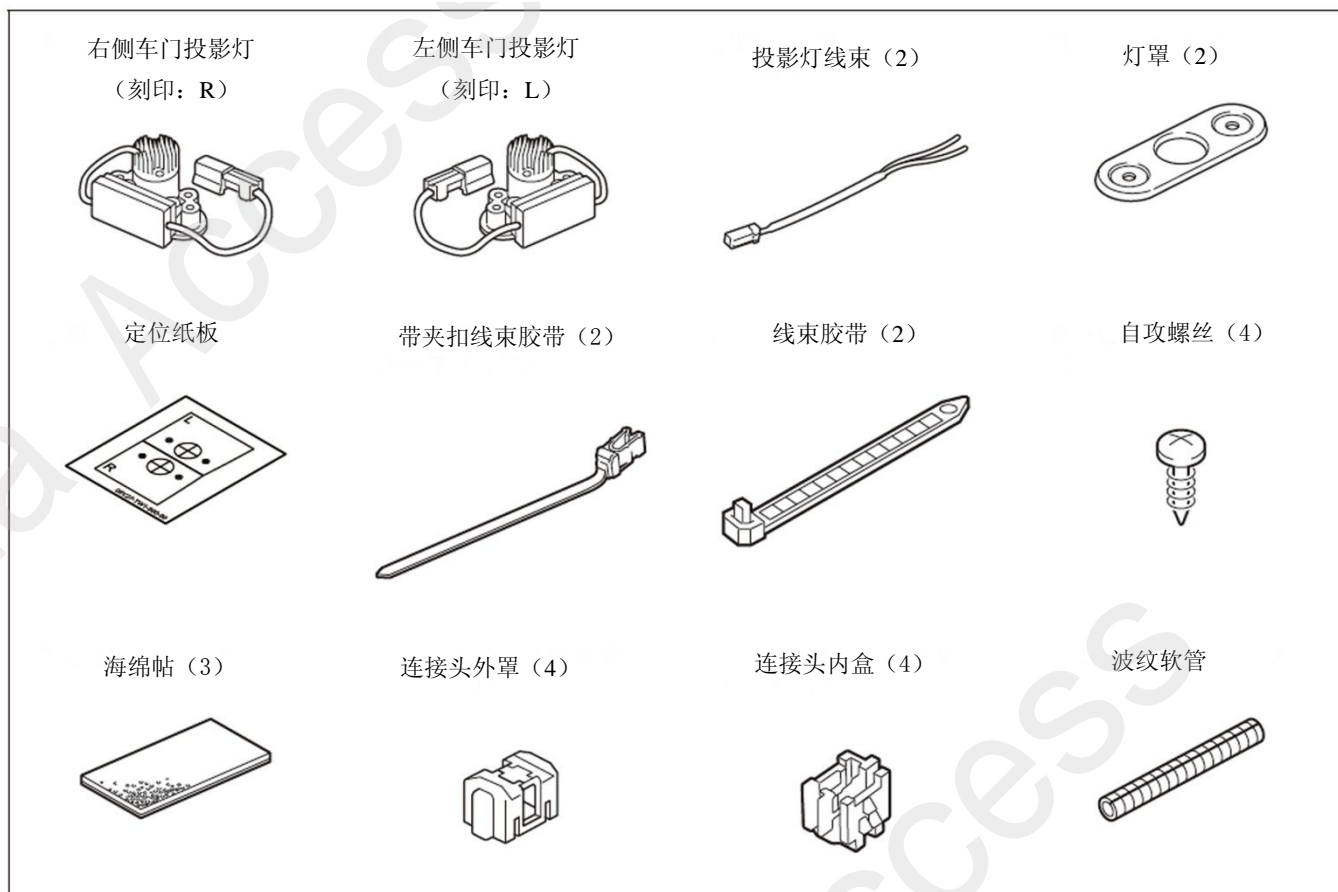

必要工具/用具

- 十字螺丝刀
- 剪刀
- 图钉
- 20mm 穿孔锯
- 夹钳
- 绝缘胶布
- 扳手
- 包封胶布
- 电钻
- 锉刀
- 防护眼罩
- 卡尺
- 胶布
- 钻头
- 镊子
- 夹扣拔取器

安装前

警告标签的说明

记载有关安装的事项或其他建议时使用以下标记。

请仔细阅读。

建议

- 记载防止故障、破损的建议。
- 了解记载的事项有助于方便使用。

操作注意事项

- 安装用品时，请注意不要划伤、损坏车身及其他零件。
- 拆卸车辆零件时，应考虑到复原作业，先仔细确认安装状态后再进行拆卸作业。
- 拆卸爪扣和夹扣等零件时，请勿损坏。此外，复原时请仔细安装，确认夹扣等没有突出，牢固扣紧。
- 拆开电瓶的负极端子之前先把左前门和右前门的车窗玻璃全部降下。
- 拆卸车辆电池的负极端子。操作前请先记录车辆各单元的设置，操作完成后连接电池的负极端子，重新写入事先记录的各项设定值。有时钟的请把时间设定为当前时间。
- 请理解上述内容后，认真按照车辆操作指南的相关信息及操作的相关规定进行作业。特别要注意安全。

线束操作的注意事项

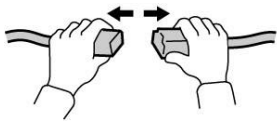

拆卸接头和端子类时，请勿拉线束，应拿着连接部分拆下。

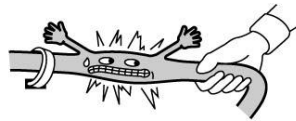

请勿用力拉线束，否则可能会损伤线束。

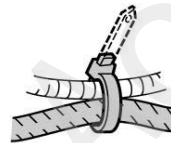

切除线束束带终端的多余部分。



连接接头的端子时，应插入到切实锁紧为止。

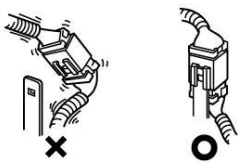

将接头从支架上拆下后，请务必返回原状。结束作业时，请再次检查是否遗漏

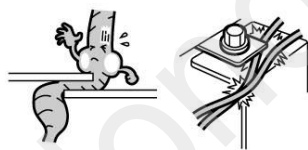

组配件时，请注意不要缠夹线束。

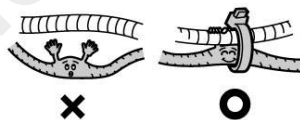

应将线束夹在线束上等，使其不下垂，拆下车辆夹子等后，请务必返回原状。

建议

- 注意不要夹到 SRS 线束。

连接头的安装方法

1. 把导线前端插入连接头内盒的孔中，折弯后与车辆线束的导线一同安装在连接头内盒中。用手指把导线压入线槽中。

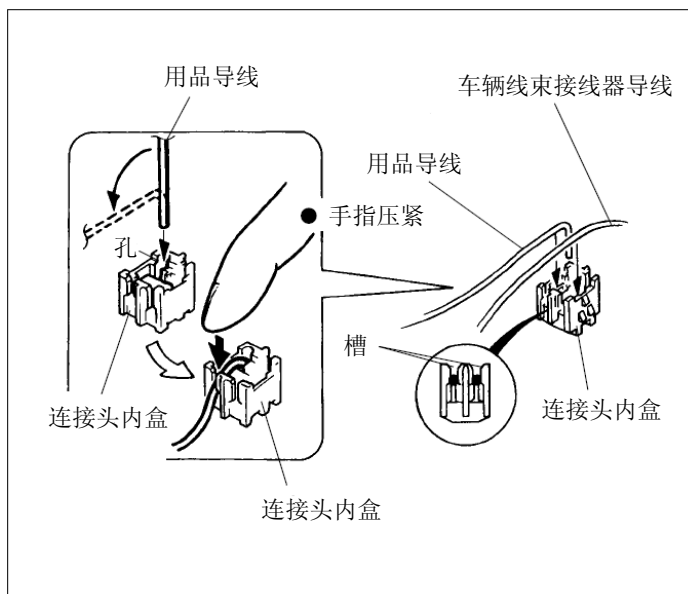

2. 把连接头的外罩盖好，用手按紧锁好(1层)，再使用扁嘴钳上紧(2层)

建议

- 第2层的锁止时，用扁嘴钳夹住外罩和内盒的中间用力插入锁紧。请勿夹住外罩的单边插入锁紧。否则有可能导致接触不良或者断线。

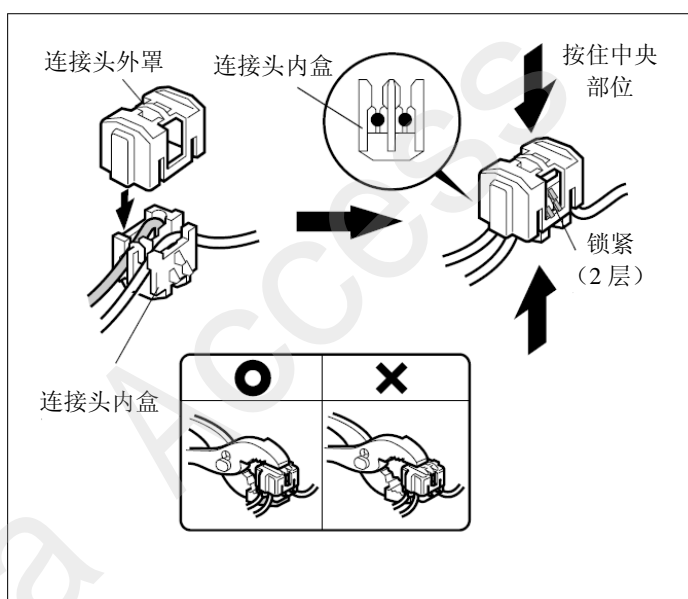

<接头安装错误时的注意事项>

- 请勿拆卸开已经套好的接头。
- 接头错误连接车身的其他接线时，先确认内盒与外罩锁紧后，请按照以下方法进行处理，使用新的接头重新连接正确的导线。(有备用的接头。可向Honda专卖店选购)

1. 切断用品导线，长度从接头计算约40mm。
2. 为防止短路，如图所示，应折弯后使用绝缘胶布包裹好。

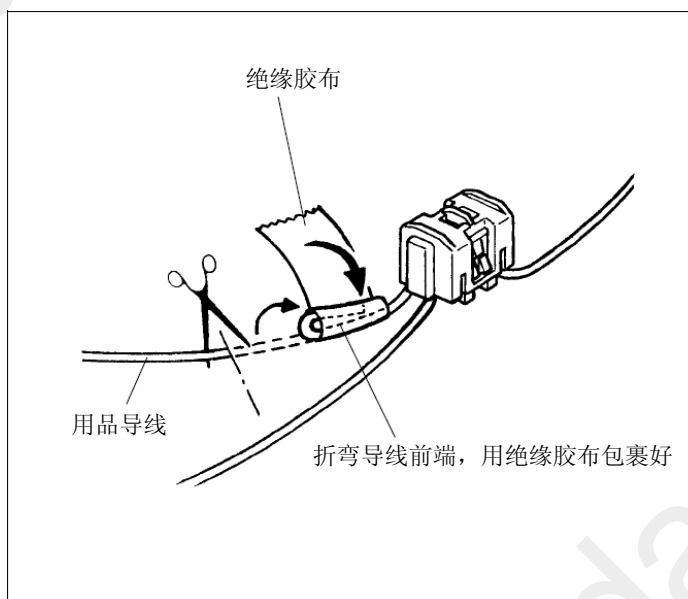

安装位置图

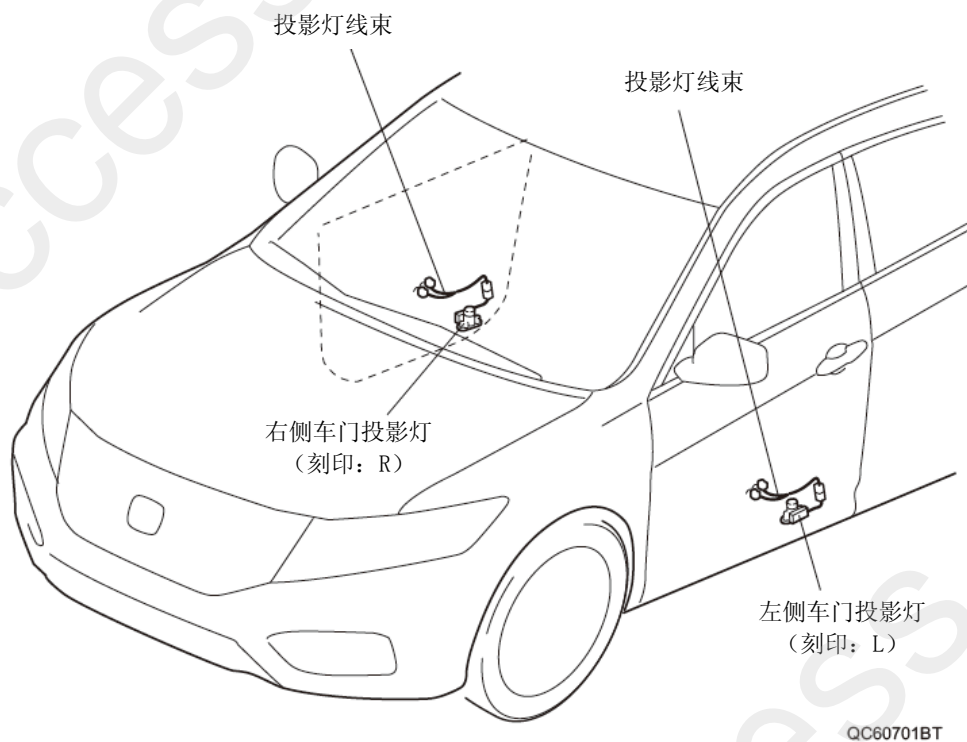

安装方法和顺序

车辆零件的拆卸

1. 拆开1处夹扣和3处爪扣, 拆开车辆接线器的接线, 拆开左侧扬声器盖。

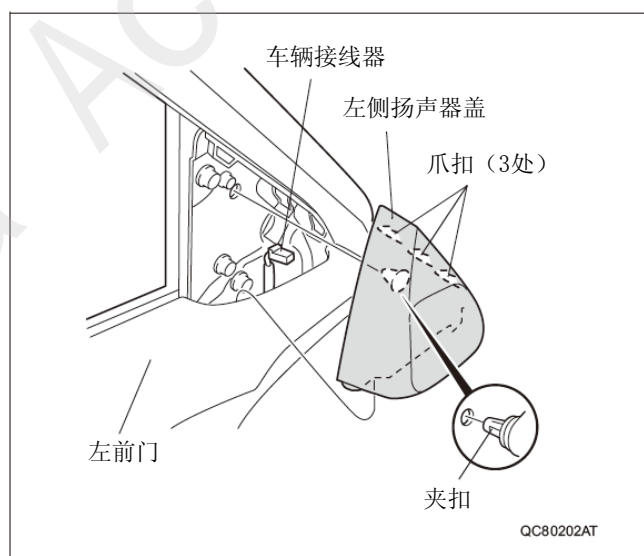

2. 按住左侧内门把手上方的1处爪扣，一边按住左侧内门把手盖罩的下方，把盖罩拆出。

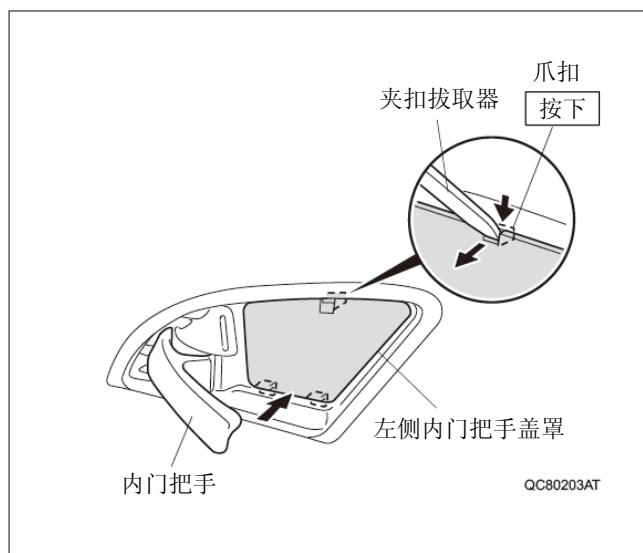

3. 拆出内门把手的2颗自攻螺丝。

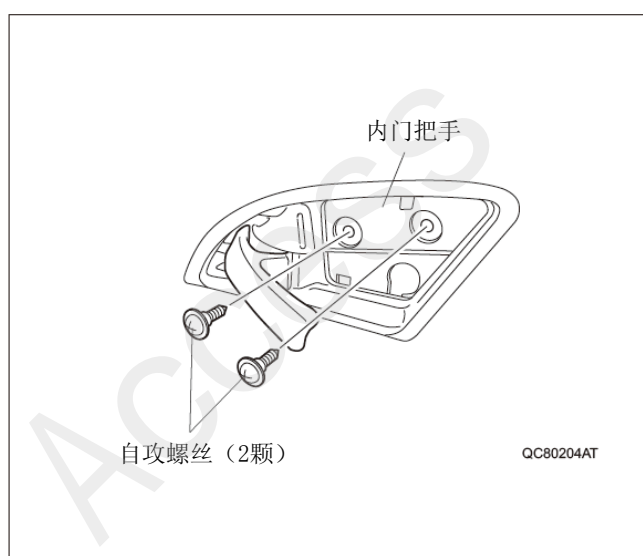

4. 打开盖罩拆出1颗自攻螺丝。

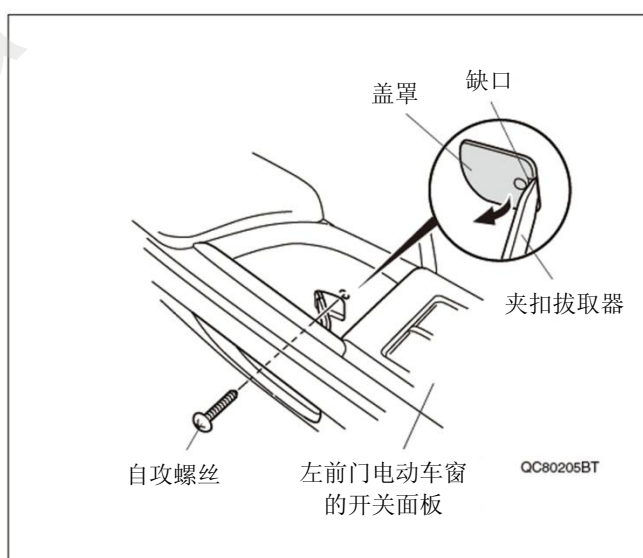

5. 把左前门内饰板下侧拉出，拆开 8 处夹扣，拉起左前门内饰板。

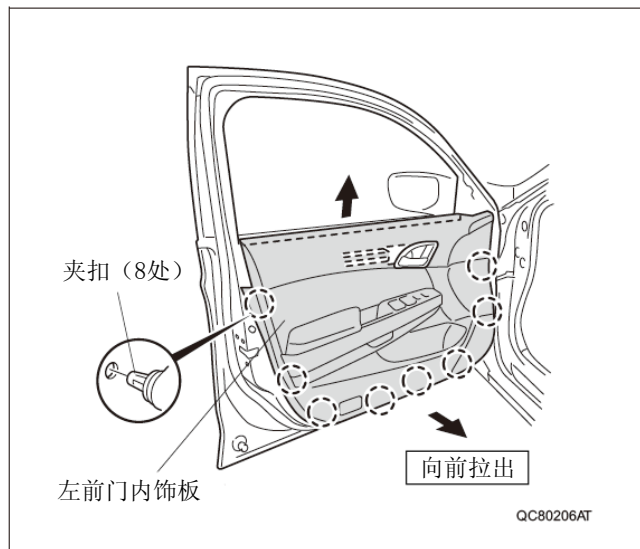

6. 一边扶着左前门内饰板，拆开 3 处爪扣，拆出内门把手。

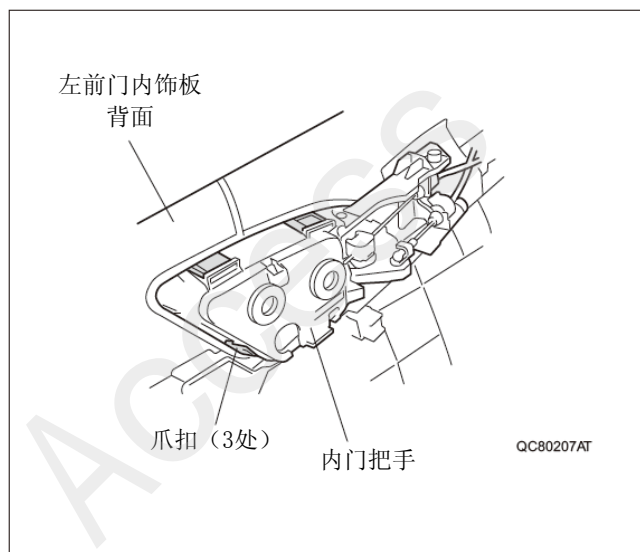

7. 一边扶着左前门内饰板，拆开车辆夹扣和插口，拆开车辆接线器的接线，拆出左前门内饰板。

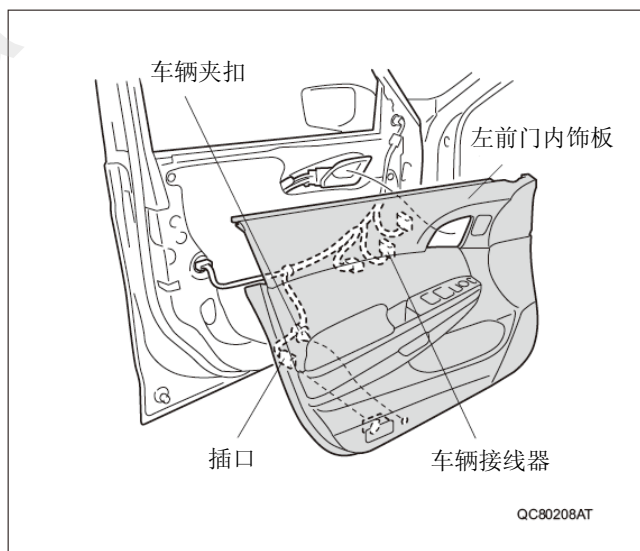

8. 用胶布把内门把手固定在左前门上。

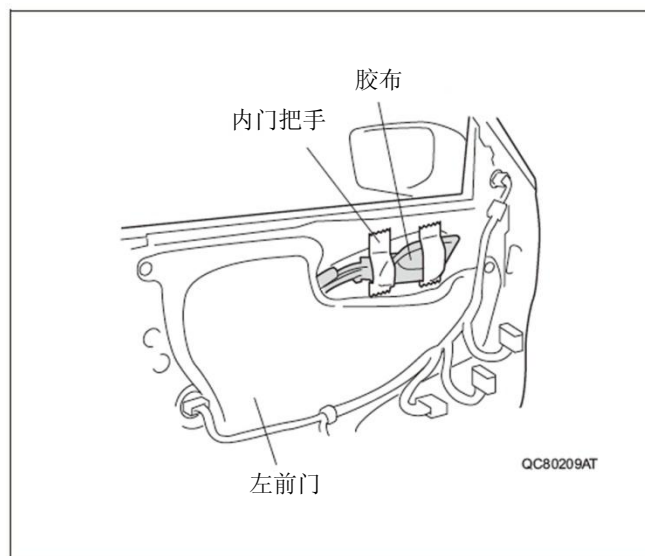

9. 从插口处拆出阀门。

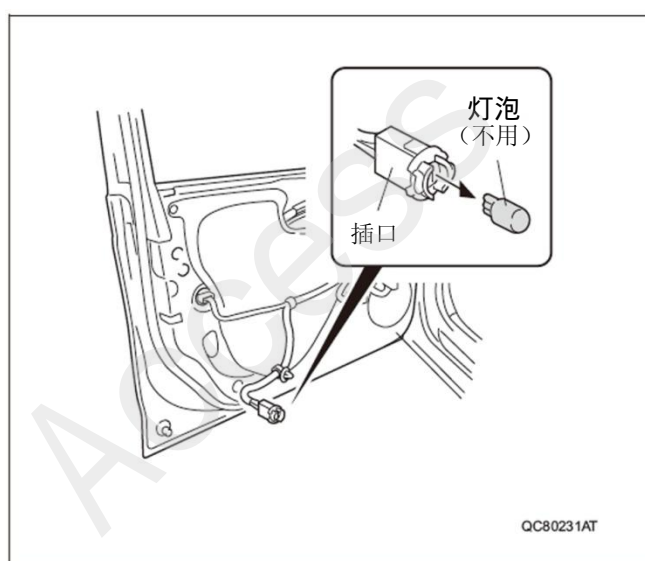

投影灯的安装

10. 如图所示剪开定位纸板。

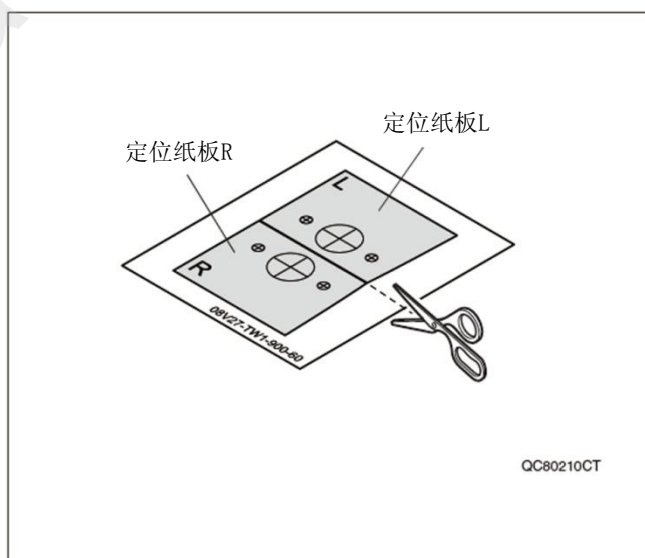

11. 把定位纸板 L 对齐凸缘，用包封胶布固定好。

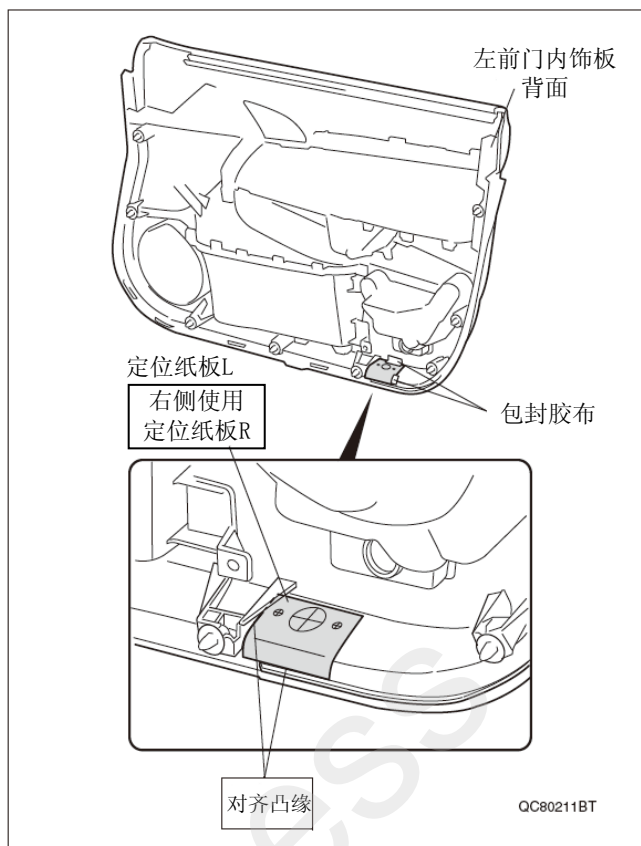

12. 用图钉在定位纸板 L 的图示 3 处部位做记号。

13. 取下定位纸板 L 。

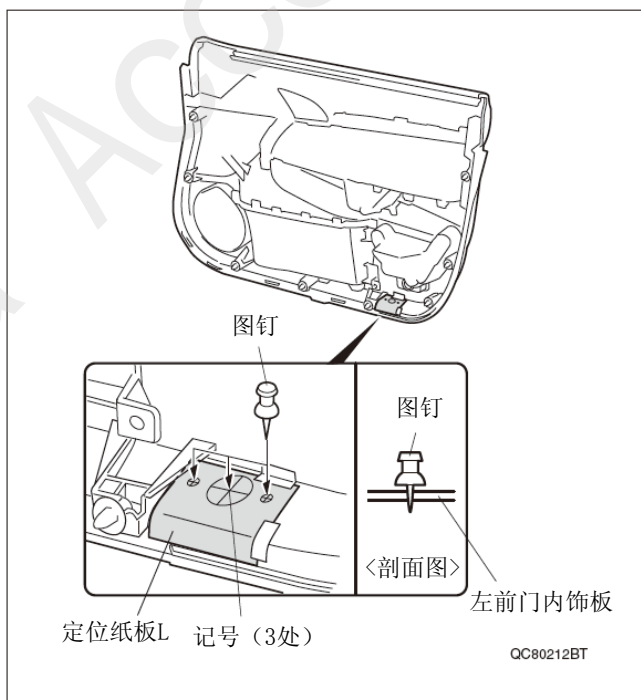

14. 从左前门内饰板外侧向里把图钉做的 3 处记号用电钻钻开孔。

建议

- 钻孔时请佩戴防护眼罩。
- 用胶布包裹钻头，只留出 10mm 钻嘴部分，避免钻孔时穿透。

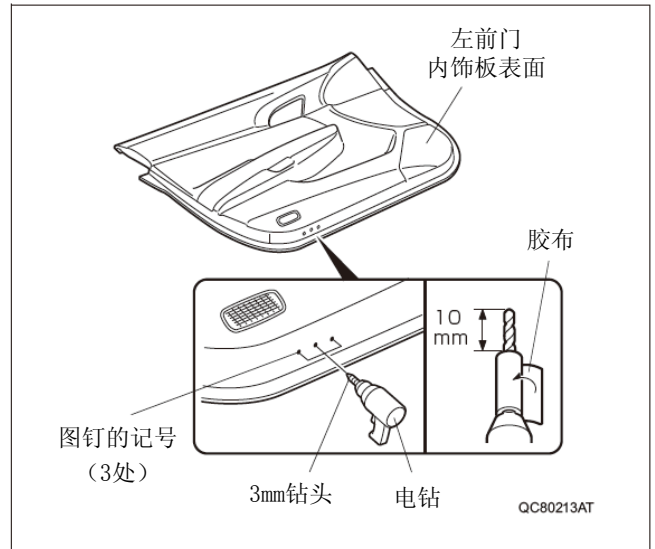

15. 从左前门饰板外侧向里用电钻把 2 处 3mm 的孔扩大。

建议

- 钻孔时请佩戴防护眼罩。
- 用胶布包裹钻头，只留出 10mm 钻嘴部分，避免钻孔时穿透。

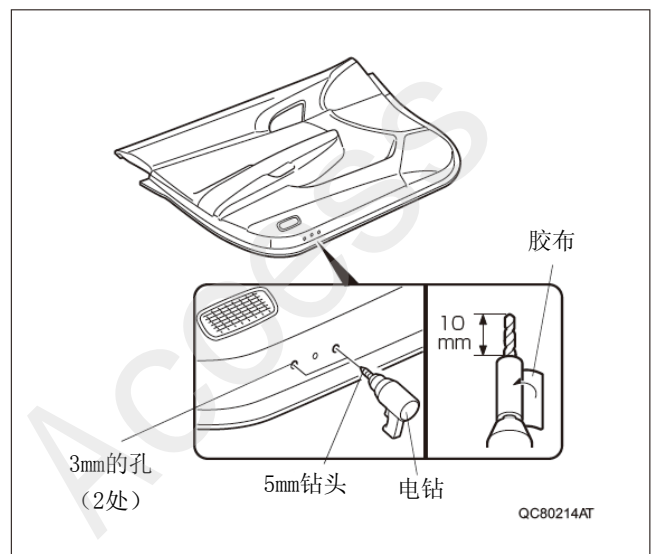

16. 从左前门饰板外侧向里用穿孔锯把 1 处 3mm 的孔扩大。

建议

- 钻孔时请佩戴防护眼罩。
- 用胶布包裹钻头，只留出 10mm 钻嘴部分，避免钻孔时穿透。
- 用锉刀把新钻孔周围的毛刺清理干净。

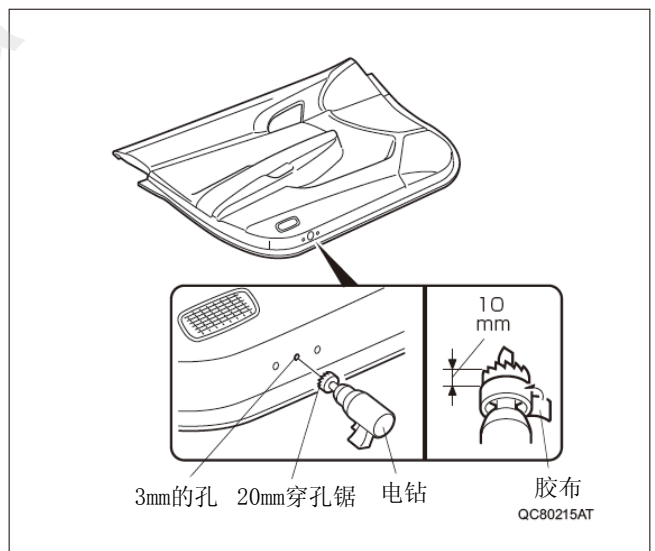

17. 把左侧车门投影灯安装在左前门内门饰板上。

建议

- 必须确认形状（刻印标记）。

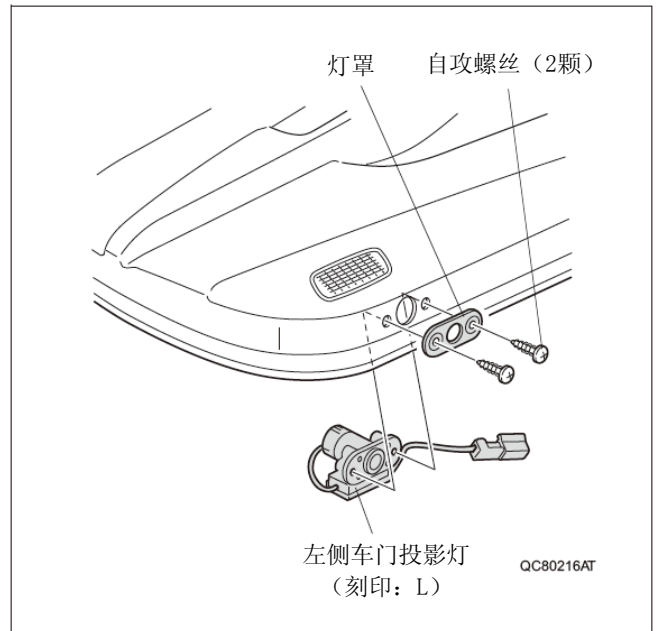

18. 把1片海绵贴2等分,用其中1片包裹左侧车门投影灯的2极接线器。

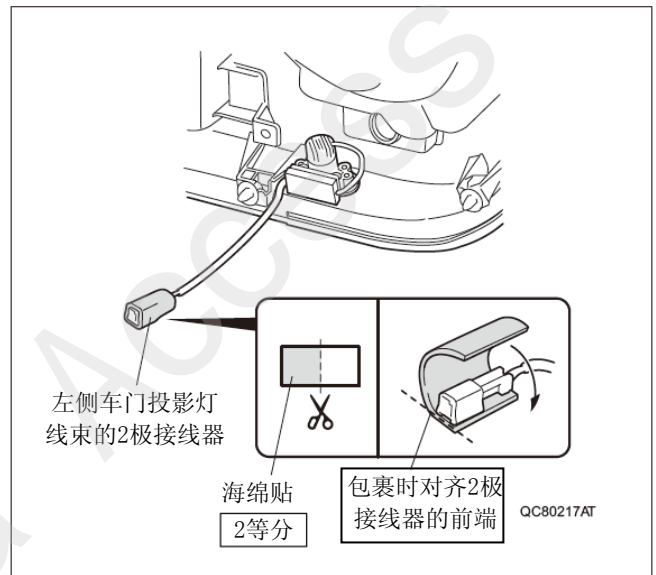

19. 用 1 条带夹扣线束胶带把左侧车门投影灯的 2 极接线器固定在左前门内门饰板上。

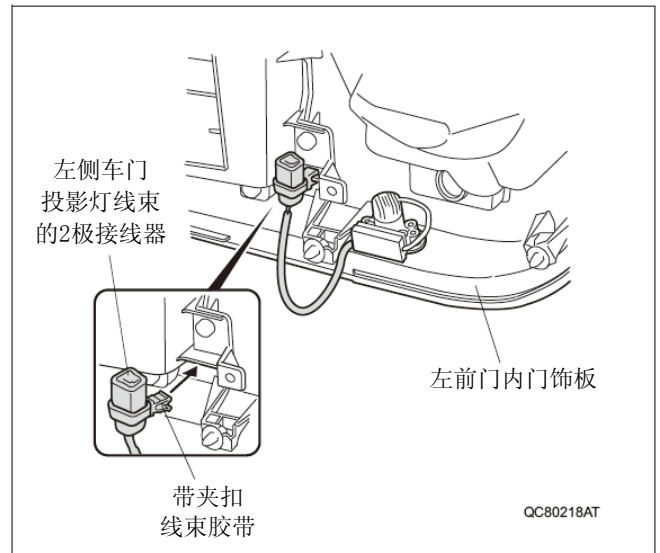

20. 绑好左侧车门投影灯的剩余线束，用 1 条线束胶带固定在投影灯上。
 21. 重复顺序 1~20 的相同操作，把右侧车门投影灯安装在右前门内门饰板上。

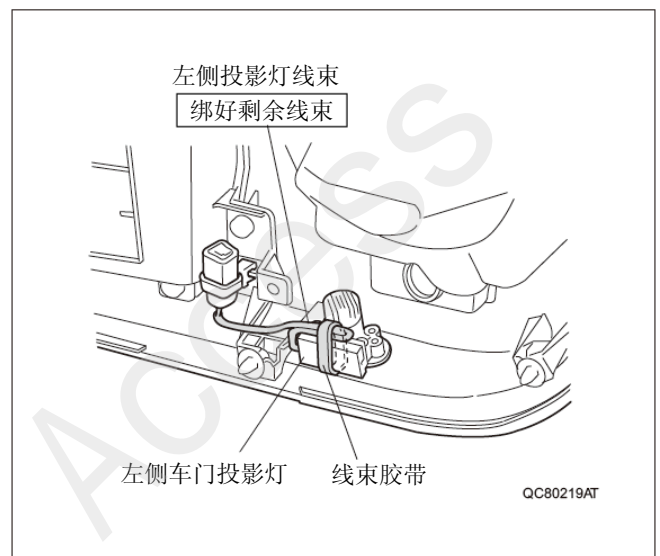

投影灯线束的拉线

<车辆左侧>

22. 把车辆线束的缓冲垫按照图示尺寸剪开。

建议

- 剪开缓冲垫时注意不要损伤车辆线束。

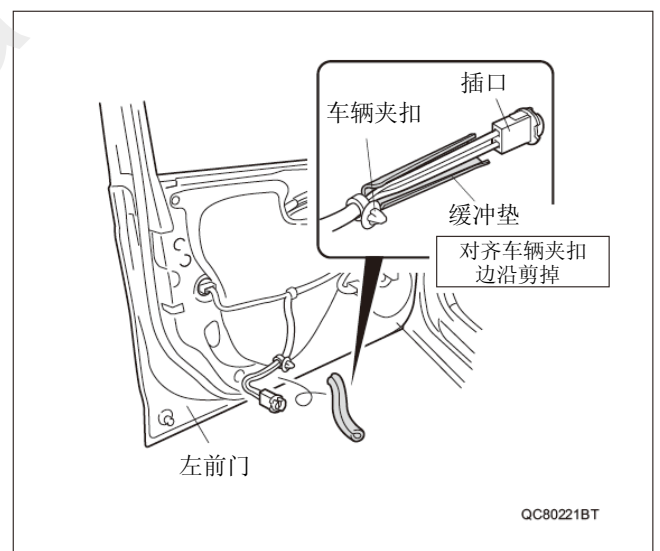

23. 用接头内盒外罩各 2 个分别把车门投影灯线束的粉红色导线连接插口的粉红色导线，把投影灯线束的白色导线连接插口的白色导线上。

建议

- 连接头的连接方法请参照“连接头的安装方法”。
- 注意不要弄错导线的连接位置。

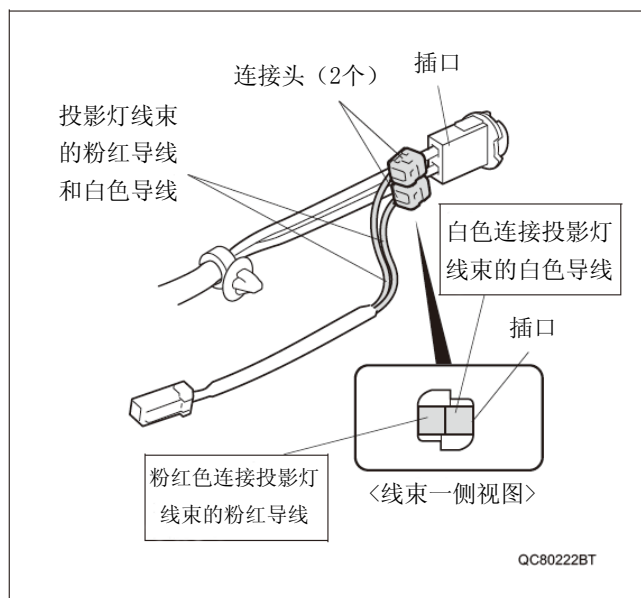

24. 用绝缘胶布把投影灯线束的粉红色导线和白色导线固定在车辆线束上。
25. 用 1 片海绵贴包裹好 2 个连接头的周边部位。

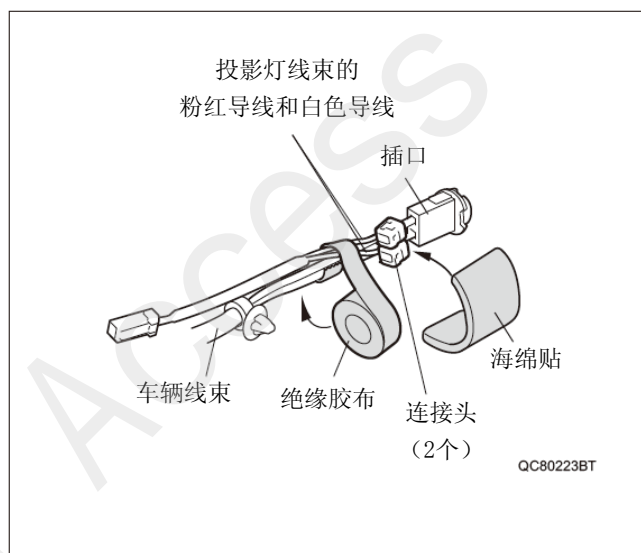

26. 把1条波纹软管2等分,用其中1条包裹在投影灯线束和车辆线束的图示尺寸位置。
27. 用绝缘胶布把波纹软管固定好。

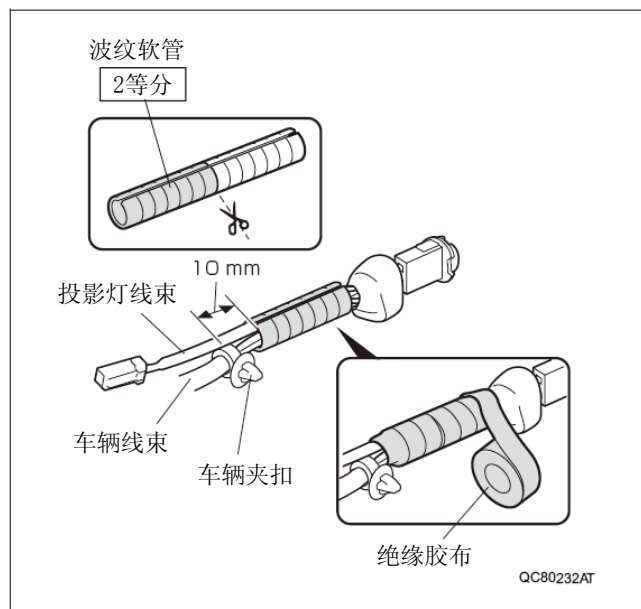

28. 把左前门内门饰板靠近车身,把投影灯线束的2极接线器连接到左侧车门投影灯的2极接线器。
29. 把左前门内门饰板装回原来位置。

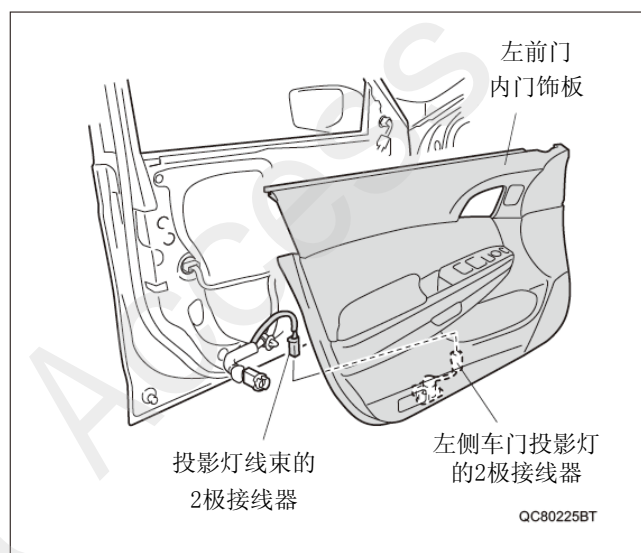

<车辆右侧>

30. 用接头内盒外罩各 2 个分别把车门投影灯线束的粉红色导线连接插口的黄色导线，把投影灯线束的白色导线连接插口的白色导线上。

建 议

- 连接头的连接方法请参照“连接头的安装方法”。
- 注意不要弄错导线的连接位置。

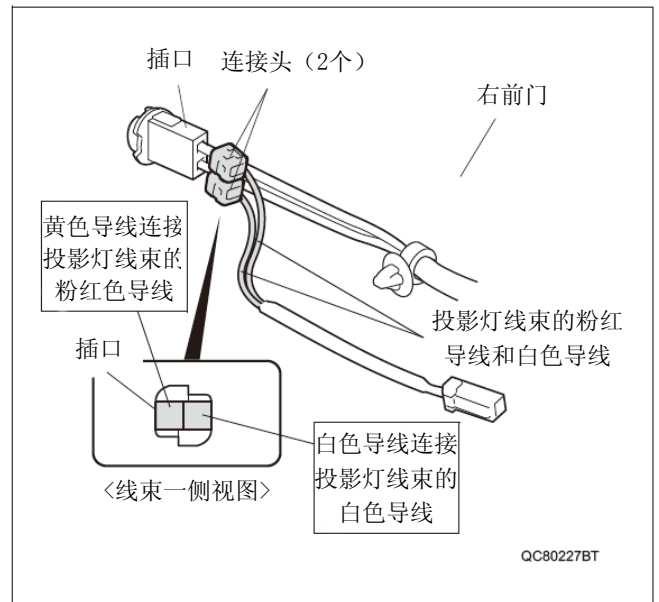

31. 用绝缘胶布把投影灯线束的粉红色导线和白色导线固定在车辆线束上。

32. 用 1 片海绵贴包裹好 2 个连接头的周边部位。

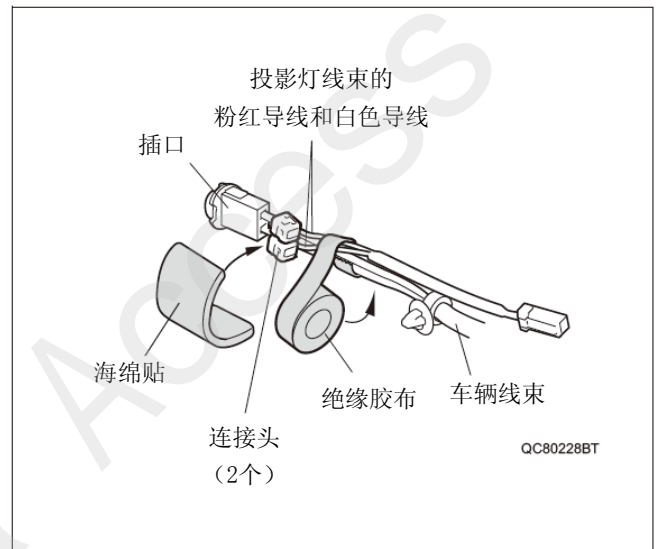

33. 把等分后剩下的 1 条波纹软管包裹在投影灯线束和车辆线束的图示尺寸位置。
34. 用绝缘胶布把波纹软管固定好。

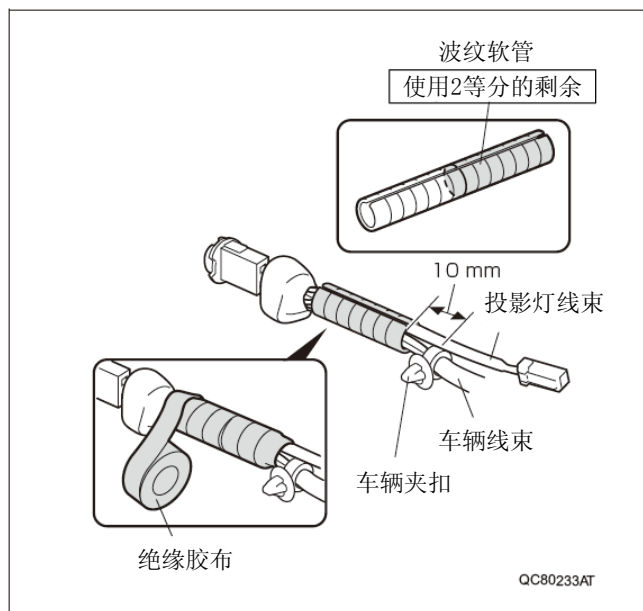

35. 把右前门内门饰板靠近车身，把投影灯线束的 2 极接线器连接到右侧车门投影灯的 2 极接线器。
36. 把右前门内门饰板装回原来位置。

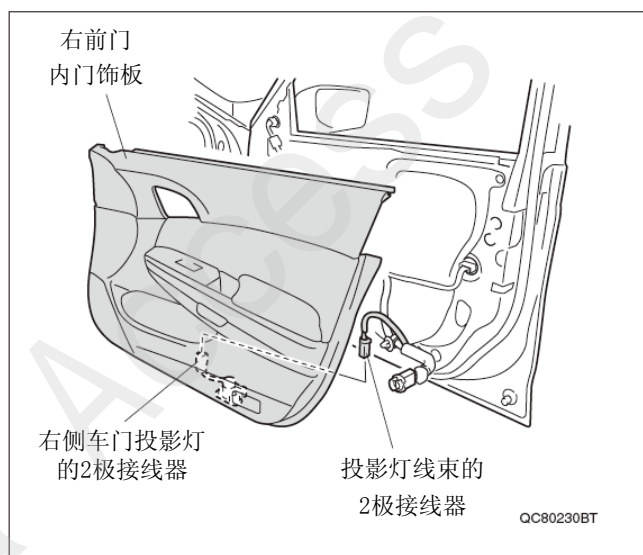

安装后的确认

安装确认

- 进行动作确认前，请先确认配线与安装是否有异常。
- 特别要确认车身线束及其他用品的线束是否有强行塞进，拉拽，被挤压等现象。此外，请确认夹扣极线束胶带是否绑好，是否有脱落或者是否忘记绑。

动作确认

- 连接电瓶的负极端子前，请确认线束的拉线、固定的方法、接线器和接线端子的接线没有问题。
- 打开车门确认投影灯正常亮灯。

复原作业

“动作确认”完成后，请注意下记各点，把拆卸下来的车身零部件装回原位。

- 复原作业时请注意车身线束及用品线束没有被挤压，避免损伤零件。
- 把车身零部件装回原位时，确认夹扣，锁扣等没有突起，牢固安装好、扣紧。
- 连接负极端子后，请确认电装用品及其他电装系统的动作是否正常。同时把各机器的记忆状态与位置返回至拆卸前的值。

各种学习的实施

建议

- | |
|--|
| <ul style="list-style-type: none">• 请参照服务手册，必要时进行“断电时的学习”。 |
|--|