

Honda Access

安 装 说 明 书	<商 品 名>	<机 种 名>	<发 行 年 月>
	行李收纳网	CROSSTOUR	2010.11

结构部件



必要工具 / 用具

- 十字螺丝刀
- 棘轮
- 擦布
- 12.5 mm 口径穿孔锯机
- 防护眼镜
- 一字螺丝刀
- 套筒
- 手枪钻
- 锉刀
- 图钉
- 空盒子
- 手枪钻钻头
- 胶布

安装前

警告标签的说明

有关安装及其他建议使用以下标记标明，请认真阅读。

建 议
<ul style="list-style-type: none"> ▪ 记述防止故障、破损等的建议。 ▪ 记述便利操作技巧。

作业注意事项

- 安装时以车辆左侧为例说明。右侧的作业与左侧相同。
- 安装用品时，请注意不要划伤、损坏车身及其他零件。
- 拆卸车辆零件时，应考虑到复原作业，先仔细确认安装状态后再进行拆卸作业。
- 拆卸固定车身零件的夹扣及固定零件的夹扣时，请勿破损。此外，复原时请仔细安装，确认有否突出，夹扣是否扣紧。
- 安装用品时，务必使用螺栓、螺丝钉等说明书上要求使用的零件。随意使用类似的部件有可能导致故障发生。
- 请理解上述内容后，认真按照车辆操作指南的相关信息及作业的相关规定进行作业。特别要注意安全。

安装方法与顺序

车身部件的拆卸

1. 拆下后车厢行李架。

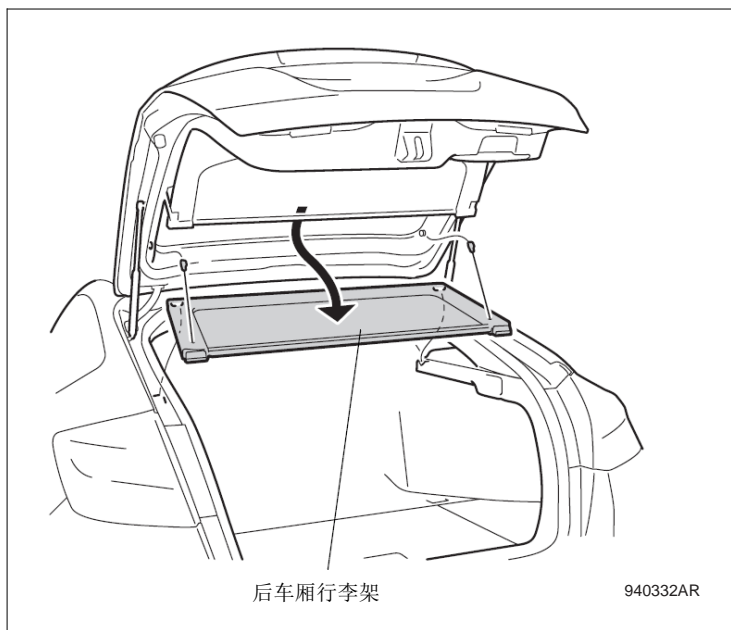

2. 拆卸下后尾箱地板盖板、尾箱地板左盖板和右盖板。

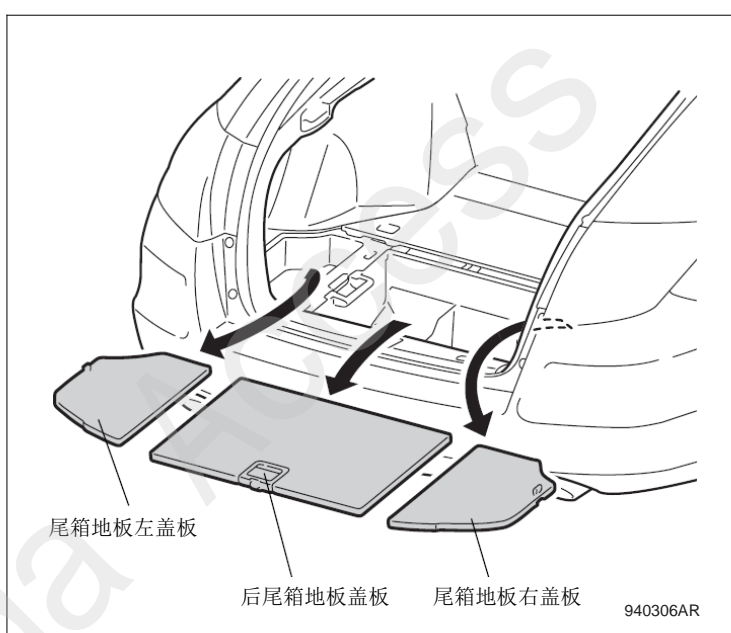

3. 拆卸下行李架杂物箱。

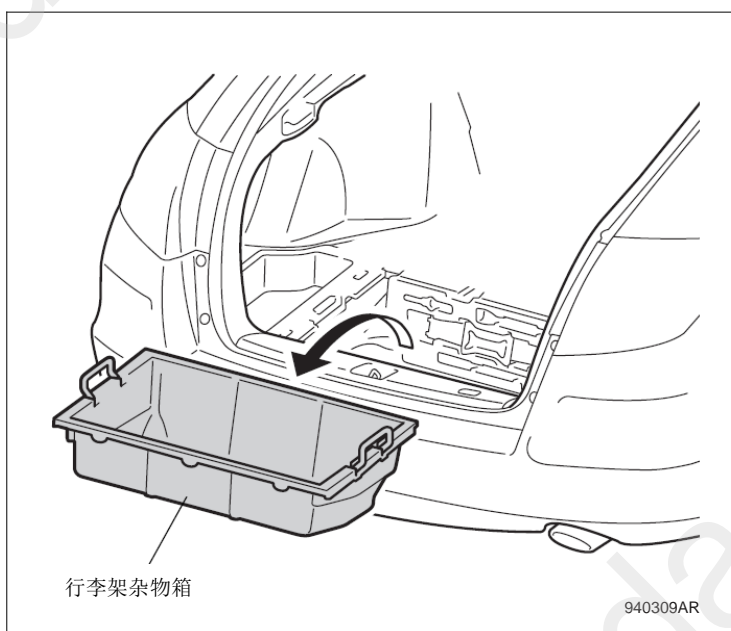

4. 打开行李架左侧托盘的罩盖，拆下1颗螺栓。

建议

- 为避免划伤部件，请在一字螺丝刀上粘贴胶布。

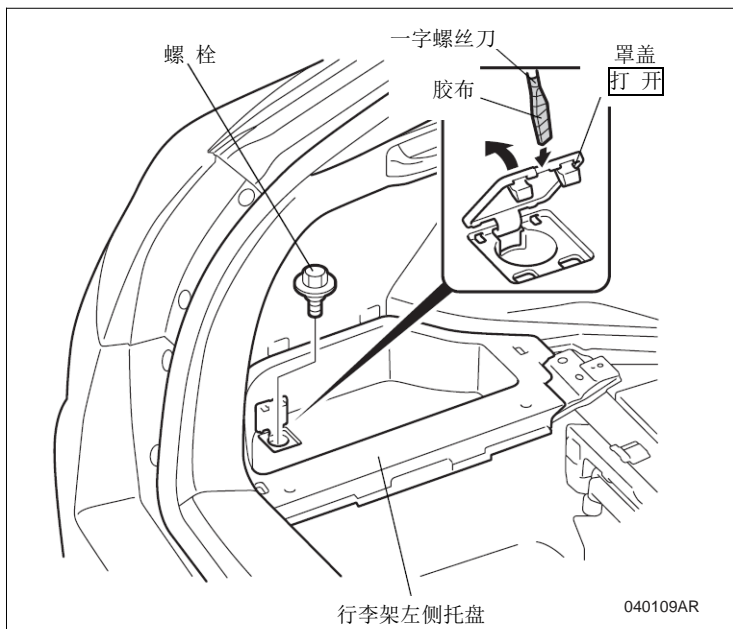

5. 拆开2处钉扣，取出行李架左侧托盘。
6. 对面侧的作业可重复顺序4 ~ 5的操作。

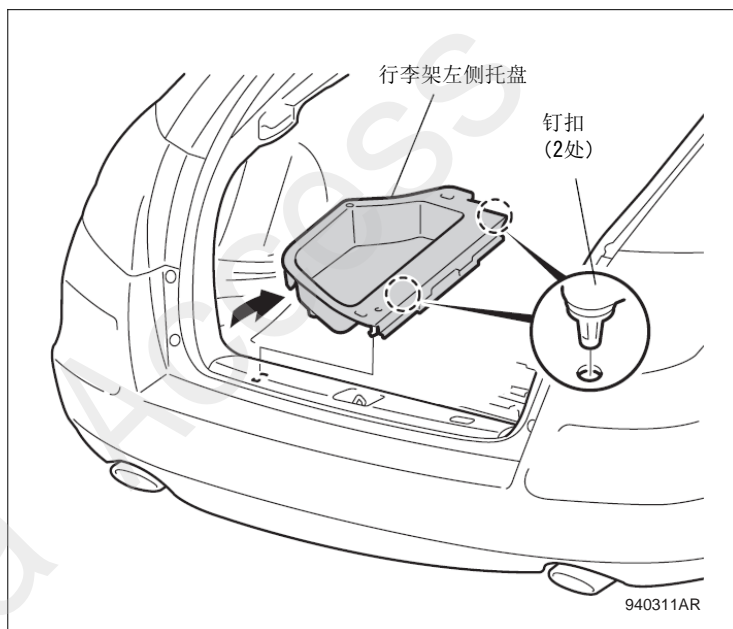

7. 揭开盖缝条。
8. 从后面板饰盖处拆下2处钉扣。
9. 拆开4处夹扣和4处钉扣，拆下后面板饰盖。

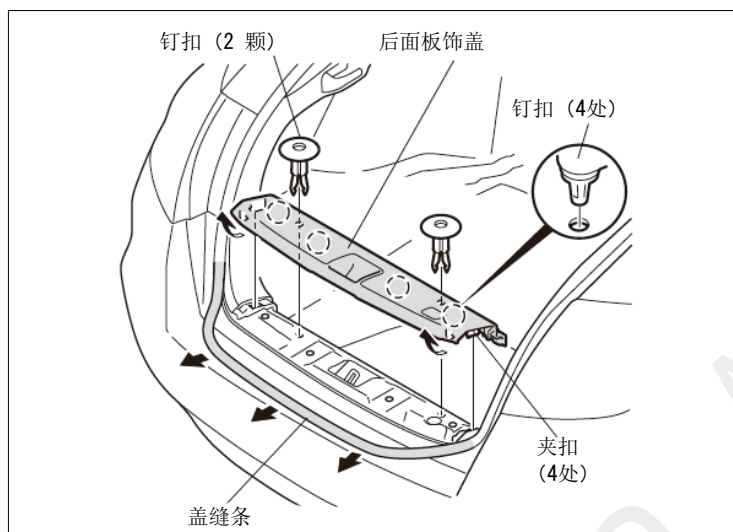

10. 从左后侧饰件部位取下一个罩盖。

建议

• 为避免划伤部件，请在一字螺丝刀上粘贴胶布。

11. 拆下螺栓，取下一个悬垂式挂钩。

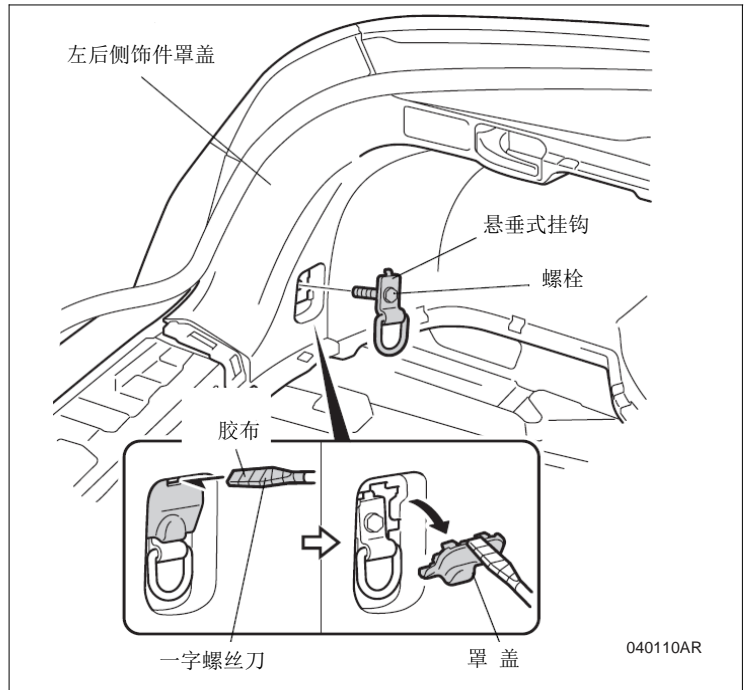

12. 从左后侧饰件处取下一个罩盖。

建议

• 为避免划伤部件，请在一字螺丝刀上粘贴胶布。

13. 拆下2颗螺钉。

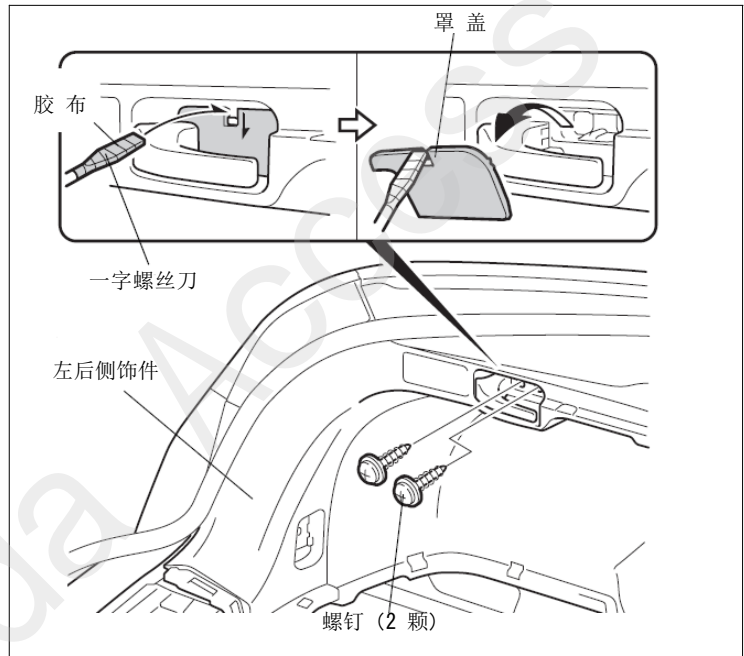

14. 揭开盖缝条。

15. 拆开5处夹扣和4处钉扣，揭开左后侧饰件的后部。

建议

• 作业时注意请勿在把饰件折出折痕。

16. 对面侧作业可重复顺序10 ~ 15 的操作。

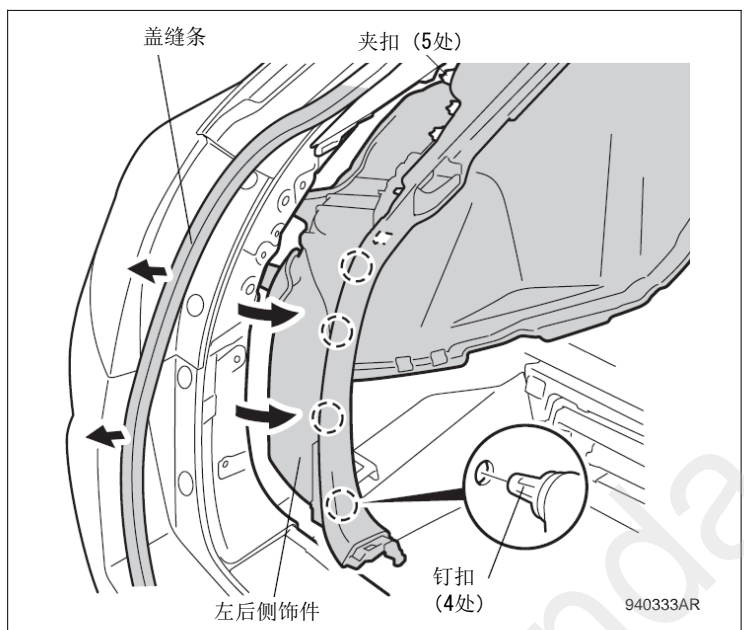

固定器的安装

17. 在左后侧饰件的下面铺垫一块擦布，放入一个空盒子。

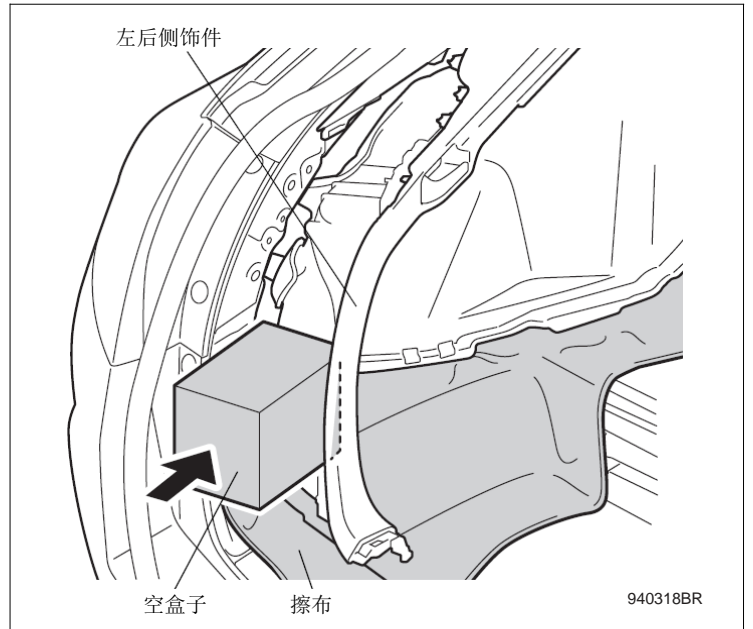

18. 在车身面板的孔中装一块垫片和一个竖式螺母。

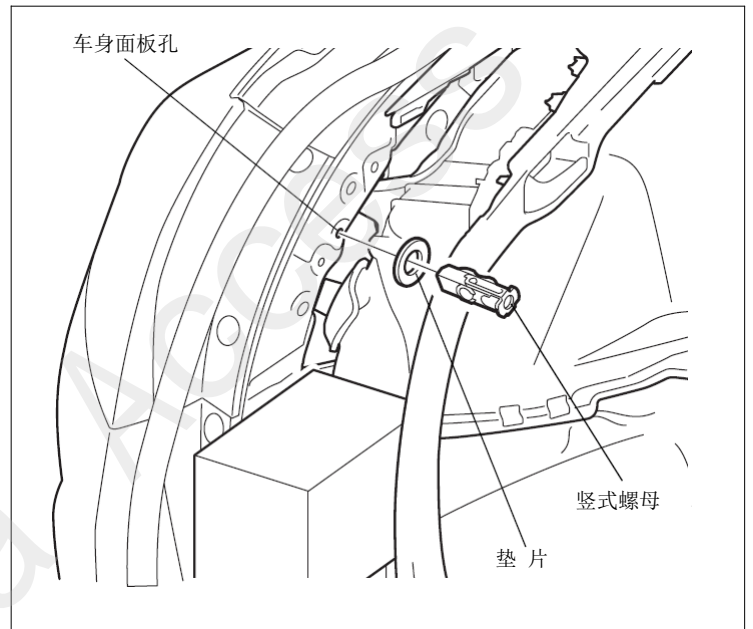

19. 用图钉在左后侧饰件内侧的划线中心刺穿1个孔。

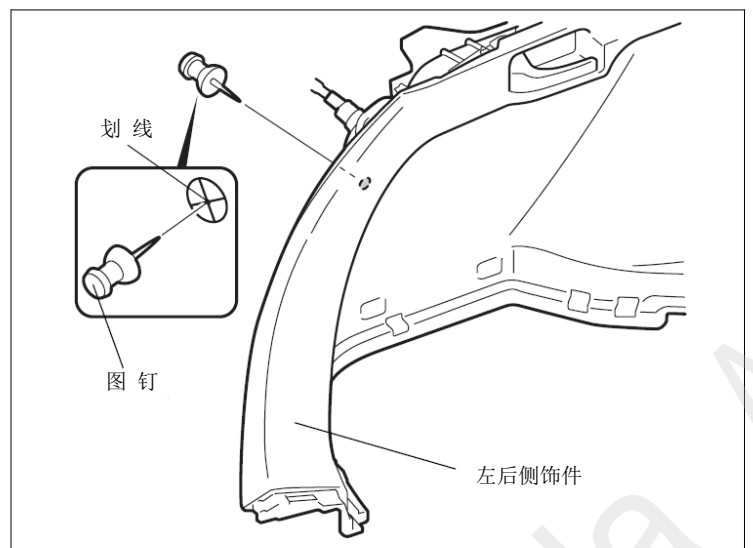

20. 如图所示用手枪钻把图钉刺穿的孔钻开。

建议

- 钻孔时必须穿戴防护眼镜，以防止屑末飞入眼睛。

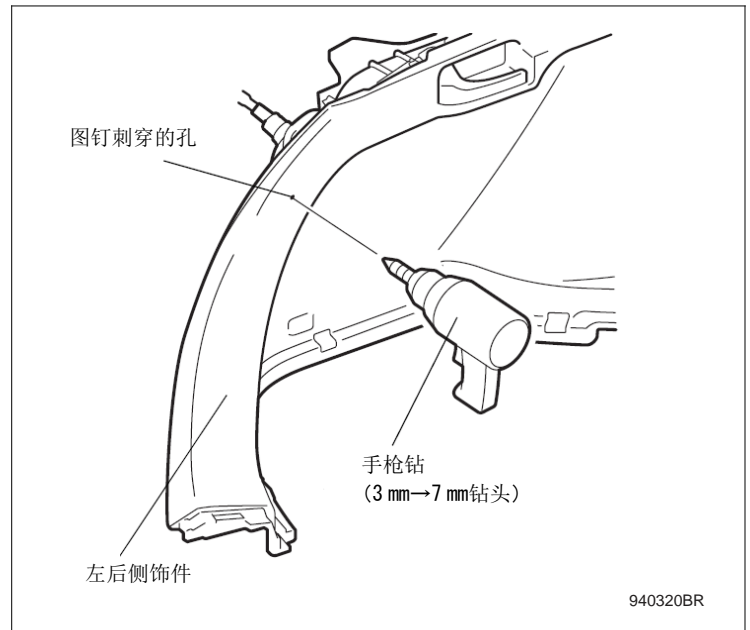

21. 如图所示用手枪钻在图示的位置7mm的孔处钻开一个12.5mm的孔。

建议

- 钻孔时必须穿戴防护眼镜，以防止屑末飞入眼睛。

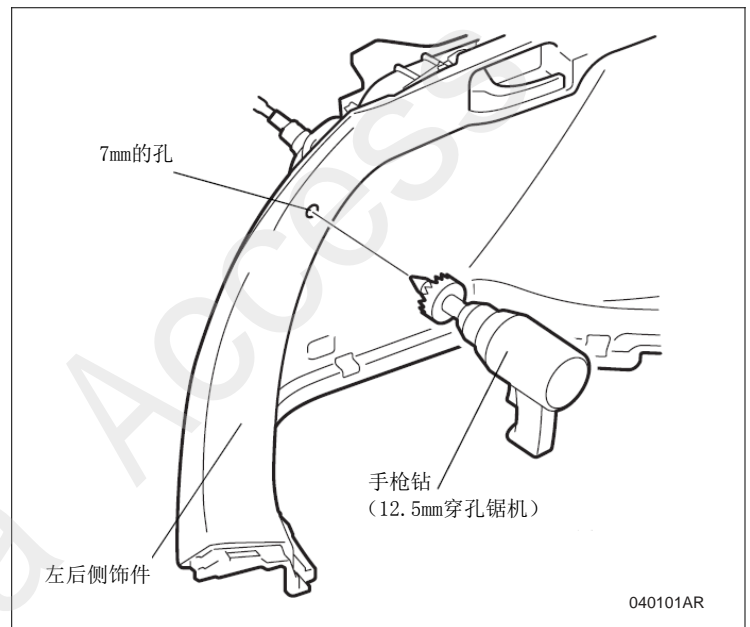

25. 用螺钉和柱环把固定器固定在手枪钻钻开的孔上。

26. 对面侧的操作也相同。

行李收纳网的安装

27. 行李收纳网的安装请按照使用说明书进行操作。

安装完成。

