

智导互联系统	<b>CRIDER</b>
--------	---------------

安装位置图

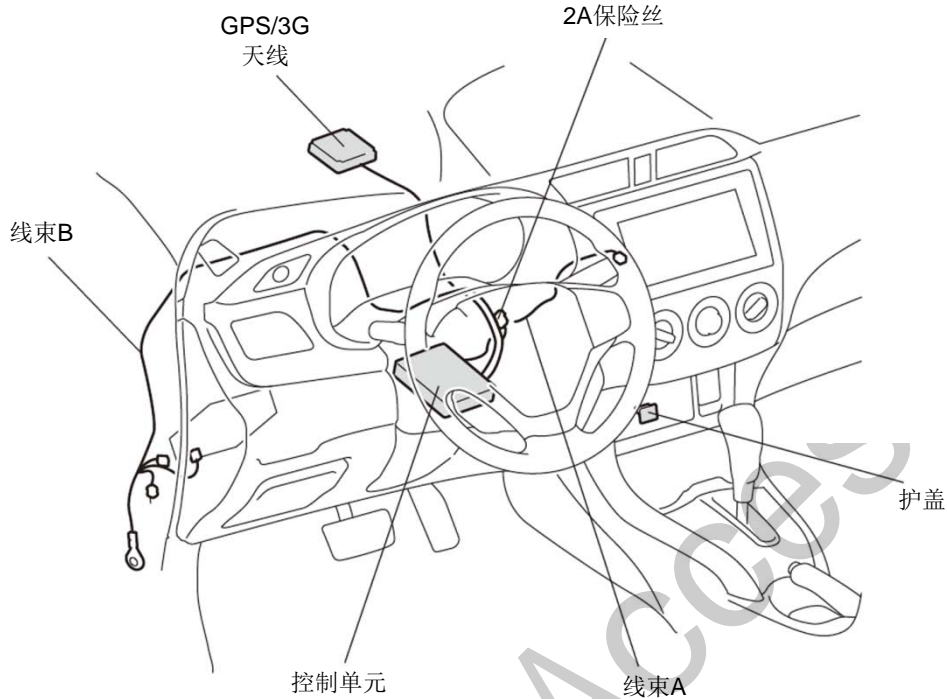

QEN2601CB

为确保安装的安全（务必仔细阅读）

警告标志的说明

- 本书中使用以下标志来标明有可能造成操作人员或其他人受伤害的操作，以及有关安装的建议。



**危险**

不遵从该指示，将导致死亡或者其他严重伤害



**警告**

不遵从该指示，有可能导致死亡或者其他严重伤害



**注意**

不遵从该指示，有可能导致受伤

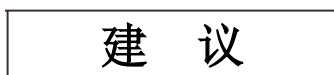

**建议**

防止导致故障、破损的建议



禁止事项

## 关于图标

- 使用下列图标来标明安装的位置和操作人员的视线角度。



车身对应位置

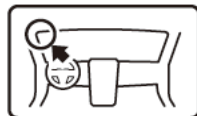

仪表盘对应位置

- 使用下列图标来标明操作中必须遵守的事项。



佩戴防护眼镜



带皮手套



双人作业



放置于纸皮箱或毛毯上



除去毛刺



涂抹修补漆后充分干燥



保管好零件（还给客户）



用力压紧粘贴面



使用规定扭力上紧螺丝



垂直安装面操作



使用脱脂洗洁剂清洗

## 线束操作注意事项

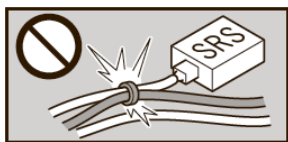

请不要把用品线束与SRS线束扣夹在一起。



接线器、端子类的接线请用力插入，直到锁紧为止。

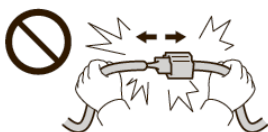

拆卸接线器、端子之类的接线时，请不要用力拉拽线束。



从支撑杆拆下的接线器必须接回原位。

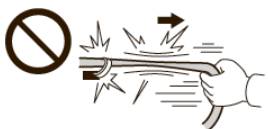

请不要用力拉拽线束。



用品线束要扣在指定场所，不能松垮。



线束不要夹压在零件中间。

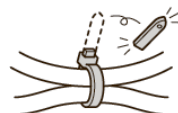

切断线束胶带的剩余部分。

## 一般的注意事项

- 请按照安装说明书的记载事项及服务手册中的相关事项和信息进行操作。特别要注意安全方面。
- 不要划伤、损坏车辆及相关零件。
- 特别要注意夹扣和爪扣的操作。
- 拆卸前应考虑如何装回原样，先确认安装时的状态后才开始拆卸零件。

## 安装电装零件的注意事项

- 进行安装操作时必须请先断开车辆电池的负极端子。

## 关于本用品的注意事项

- 螺栓、螺丝等必须使用本说明书的指定零件。否则，有可能导致故障发生。
- 安装以及粘贴操作请不要在太阳直射的地方，多尘的地方进行。
- 粘贴时必须保证粘贴面的温度在 15~40°C。
- 特别是低温时会导致双面胶带粘性降低，此时必须先加热粘贴面。
- 粘贴时用力压紧，但是要避免损坏用品以及车辆零件。
- 请不要拔出双面胶重新再贴。否则会造成破损，或者双面胶和贴膜不能充分粘紧。

## 组成配件

### 遥控通信控制单元套件

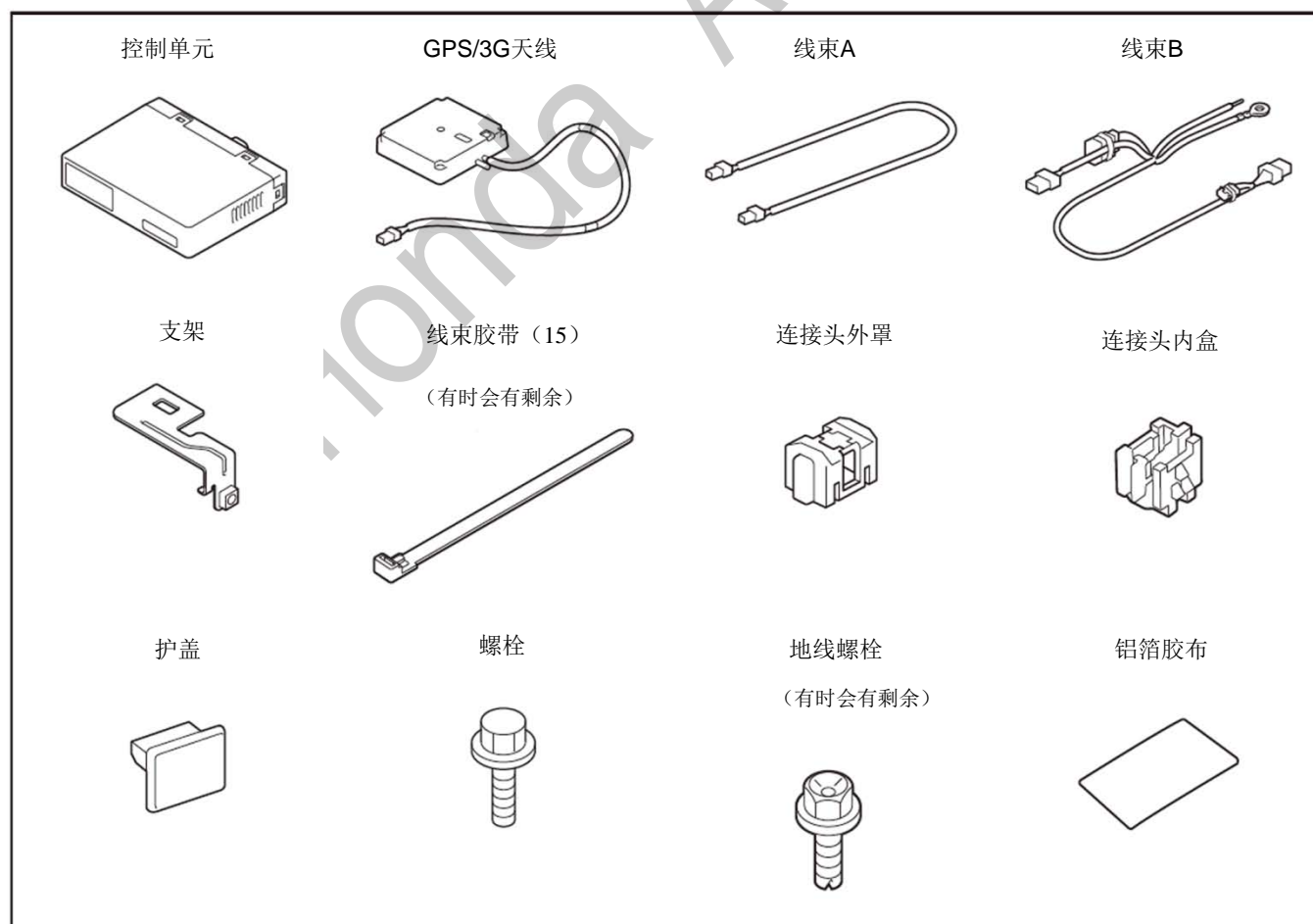

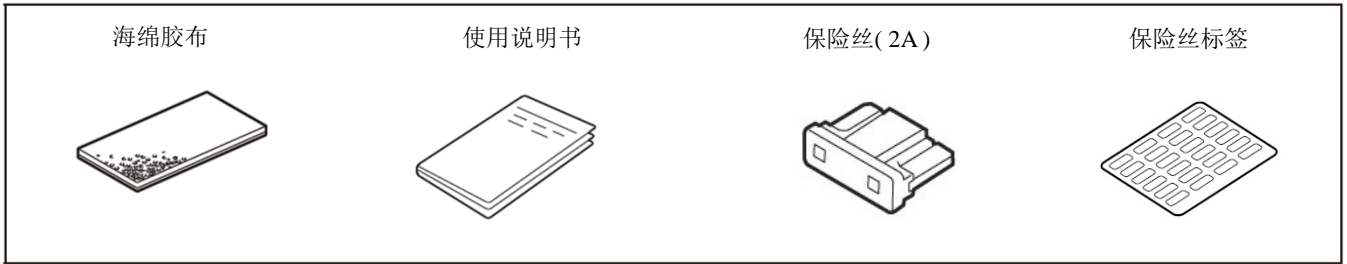

## 必要工具/用具

- 扳手
- 脱脂洗洁剂
- 卡尺
- 绝缘胶布
- 剪刀
- 十字螺丝刀
- 抹布
- 胶布
- 夹扣拔取器
- 镊子
- 棘轮
- 套筒
- 钳子

Honda Access

## 安装方法和顺序

### 脱脂洗洁剂的清洗方法

- 把脱脂洗洁剂涂抹在抹布上，把安装面上的油脂、垃圾、污垢全部擦拭干净。

#### 建议

- 请不要把脱脂洗洁剂直接涂抹在安装面。
- 请充分干燥后才进行粘贴操作。



### 电瓶负极端子的拆卸

1. 记录车辆各电子单元的设置。
2. 拆开电池的负极端子。

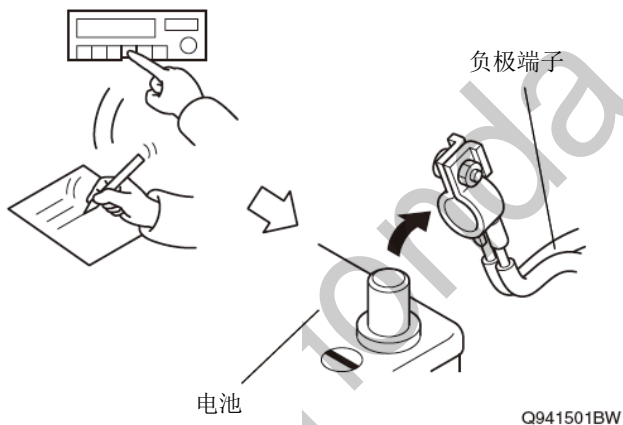

## 车辆零件的拆卸

- 配备手动空调的车型
- 配备自动空调的车型

顺序 3  
转顺序 4

### <配备手动空调的车型>

3. 拉下手套箱。

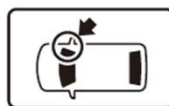

手套箱

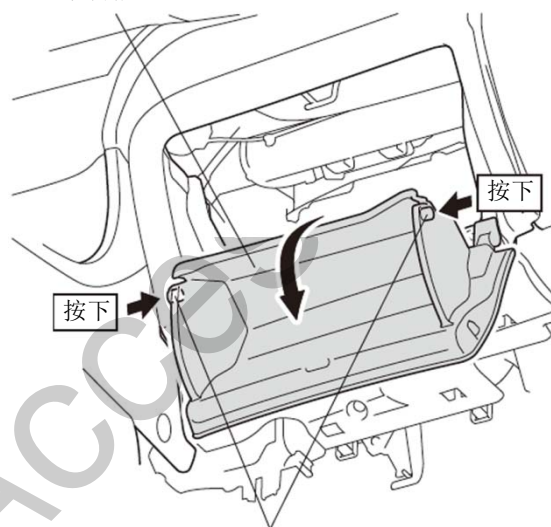

限位器 (2)

4. 拆开中控台饰条。

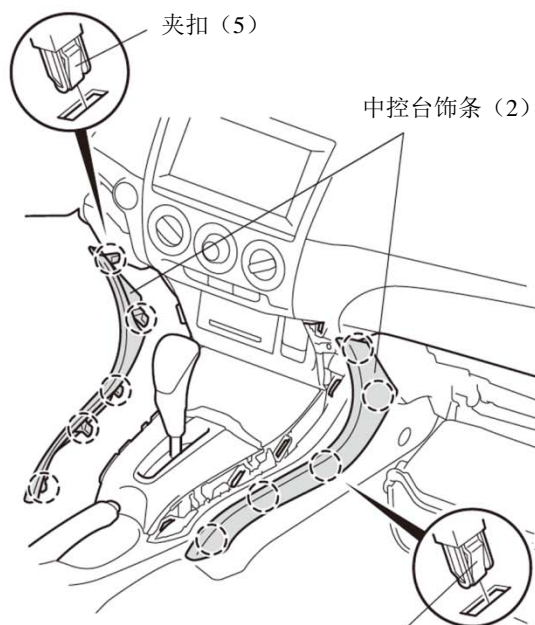

5. 拆开中控台下面板。

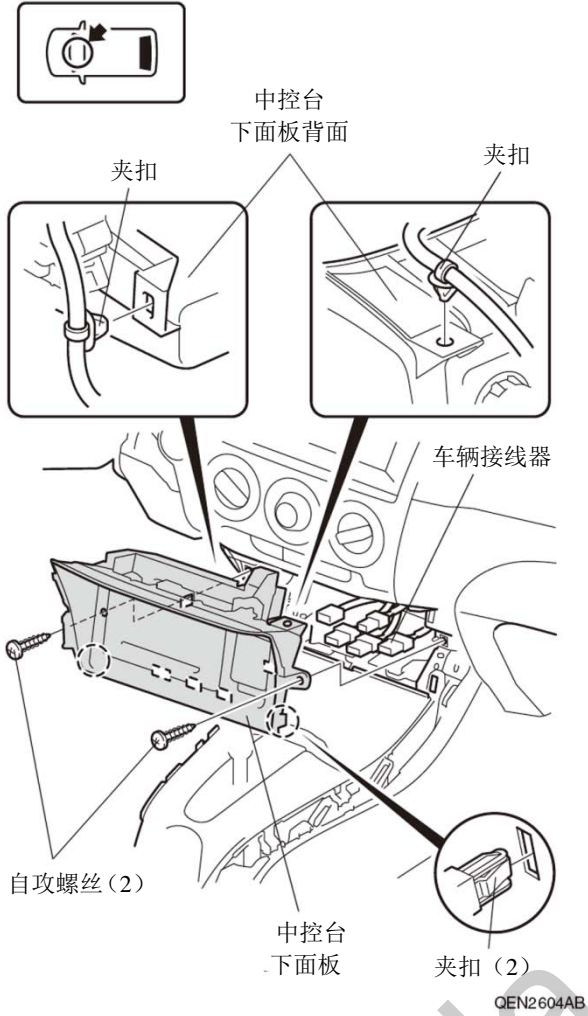

6. 粘贴胶布，保护车身。

建议
<ul style="list-style-type: none"> <li>复原操作完成后才撕掉胶布。</li> </ul>

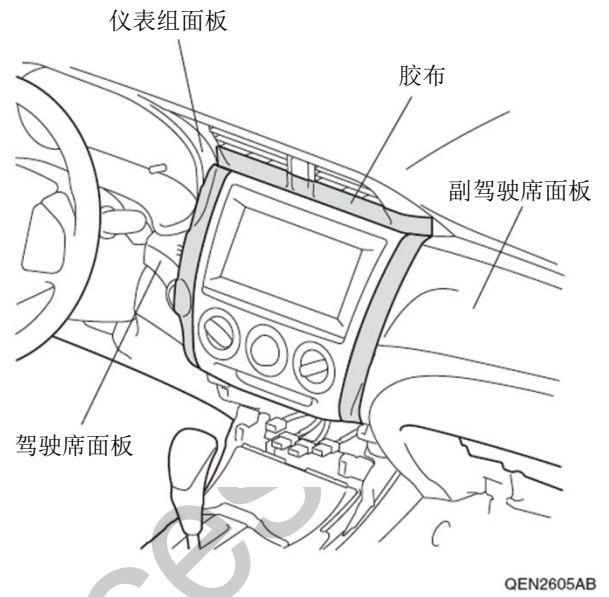

7. 拆出螺栓。

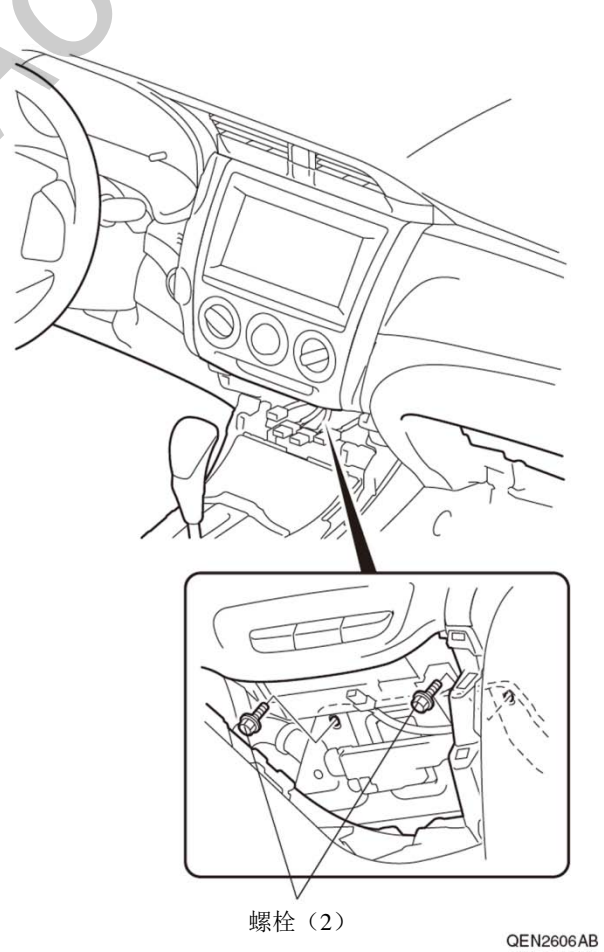

- 配备手动空调的车型 顺序 8-10
- 配备自动空调的车型 转顺序 11

<配备手动空调的车型>

- 拆开车辆接线器的连接。
- 拆出导线。

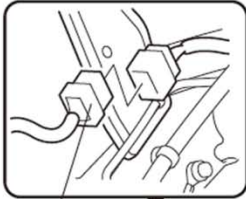

车辆接线器

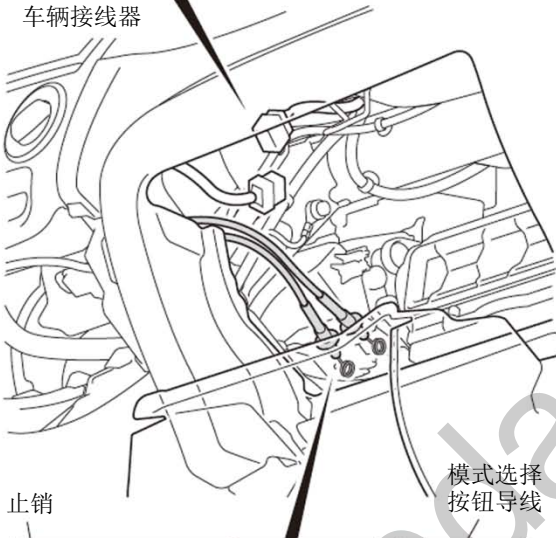

止销

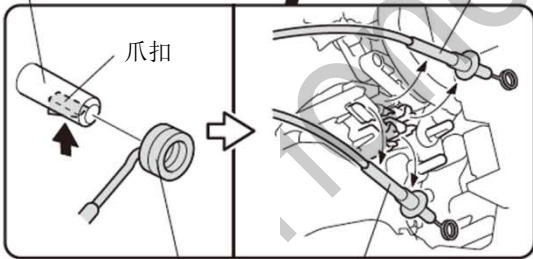

导线

内外循环按钮导线

QEN2607AB

- 拆出中央面板。

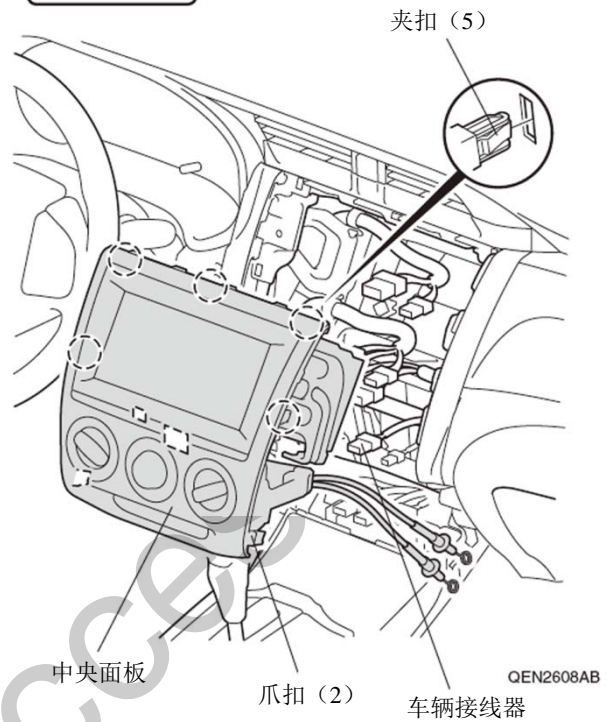
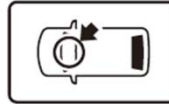

转顺序 12

<配备自动空调的车型>

- 拆出中央面板。

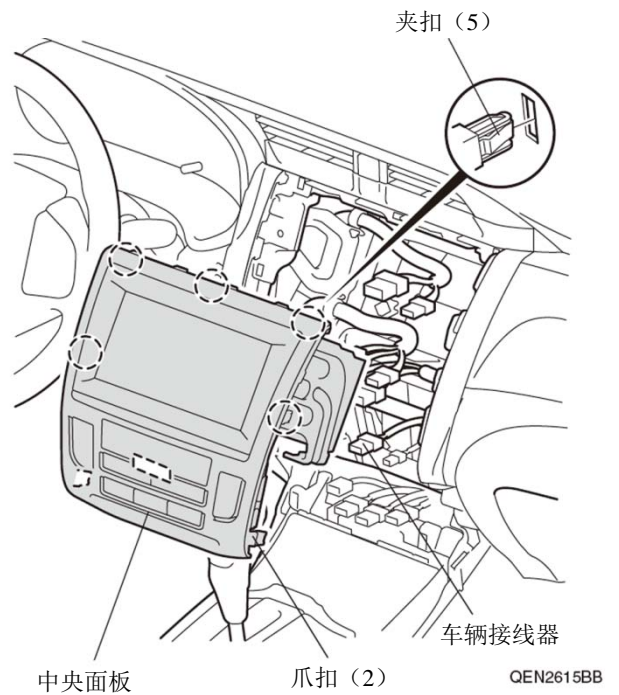

12. 拆出副驾驶席面板。

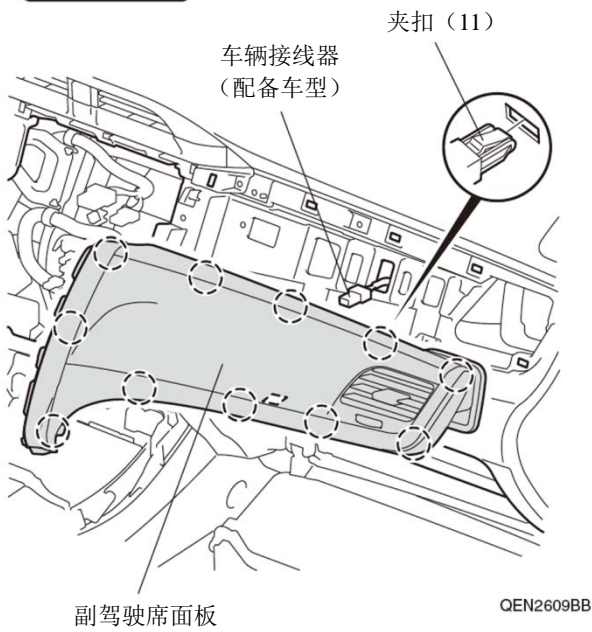

14. 拆出驾驶席底板。

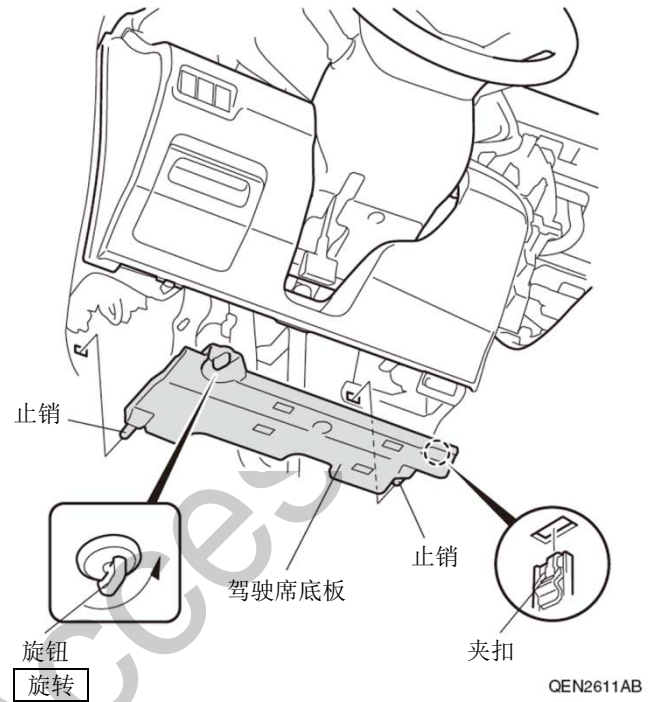
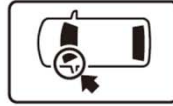

13. 拆出驾驶席面板。

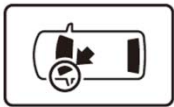

15. 拆出驾驶席下护板。

**建议**

- 驾驶席下护板的下方安装了其他用品时,从带固定器线束胶布处拆出其他用品的线束。不要拆出固定器。

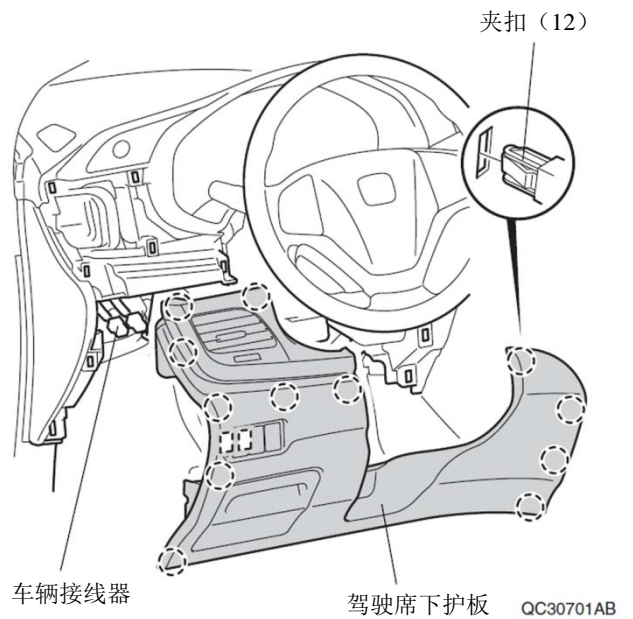



16. 拆出仪表组面板。

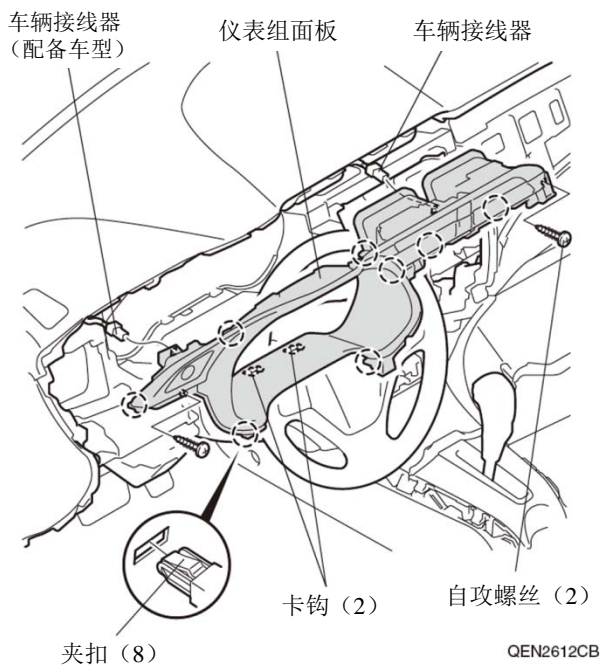

17. 拆出仪表组。

**建议**

- 保管时文字面朝上放置。

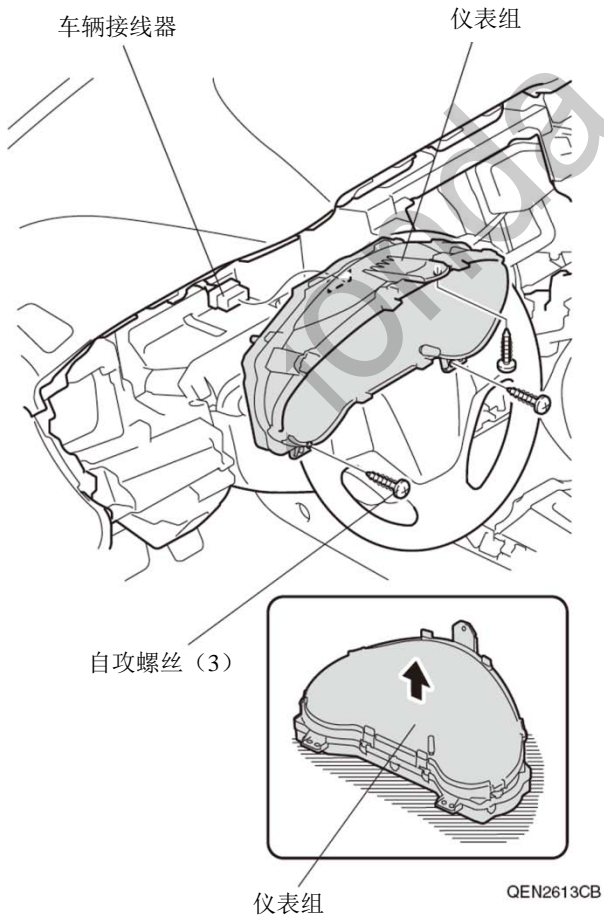

18. 拆出左前侧饰板。

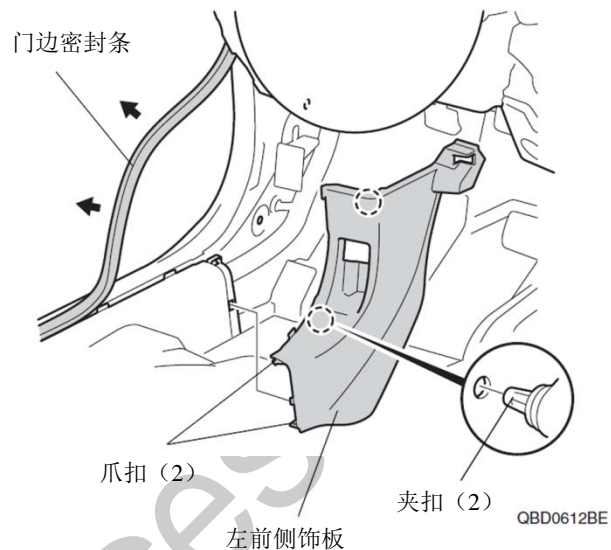
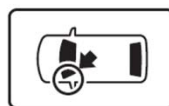

**控制单元的安装**

19. 安装支架。

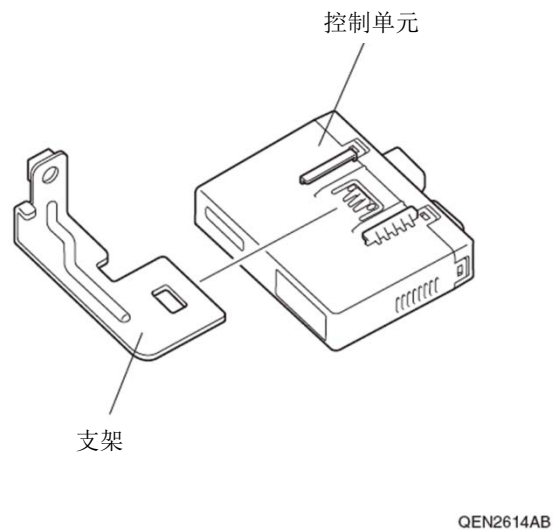

• 其他的用品线束

没有连接  
已经连接

顺序 20  
转顺序 21

<没有连接其他的用品线束>

20. 固定控制单元。

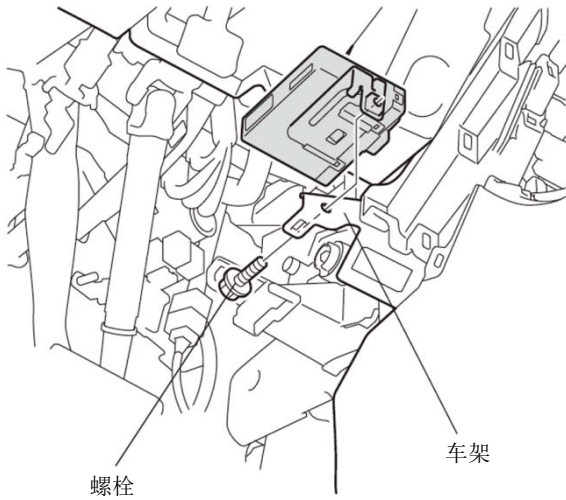
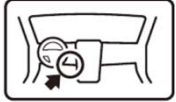

QEN3001BB

转顺序 24

<已经连接其他的用品线束>

21. 剪掉其他用品线束的线束胶带。

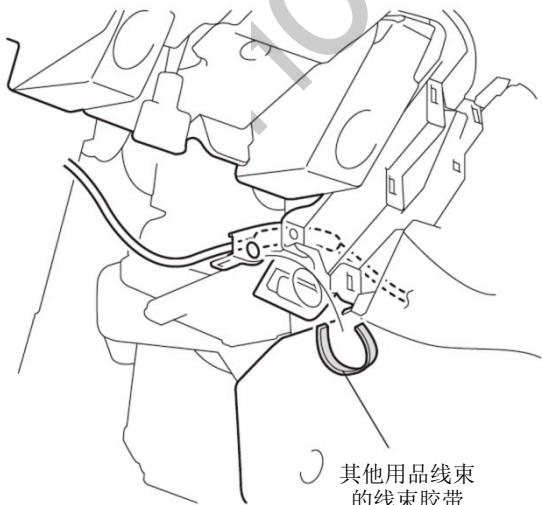
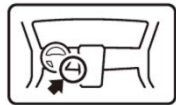

QED2501AB

22. 固定控制单元。

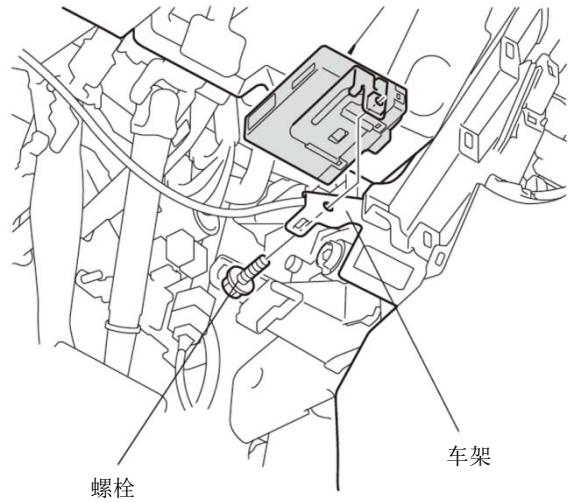

QED2502AB

23. 固定其他的用品线束。

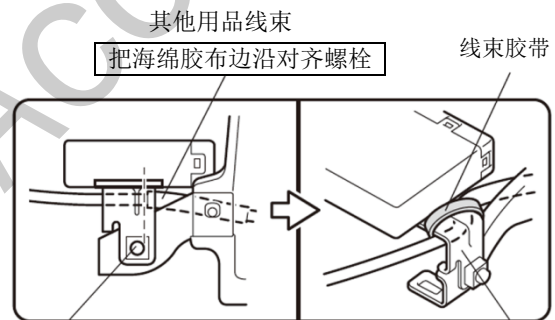

螺栓 <正面图> 支架

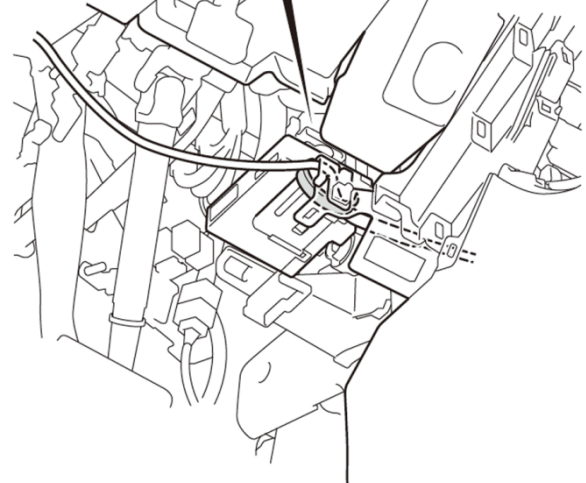

QED2503AB

## GPS / 3G 天线的安装

### 24. 固定 GPS/3G 天线。

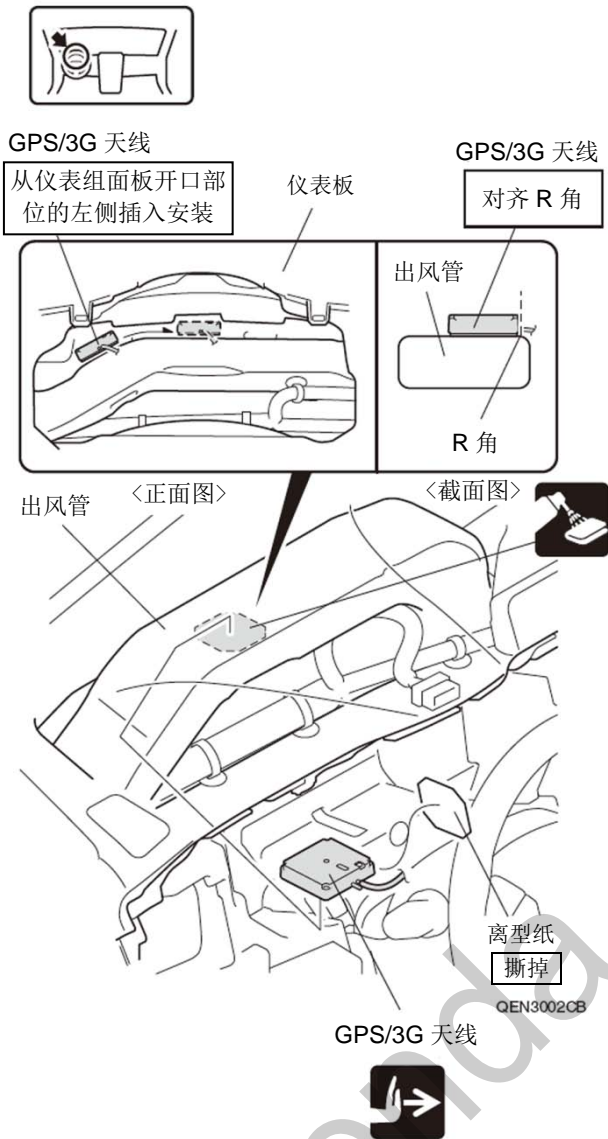

### 25. 固定 GPS / 3G 天线的导线。

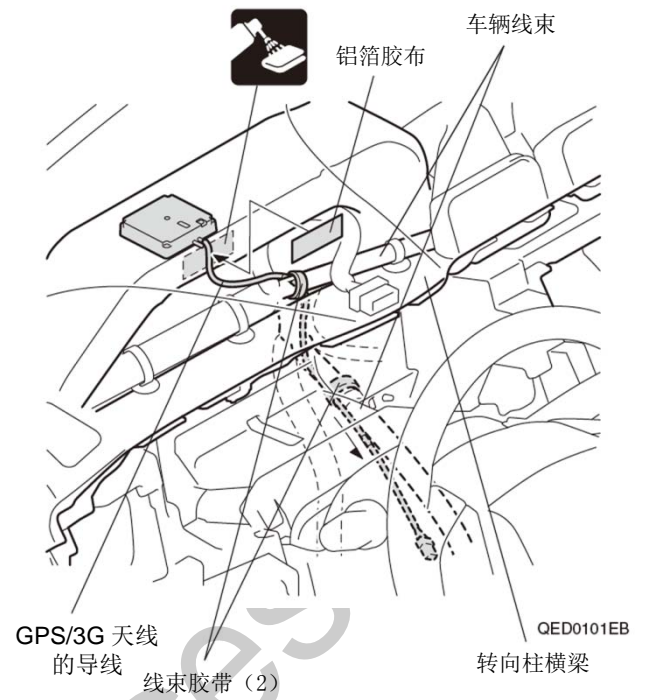

### 26. 连接 GPS / 3G 天线的接线器。

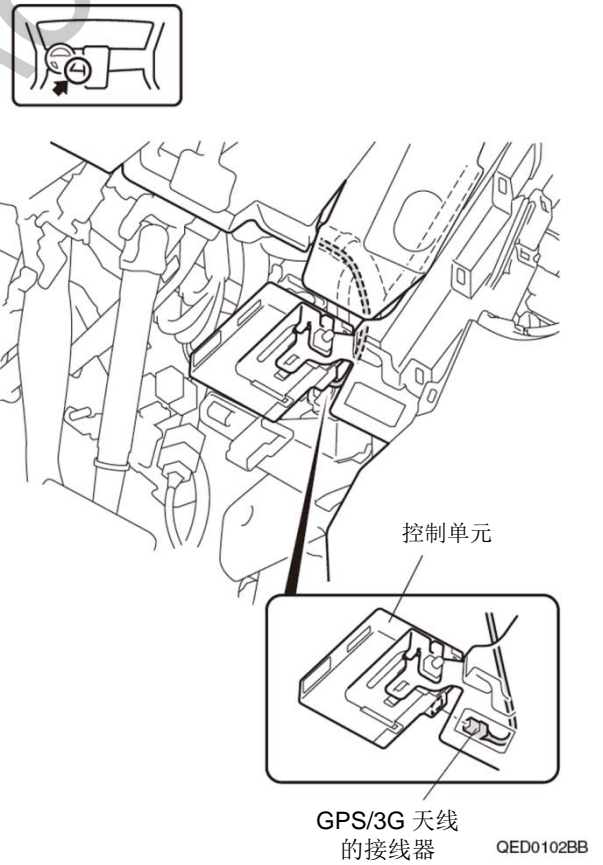

## 线束 A 和线束 B 的接线

### 27. 固定线束 A。

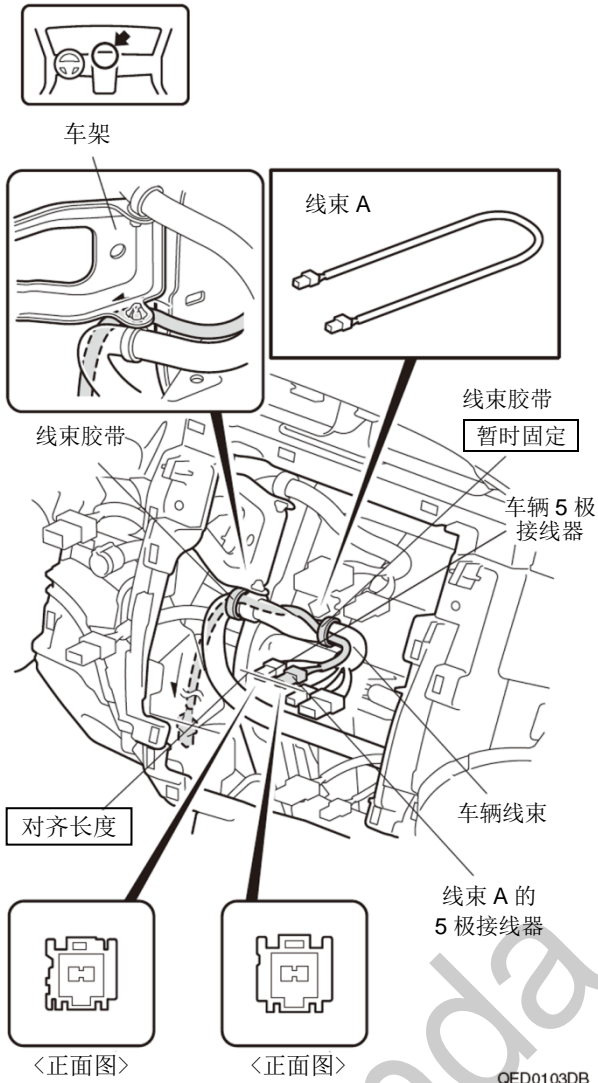

### 28. 固定车辆接线器。

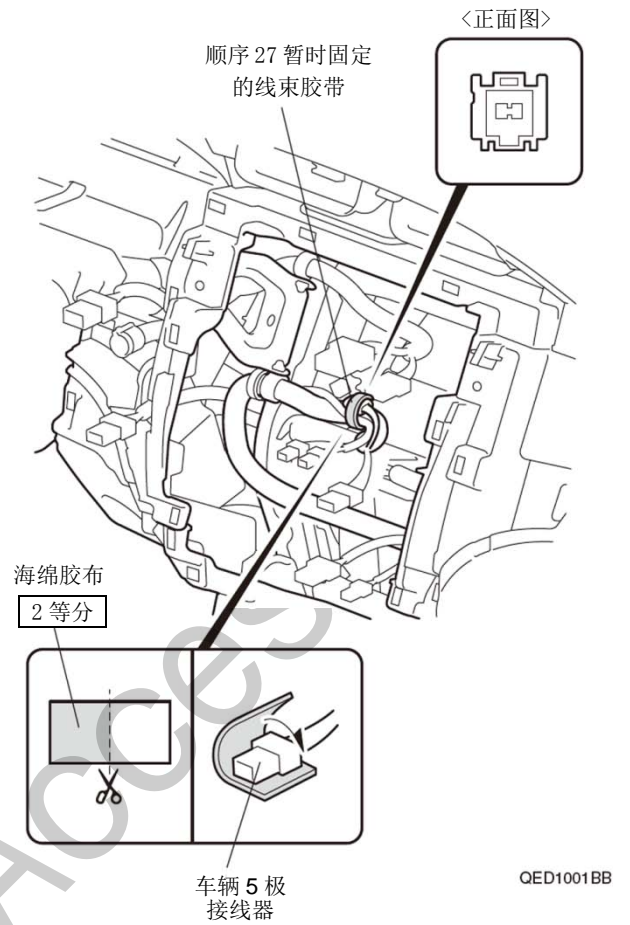

29. 连接线束 A 和线束 B 的接线器。

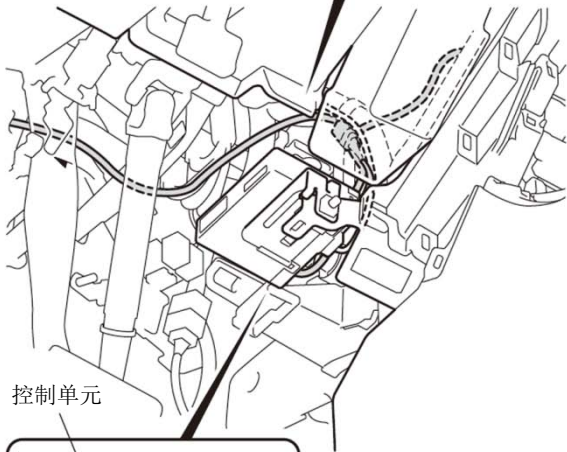
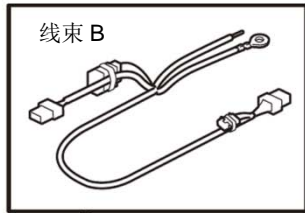
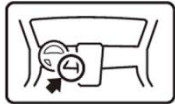

控制单元

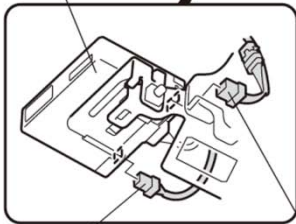

线束 A 的  
5 极接线器

线束 B 的  
5 极接线器

QED1002BB

30. 固定线束 A，线束 B，GPS/3G 天线的导线。

车辆线束

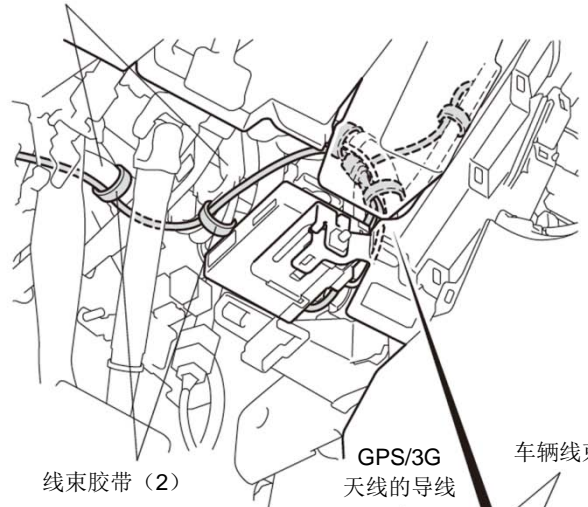

线束胶带 (2)

GPS/3G  
天线的导线

车辆线束

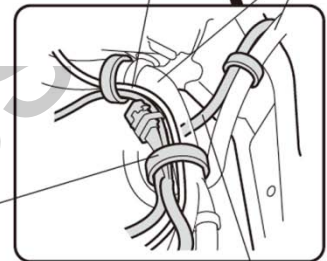

线束胶带 (3)

线束 A

QED0107DB

31. 固定线束 B。

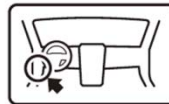

线束胶带 (2)

线束 B

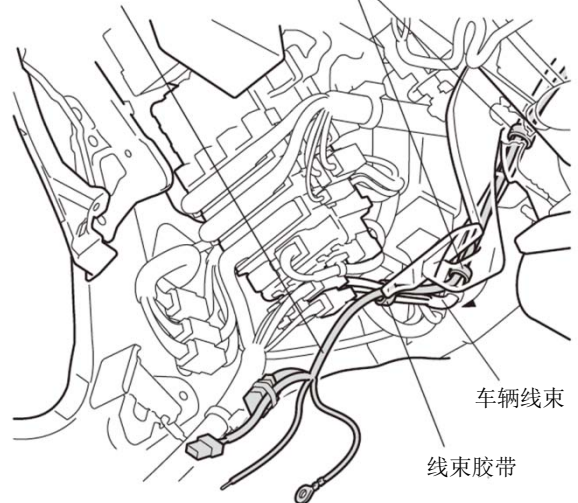

车辆线束

线束胶带

QED0108CB

32. 拆开车辆接线器的连接。

33. 剪掉波纹软管。

### 建议

- 注意不要损伤车辆线束。

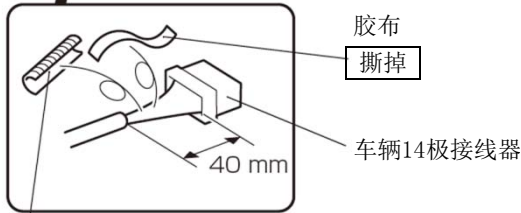
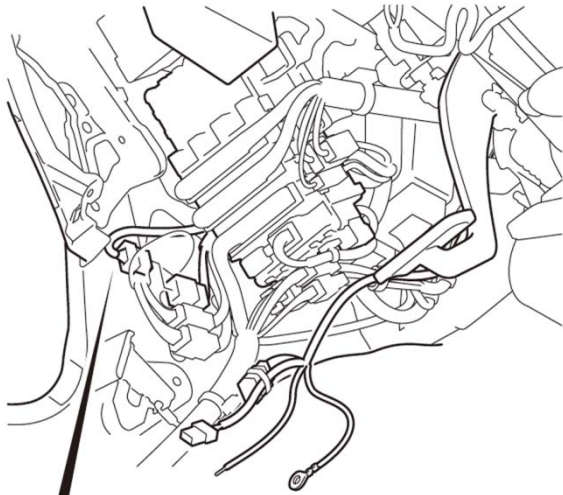

波纹软管  
剪掉

QED0109DB

34. 连接线束 B 的导线。

### 建议

- 注意不要弄错导线的接线位置。

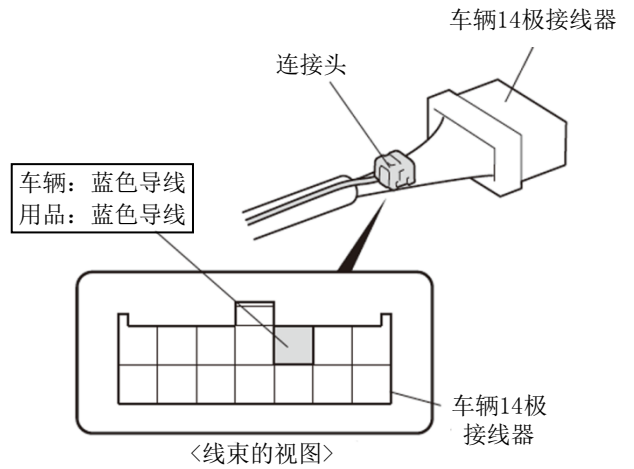

#### 连接头的安装方法

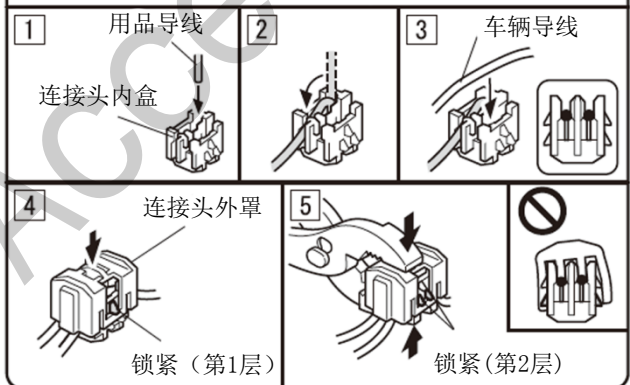

#### 连接错误时的处置方法

不要把已经安装好的连接头拆开。

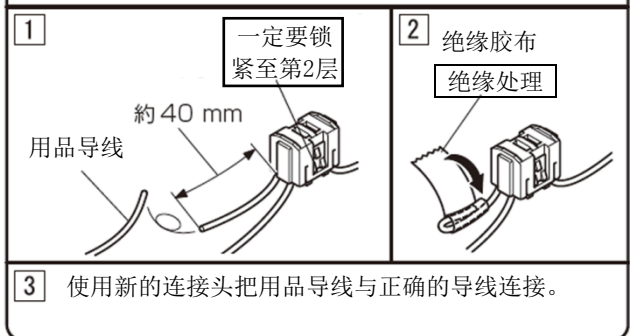

QED0110CB

35. 粘贴海绵胶布

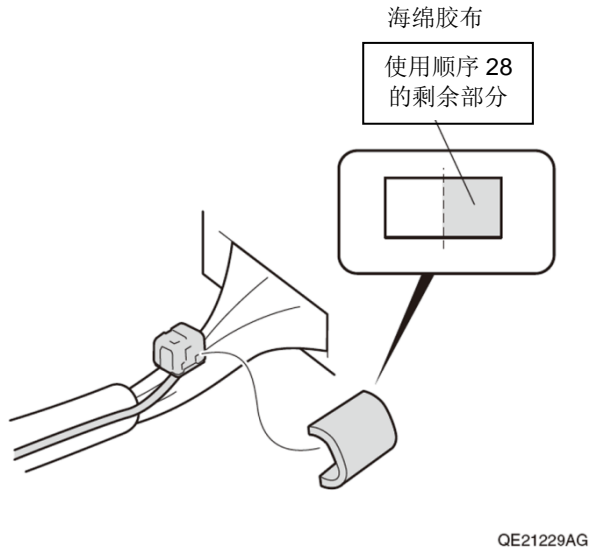

36. 固定线束 B 的导线。

建 议
<ul style="list-style-type: none"> <li>把车辆线束的胶管和胶布一起包裹。</li> </ul>

37. 把车辆接线器接回原来位置。

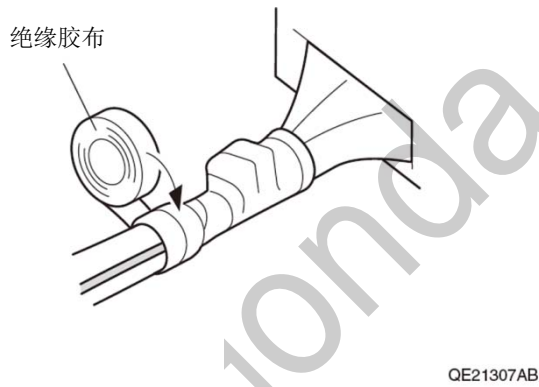

38. 连接线束 B 的接线器。

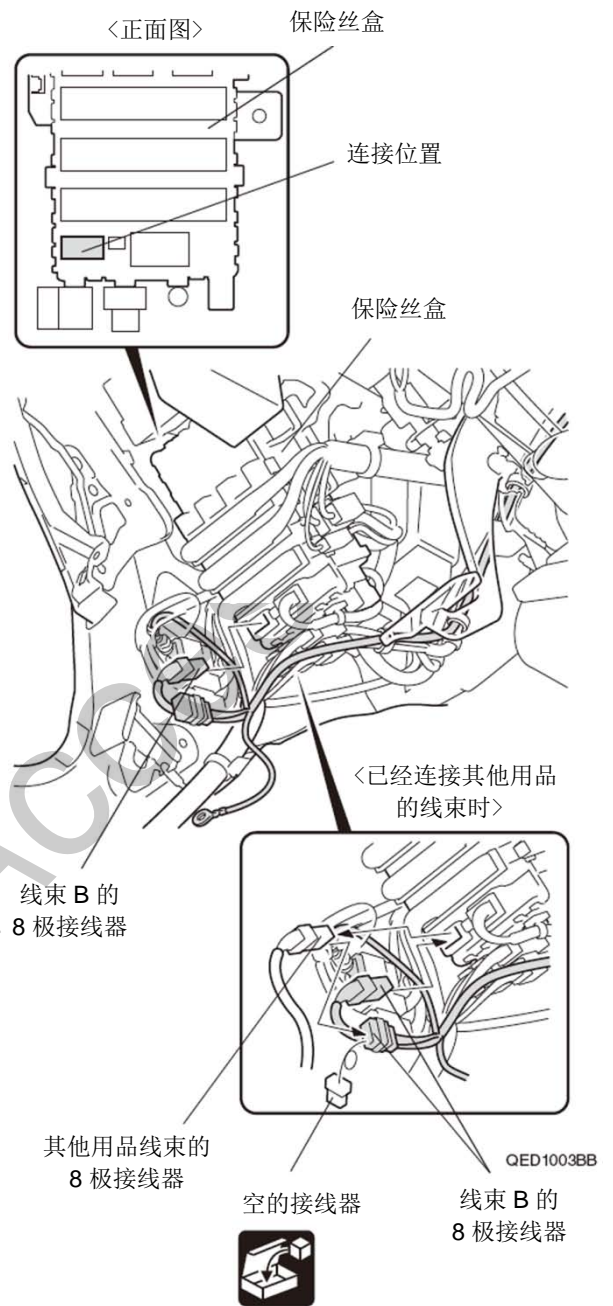

39. 固定线束 B 的地线端子。

**建议**

- 注意不要重叠地线端子的铆接部位。

40. 固定线束 B 。

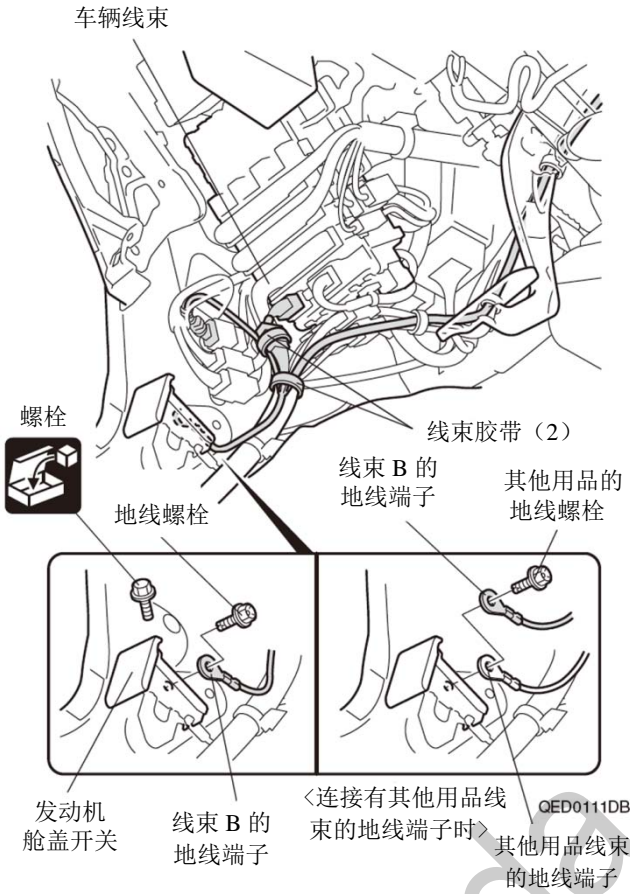

41. 把仪表组，仪表组面板，驾驶席面板，副驾驶席面板，驾驶席下护板装回原来位置。
42. 连接线束 A 的接线器。
43. 把中央面板装回原来位置。

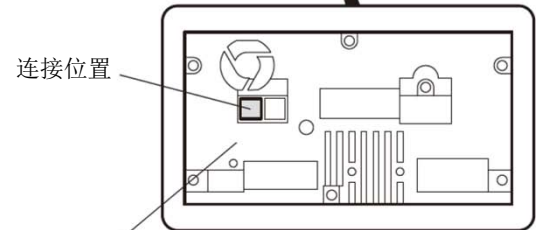
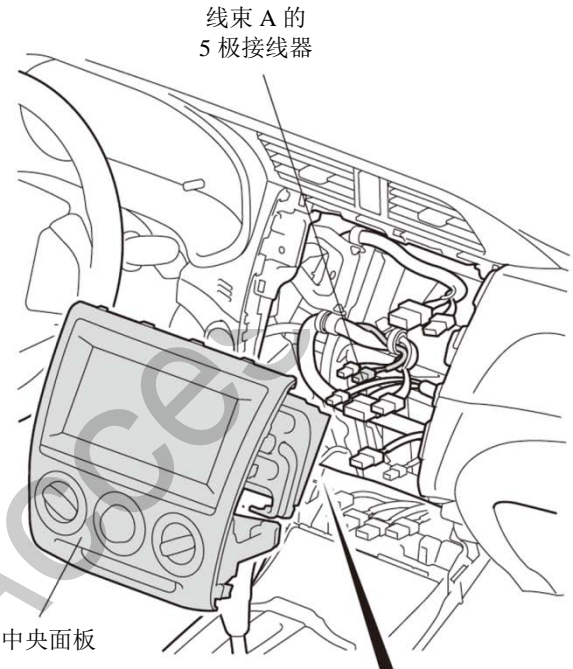

<背面视图>

QED0112DB



44. 把中控台下面板装回原来位置。

45. 安装护盖。

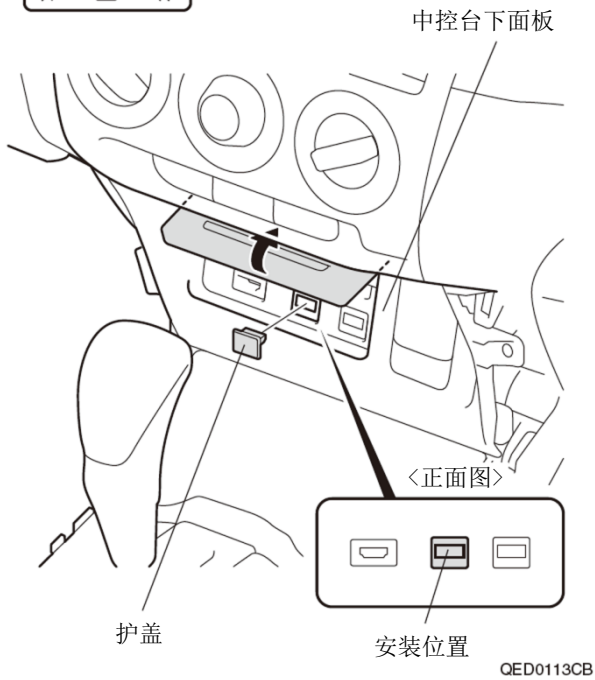

46. 安装保险丝(2A)。

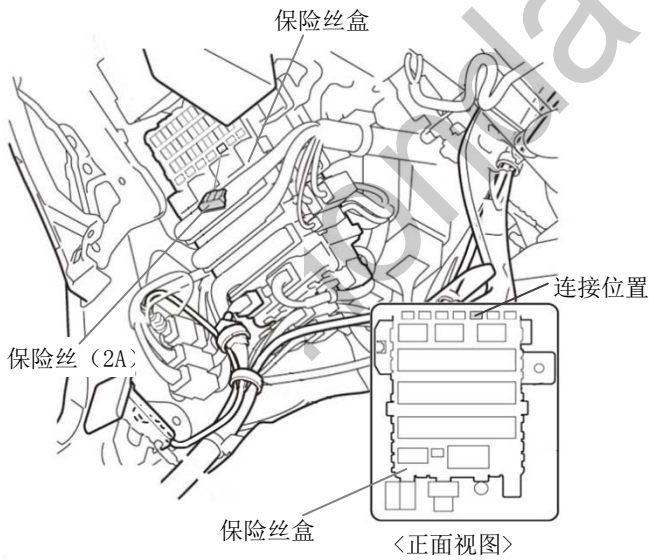

47. 粘贴保险丝标签。

建 议
<ul style="list-style-type: none"> <li>注意不要粘错位置。</li> </ul>

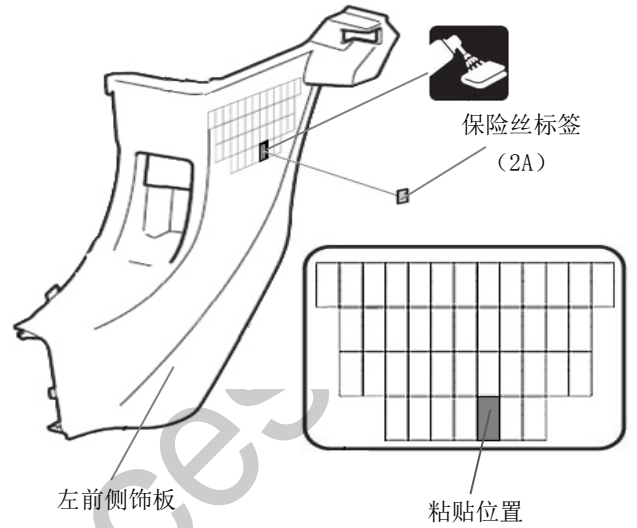

### 安装确认

48. 确认配线和安装没有异常。

建 议
<ul style="list-style-type: none"> <li>确认没有强行拉拽、夹塞、夹住线束。</li> <li>确认夹扣和线束胶带安装牢固，没有遗漏。</li> </ul>

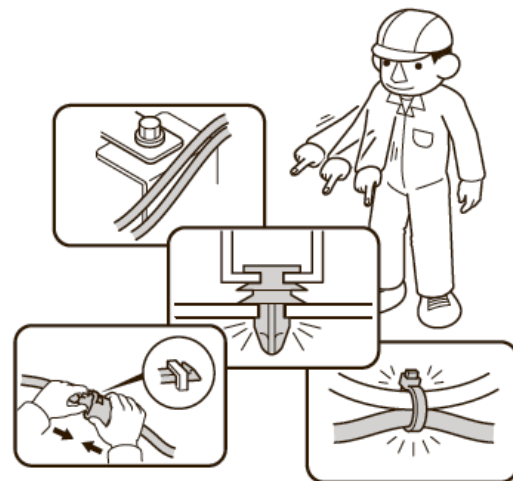

Q060706BM

## 复原作业

49. 把拆卸下来的车辆零件按原样装回。

### 建议

- 注意不要损伤车辆零件，夹住线束。
- 必须牢固安装夹扣、爪扣等，不能凸起。

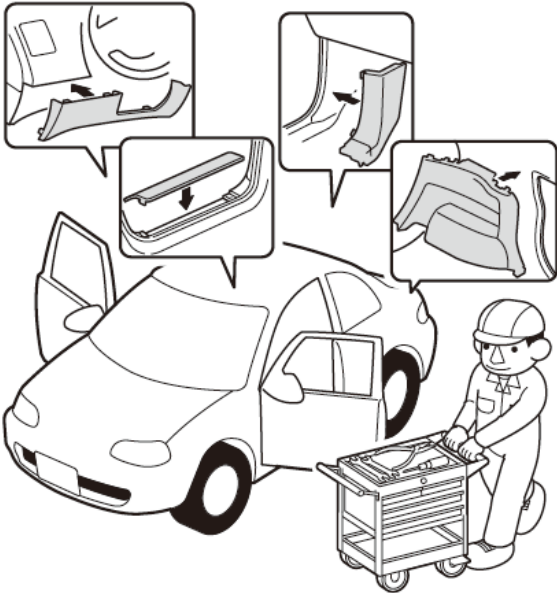

Q060703AM

## 动作确认

50. 把电池的负极端子重新接回。

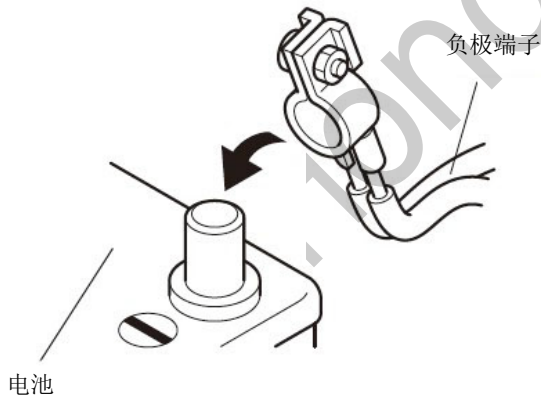

Q060702AM

51. 参照使用说明书进行动作确认。

## 车辆检查

52. 确认电装产品及电子系统的运转正常。

53. 恢复各单元的安装前的设置状态。

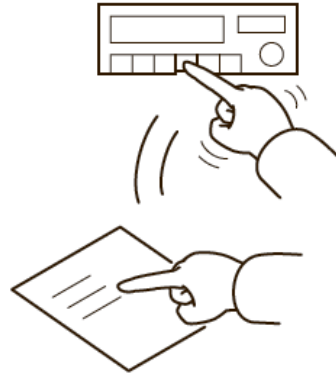

Q060704AM

## 各种学习的操作

### 建议

- 请参照服务指南进行断电时的学习。

## 维修保养

### 保险丝的位置

- 2A 保险丝的位置请参照“安装位置图”。

## 请把下列物品交付用户

- 使用说明书