

Honda Access

安 装 说 明 书	〈商 品 名〉	〈机 种 名〉	〈发行年月〉
	侧包围	<i>CITY</i>	2012. 02

目 录

组成配件.....	1
必要工具/用具.....	2
安装前	
● 警告标志的说明.....	2
● 操作注意事项.....	2
安装位置图.....	3
安装方法和顺序	
● 车辆零件的拆卸.....	3
● 侧包围的安装.....	3

组成配件

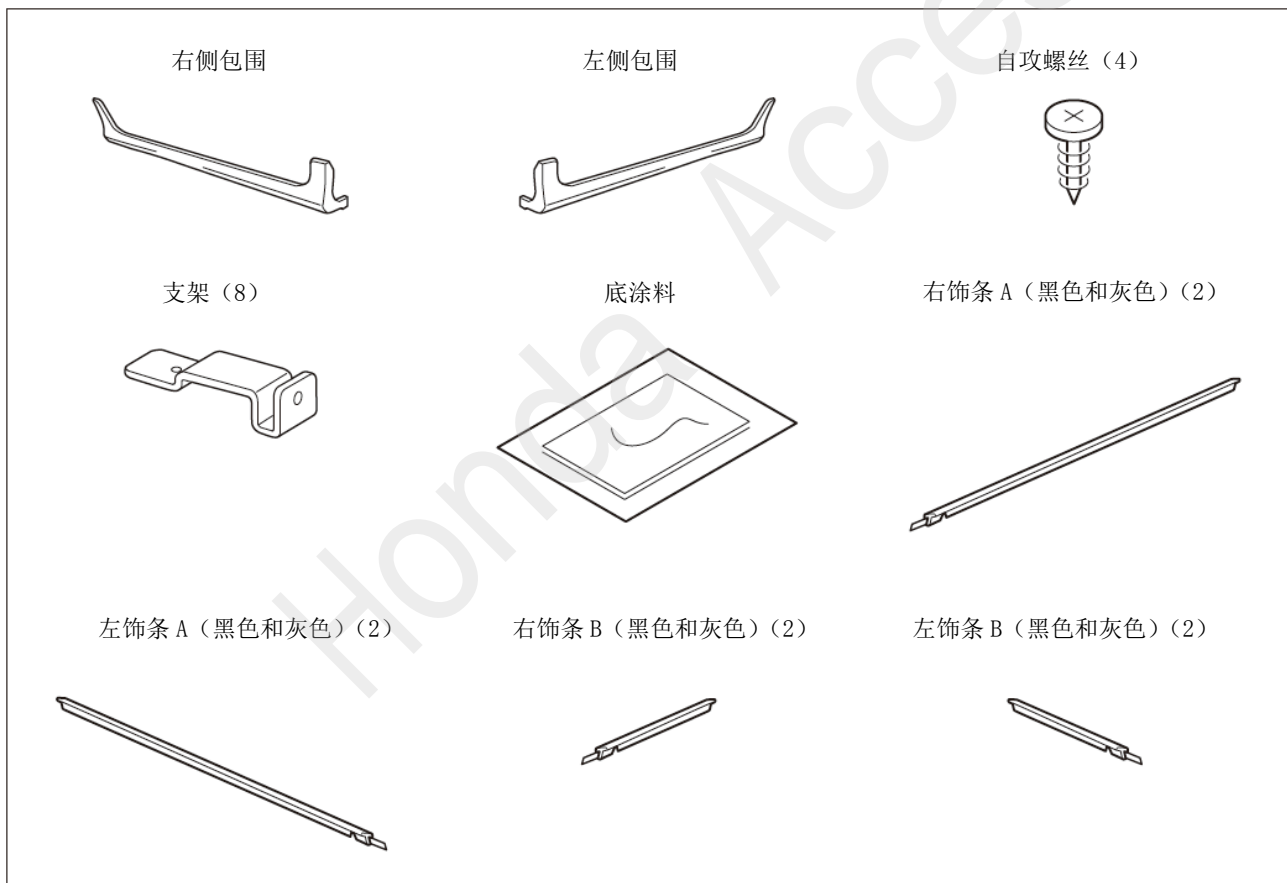

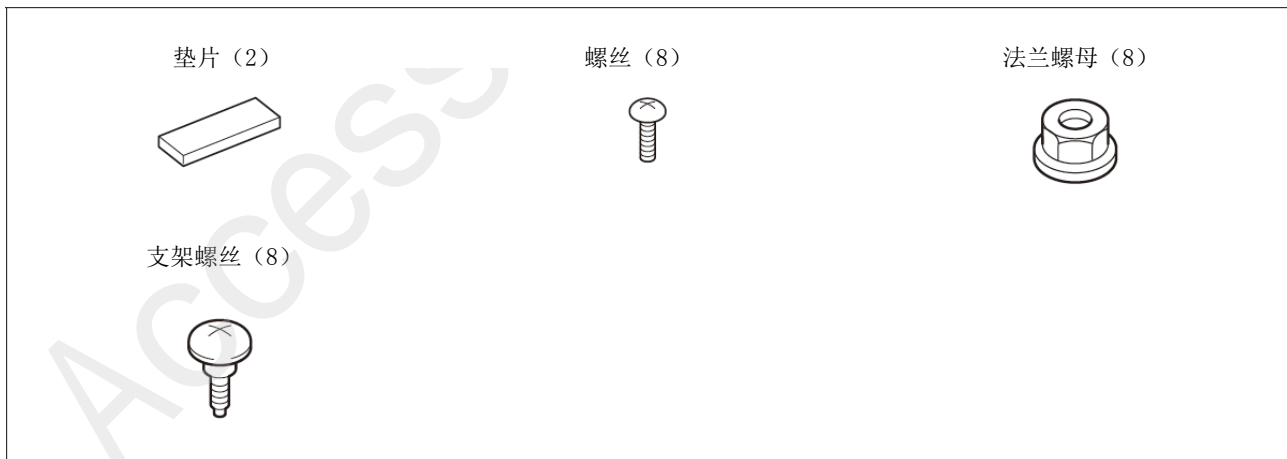

必要工具/用具

- 十字螺丝刀
- 包封胶布
- 直尺
- 修补漆
- 水性笔
- 脱脂洗洁剂
- 裁纸刀
- 电吹风
- 扳手
- 抹布
- 图钉

安装前

警告标签的说明

有关安装及其他建议使用以下标记标明，请认真阅读。

建议

- 记述防止故障、破损等的建议。
- 记述便利操作技巧。

操作注意事项

- 安装说明以车辆左侧的操作为例。右侧也请实施相同的操作。
- 安装用品时，注意不要划伤、损坏车身及其他零件。
- 安装用品时，螺栓、螺丝钉等务必使用说明书上要求使用的零件。随意使用类似的部件有可能导致故障发生。
- 粘贴密封胶和双面贴胶时，请先用蘸有**脱脂洗洁剂**的擦布把粘贴部位的油、垃圾和污垢擦拭干净，充分干燥后再粘贴。请勿用**脱脂洗洁剂**直接涂抹在粘贴部位上擦拭。
- 进行粘贴作业时，务必严格保证粘贴部位的温度在15 ~ 40 °C。特别是冬天低温时，双面胶的粘性会降低，所以请先加热粘贴部位后再粘贴。
- 进行粘贴作业时，请勿拔出再贴。否则，有可能导致破损或者双面胶的性能降低，不能充分粘紧。
- 粘贴时，用力压紧，但是注意避免损坏用品及车身零件。
- 粘贴后24小时之内请勿使粘贴部位沾水，如不要洗车等。
- 请理解上述内容后，认真按照车辆操作指南的相关信息及操作的相关规定进行作业。特别要注意安全。

安装位置图

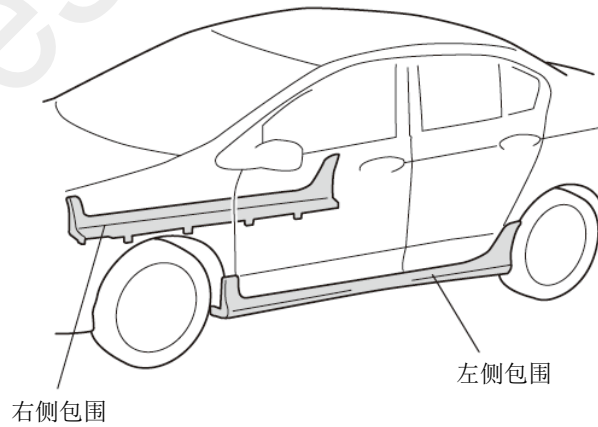

820901AT

安装方法与顺序

车辆零件的拆卸

- 装配前挡泥板的车辆：转顺序 1
- 未装配前挡泥板的车辆：转顺序 3

<装配前挡泥板的车辆>

1. 拆出 3 颗自攻螺丝，拆出左前挡泥板。
2. 右侧也进行相同操作。

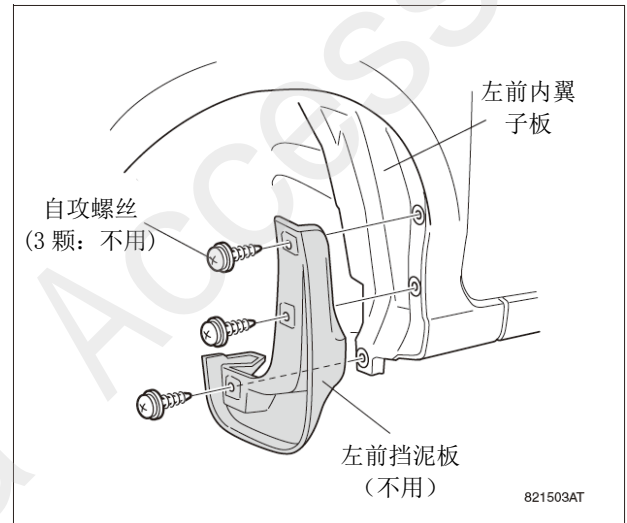

侧包围的安装

3. 在左侧包围的双面胶部位粘贴包封胶布进行保护。
4. 把左侧包围喷涂成指定的颜色，并充分干燥。
5. 撕掉包封胶布。

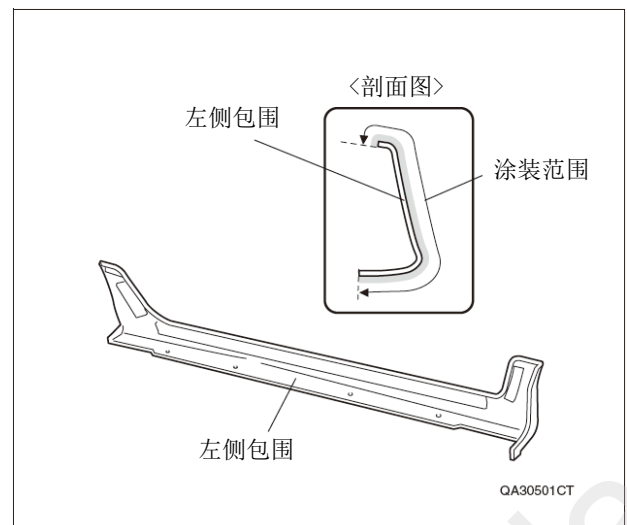

6. 确认饰条的粘贴位置，然后脱脂清洗。
7. 撕掉左饰条A的离型纸，如图所示粘贴在左侧包围上，用力压紧。

建议

- 请根据车身颜色选择黑色或灰色的饰条粘贴。
- 边沿部位特别要用力压紧。

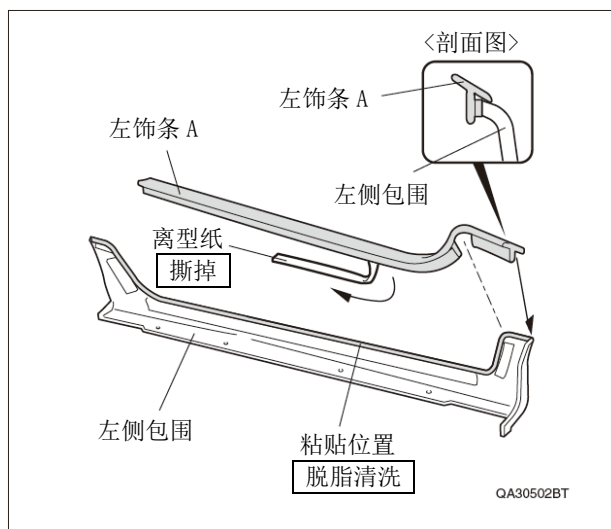

8. 撕掉左饰条B的离型纸，如图所示粘贴在左侧包围上，用力压紧。

建议

- 请根据车身颜色选择黑色或灰色的饰条粘贴。
- 边沿部位特别要用力压紧。
- 饰条长度超出包围以外的，剪掉多余的部分。

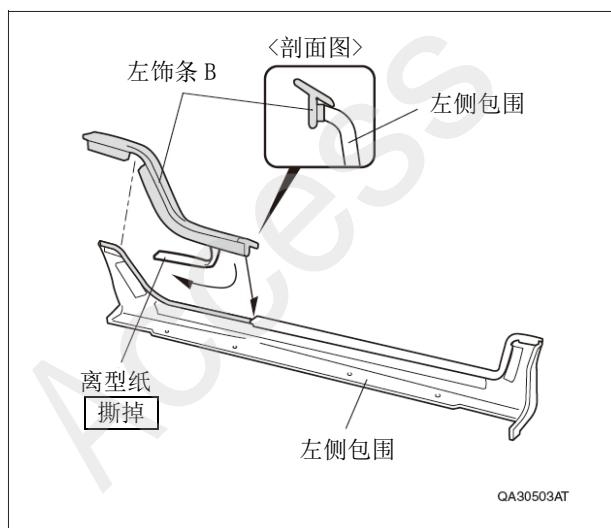

9. 确认垫片的粘贴位置，然后脱脂清洗。
10. 撕掉垫片的离型纸，如图所示粘贴在左侧包围上。

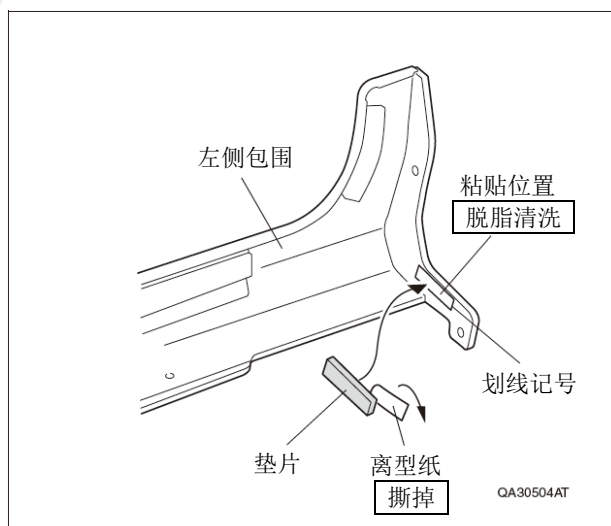

11. 用 4 颗支架螺丝把支架暂时固定在左侧包围上。

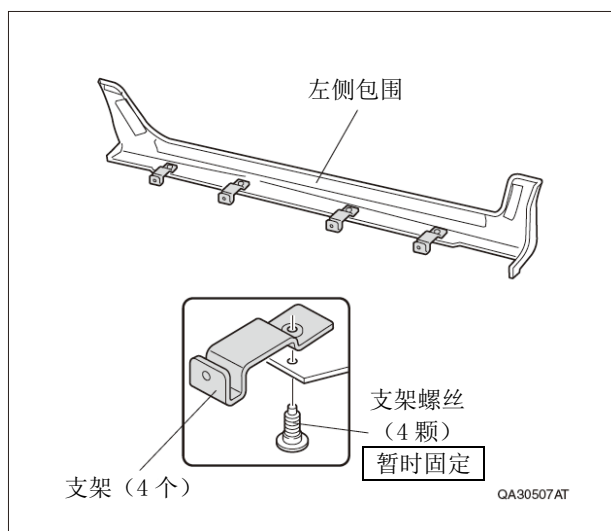

12. 如图所示把 4 颗螺丝分别与 4 个法兰螺母组合起来。

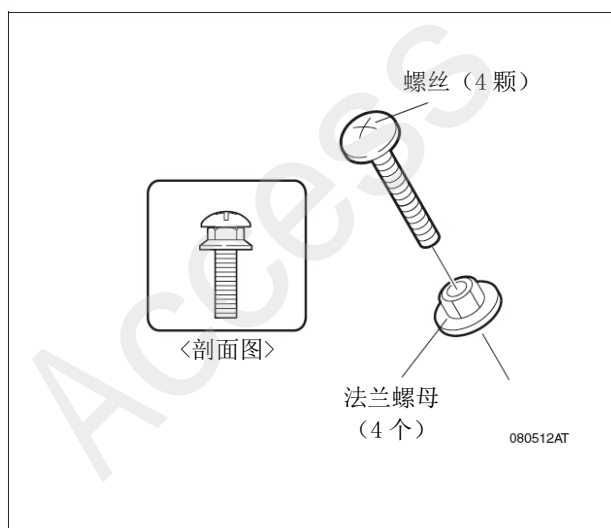

13. 如图所示把左侧包围对齐车辆面板。
14. 使用顺序 12 组合的螺丝把支架暂时固定好。

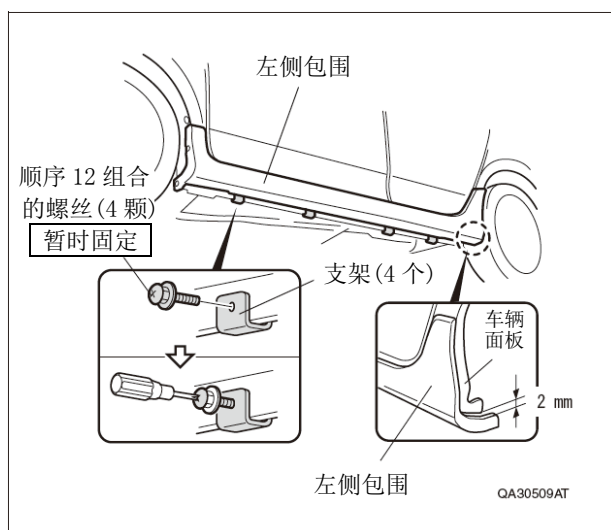

15. 用水性笔在车辆面板的图示位置做记号。
16. 如图所示在车辆面板上粘贴包封胶布。

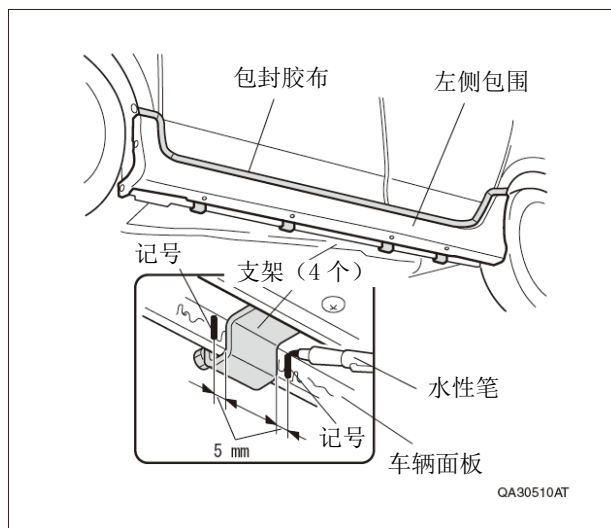

17. 拆下左侧包围。
18. 用裁纸刀把4处固定支架位置的底涂刮掉。
19. 涂抹修补漆，并充分干燥。

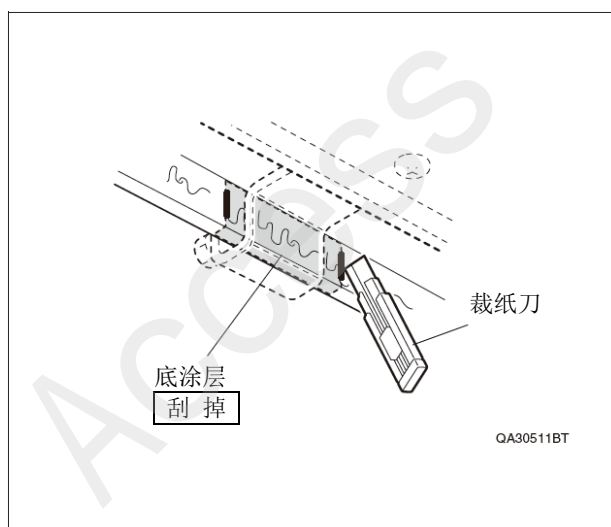

•未装配前挡泥板的车辆：转顺序 20

•装配前挡泥板的车辆：转顺序 21

<未装配前挡泥板的车辆>

20. 用图钉分别在左前内翼子板的 2 颗车辆夹扣的中心位置刺孔做记号。

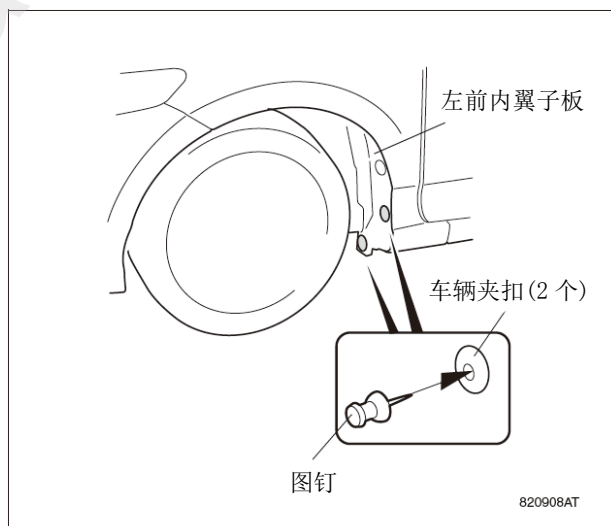

21. 确认左侧包围的粘贴位置，然后脱脂清洗。

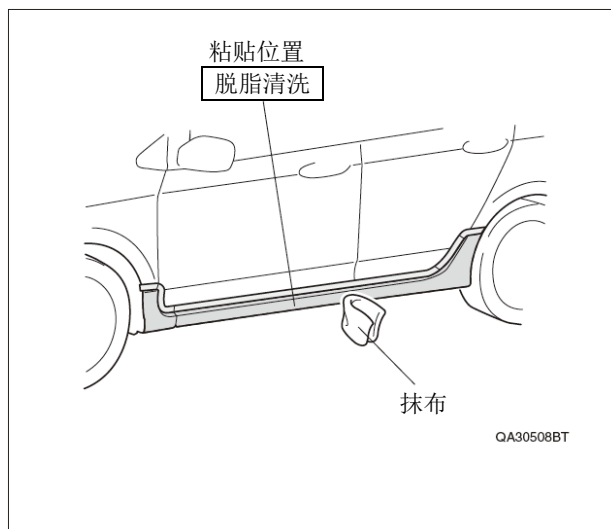

22. 在车辆面板的图示位置涂抹底涂料。

23. 用电吹风吹干涂抹的底涂料，吹风时间须超过 1 分钟。

建议

- 请用使用电吹风充分干燥，以免黏着力降低。

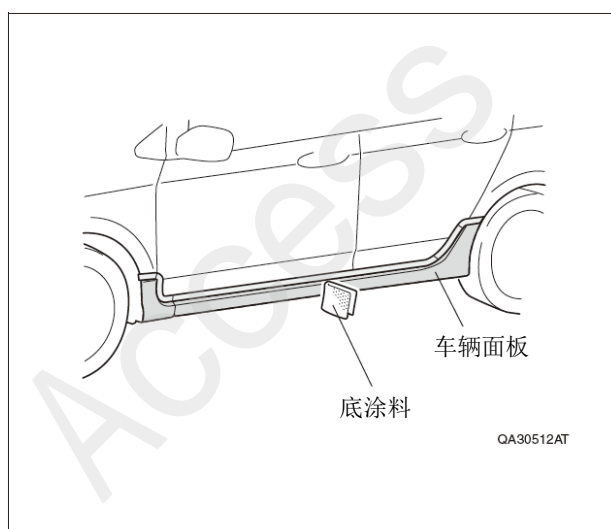

24. 揭起左侧包围内侧的 2 处离型纸，用包封胶布暂时固定在左侧包围的表面。

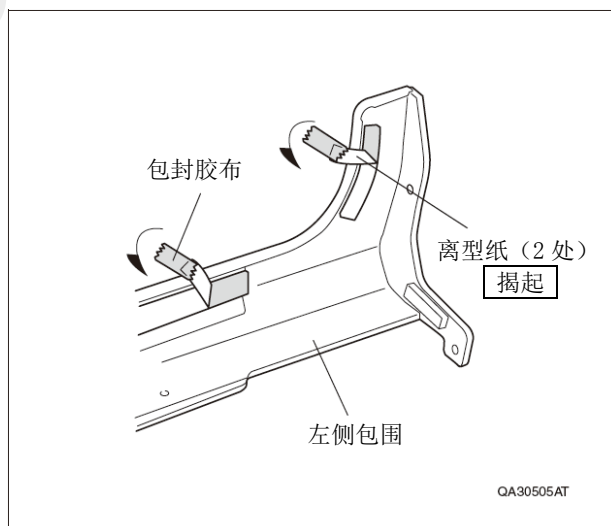

25. 切开左侧包围的离型纸前端，然后撕掉。
26. 揭起左侧包围内侧的 3 处离型纸，用包封胶布暂时固定在左侧包围的表面。

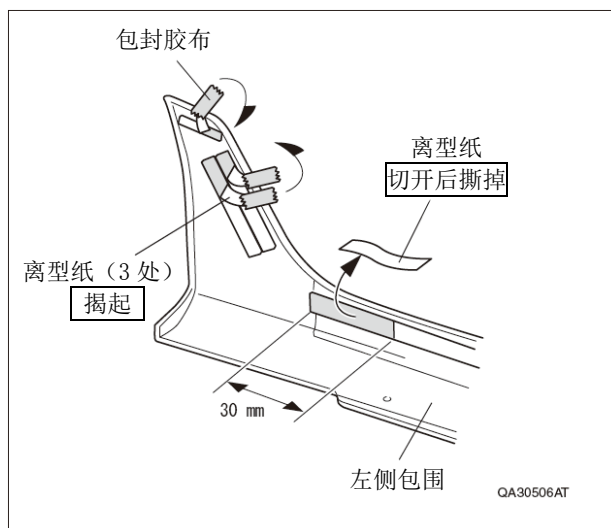

27. 如图所示把左侧包围安装在车辆面板上。

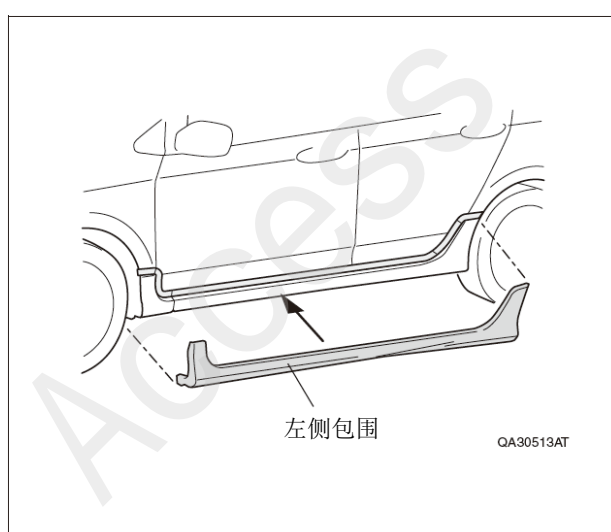

28. 把 2 颗自攻螺丝穿过左侧包围的轮拱面的 2 处孔位，暂时固定好。

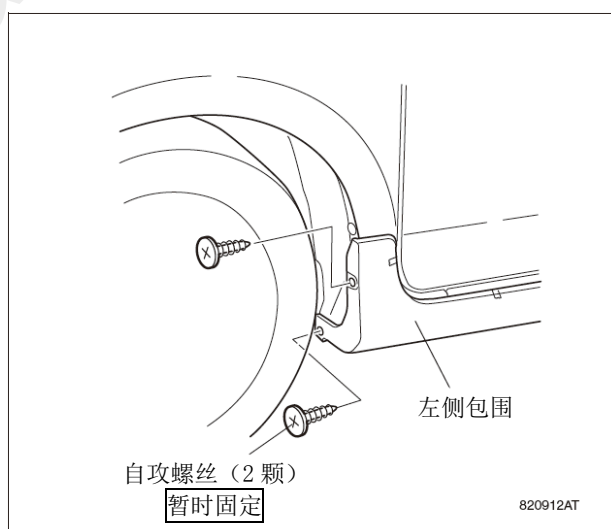

29. 把图示位置的间隙调整成 2 mm。
30. 分别撕掉暂时固定在左侧包围表面的 5 处离型纸，一边用力压紧。

建议

- 边沿部位特别要用力压紧。

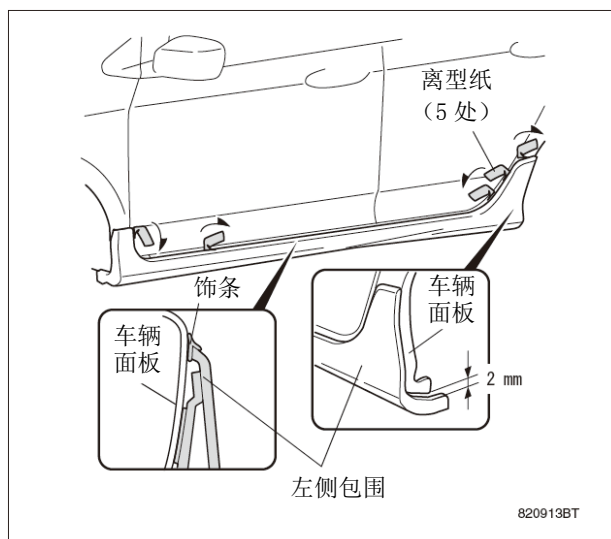

31. 使用顺序 12 中组合的 4 颗螺丝把 4 个支架暂时固定好。
32. 把图示位置的间隙调整成 2 mm。

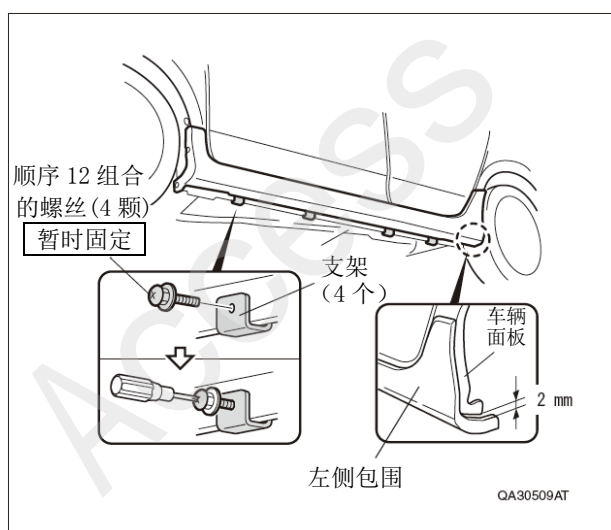

33. 如图所示用手分别把 4 颗法兰螺母固定好。
34. 用扳手分别把 4 颗法兰螺母上紧 1/4 圈。
35. 撕掉顺序 16 中粘贴的包封胶布。

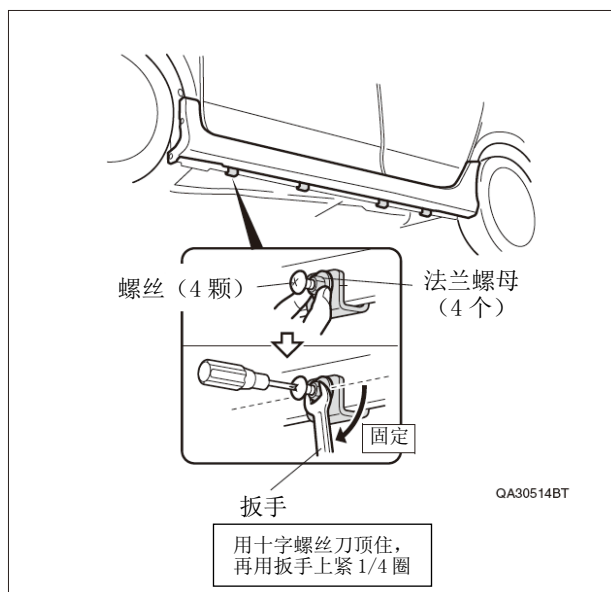

36. 用力上紧 2 颗自攻螺丝。
37. 右侧也进行 3~36 的相同操作。
(安装完毕)

