

Honda Access

安装说明书	<商 品 名>	<机 种 名>	<发行年月>
	后下包围	CITY	2012. 02

目 录

组成配件.....	1
必要工具/用具.....	1
安装前	
● 警告标志的说明.....	2
● 操作注意事项.....	2
安装位置图.....	2
安装方法和顺序.....	3

组成配件

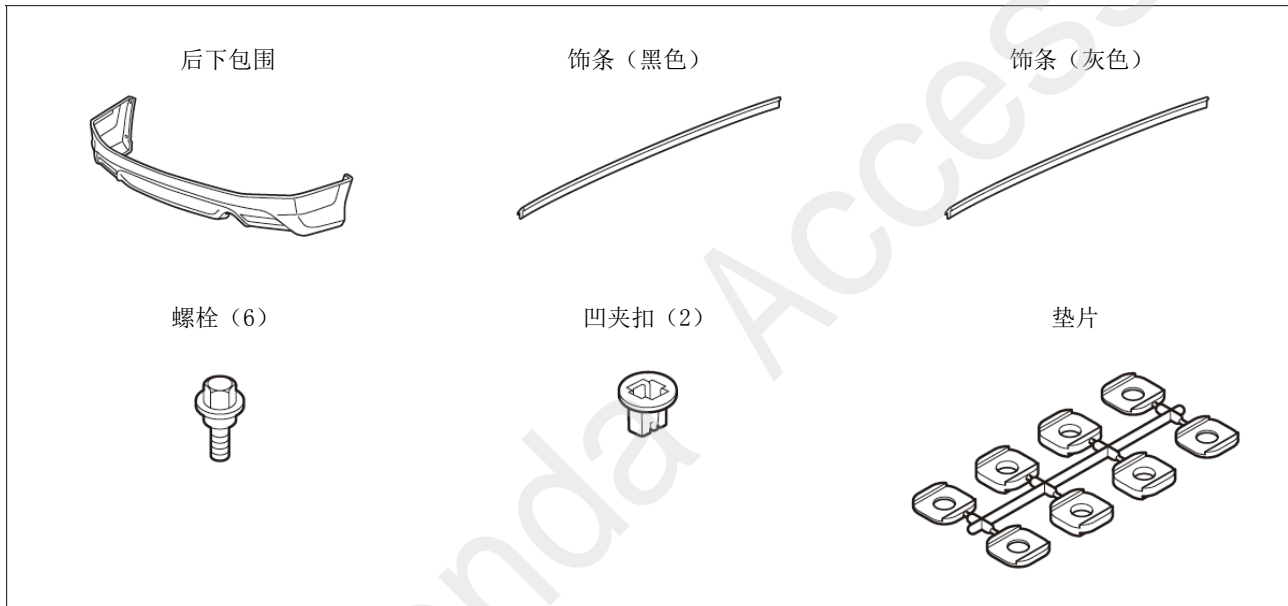

必要工具/用具

- 十字螺丝刀
- 图钉
- 套筒
- 锉刀
- 包封胶布
- 裁纸刀
- 胶布
- 一字螺丝刀
- 电钻
- 六角棒扳手
- 脱脂洗洁剂
- 纸皮箱或毛毯
- 简便拔取器
- 扭力扳手
- 棘轮
- 钻头
- 防护眼镜
- 抹布
- 直尺
- 镊子

安装前

警告标签的说明

有关安装及其他建议使用以下标记标明，请认真阅读。

建议
<ul style="list-style-type: none">• 记述防止故障、破损等的建议。• 记述便利操作技巧。

操作注意事项

- 安装用品时，注意不要划伤、损坏车身及其他零件。
- 拆卸车辆零件时，应考虑到复原作业，先仔细确认安装状态后再进行拆卸作业。
- 拆卸夹扣、爪扣等用于固定的零件时，注意不能损坏。另外，复原时要彻底按紧夹扣、爪扣等，不能凸起。
- 安装用品时，螺栓、螺丝钉等务必使用说明书上要求使用的零件。随意使用类似的部件有可能导致故障发生。
- 粘贴密封胶和双面贴胶时，请先用蘸有**脱脂洗洁剂**的擦布把粘贴部位的油、垃圾和污垢擦拭干净，充分干燥后再粘贴。请勿用**脱脂洗洁剂**直接涂抹在粘贴部位上擦拭。
- 进行粘贴作业时，务必严格保证粘贴部位的温度在15 ~ 40 ℃。特别是冬天低温时，双面胶的粘性会降低，所以请先加热粘贴部位后再粘贴。
- 进行粘贴作业时，请勿拔出再贴。否则，有可能导致破损或者双面胶的性能降低，不能充分粘紧。
- 粘贴时，用力压紧，但是注意避免损坏用品及车身零件。
- 粘贴后24小时之内请勿使粘贴部位沾水，如不要洗车等。
- 请理解上述内容后，认真按照车辆操作指南的相关信息及操作的相关规定进行作业。特别要注意安全。

安装位置图

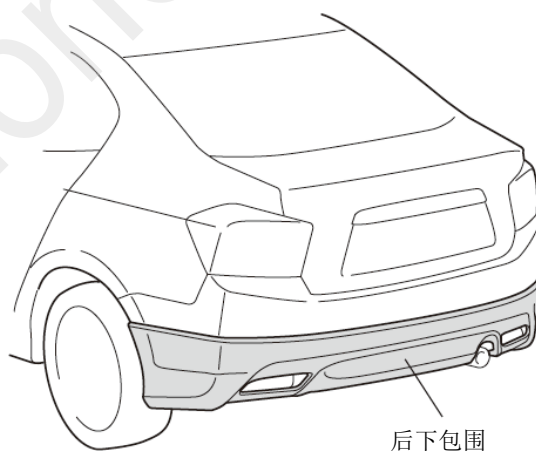

QA30301AT

安装方法与顺序

1. 用包封胶布粘贴住不涂装的范围，进行保护。
2. 把后下包围喷成指定的颜色，并充分干燥。

建议

- 请确认双面胶的离型纸没有脱落。

3. 撕掉包封胶布。

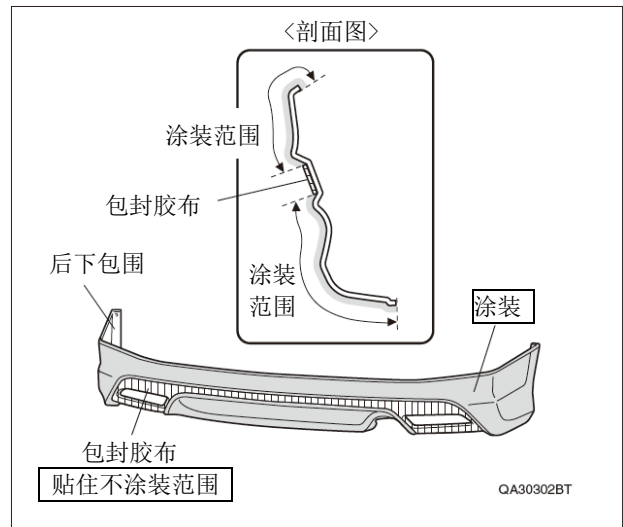

4. 确认饰条的粘贴位置，然后脱脂清洗。
5. 撕掉饰条的离型纸，如图所示粘贴在后下包围上，用力压紧。

建议

- 请根据车身颜色选择黑色或灰色的饰条粘贴。
- 边沿部位特别要用力压紧。

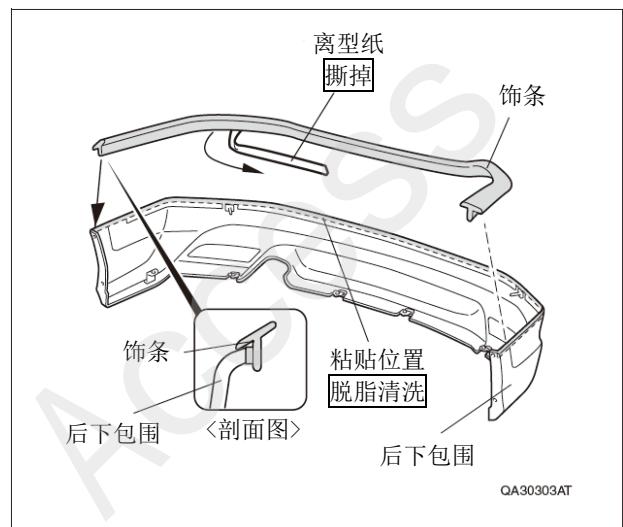

6. 饰条多出粘贴位置以外的，剪掉多余的部分。

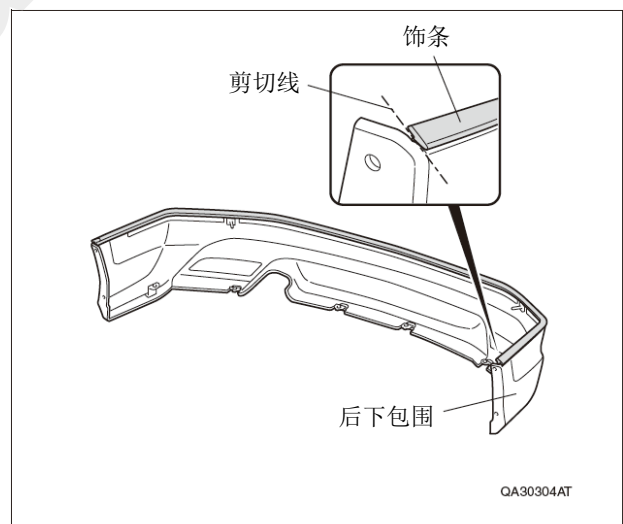

7. 打开行李厢。
8. 从后保险杠处拆出 4 颗夹扣，8 颗自攻螺丝，2 颗六角螺栓。

建议

- 安装了挡泥板的车辆请拆卸下挡泥板（不再使用）。

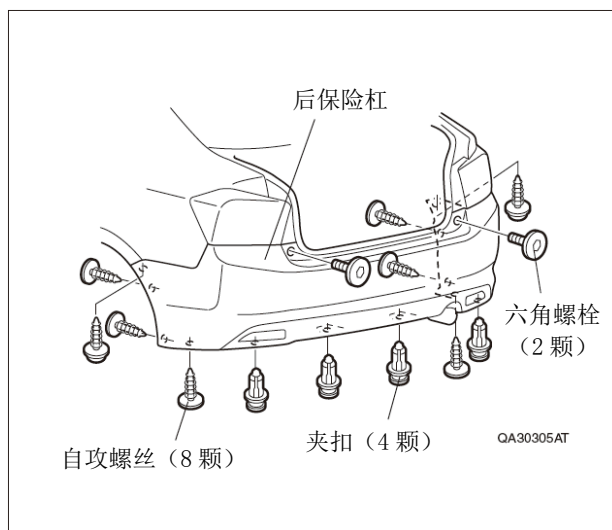

9. 把后保险杠拉出，拆开 4 处爪扣。

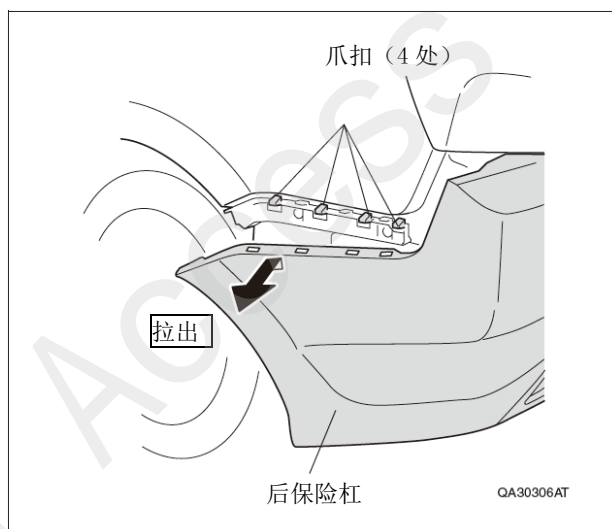

10. 把后保险杠拉出，拆开 2 处卡钩。
11. 另一侧也进行顺序 9、10 的相同操作。

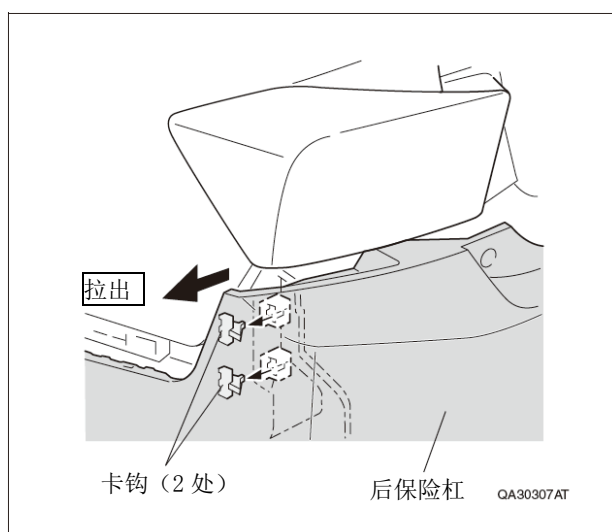

12. 如有发现车辆接线器，则拆开接线器。
13. 拆开 4 处爪扣，拆下后保险杠。

建议

- 操作时请让人帮忙扶持才进行拆卸操作。
- 拆卸下后保险杠后，后续操作请在纸皮箱或毛毯上进行，避免划伤保险杠。

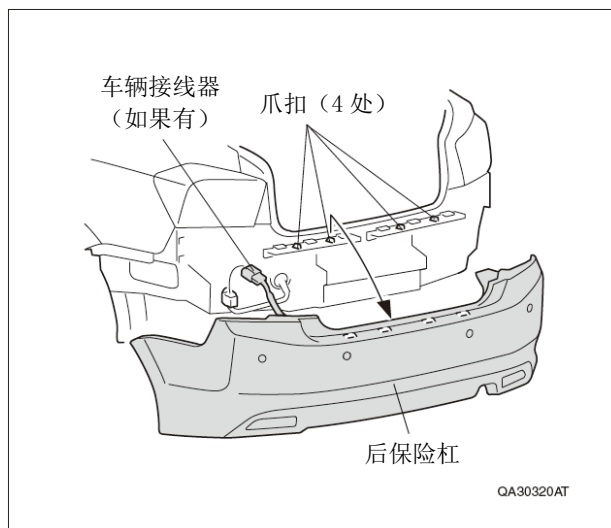

14. 拆出 2 颗夹扣，揭开行李厢左侧饰板。

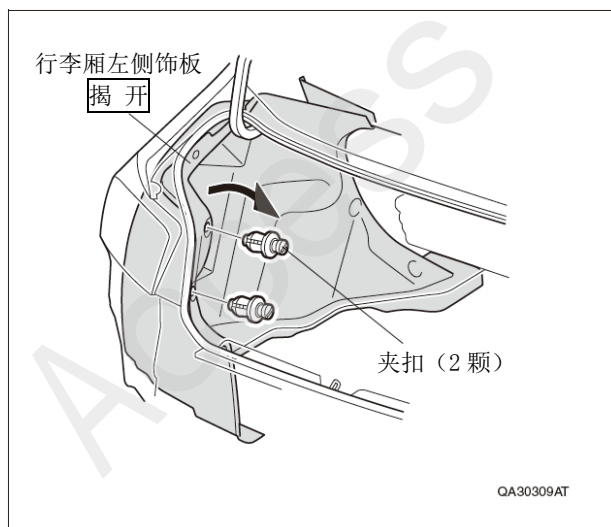

15. 从行李厢内把车辆活动推板的 2 颗夹扣拆出。

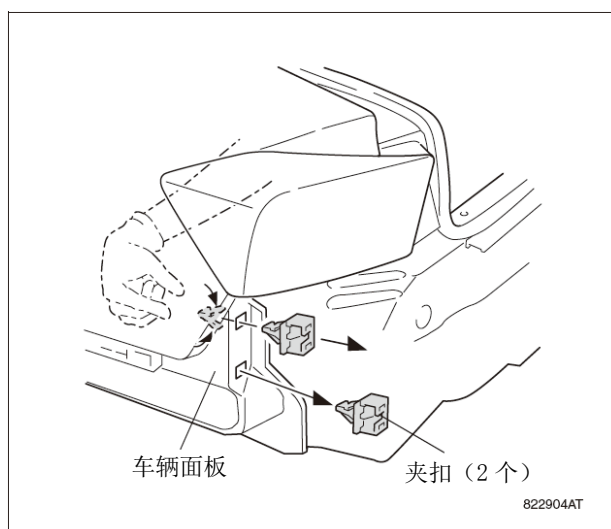

16. 如图所示把 2 颗夹扣安装在后保险杠上。
 17. 另一侧也进行顺序 14~16 的相同操作。

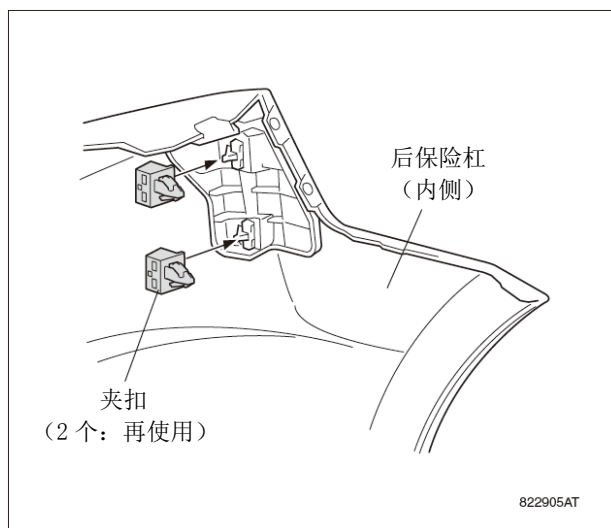

18. 用图钉在后保险杠的 8 处划线记号中心刺孔做记号。

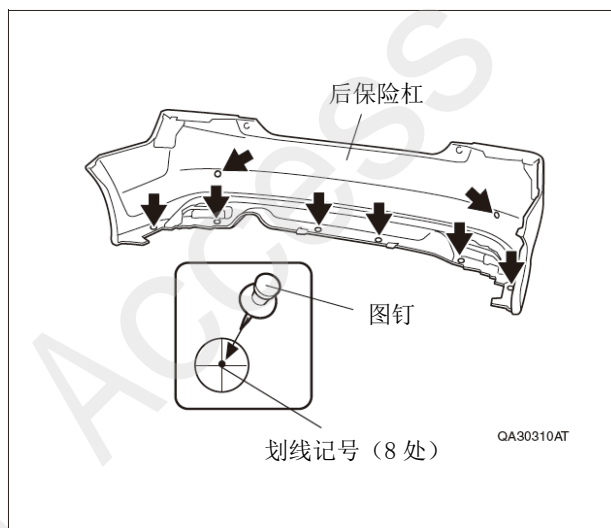

19. 用电钻 (3mm→10mm钻头) 把图钉刺穿的8处记号钻开孔。

建议

- 钻孔时请佩戴防护眼罩。
- 为防止钻头穿透拔出, 用胶布包裹离钻头10mm至根部的部位。
- 用锉刀把新钻孔周围的毛刺清理干净。

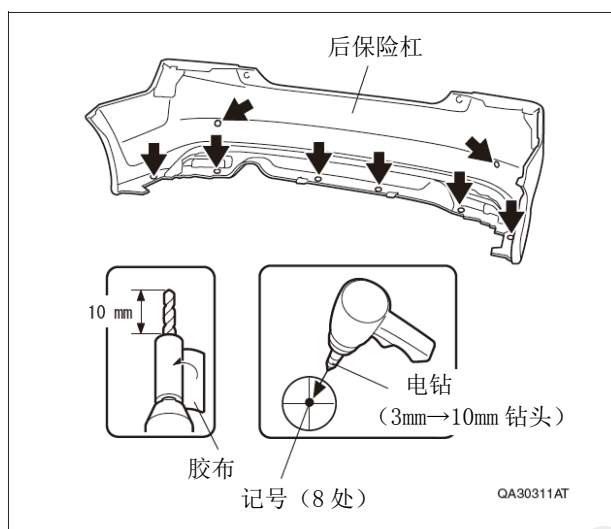

20. 确认后下包围的粘贴位置，然后脱脂清洗。

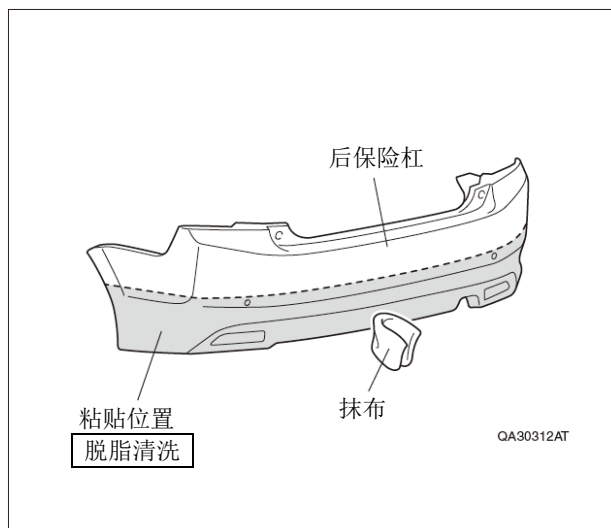

21. 如图所示，在离型纸上切开缺口。

22. 揭起后保险杠内侧的 6 处离型纸，用包封胶布粘贴住，暂时固定在后下包围表面。

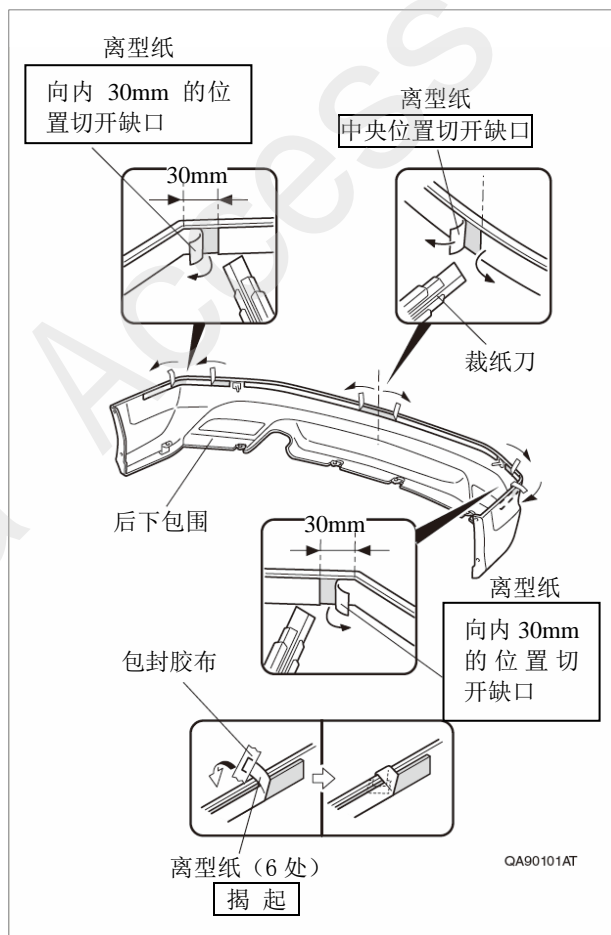

23. 把后下包围安装在后保险杠上。

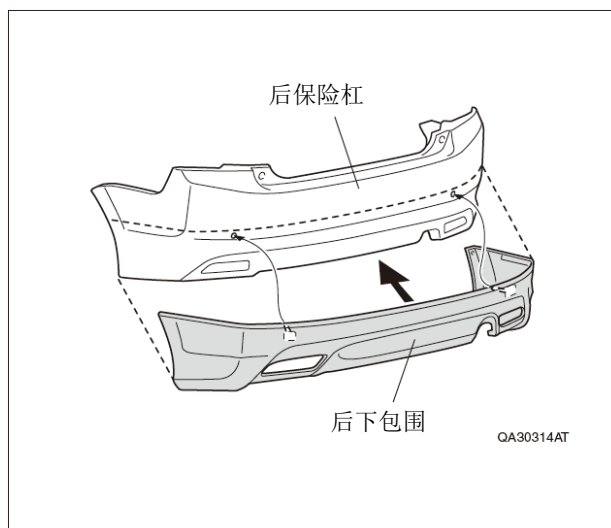

24. 按照图示的顺序分别上紧 6 颗螺栓，把后下包围固定在后保险杠上。

建议

• 紧固扭力：10N·m (1.0kgf·m)

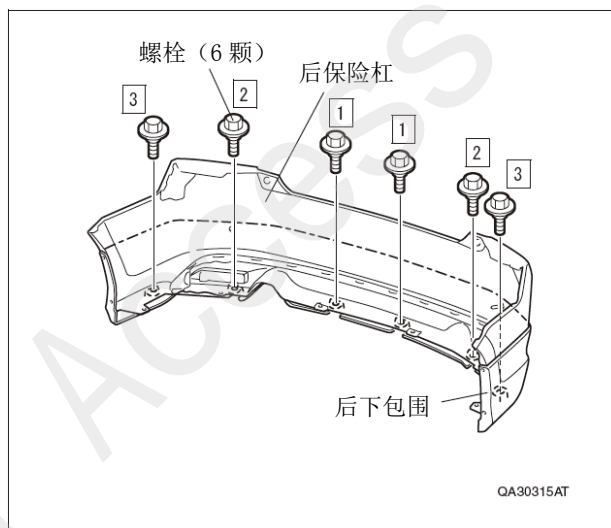

25. 用 2 颗凹夹扣把后下包围固定在后保险杠上。

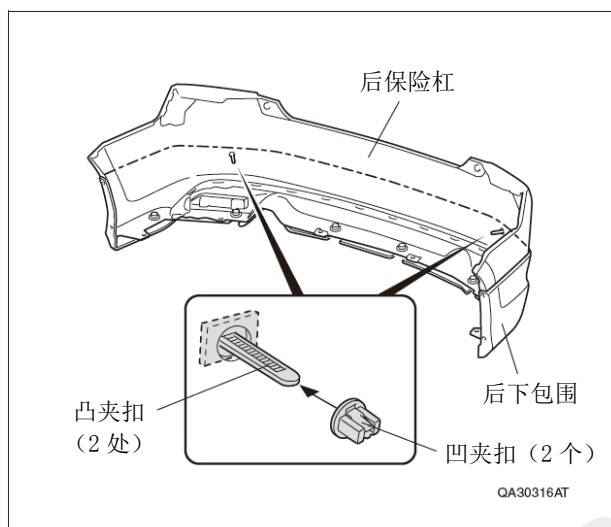

26. 按图示的顺序分别撕掉暂时固定在后下包围表面的6处离型纸，一边用力压紧。

建议

- 用力压紧整体的粘贴部位。
- 边沿部位特别要用力压紧。

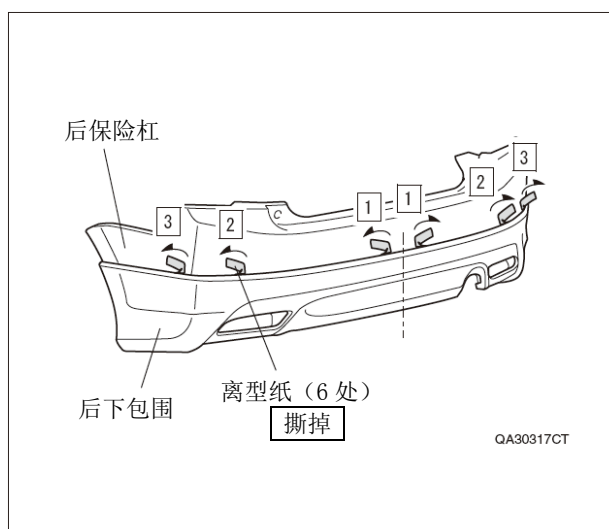

27. 把后保险杠按原样装好。

建议

- 操作时请让其他人帮忙扶持着才进行操作。
- 用力上紧螺栓，不要在后保险杠和后下包围之间留出空隙。
- 垫片的厚度标识如下：“1”为1 mm，“2”为2 mm。
- 后保险杠与后下包围之间出现空隙时，可以使用垫片进行调整。
- 请不要重叠2片垫片“2”使用。否则可能导致垫片的组合不对称。

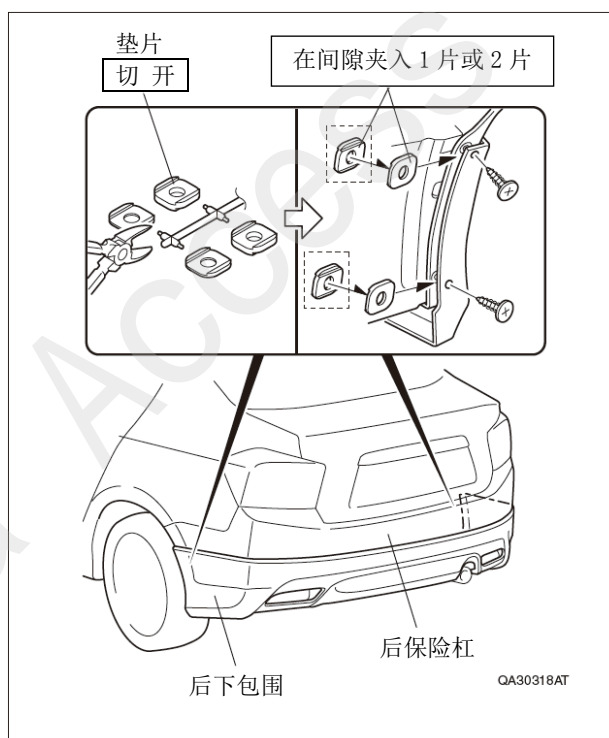

28. 把拆卸出来的车辆零件按原样装好。
(安装完毕)

● 请复印后交付客户

使用注意事项

- 后下包围表面已进行细微的纹样加工处理。为防止堵塞小孔，请不要使用抛光蜡。出现堵塞时，请使用软刷子等进行清理。