

Honda Access

安 装 说 明 书	〈商 品 名〉	〈机 种 名〉	〈发行年月〉
	前下包围	CITY	2012. 02

目 录

组成配件.....	1
必要工具/用具.....	2
安装前	
● 警告标志的说明.....	2
● 操作注意事项.....	2
安装位置图.....	3
安装方法和顺序.....	3

组成配件

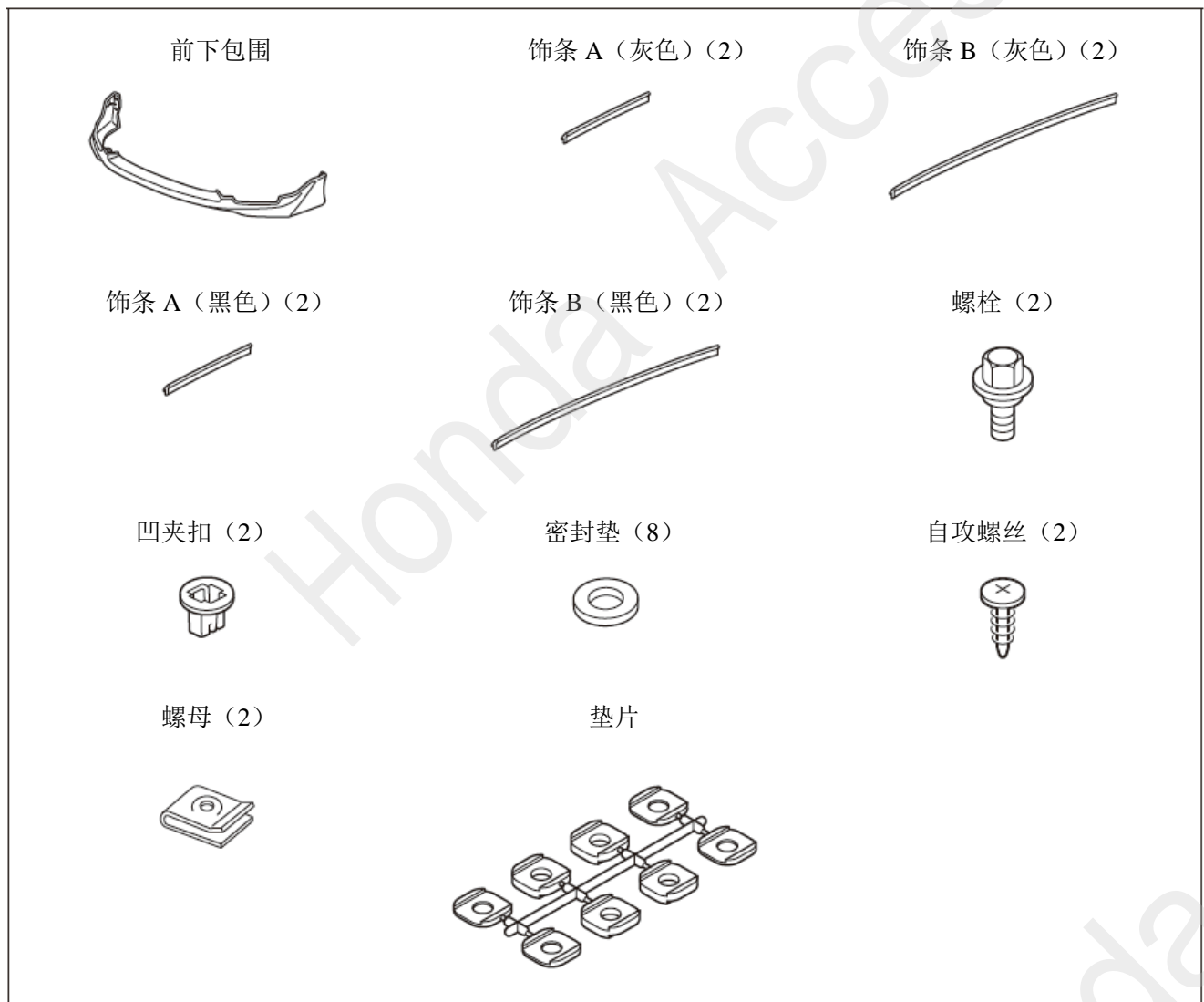

必要工具 / 用具

- 十字螺丝刀
- 一字螺丝刀
- 棘轮
- 图钉
- 电钻
- 钻头
- 套筒
- 锉刀
- 脱脂洗洁剂
- 抹布
- 包封胶布
- 纸皮箱或毛毯
- 防护眼罩
- 裁纸刀
- 直尺
- 简便拔取器
- 胶布
- 镊子
- 扭力扳手

安装前

警告标签的说明

有关安装及其他建议使用以下标记标明，请认真阅读。

建 议
<ul style="list-style-type: none">▪ 记述防止故障、破损等的建议。▪ 记述便利操作技巧。

操作注意事项

- 安装用品时，注意不要划伤、损坏车身及其他零件。
- 拆卸车辆零件时，应考虑到复原作业，先仔细确认安装状态后再进行拆卸作业。
- 拆卸夹扣、爪扣等固定零件时，注意不能损坏零件。另外，复原时要彻底按紧夹扣、爪扣等，不能凸起。
- 安装用品时，螺栓、螺丝钉等务必使用说明书上要求使用的零件。随意使用类似的部件有可能导致故障发生。
- 粘贴密封胶和双面贴胶时，请先用蘸有**脱脂洗洁剂**的擦布把粘贴部位的油、垃圾和污垢擦拭干净，充分干燥后再粘贴。请勿用**脱脂洗洁剂**直接涂抹在粘贴部位上擦拭。
- 进行粘贴作业时，务必严格保证粘贴部位的温度在15 ~ 40 °C。特别是冬天低温时，双面胶的粘性会降低，所以请先加热粘贴部位后再粘贴。
- 进行粘贴作业时，请勿拔出再贴。否则，有可能导致破损或者双面胶的性能降低，不能充分粘紧。
- 粘贴时，用力压紧，但是注意避免损坏用品及车身零件。
- 粘贴后24小时之内请勿使粘贴部位沾水，如不要洗车等。
- 请理解上述内容后，认真按照车辆操作指南的相关信息及操作的相关规定进行作业。特别要注意安全。

安装位置图

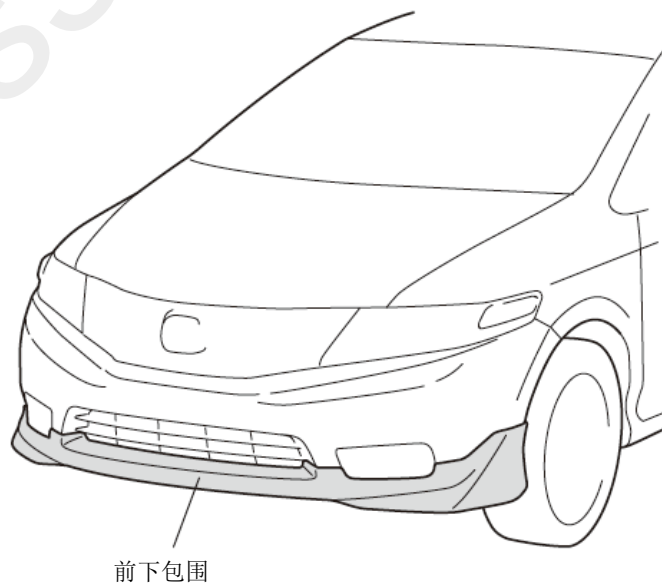

QA30101AT

安装方法与顺序

1. 在前下包围的双面胶部位粘贴包封胶布进行保护。
2. 把前下包围喷成指定的颜色，并充分干燥。
3. 撕掉包封胶布。

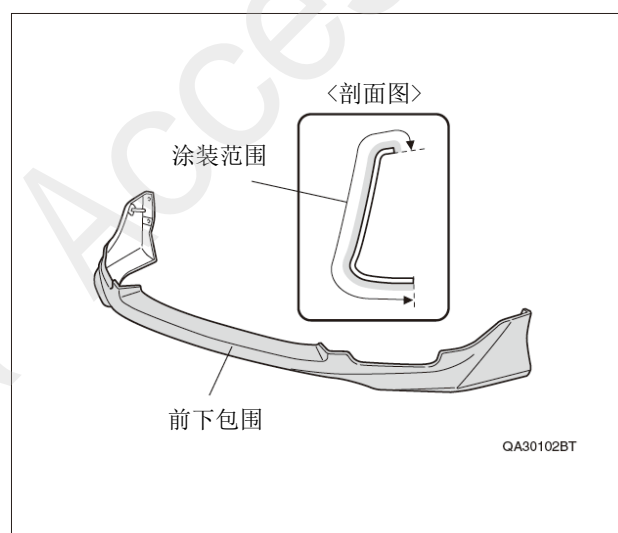

4. 确认饰条的粘贴位置，然后脱脂清洗。
5. 撕掉饰条A、B的离型纸，如图所示粘贴在前下包围上，用力压紧。

建议

- 请根据车身颜色选择黑色或灰色的饰条进行粘贴。
- 边沿部位特别要用力压紧。

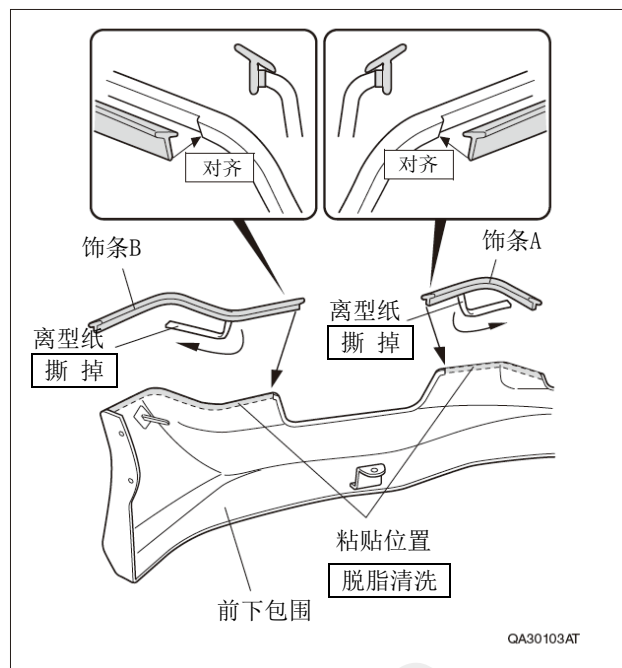

6. 饰条多出粘贴位置以外的，剪掉多余的部分。
7. 另一侧可以重复顺序4~6的相同操作。

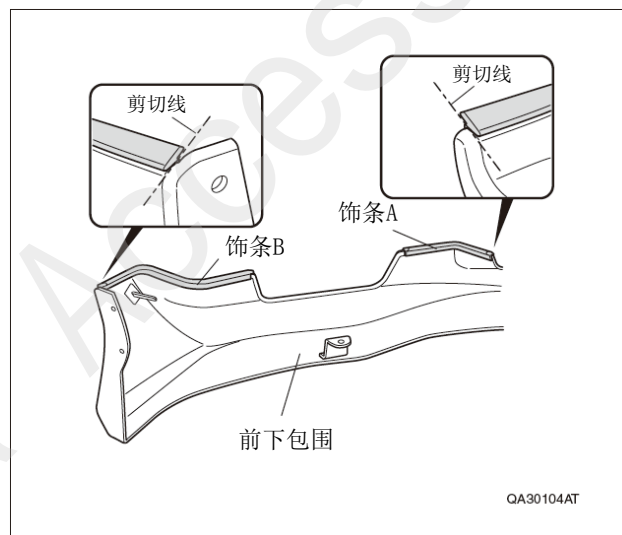

8. 打开发动机舱。
9. 为保护车身，请粘贴胶布，包裹抹布。

建议

- 复原操作没有完成之前，请不要撕掉胶布和抹布。

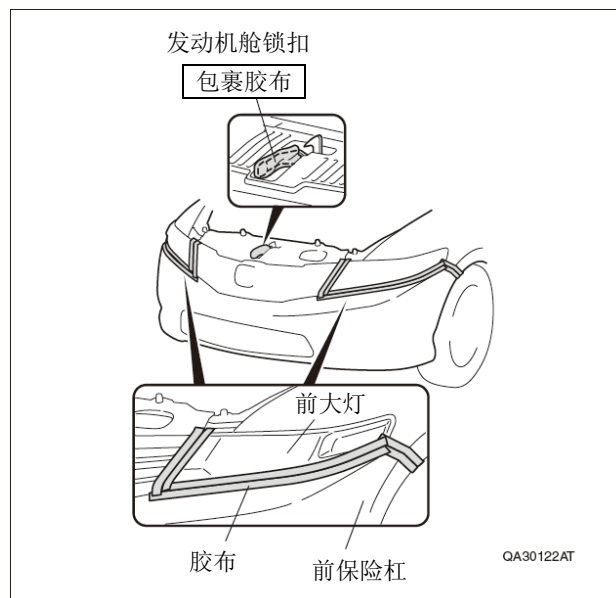

10. 从前保险杠处拆出6颗夹扣，2颗带金属夹扣，4颗长自攻螺丝，2颗短自攻螺丝。

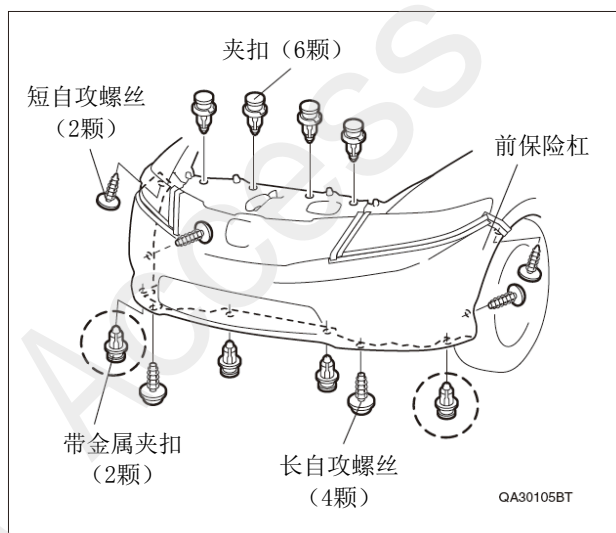

11. 向前拉出前保险杠，拆开6处爪扣。
12. 另一侧也进行相同的操作。

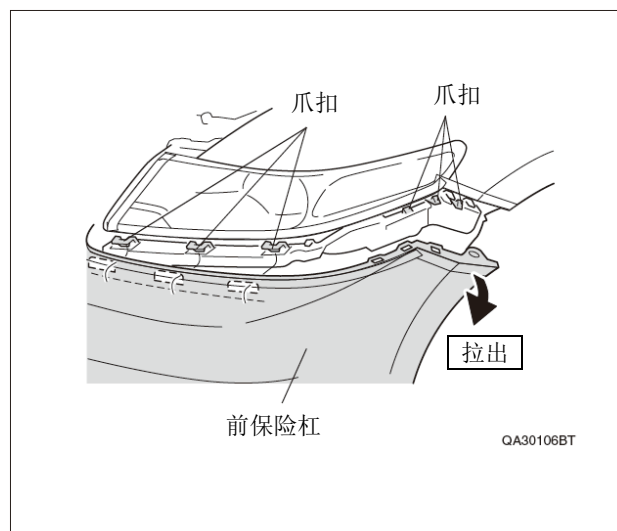

13. 拆开2个车辆接线器。
14. 拆出前保险杠。

建议

- 操作时请让人帮忙扶持才进行拆卸操作。
- 拆卸下前保险杠后，后续操作请在纸皮箱或毛毯上进行，避免划伤保险杠。

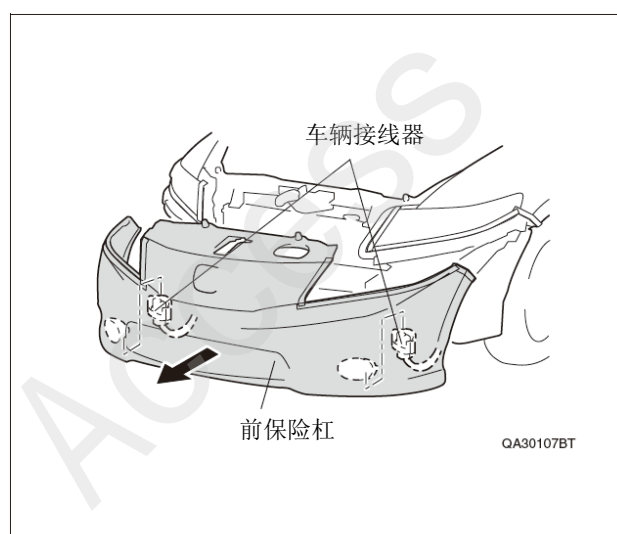

15. 从左前内翼子板处拆出4颗铆钉，拆出左前轮箍。
16. 另一侧也进行相同操作。

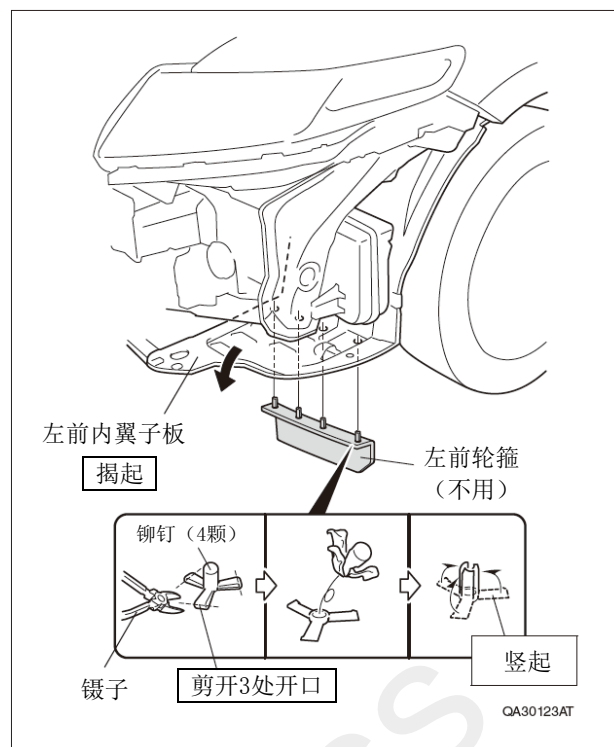

17. 用图钉在前保险杠的2处划线记号中心分别刺穿孔。

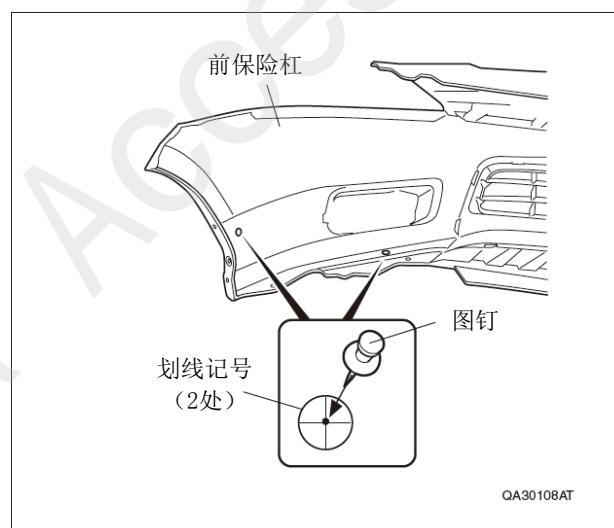

18. 用电钻（3mm→10mm钻头）把图钉刺穿的2处孔钻开。

建议

- 钻孔时请佩戴防护眼罩。
- 为防止钻头穿透拔出，用胶布包裹离钻头10mm至根部的部位。
- 用锉刀把新钻孔周围的毛刺清理干净。

19. 另一侧也进行顺序17、18的相同操作。

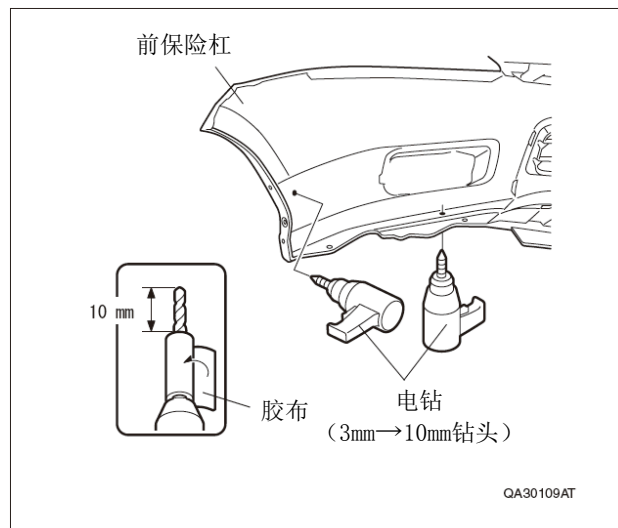

20. 用电钻（3mm→6mm钻头）把保险杠的凹陷部位钻开孔。

建议

- 钻孔时请佩带防护眼罩。
- 为防止钻头穿透拔出，用胶布包裹离钻头10mm至根部的部位。
- 用锉刀把新钻孔周围的毛刺清理干净。

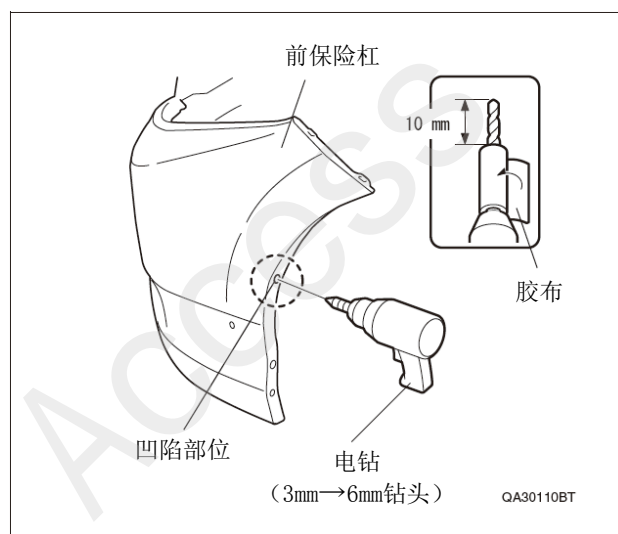

21. 把螺母对齐顺序20钻开的孔，并装好。

22. 另一侧也进行顺序20、21的相同操作。

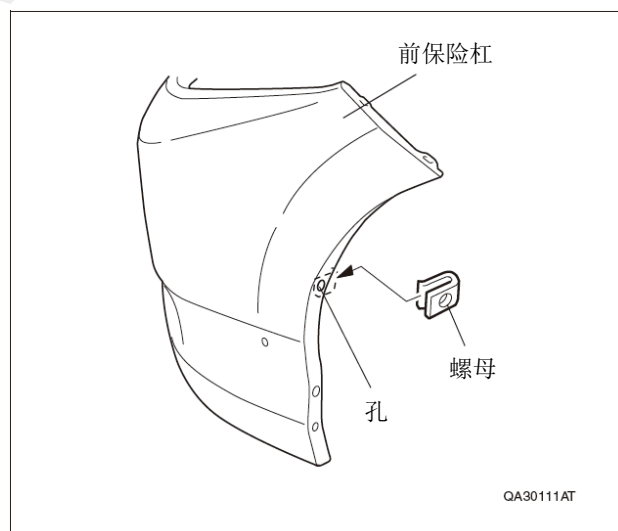

23. 如图所示在离型纸中间切开缺口。
24. 揭起前下包围内侧的10处离型纸，用包封胶布粘贴住暂时固定在前下包围的表面。

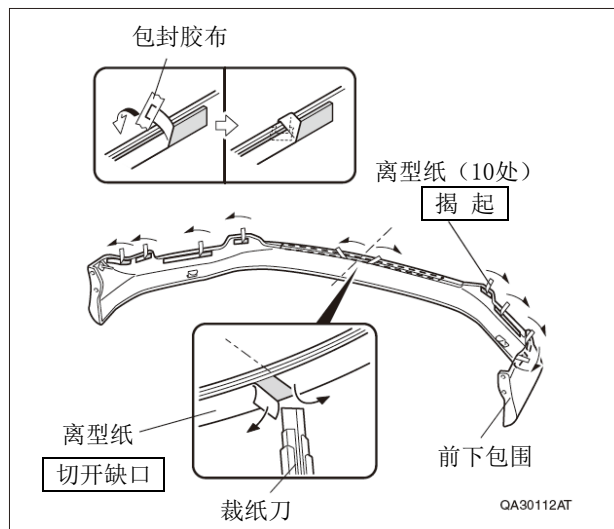

25. 确认前下包围的粘贴位置，然后脱脂清洗干净。

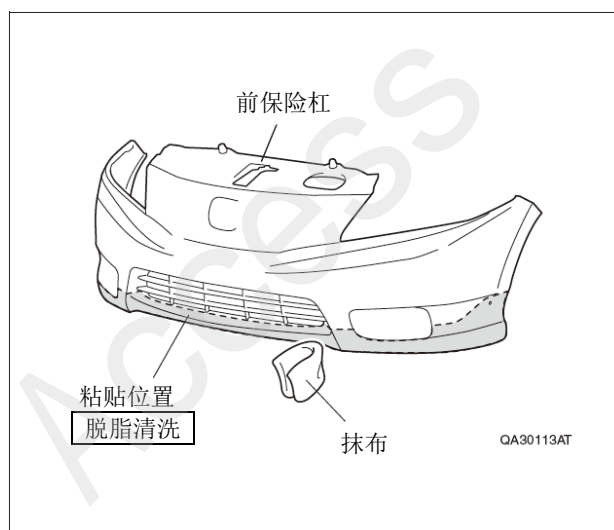

26. 撕掉4片密封垫的离型纸，如图所示粘贴好。

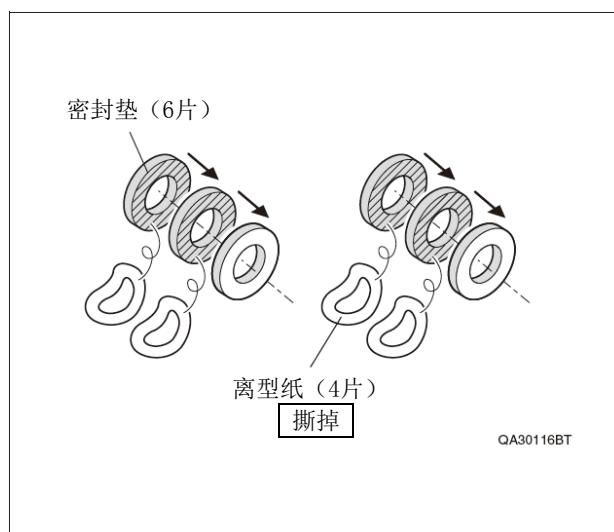

27. 把顺序26加工的2组密封垫的离型纸撕掉，如图所示粘贴。

28. 把前下包围安装在前保险杠上。

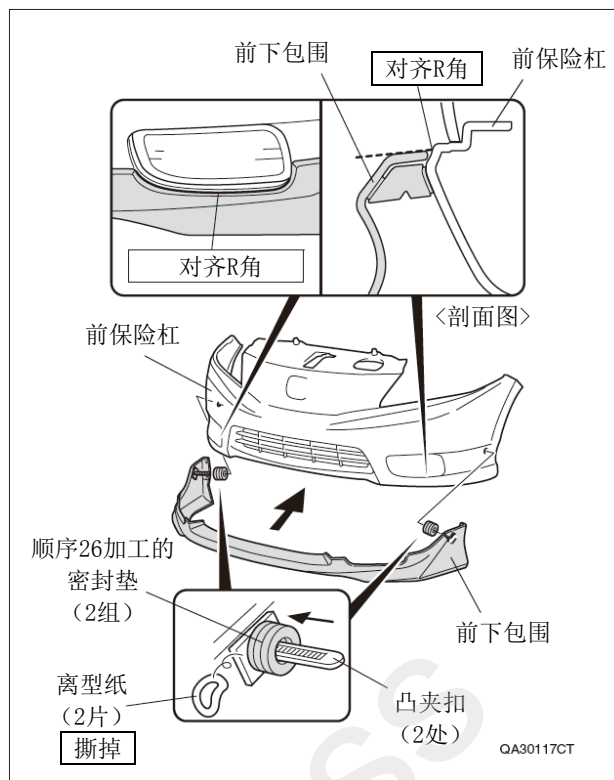

29. 按照图示的顺序把2颗螺栓和2颗自攻螺丝上紧，把前下包围固定在前保险杠上。

建议

- 紧固扭力： $10\text{ N}\cdot\text{m}$ ($1.0\text{ kgf}\cdot\text{m}$)
- 用力上紧螺栓，不要在前保险杠和前下包围之间留出空隙。
- 垫片的厚度标识如下：“1”为1 mm，“2”为2 mm。
- 前保险杠与前下包围之间出现空隙时，可以使用垫片进行调整。
- 请不要重叠2片垫片“2”使用。否则可能导致垫片的组合不对称。

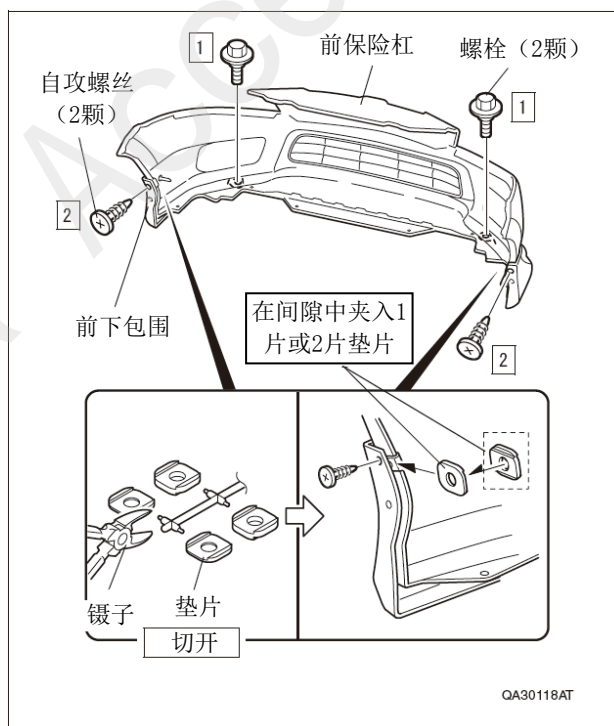

30. 撕掉2片密封垫的离型纸，如图所示粘贴。
31. 用2颗凹夹扣把前下包围固定在前保险杠上。
32. 如图所示剪掉2处凸出的夹扣。

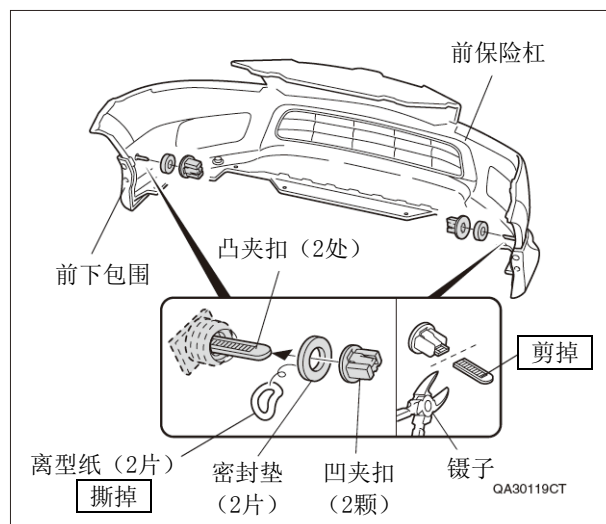

33. 按图示的顺序一边把暂时固定在前下包围表面的10处离型纸撕开，一边用力压紧。

建议

- 用力压紧整体的粘贴部位。
- 边沿部位特别要用力压紧。

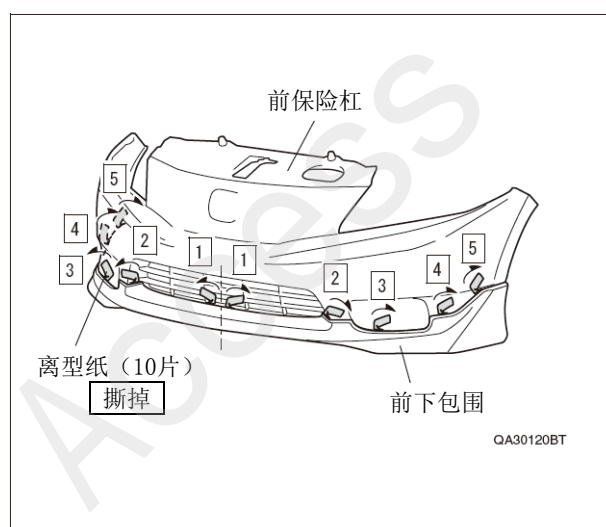

34. 把前保险杠按原样装回。

建议

- 操作时请让其他人帮忙扶着才进行操作。
- 观察孔位，确认前保险杠牢固安装。

(安装完毕)

