

Honda Access

安 装 说 明 书	<商 品 名>	<机 种 名>	<发 行 年 月>
	前扶手箱	FIT	2011. 1

组成配件

前扶手箱



基座

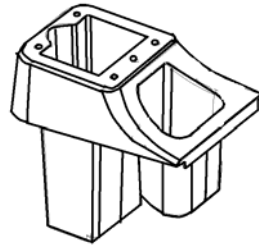

垫片

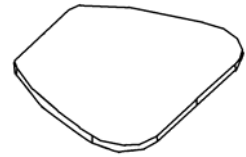

膨胀螺丝 (5)

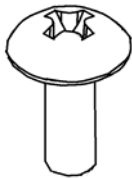

底板

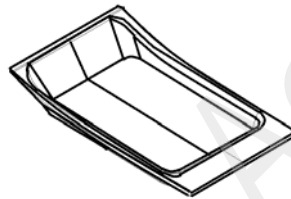

螺丝 (5)



橡胶螺母 (5)

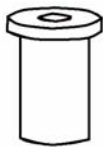

必要工具/用具

十字螺丝刀

图钉

电钻

手電筒

钻头 (依次为 3mm, 6mm, 8mm)

安装前

警告标识的说明

记载有关安装的事项或其他建议时使用以下标记。

请仔细阅读。

建议

- 记载防止故障、破损的建议。
- 了解记载的事项有助于方便地使用。

操作方面的注意事项

- 安装用品时注意不要损坏车辆及各部件。
- 拆除车辆部件时要考虑复原，请确认安装状态后再拆除。
- 拆开车辆部件的爪扣或固定部件的夹扣时，请注意不要损坏，复原时请牢固安装，不要使爪扣或夹扣松动。
- 安装用品时，螺栓、螺丝等请务必使用说明书中指示的零件。随意使用类似的零件等有可能引起故障。
- 请理解以上内容之后，根据车辆维修手册上的维修信息和作业相关事项进行作业。特别要充分注意安全。

安装位置图

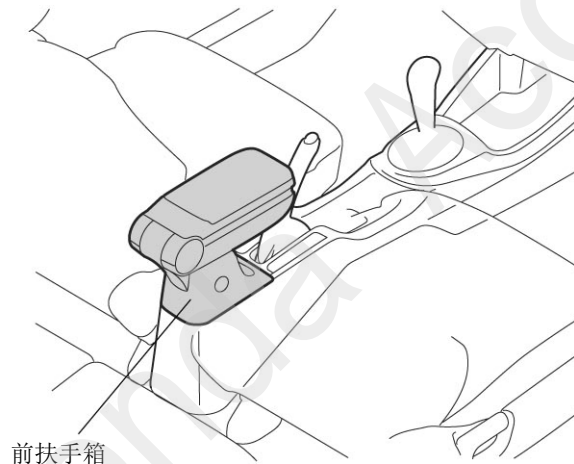

7N0202AR

安装方法和顺序

(配置了车辆扶手的车)

1. 拆下车辆扶手的盖。
2. 拆下 1 根螺栓，拆下车辆扶手。

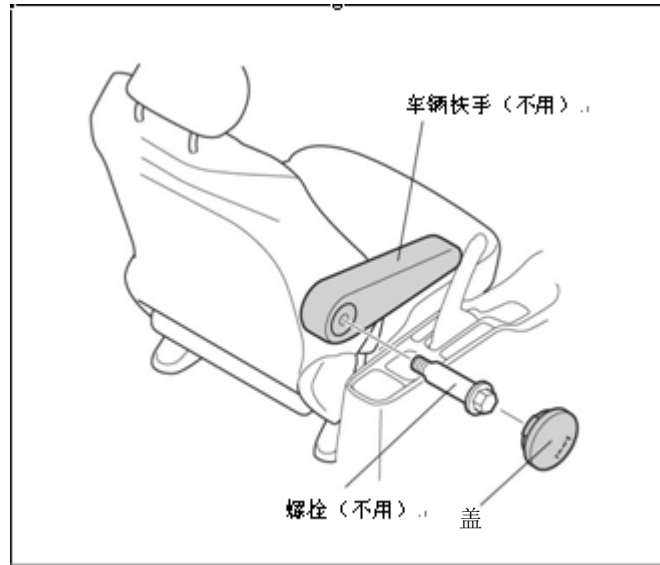

3. 将后排档箱杯座底部清理干净。

4. 将中央扶手本体摆放于后排档箱杯座底部中，然后用图钉点出 5 处孔径位置，以利钻孔精准。

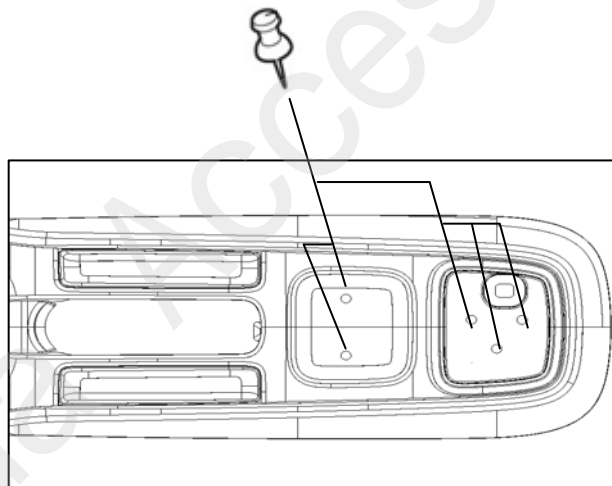

- 5 使用电钻将步骤 4 中做刻线的后排档箱杯底的地方开孔。

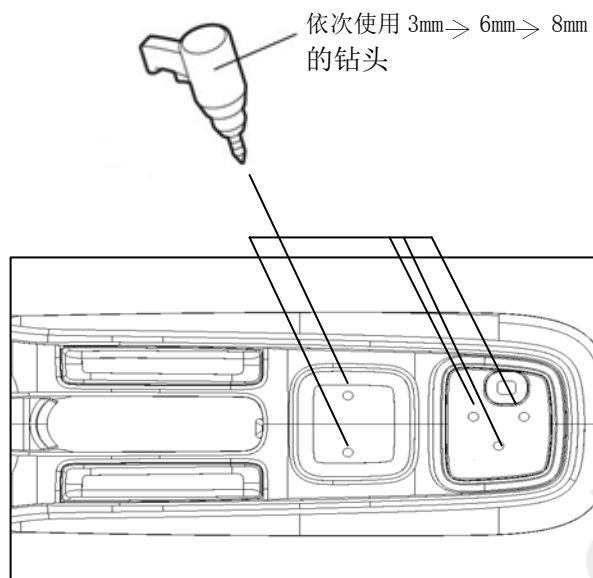

6. 将膨胀螺丝的橡胶部分塞入孔穴中。

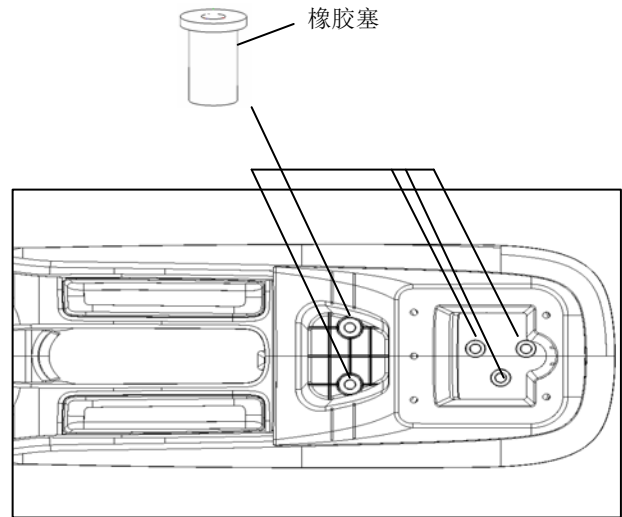

7. 将基座放在排挡箱后，用十字螺丝刀将螺丝旋入孔内，将基座固定。

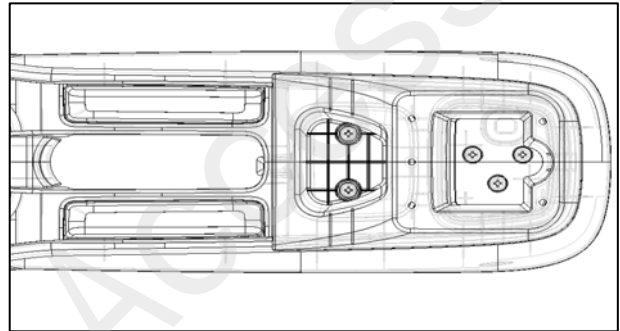

8. 将垫片放在基座的置物盒上。

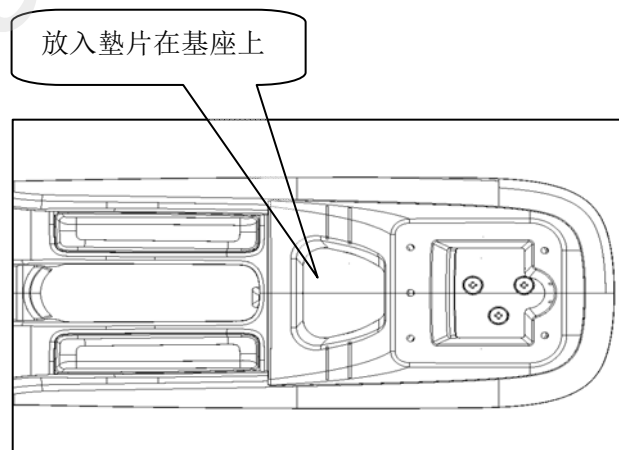

9 将中央扶手箱摆放在基座上。

10. 使用十字螺丝刀用螺丝将中央扶手箱固定在基座上

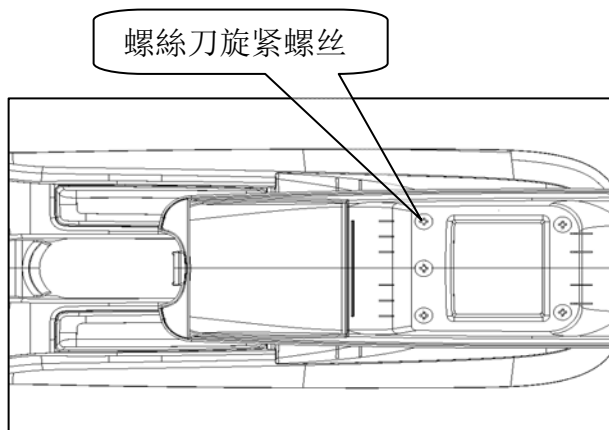

11. 将底板装在中央扶手箱的开口上。

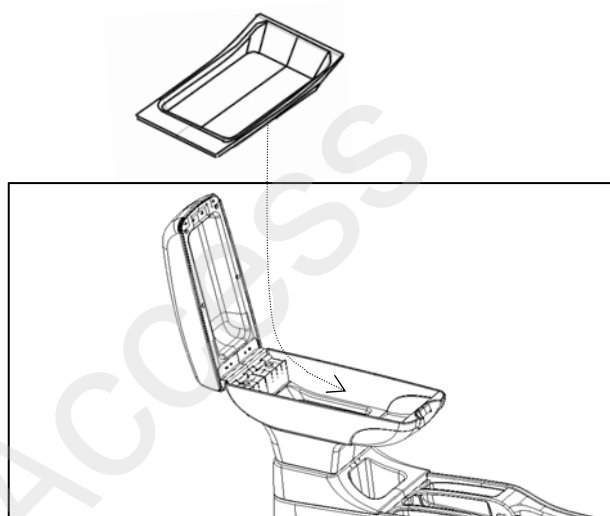

<剖面图>

12. 安裝完成後的檢查。

安裝完成後的檢查

1. 安裝的確認

- (1) 確認中央扶手本體是否與後排檔箱固定无鬆動情況。
- (2) 操作中央扶手置物箱各項部品，確認是否有無作動不良或干涉現象產生。