

**Honda Access**

安 装 说 明 书	〈商 品 名〉	〈机 种 名〉	〈发行年月〉
	车门雨档	<i>FIT</i>	2011. 1

目 录

组成配件.....	1
必要工具/用具.....	2
安装前	
● 警告标志的说明.....	2
● 操作方面的注意事项.....	2
安装位置图.....	3
安装方法和顺序	
● 后车门雨档的安装.....	3
● 前车门雨档的安装.....	12
● 驾驶座电动车窗的重置与学习.....	16
● 安装注意事项.....	16

组成配件

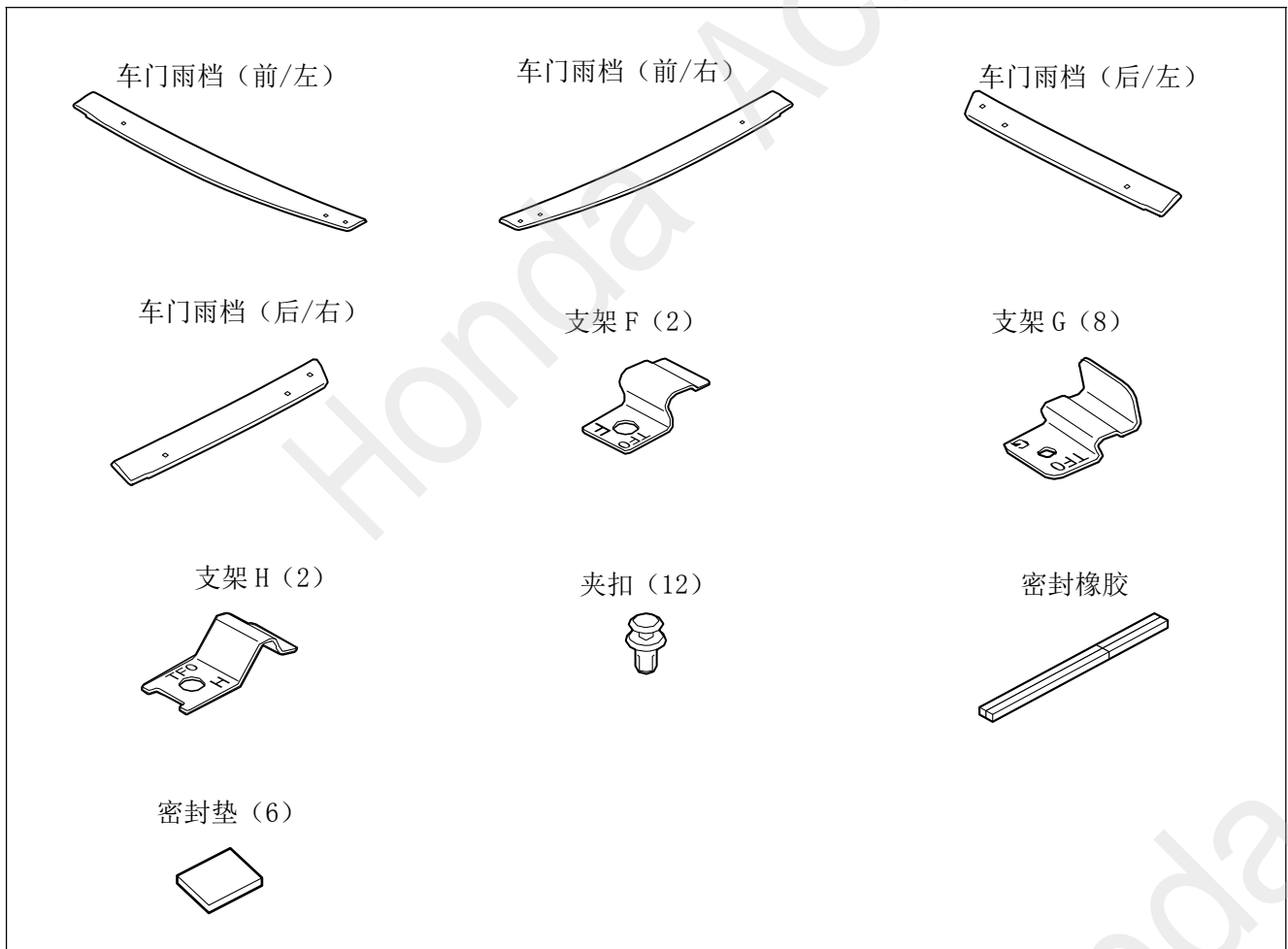

## 必要工具/用具

- 擦布
- 包封胶布
- 脱脂洗洁剂
- 直尺

## 安装前

### 警告标识的说明

有关安装及其他建议使用以下标记标明。  
请认真阅读。

建议
<ul style="list-style-type: none"><li>• 记载防止故障、破损的建议。</li><li>• 了解记载的事项有助于方便地使用。</li></ul>



### 操作方面的注意事项

- 要注意不要擦伤车门涂装表面、玻璃导轨。
- 要注意避免车门雨挡本体撞击和擦伤。
- 车门雨挡容易渗入溶剂、脱脂洗洁剂，操作时要注意。
- 安装用品时，请注意不要划伤、损坏车身及其他零件。
- 粘贴密封胶和双面贴胶时，请先用蘸有**脱脂洗洁剂**的擦布把粘贴部位的油、垃圾和污垢擦拭干净，充分干燥后再粘贴。请勿用**脱脂洗洁剂**直接涂抹在粘贴部位上擦拭。
- 进行粘贴作业时，务必严格保证粘贴部位的温度在15 ~ 40 °C。特别是冬天低温时，双面胶的粘性会降低，所以请先加热粘贴部位后再粘贴。
- 粘贴时，用力压紧，但是注意避免损坏用品及车身零件。
- 进行粘贴作业时，请勿拔出再贴。否则，有可能导致破损或者双面胶的性能降低，不能充分粘紧。
- 夹扣安装后不能取出，要慎重操作。
- 粘贴后24小时，请注意不要洗车等淋湿粘贴部位。

## 安装位置图

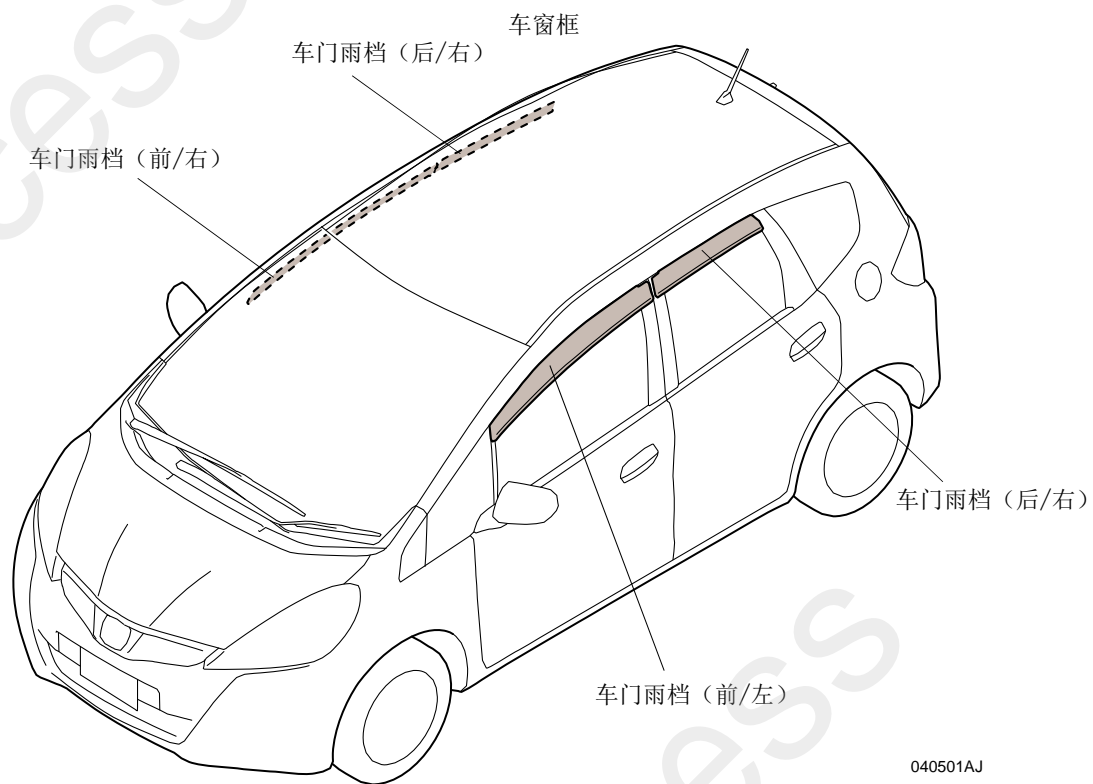

## 安装方法和顺序

### 后车门雨档的安装

1. 把后门（左）的车窗玻璃全开。
2. 拆开车门玻璃导轨前端。

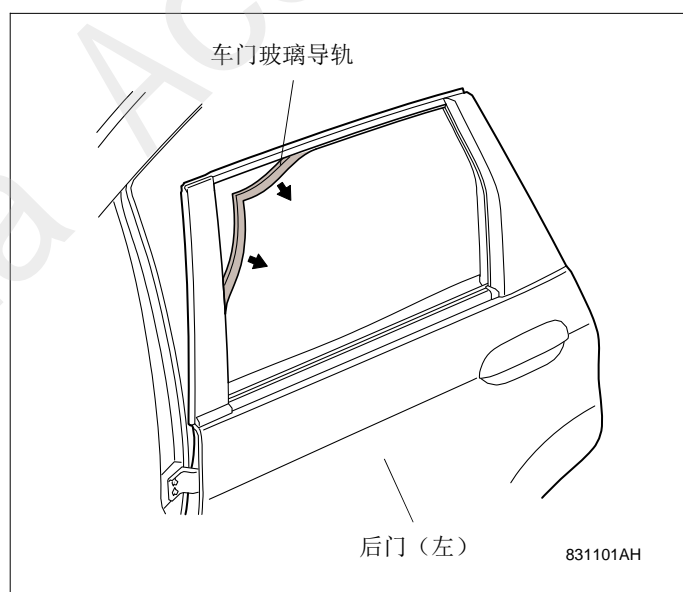

3. 如图所示打开车窗玻璃导轨，测量尺寸。
4. 确认密封橡胶（长）的粘贴位置，用脱脂洗洁剂清洗干净。
5. 剥开密封橡胶（长）的离型纸，如图所示粘贴好。

### 建议

- 粘贴时注意密封橡胶（长）的长度不能超出车窗玻璃导轨的凸缘部分。

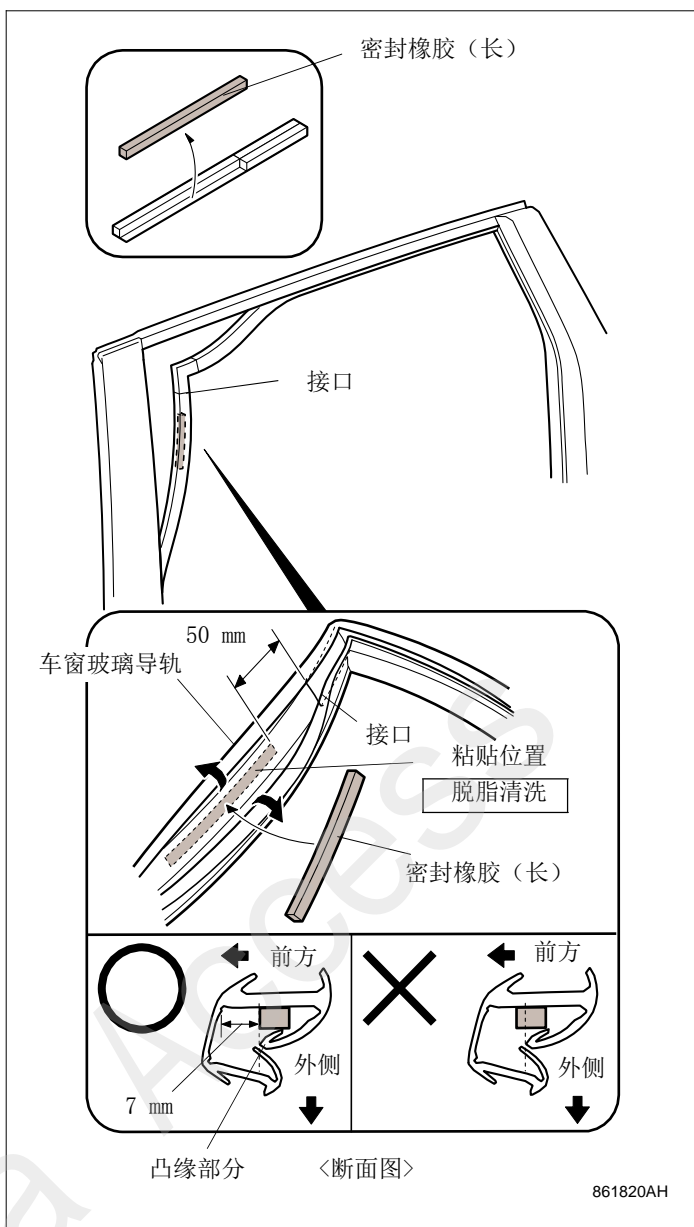

6. 把车窗玻璃导轨装回原来的位置。

**建议**

- 请确认车门玻璃导轨已正确安装。

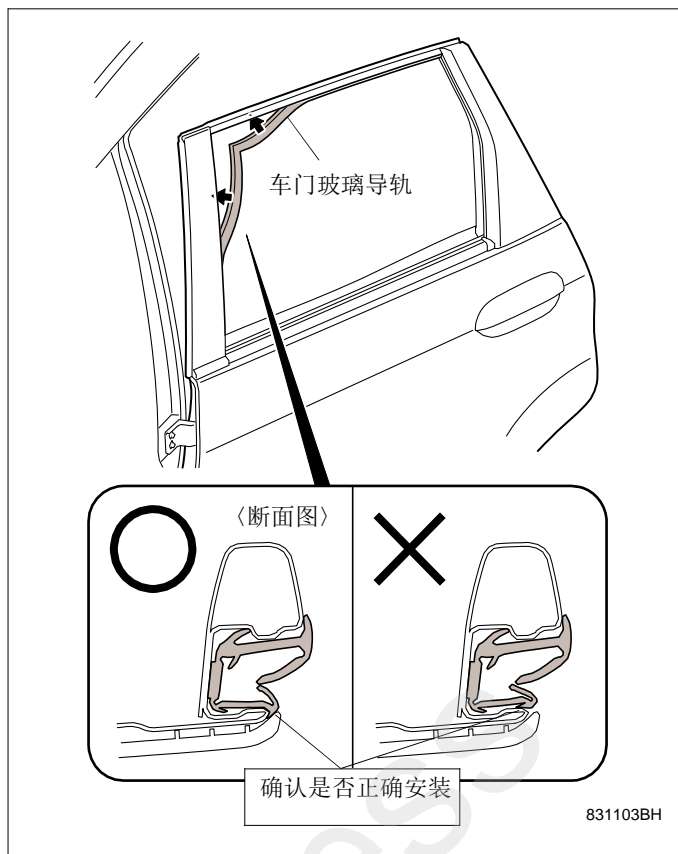

7. 拆开2处爪扣，卸除左后侧车窗的三角饰件。

**建议**

- 左后侧车窗的三角饰件很容易破损，卸除时注意不要损坏。

8. 拆开车窗玻璃导轨的后端。

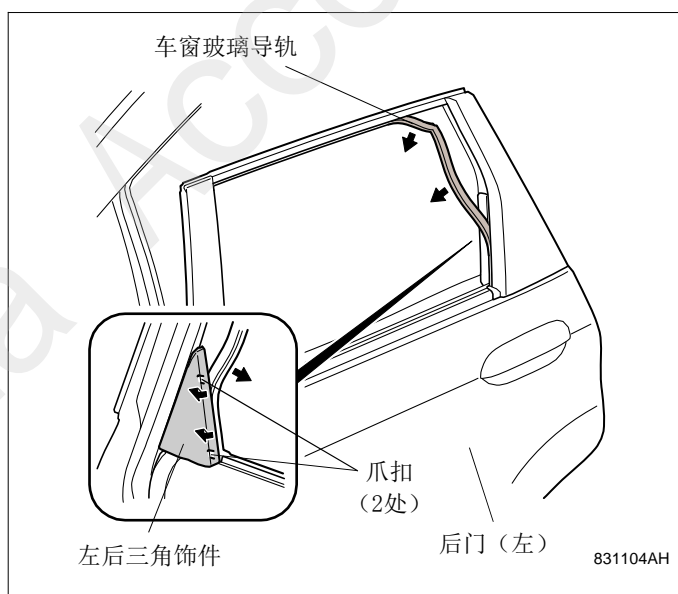

9. 如图所示打开车窗玻璃导轨。
10. 确认密封橡胶（短）的粘贴位置，用脱脂洗洁剂清理干净。
11. 剥开密封橡胶（短）的离型纸，如图所示粘贴好。

### 建议

- 粘贴时注意密封橡胶（短）的长度不能超出车窗玻璃导轨的凸缘部分。

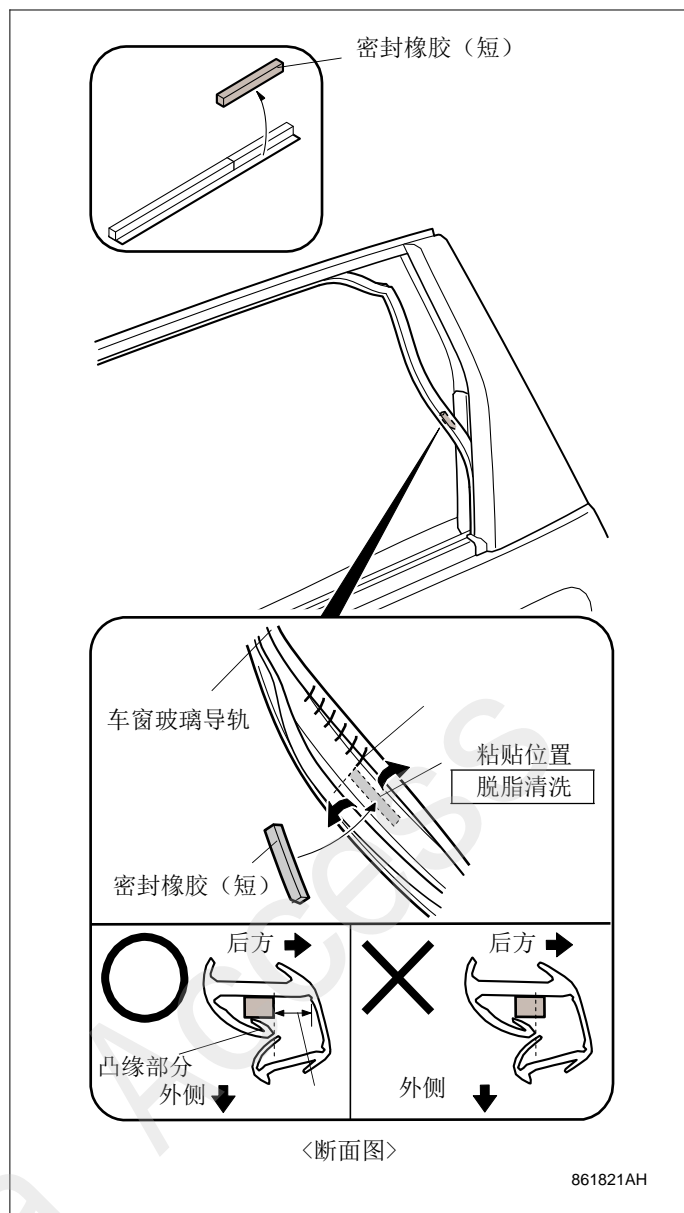

12. 把车窗玻璃导轨装回原来的位置。

**建议**

- 请确认车门玻璃导轨已正确安装。

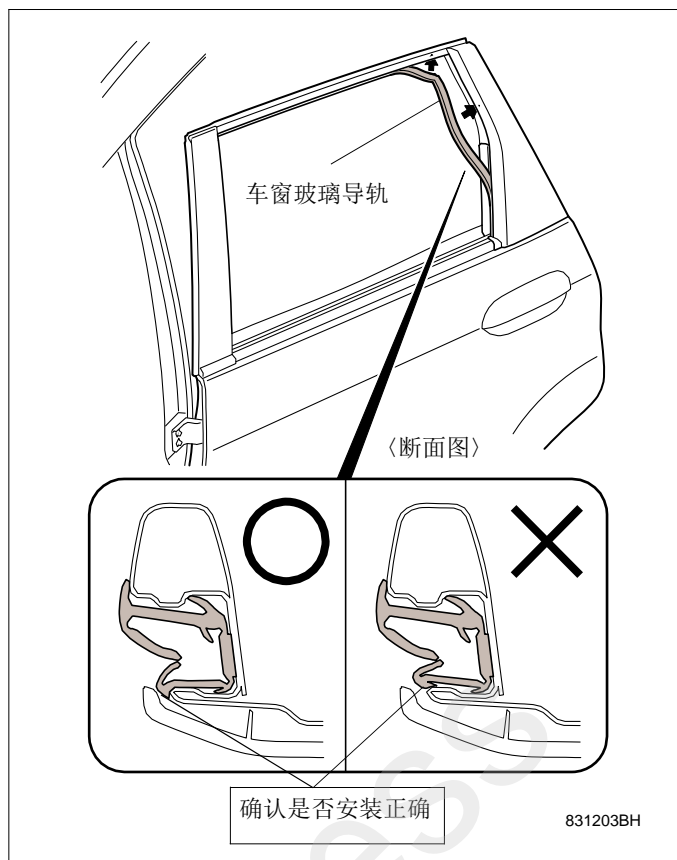

13. 如图所示掀开车窗玻璃导轨。
14. 把2个支架G安装在车门窗框的图示尺寸的位置。
15. 把车窗玻璃导轨装回原位置。

### 建议

- 如图所示，确认支架G已安装在车门窗框上。
- 请确认车门玻璃导轨已正确安装。

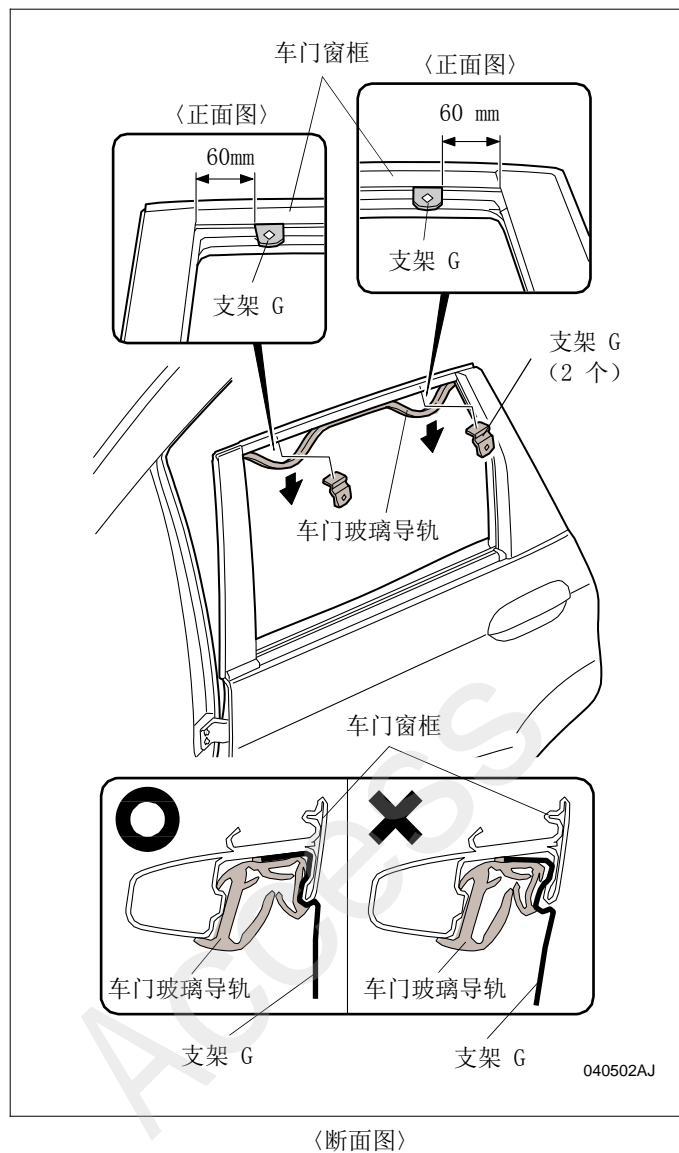

16. 确认车门雨档(后/左)的粘贴位置,用脱脂洗洁剂清理干净。

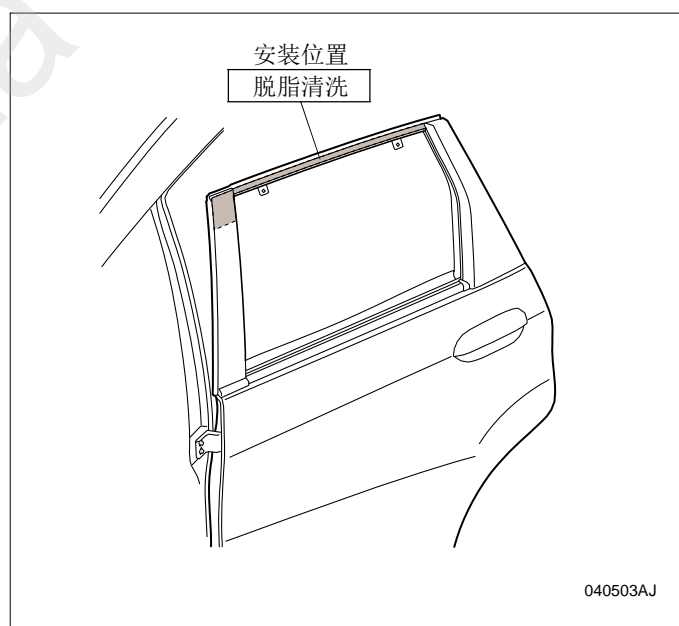



17. 剥开2块密封垫的离型纸,把密封垫粘贴在后门(左)的图示位置。

**建议**

- 粘贴时请把密封垫顶住车门饰件后再贴。

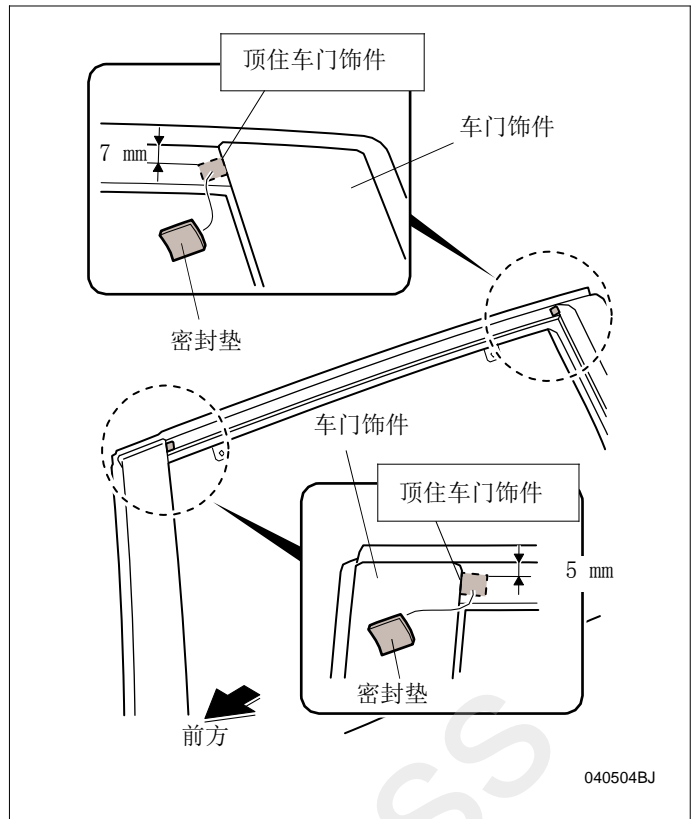

18. 用包封胶布粘贴住车门雨档(后/左)内侧的1处离型纸的前端揭起,暂时固定在雨档表面。
19. 剥开车门雨档(后/左)内侧的2处离型纸。

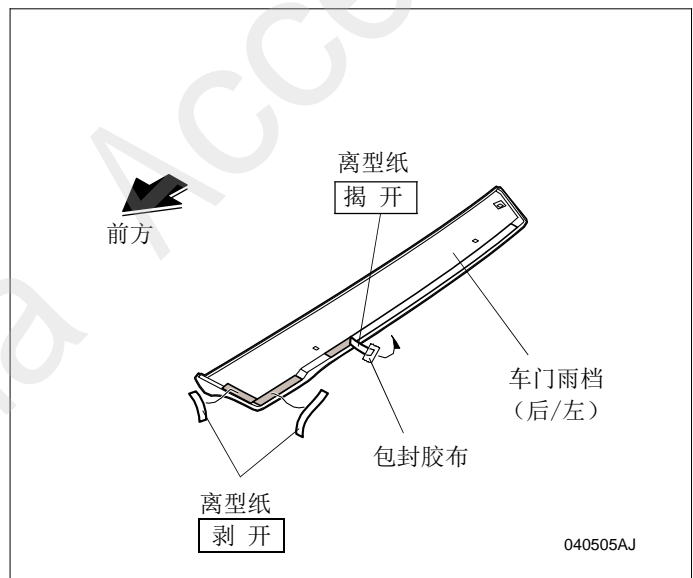

20. 用2颗夹扣把车门雨档（后/左）固定在2个支架G上。

**建议**

- 夹扣一旦安装就不能再拆出，安装时请慎重操作。

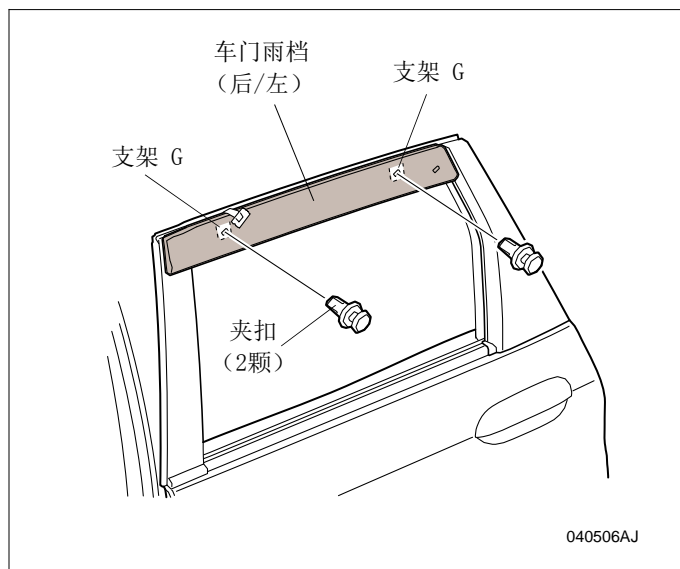

21. 一边向上方顶住车门雨档（后/左），一边确认支架G的形状是否与车门窗框的形状一致。

**建议**

- 把支架紧紧顶住车门窗框，不要在支架与车门窗框之间留出间隙。

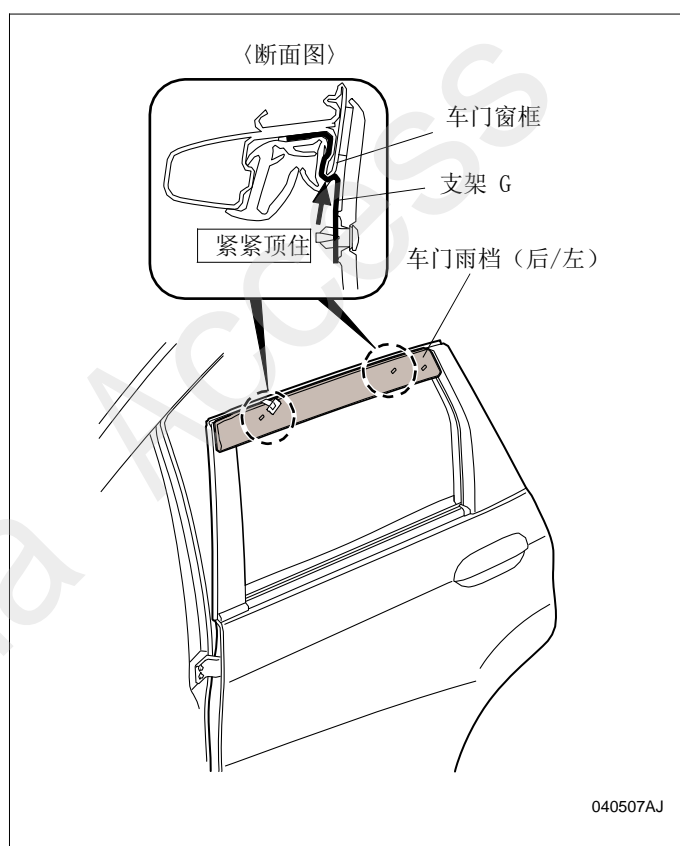

22. 把支架H插入车门饰件与车门窗框之间，然后用1颗夹扣把车门雨档（后/左）安装在车门窗框上。

**建议**

- 夹扣一旦安装就不能再拆出，安装时请慎重操作。

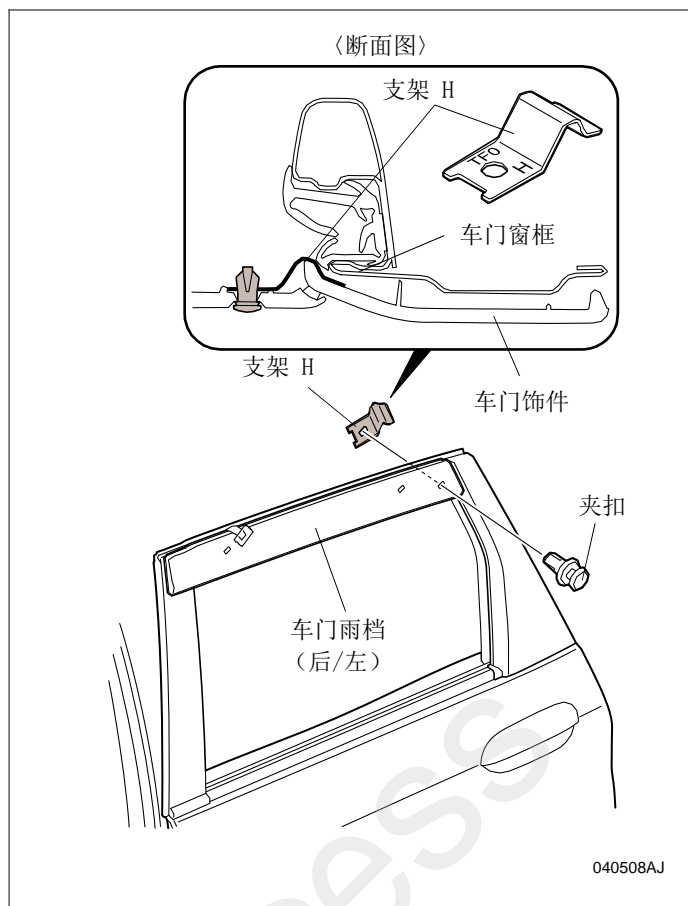

23. 一边剥开暂时固定的离型纸，一边沿着车门雨档（后/左）从前侧往后的方向用力压紧粘贴。

**建议**

- 用手指按照箭头方向按住，一边剥开离型纸一边用力压紧，确保与支架之间不留出间隙。

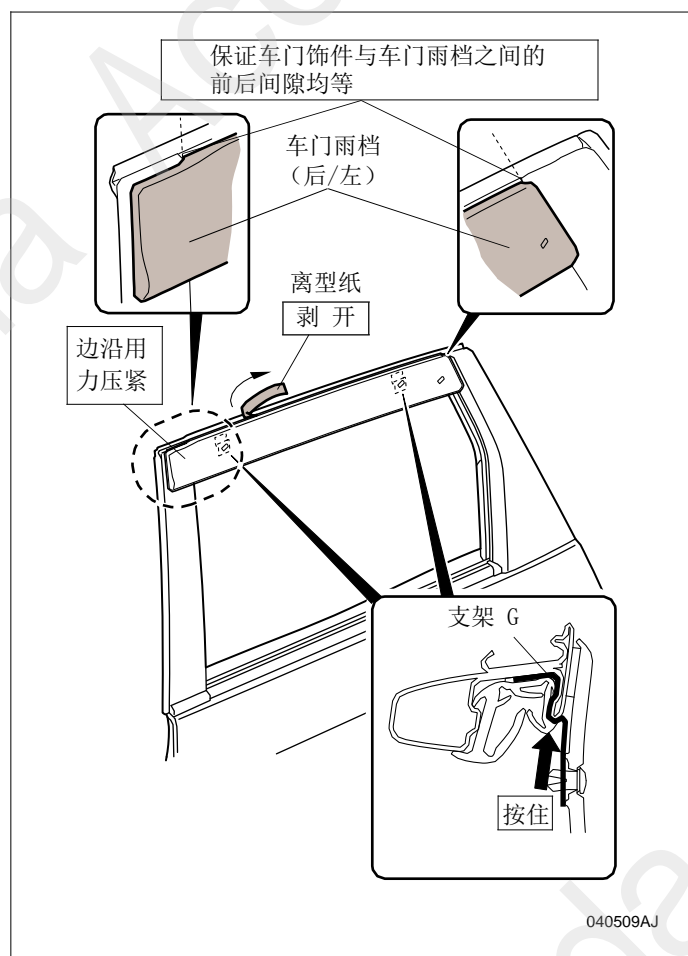

## 前车门雨档的安装

25. 把前门（左）的车窗玻璃全开。
26. 如图所示掀开车门玻璃导轨。
27. 把2个支架G安装在车门窗框的图示尺寸的位置。
28. 把车门玻璃导轨装回原位置。

### 建议

- 如图所示，确认支架G已安装在车门窗框上。
- 请确认车门玻璃导轨已正确安装。

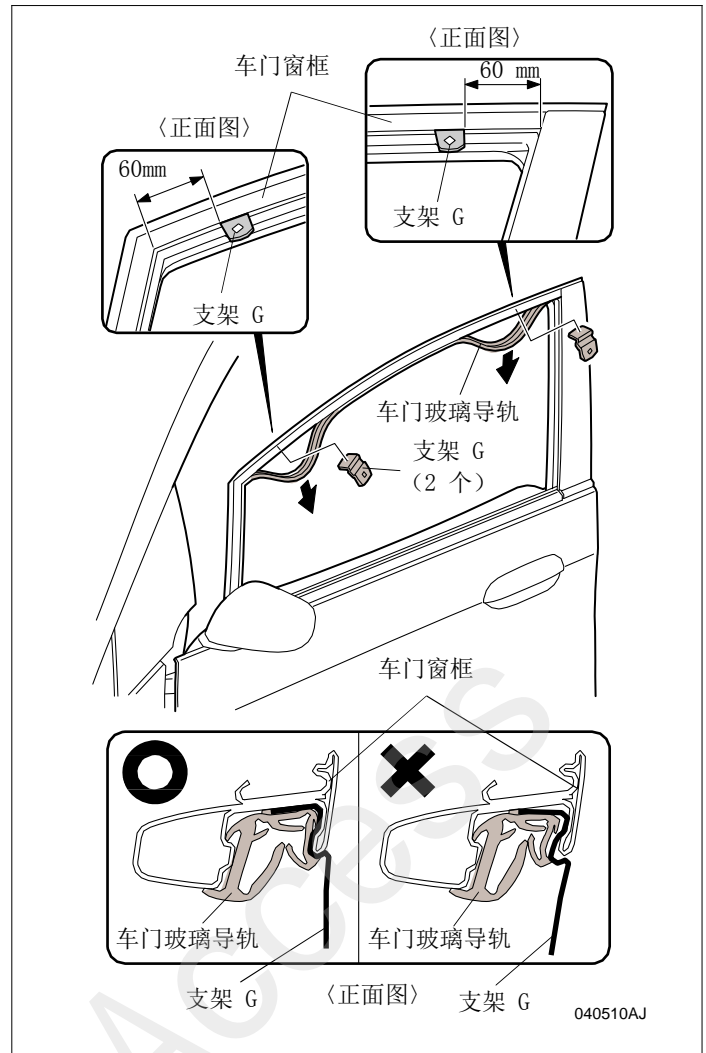

29. 把支架F安装在车门窗框与车门玻璃导轨之间的图示位置。

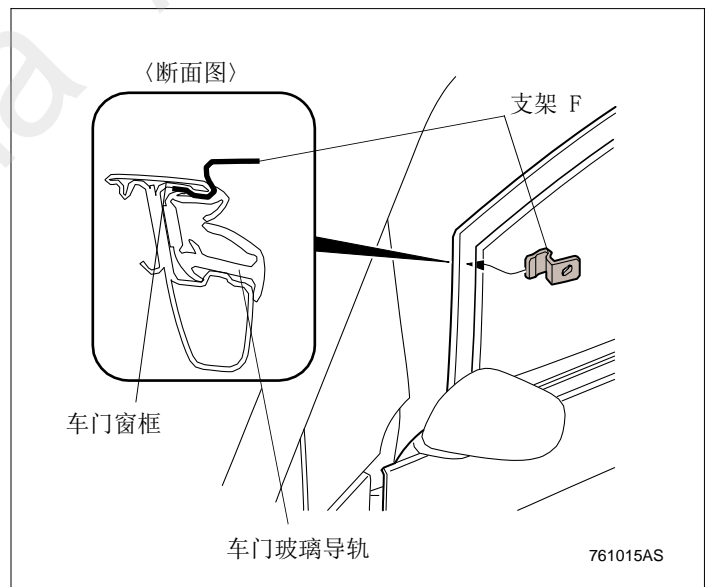

30. 确认车门雨档（前/左）的粘贴位置，用脱脂洗洁剂清理干净。

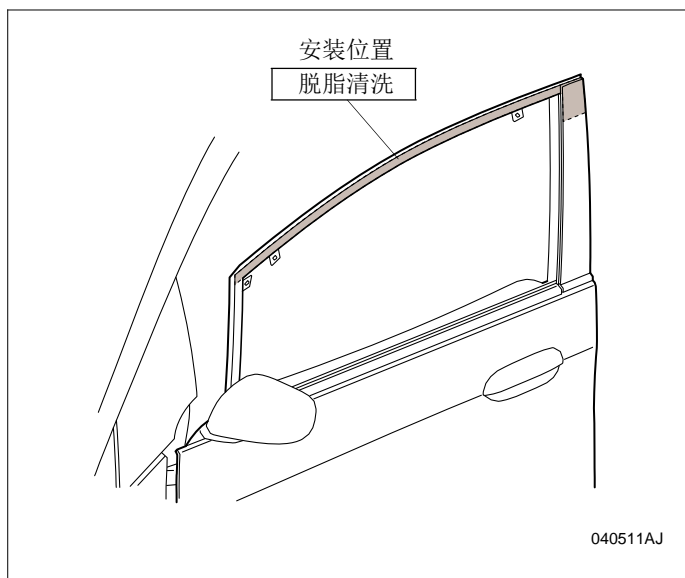

31. 剥开1块密封垫的离型纸，把密封垫粘贴在前门（左）的图示位置。

**建议**

- 粘贴时请把密封垫顶住车门饰件后再贴。

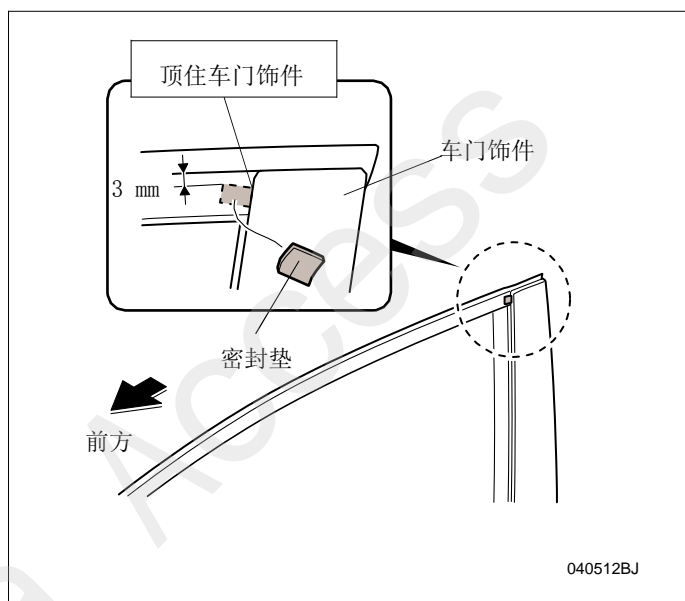

32. 用包封胶布粘贴住车门雨档（前/左）内侧的1处离型纸的前端揭起，暂时固定在雨档表面。
33. 剥开车门雨档（前/左）内侧的2处离型纸。

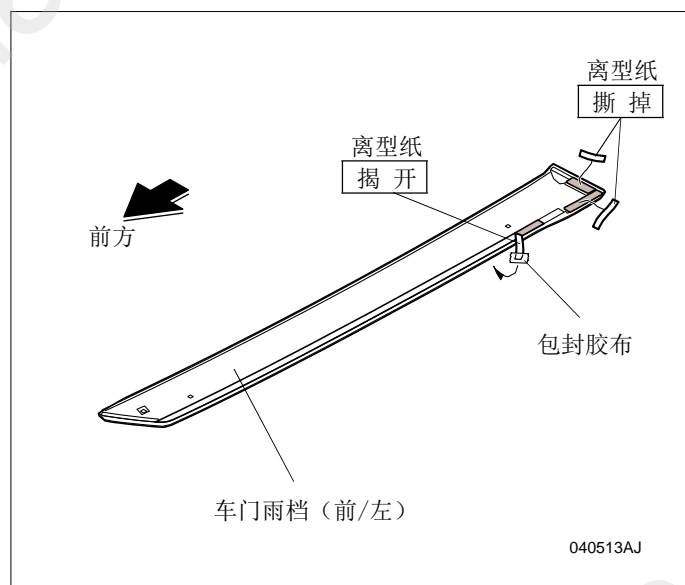

34. 用2颗夹扣把车门雨档（前/左）固定在2个支架G上。

### 建议

- 夹扣一旦安装就不能再拆出，安装时请慎重操作。

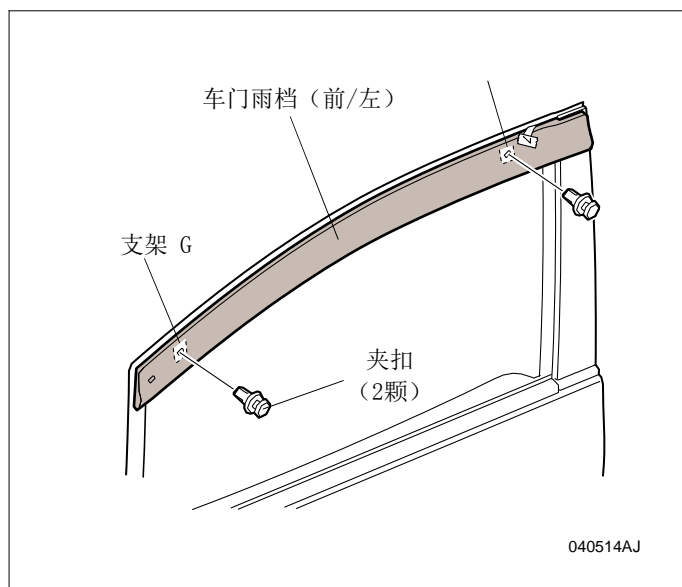

35. 一边向上方顶住车门雨档（前/左），一边确认支架G的形状是否与车门窗框的形状一致。

### 建议

- 把支架紧紧顶住车门窗框，不要在支架与车门窗框之间留出间隙。
- 请确认车门雨档（前/左）到车门边沿的间隙与车门雨档（后/左）到车门边沿的间隙完全一致，同时确认前后车门雨档的下端对齐。

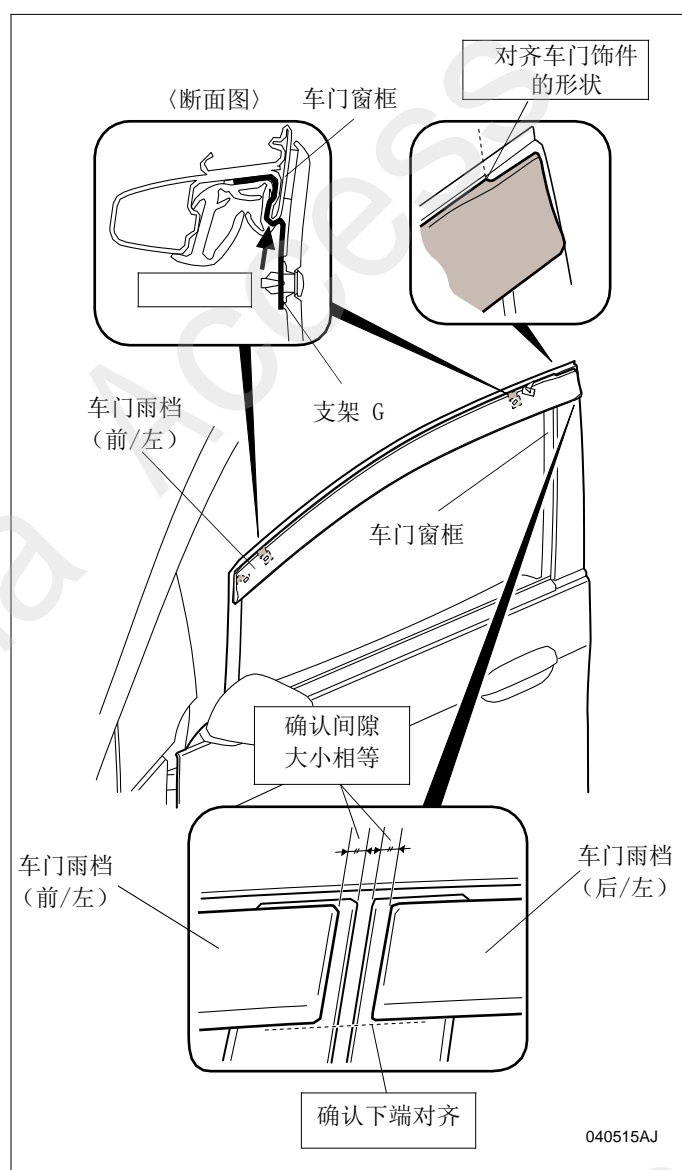

36. 上下移动，调整支架F的安装位置，使支架F的夹扣安装孔与车门雨档（前/左）的夹扣安装孔对齐。
37. 用1颗夹扣把车门雨档（前/左）安装在支架F上。

### 建议

- 夹扣一旦安装就不能再拆出，安装时请慎重操作。

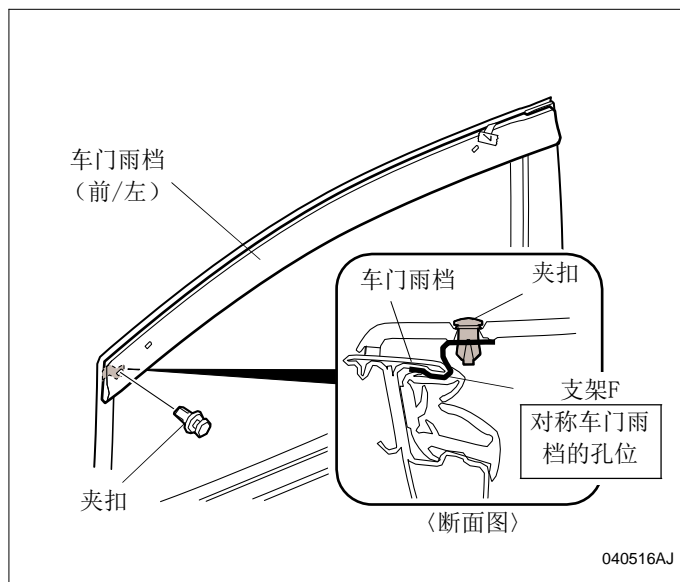

38. 一边剥开暂时固定的离型纸，一边沿着车门雨档（前/左）从前侧往后的方向用力压紧粘贴。

### 建议

- 用手指按照箭头方向按住，一边剥开离型纸一边用力压紧，确保与支架之间不留出间隙。

39. 用力压紧车门雨档（后/左）的边沿部位30秒，使离型纸充分粘贴。
40. 另一侧的安装可重复顺序1~39的相同操作。

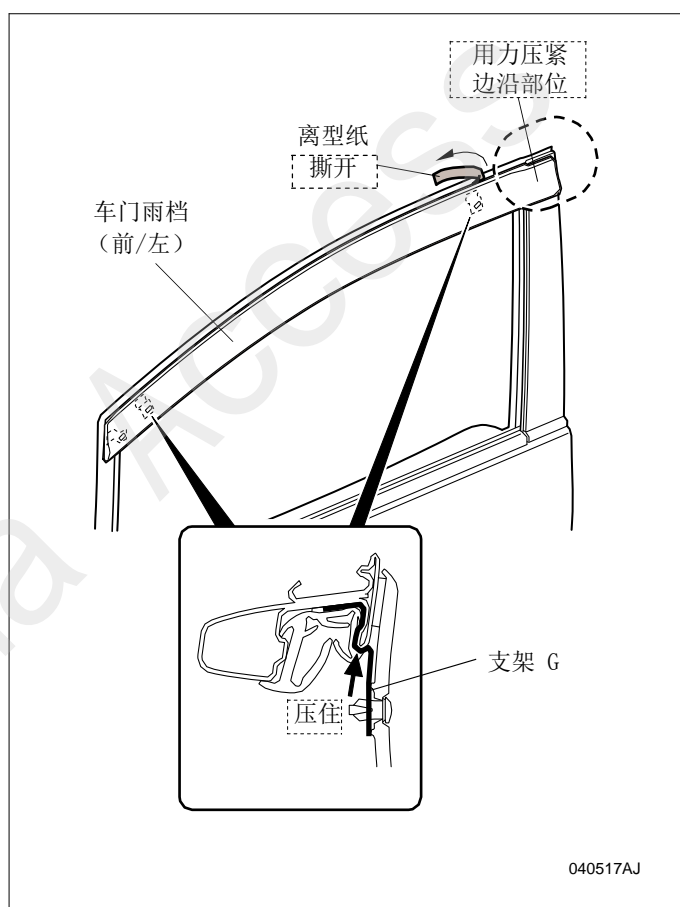

## 驾驶座电动车窗的重置和学习

41. 要确认车窗玻璃导轨的安装位置是否有异常。
42. 启动发动机。
43. 用电动车窗按钮，把车窗从半开到全开进行4~5次左右操作，要确认车窗导轨是否有被卡住等异常。
44. 根据车辆售后手册，进行驾驶位电动车窗的重置。
45. 根据车辆售后手册，学习驾驶位电动车窗的学习。
  - 步骤4、5是为了使电动车窗正常操作，防止被卡住的学习。请在所有设定有自动升降的电动车窗进行操作。



## 使用注意事项

- 车门雨挡脏后，请用蘸过水的柔软的布擦拭。
- 脏物严重的，请用中性洗涤剂清洗。请不要使用挥发性的药品（天拿水、轻质汽油、酒精等）或带有研磨剂的清洗液等。