

Honda Access

<p>安 装 说 明 书</p>	<p><商 品 名> 倒车连动车门后视镜 和自动收回式后视镜</p>	<p><机 种 名> ODYSSEY</p>	<p><发行年月> 2009. 3</p>
------------------	--------------------------------------------------	----------------------------------	---------------------------------

目 录

组成配件.....	1
必要工具/用具.....	2
安装前	
● 警告标志的说明.....	2
● 操作方面的注意事项.....	3
● 线束作业的注意事项.....	3
● 接头的安装方法.....	4
安装位置图.....	5
安装方法和顺序	
● 车辆配件的拆卸.....	5
● 线束的穿线.....	7
● 控制主件的安装.....	12
安装后的确认	
● 安装确认.....	15
● 动作确认.....	15
● 复原作业.....	15
调整车门后视镜的下降角度.....	15

组成配件

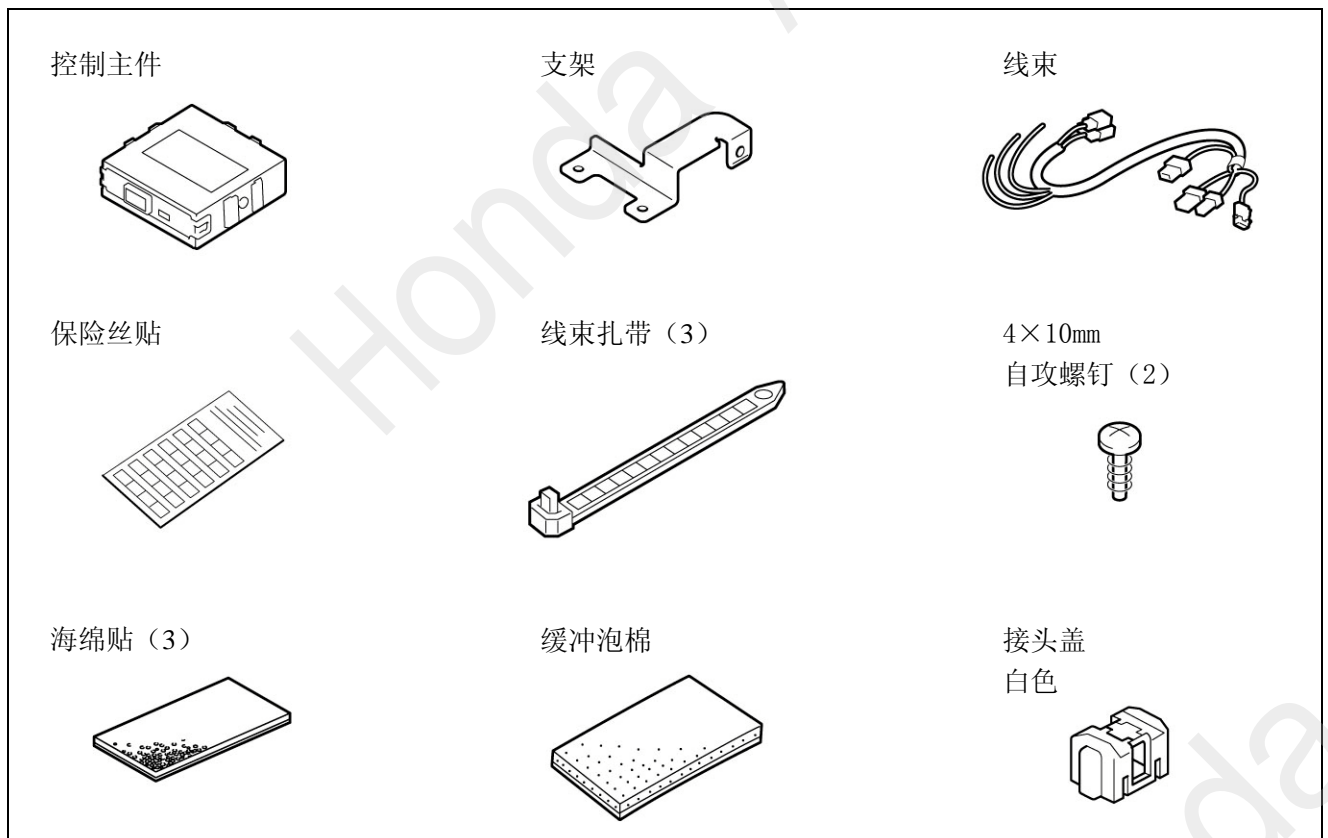

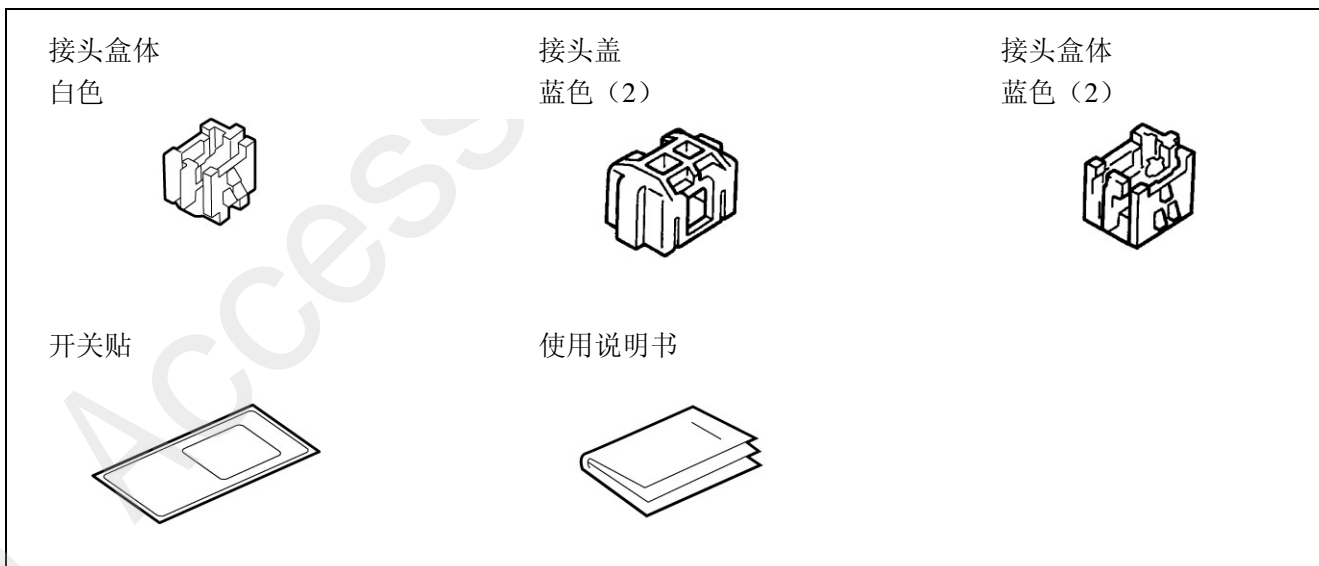

必要工具/用具

- 十字螺丝刀
- 粘贴胶带
- 棉布
- 剪刀
- 扳手
- 绝缘胶带
- 夹钳
- 剪钳
- 脱脂洗涤剂
- 一字精密螺丝刀

安装前

警告标识的说明

记载有关安装的事项或其他建议时使用以下标记。

请仔细阅读。

建议

- 记载防止故障、破损的建议。
- 了解记载的事项有助于方便地使用。

操作方面的注意事项

- 安装用品时注意不要损坏车辆及各部件。
- 拆除车辆部件时要考虑复原，请确认安装状态后再拆除。
- 拆开车辆部件的爪扣或固定部件的夹扣时，请注意不要损坏，复原时请牢固安装，不要使爪扣或夹扣松动。
- 安装用品时，螺栓、螺丝等请务必使用说明书中指示的零件。随意使用类似的零件等有可能引起故障。
- 粘贴密封件或双面胶等时，请用蘸过**脱脂洗涤剂**的棉布把粘贴面的油、杂质、脏污等擦拭干净，充分干燥后再粘贴。**脱脂洗涤剂**不要直接洒在粘贴面上使用。

脱脂洗涤剂请务必使用本田纯正用品。

- 粘贴时，小心不要损坏用品及车辆零件并充分压紧。
- 从车辆电池上拆开负极（-）端子的连接进行作业时，请事先记录好车辆音响主机等设置。作业结束后，请在车辆电池上连接负极（-）端子之后，再把记录好的设置内容重新写入车辆音响主机上。如果有时钟，请把时间重新调到当前时间。
- 请理解以上内容之后，根据车辆维修手册上的维修信息和作业相关事项进行作业。特别要充分注意安全。

线束作业的注意事项

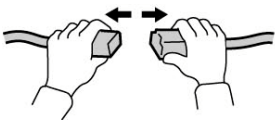

拆卸接头和端子类时，请勿拉线束，应拿着连接部分拆下。

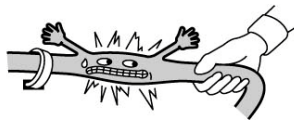

请勿用力拉线束，否则可能会损伤线束。

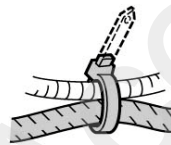

切除线束束带终端的多余部分。



连接接头的端子时，应插入到切实锁紧为止。



将接头从撑条上拆下后，请务必返回原状。结束作业时，请再次检查是否遗漏。

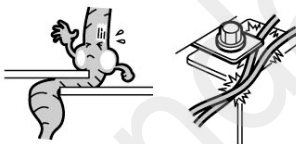
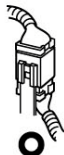

组装零件时，请注意不要缠夹线束。



应将线束夹在线束等上，使其不下垂，拆下车辆夹子等后，请务必返回原状。

建议

- 注意不要夹到 SRS 线束。

接头的安装方法

1. 把电线前端插入接头盒体的孔中，弯折电线与车辆线束接头的电线一起安装在接头盒体上。电线用手指按入槽部。

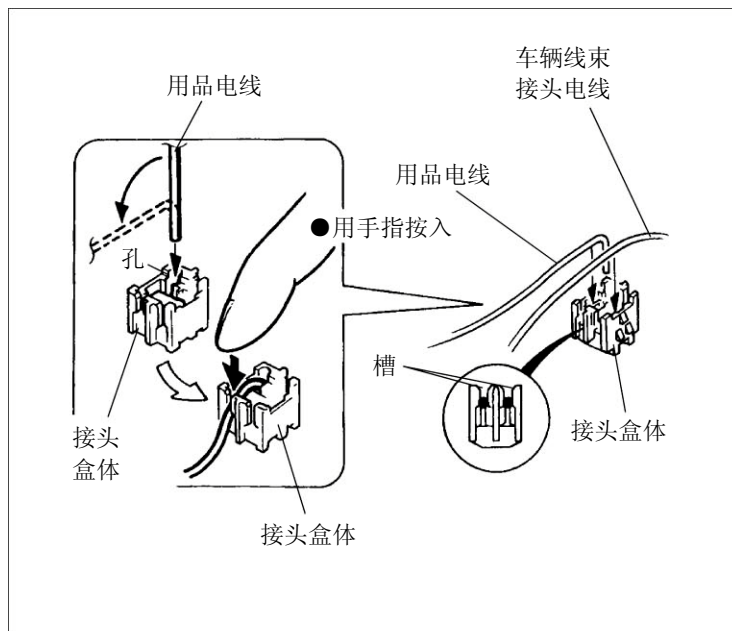

2. 盖上接头盖子，用手按压盖子扣上（第1级），防止电线脱落，然后用夹钳扣好（第2级）。

建议

- 扣第2级时，要用夹钳夹住盖和盒体的中央部。请不要用夹钳夹住盖的一侧来扣。否则可能导致接触不良或断线。

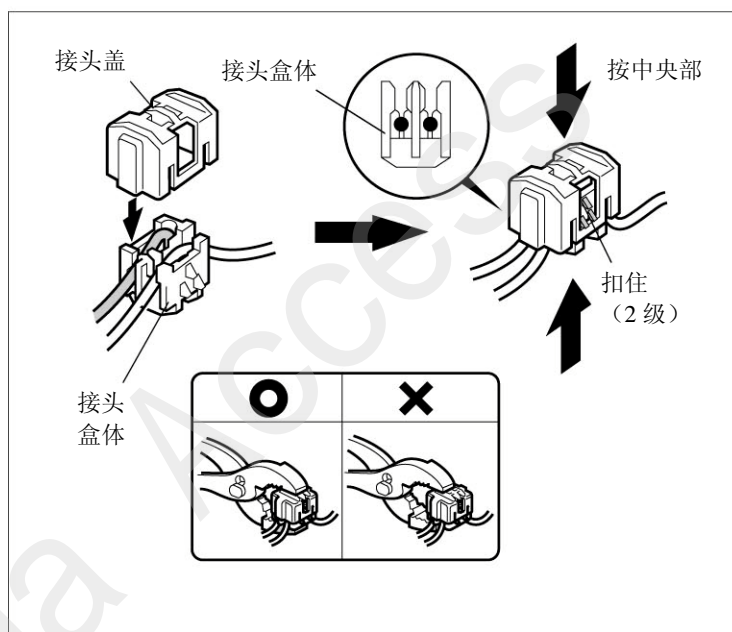

<装错接头后的注意事项>

- 安装好的接头请不要拆开。
- 把接头错装到车辆侧的不同电线上时，确认接头盖和接头盒体已压紧后，请按照以下要领处理，重新用新的接头安装在车辆侧的正确的电线上。
(备有维修用接头，请向本田销售店索取)

1. 从接头上切掉用品电线，保留约40mm左右。
2. 为防止短路，如图所示弯折电线前端，缠上绝缘胶带。

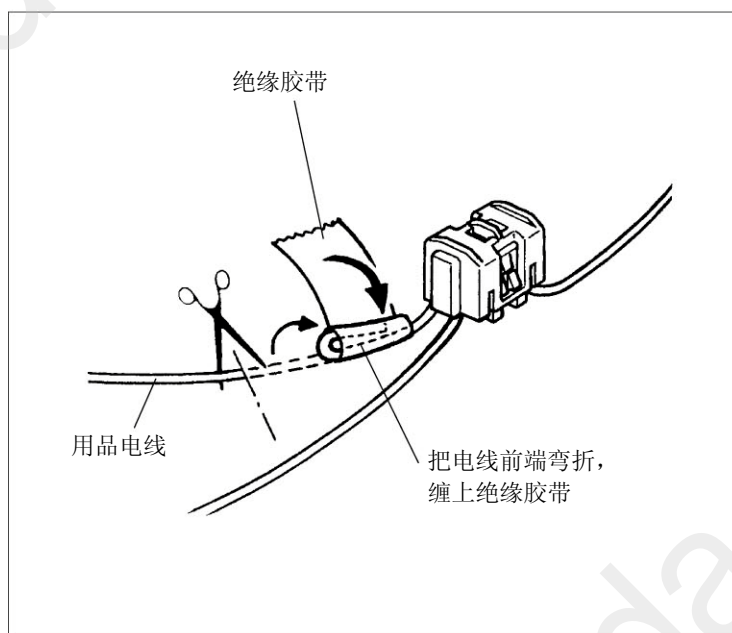

安装位置图

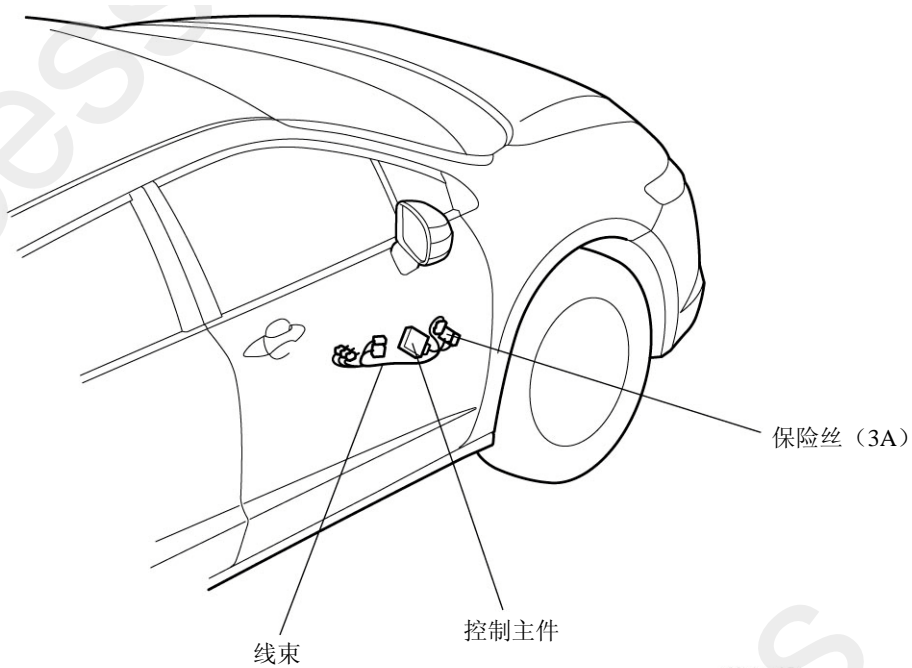

安装方法和顺序

车辆配件的拆卸

1. 拆开 3 处爪扣，拆下内拉手盖。
2. 拆开 4 处爪扣，拆下盖子。

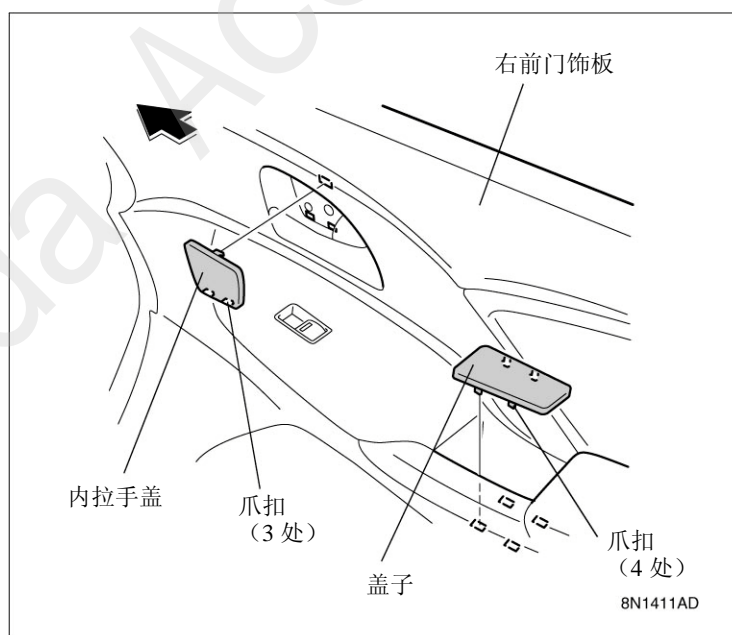

3. 从右前门饰板上拆下 3 根自攻螺钉。

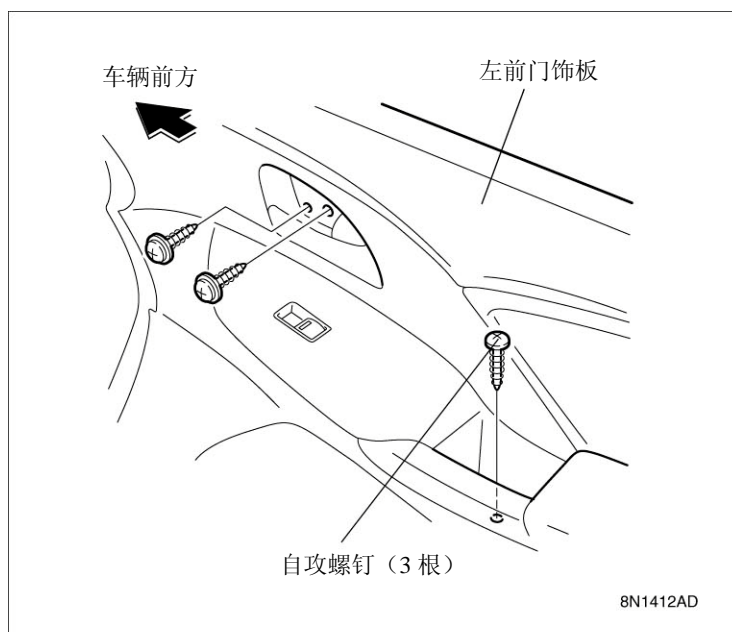

4. 拆开 9 处夹扣，拉出右前门饰板。

5. 从右前门饰板上拆下 1 处夹扣。

6. 拆开车辆接头的连接，活动右前门饰板。

建议

- 礼仪灯配置车请拆开礼仪灯的连接。

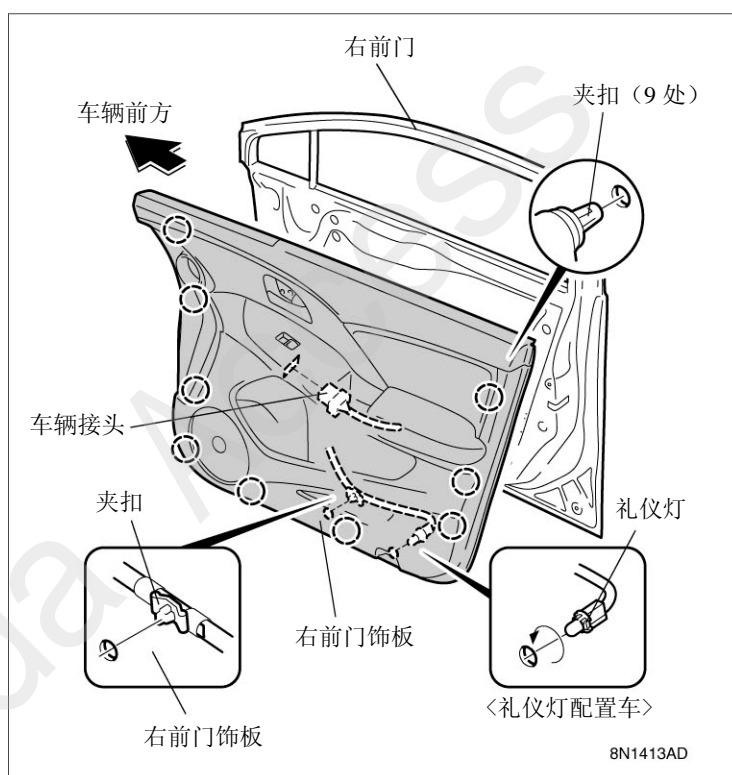

7. 拆开 3 处夹扣，从右前门饰板上拆下内拉手。

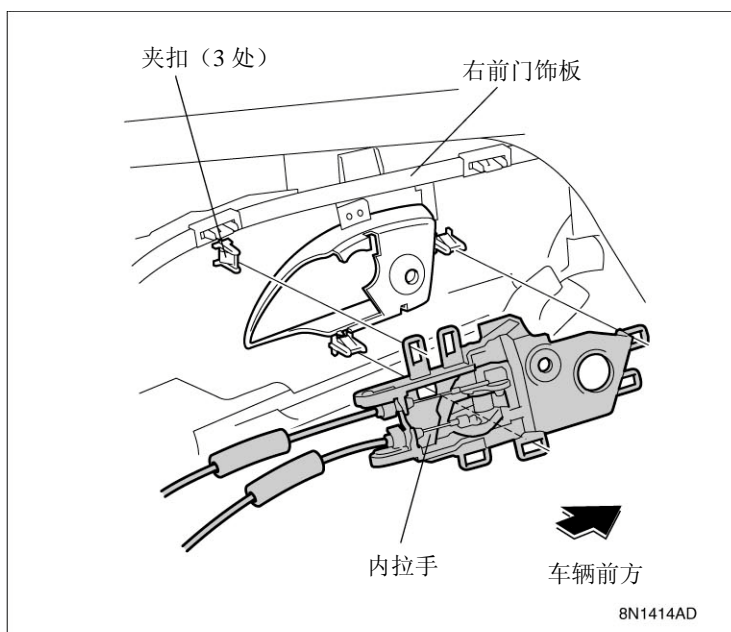

8. 把步骤 7 中拆下的内拉手用粘贴胶带固定在右前门上。

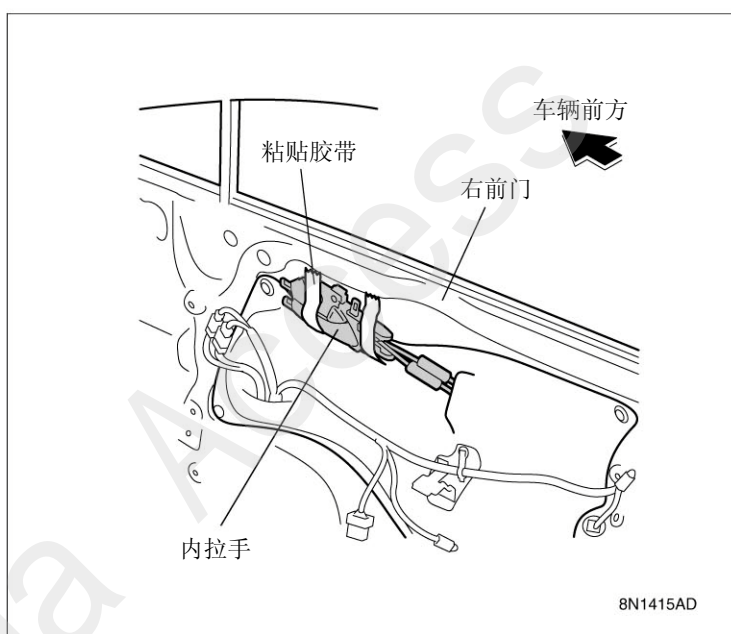

线束的穿线

9. 把保险丝贴 (3A 用品保险丝) 粘贴到线束的保险丝盒上。

建议

- 请预先用脱脂洗涤剂清洁保险丝贴的粘贴面。

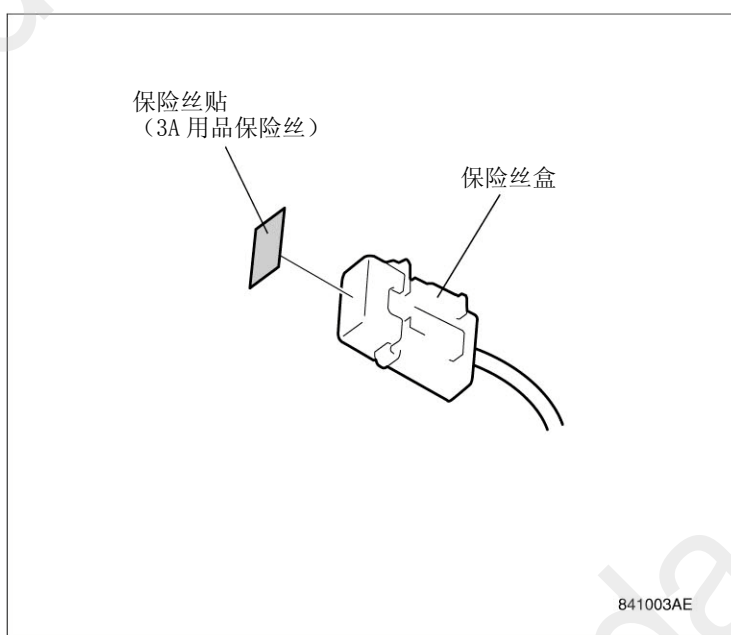

10. 用白色接头盖、接头盒体把线束的蓝色电线连接在车辆 37 芯接头的蓝色电线上。

建议

- 接头的连接方法请参考“接头的安装方法”。

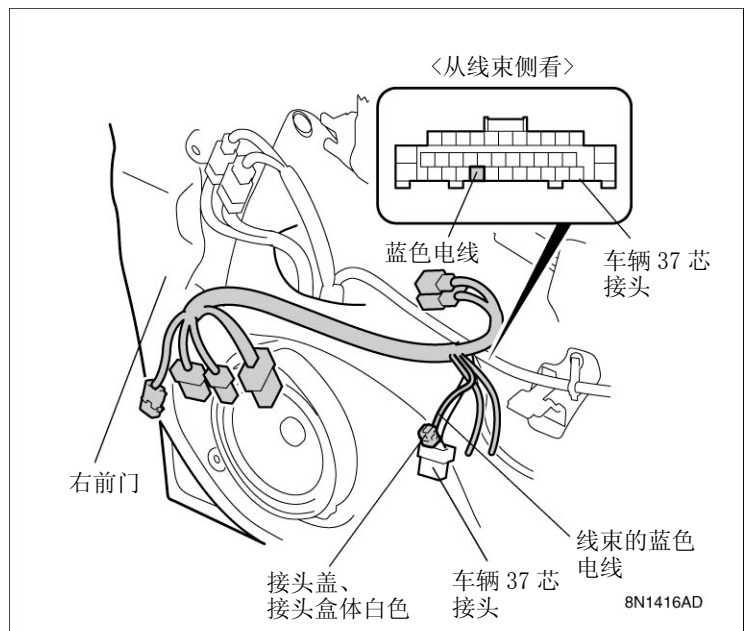

11. 用蓝色接头盖、接头盒体把线束的黑色电线连接在车辆 37 芯接头的黑色电线上。
12. 用蓝色接头盖、接头盒体把线束的白色电线连接在车辆 37 芯接头的白色电线上。

建议

- 接头的连接方法请参考“接头的安装方法”。

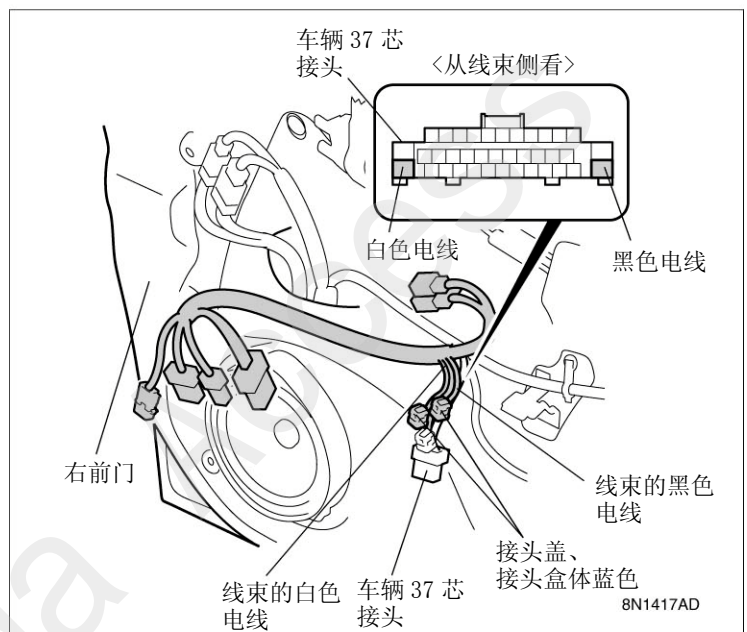

13. 用绝缘胶带把线束的 3 根电线固定在车辆线束上。
14. 把 1 张海绵贴分成 2 等分，把这 2 张缠在 3 处接头上。

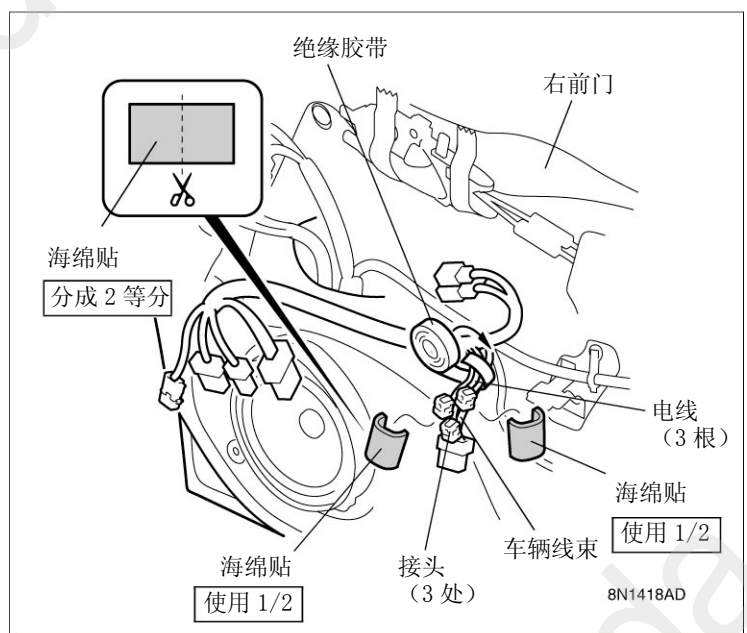

• 车辆 2 芯接头

有 步骤 15-17

无 至步骤 18

<有车辆 2 芯接头>

15. 从线束的 2 芯接头上拆下堵头。
16. 拆开 2 个车辆接头的连接，连接在线束的 13 芯接头和 2 芯接头上。

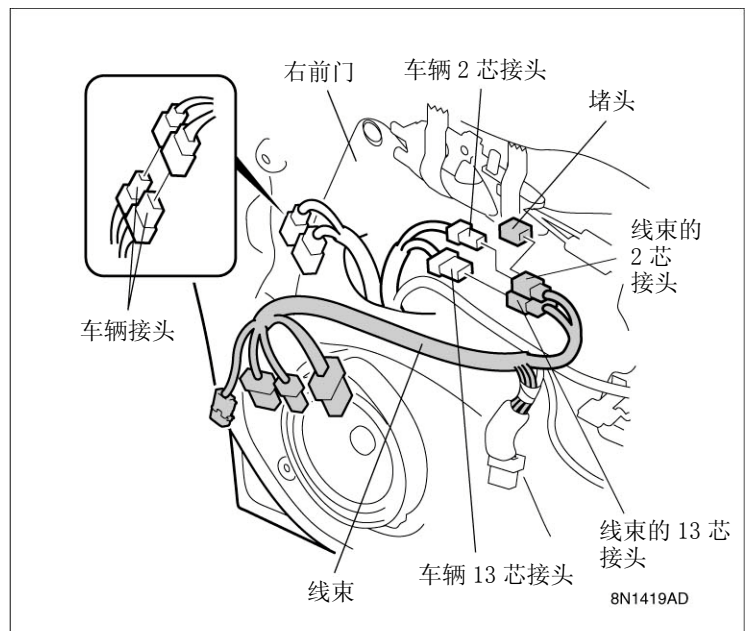

17. 把 1 张海绵贴缠在步骤 16 中连接的线束的 13 芯接头和 2 芯接头上。

建议

- 缠海绵贴时，请不要缠在车辆接头上。

至步骤 20

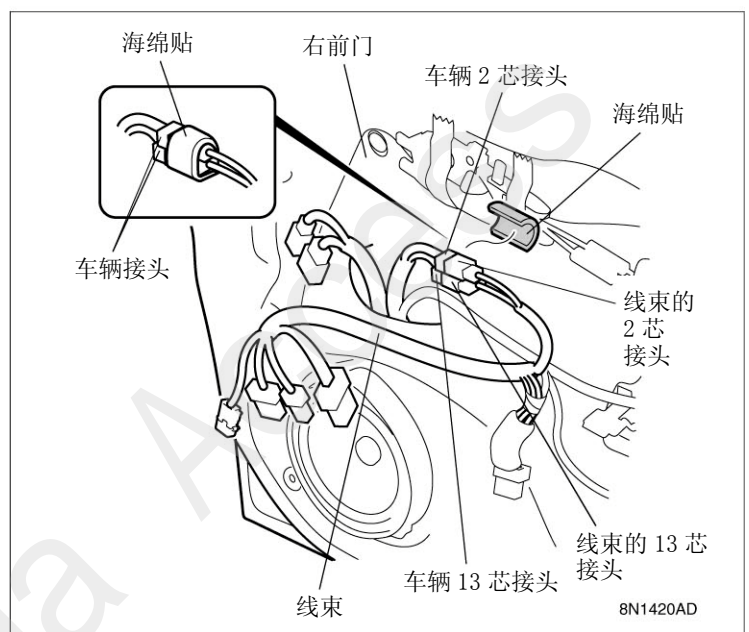

<无车辆 2 芯接头>

18. 拆开车辆 13 芯接头的连接，连接在线束的 13 芯接头上。

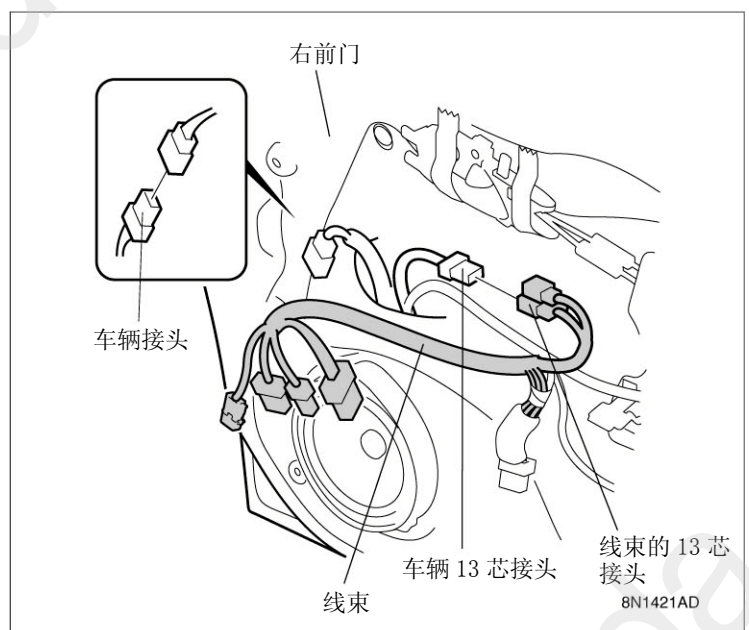

19. 把 1 张海绵贴缠在步骤 18 中连接的线束的 13 芯接头和 2 芯接头上。

建议

- 缠海绵贴时，请不要缠在车辆接头上。

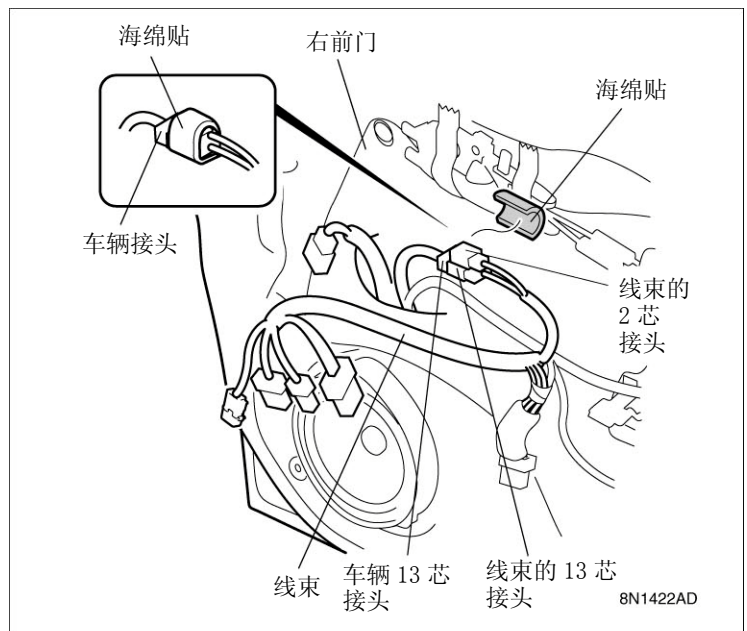

20. 把线束沿着车辆线束穿线。

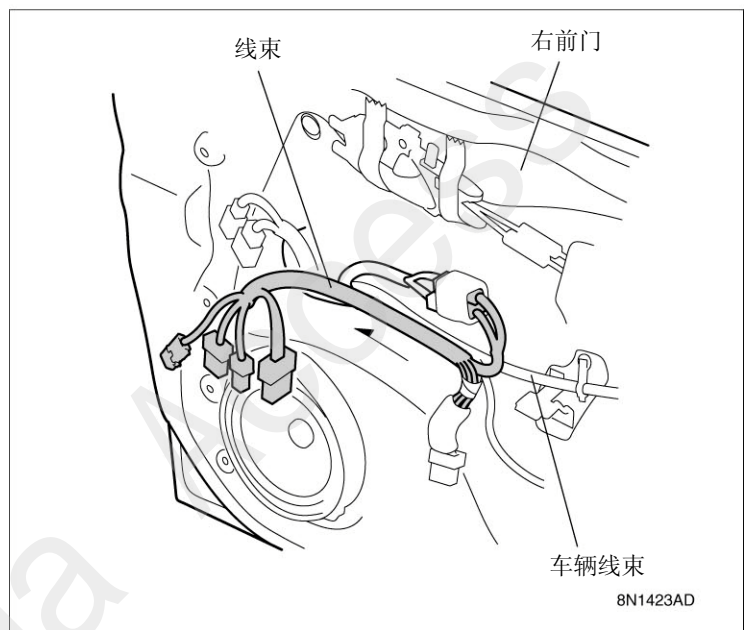

21. 把线束的 13 芯接头和 2 芯接头连接在 2 处车辆接头上。

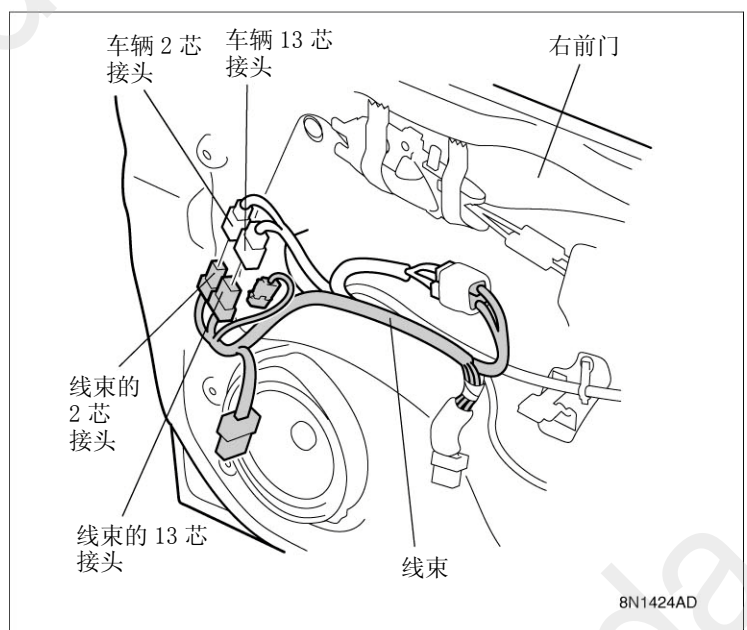

22. 把线束的保险丝盒安装在车辆 13 芯接头上。

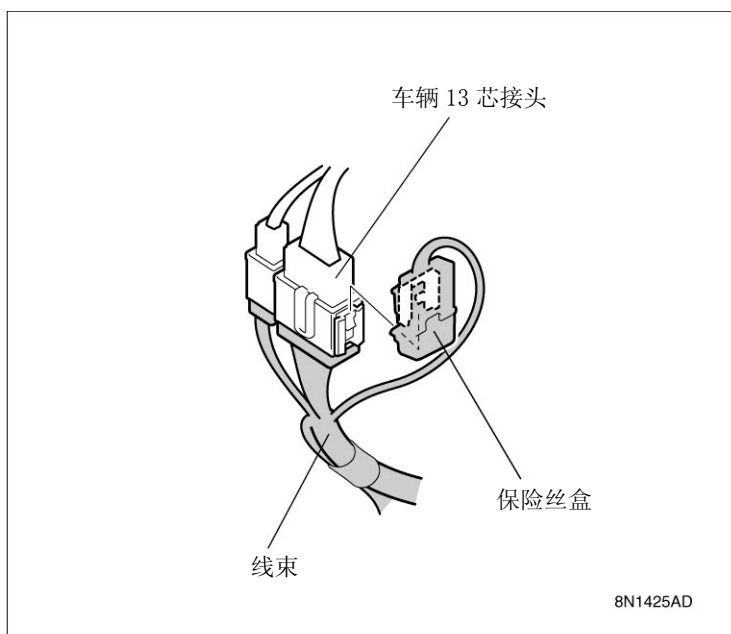

23. 用 1 根线束扎带把线束固定在车辆线束上。

建议

- 请把线束扎带被切掉的末端向着室内侧。

24. 用 1 根线束扎带把线束的连接部固定在车辆线束上。

建议

- 请把线束扎带被切掉的末端向着室内侧。

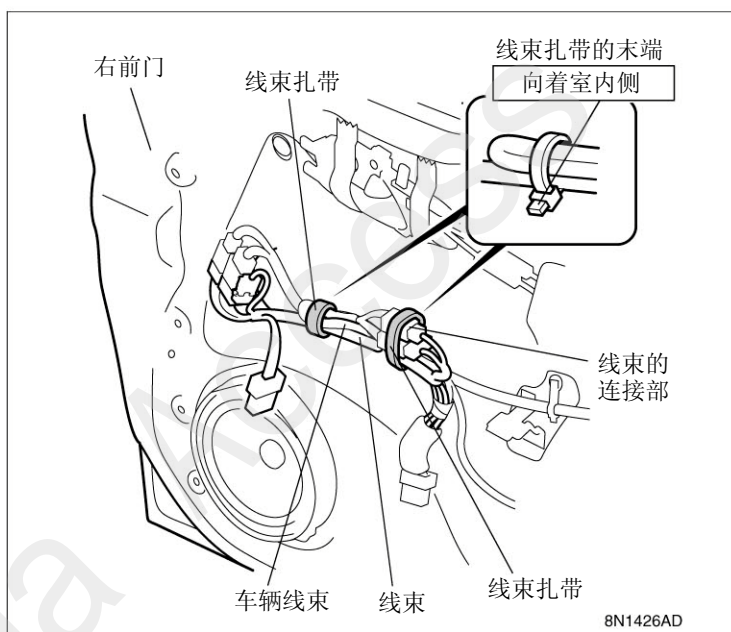

25. 用 1 根线束扎带把线束固定在车辆线束上。

建议

- 请把线束扎带被切掉的末端向着室内侧。

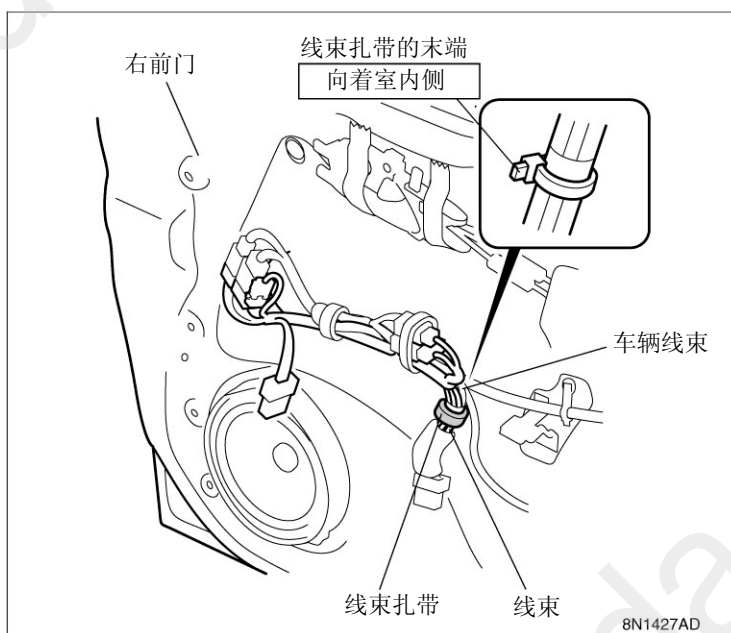

控制主件的安装

26. 如图所示设定控制主件的开关的 ON/OFF 位置。

建议

- 请触摸车辆的金属部等，先把身体的静电释放后再设定开关。

27. 确认控制主件的标贴粘贴位置后粘贴。

建议

- 请预先用脱脂洗涤剂清洁标贴的粘贴面。

28. 把支架安装在控制主件上。

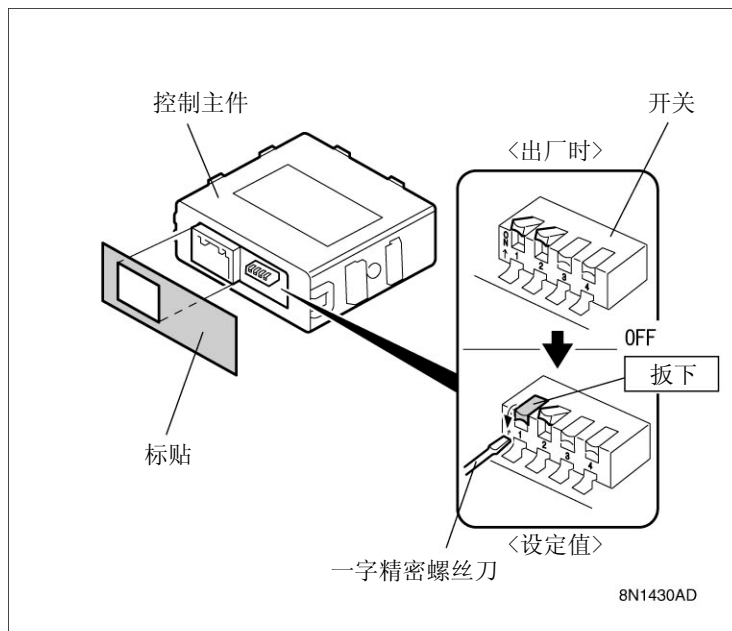

29. 如图所示把 1 张缓冲泡棉对齐控制主件，切掉多余部分。

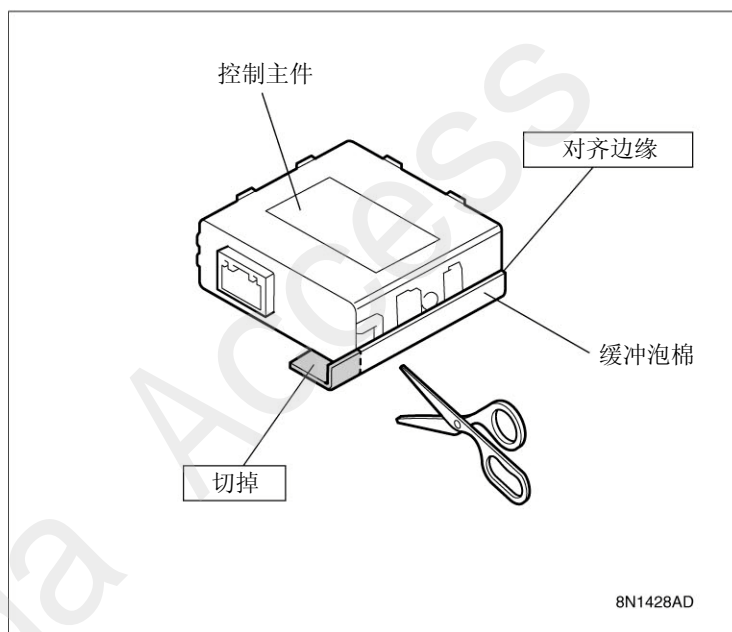

30. 把 1 张步骤 29 中切掉的缓冲泡棉粘贴在控制主件上。

建议

- 请预先用脱脂洗涤剂清洁缓冲泡棉的粘贴面。

31. 把 1 张海绵贴分成 2 等分，将其中 1 张粘贴在控制主件的图示位置上。

建议

- 请预先用脱脂洗涤剂清洁海绵贴的粘贴面。

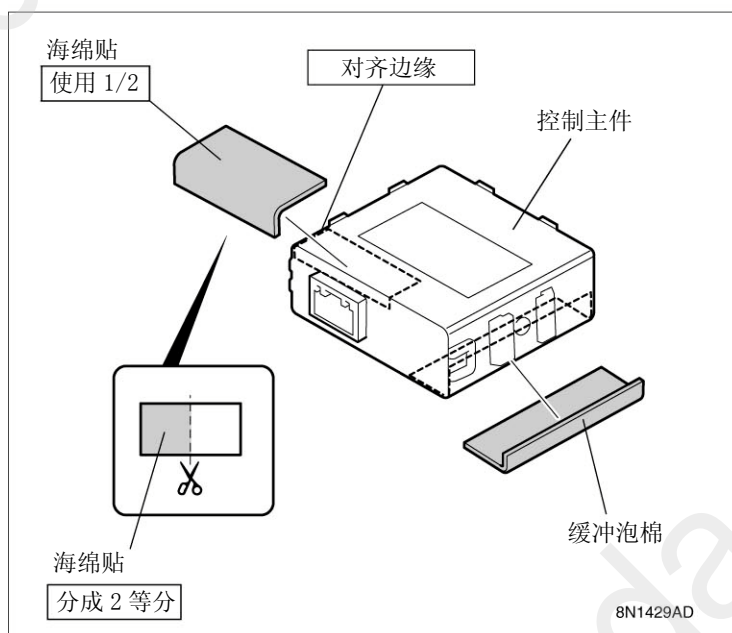

32. 把步骤 31 中 2 等分了的海绵贴剩下的 1 张粘贴在支架上。

建议

- 请预先用脱脂洗涤剂清洁海绵贴的粘贴面。

33. 把支架安装在控制主件上。

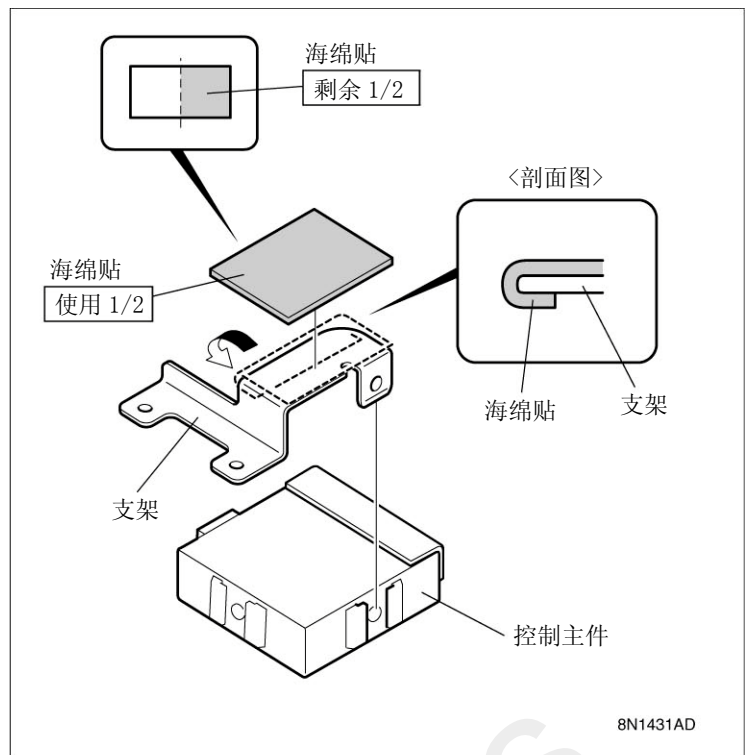

34. 如图所示，从隔音垫的上方确认右前门饰板背面的 2 处凸台的位置后，剪切隔音垫。

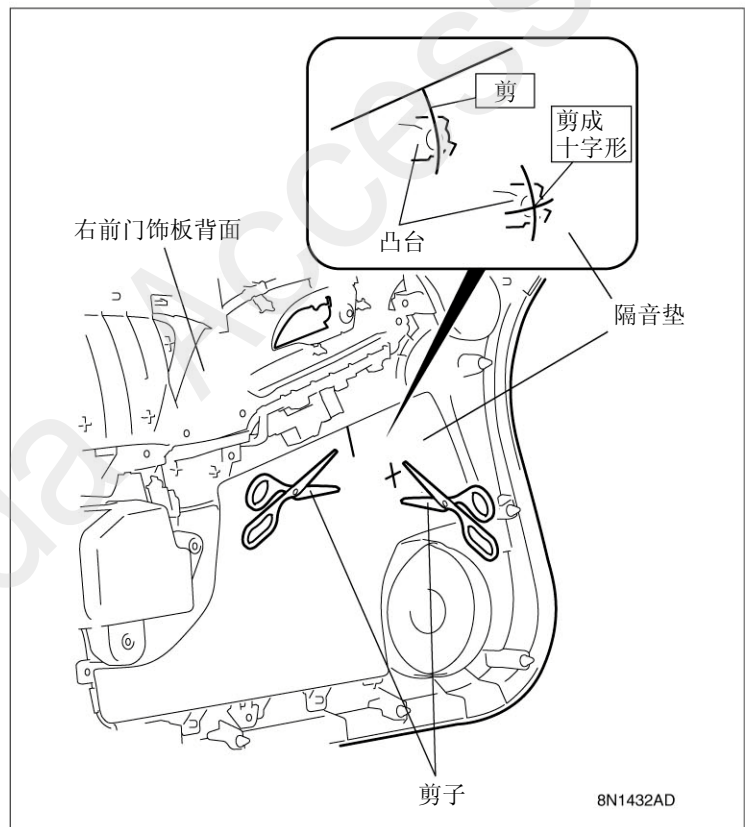

35. 用 2 根 4×10mm 自攻螺钉把控制主件安装在右前门饰板上。

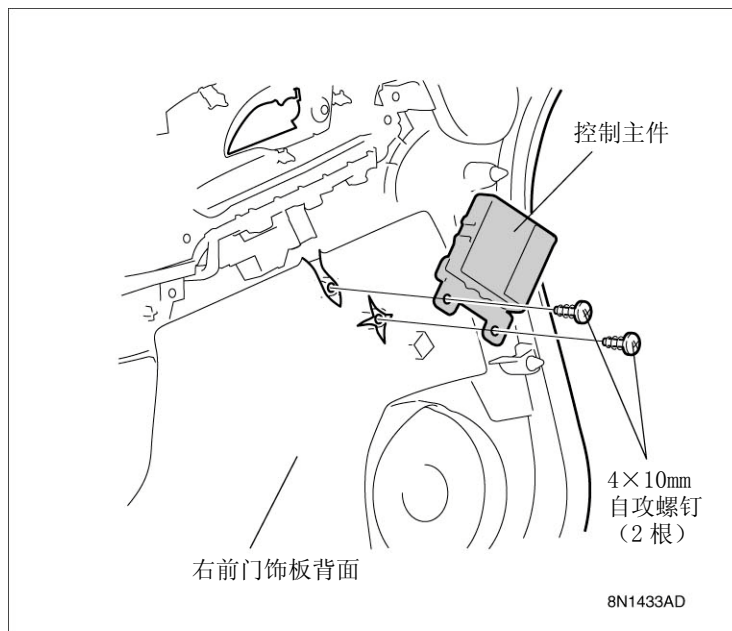

36. 把右前门饰板靠近车辆，把线束的 16 芯接头连接在控制主件上。
37. 把右前门饰板安装复原。

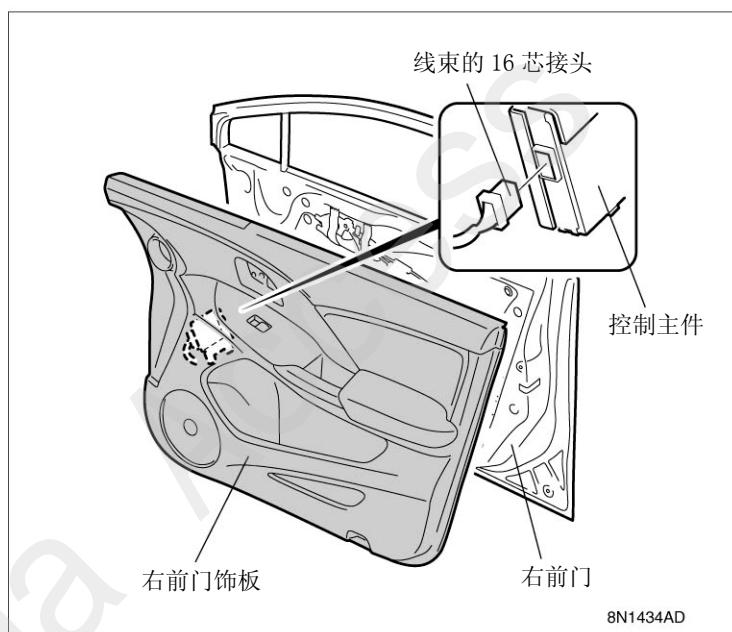

安装后的确认

安装确认

- 动作确认前，请确认配线及安装没有异常。
- 要确认车辆线束及用品线束有没有被大力地压着、拉着、夹着。还要确认夹扣及扎带有无脱落、忘记拧紧。

动作确认

- 请确认线束的穿过方法、固定方法、接头及端子的连接没有问题，在电池上连接负极（-）端子。
- 请参考包装中附带的使用说明书进行动作确认。

复原作业

- “动作确认”完成后，请把拆下的车辆部件安装复原，要注意以下几点：
- 复原作业时，请充分注意不要夹着车辆线束及用品线束，不要损伤车辆零件。
- 把车辆零件安装复原时，请牢固安装夹扣、爪扣等，避免松动等。
- 连接了负极（-）电缆后，请确认电器附件及其它的电器系统能够正常动作。请把各装置的记忆或旋钮位置恢复到安装前的状态。

调整车门后视镜的下降角度

1. 根据顾客的要求，需要调整车门后视镜的下降角度时，请参考右表用精密一字螺丝刀等把控制主件的开关设定为希望的下降角度。

建议

- 进行开关设定时，请触摸车辆的金属部等，先把身体的静电释放后再进行作业。
- 进行开关设定时，请拆开电池的负极（-）端子电线后再进行作业。

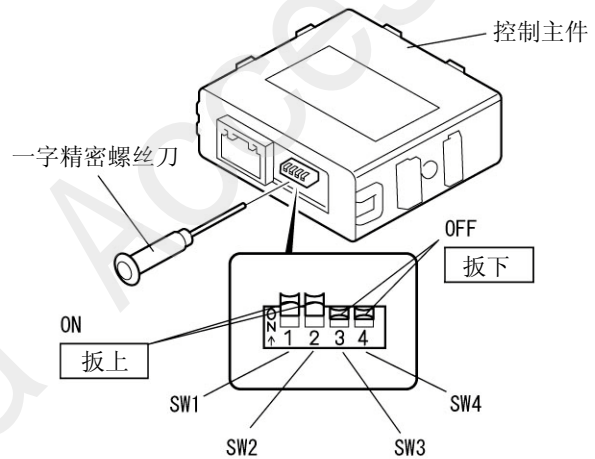

后视镜的角度	SW1	SW2	SW3	SW4
约 3.0	OFF	OFF	OFF	OFF
约 3.8	ON	OFF	OFF	OFF
初期设定位置 约 4.6	OFF	ON	OFF	OFF
约 5.4	ON	ON	OFF	OFF
约 6.1	OFF	OFF	ON	OFF
约 6.9	ON	OFF	ON	OFF

890908AX