

Honda Access

<p>安 装 说 明 书</p>	<p><商 品 名> 挡泥板</p>	<p><机 种 名> <i>ODYSSEY</i></p>	<p><发行年月> 2012. 7</p>
------------------	------------------------------	---	---------------------------------

组成配件



必要工具/用具

- 十字短头螺丝刀
- 图钉
- 十字螺丝刀

安装前

警告标识的说明

记载有关安装的事项或其他建议时使用以下标记。

请仔细阅读。

建议

- 记载防止故障、破损的建议。
- 了解记载的事项有助于方便地使用。

操作方面的注意事项

- 安装方法是用车辆左侧说明的。右侧也同样进行作业。
- 安装用品时注意不要损坏车辆及各部件。
- 拆除车辆部件时要考虑复原，请确认安装状态后再拆除。
- 拆开车辆部件的爪扣或固定部件的夹扣时，请注意不要损坏，复原时请牢固安装，不要使爪扣或夹扣松动。
- 安装用品时，螺栓、螺丝等请务必使用说明书中指示的零件。随意使用类似的零件等有可能引起故障。
- 请理解以上内容之后，根据车辆维修手册上的维修信息和作业相关事项进行作业。特别要充分注意安全。

安装位置图

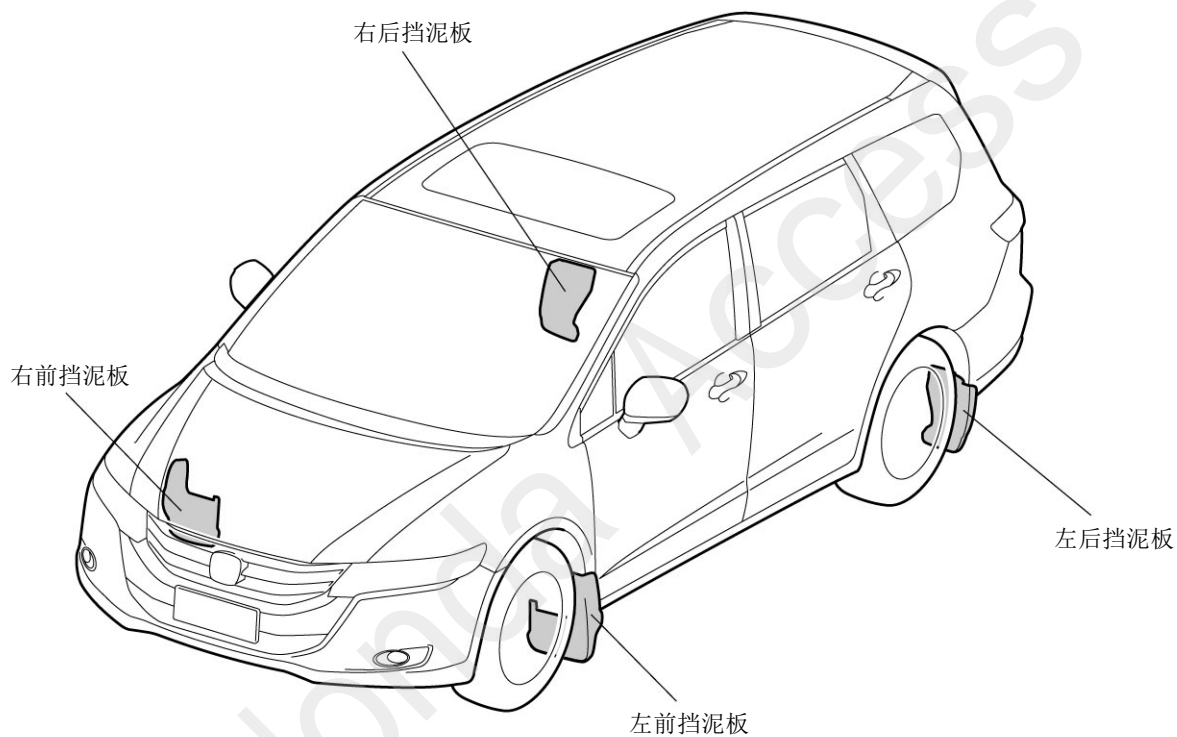

8D0813AG

安装方法和顺序

前挡泥板的安装

1. 把方向盘向左打到尽头。
2. 把1根带垫圈自攻螺钉从左前内翼子板上拆下。
3. 用图钉在左前内翼子板的图示位置上的2处夹扣的中心开孔。

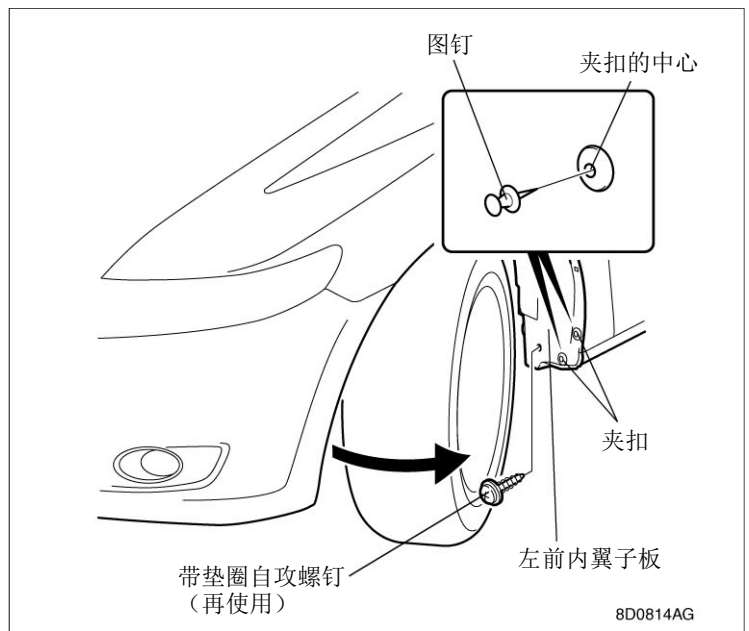

4. 用3根带垫圈自攻螺钉（1根再使用）暂时固定左前挡泥板。
5. 确认左前挡泥板和车辆之间没有间隙，把3根带垫圈自攻螺钉按照 1→2→3 的顺序拧紧固定。

建议

- 挡泥板和车辆之间有间隙时，一面调整到没有间隙，一面重新拧紧3根自攻螺钉。
- 请确认挡泥板确实固定好。

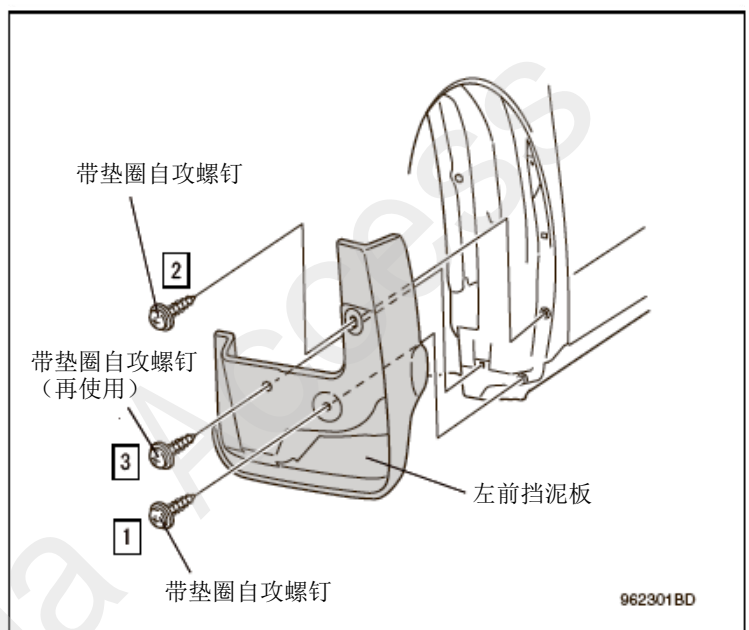

后挡泥板的安装

6. 从后保险杠左侧的图示位置上拆下1根自攻螺钉。
7. 从后保险杠左侧的图示位置拆下1根带垫圈的自攻螺钉

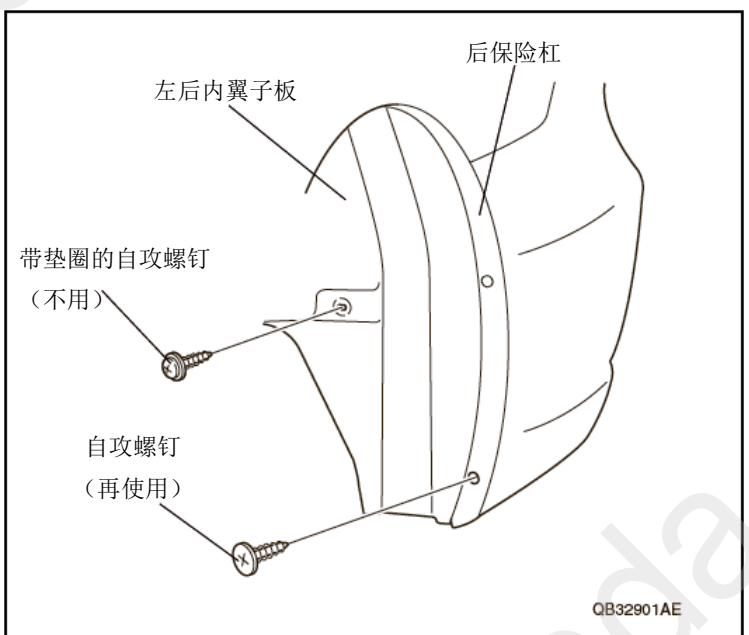

8. 用图钉在后保险杠左侧的凹部中心开孔。
9. 把自攻螺钉拧入后保险杠左侧的凹部开孔，然后拆下。
10. 在后保险杠的孔上安装 1 个弹簧螺母。

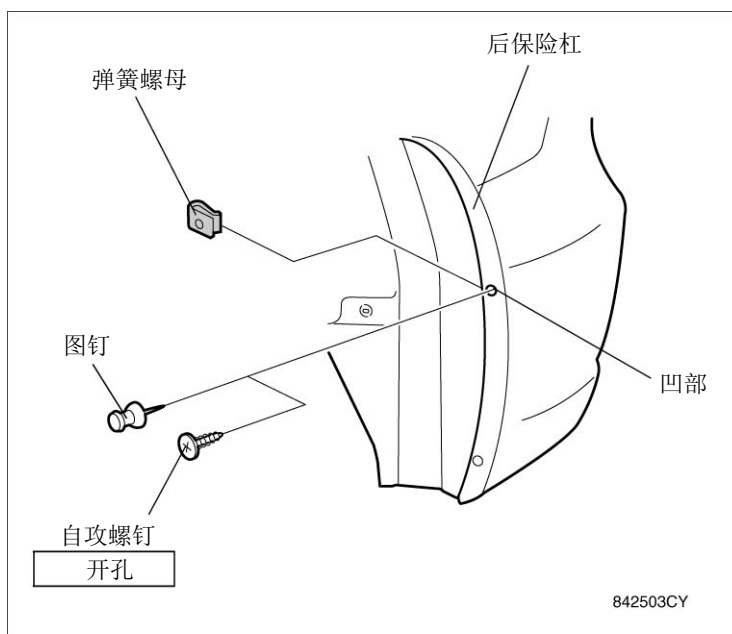

11. 用 1 根带垫圈自攻螺钉和 2 根自攻螺钉（1 根再使用）暂时固定左后挡泥板，
12. 确认左后挡泥板和车辆之间没有间隙，把 3 根自攻螺钉按照 1→2→3 的顺序拧紧固定。

建议

- 挡泥板和车辆之间有间隙时，一面调整到没有间隙，一面重新拧紧 3 根自攻螺钉。
- 请确认挡泥板确实固定好。

13. 车辆右侧也按照步骤 1~12 同样作业。（安装完毕）

