

**Honda Access**

<p>安 装 说 明 书</p>	<p>&lt;商 品 名&gt; 保险杠饰件</p>	<p>&lt;机 种 名&gt; ODYSSEY</p>	<p>&lt;发行年月&gt; 2009. 9</p>
------------------	--------------------------------	----------------------------------	---------------------------------

组成配件

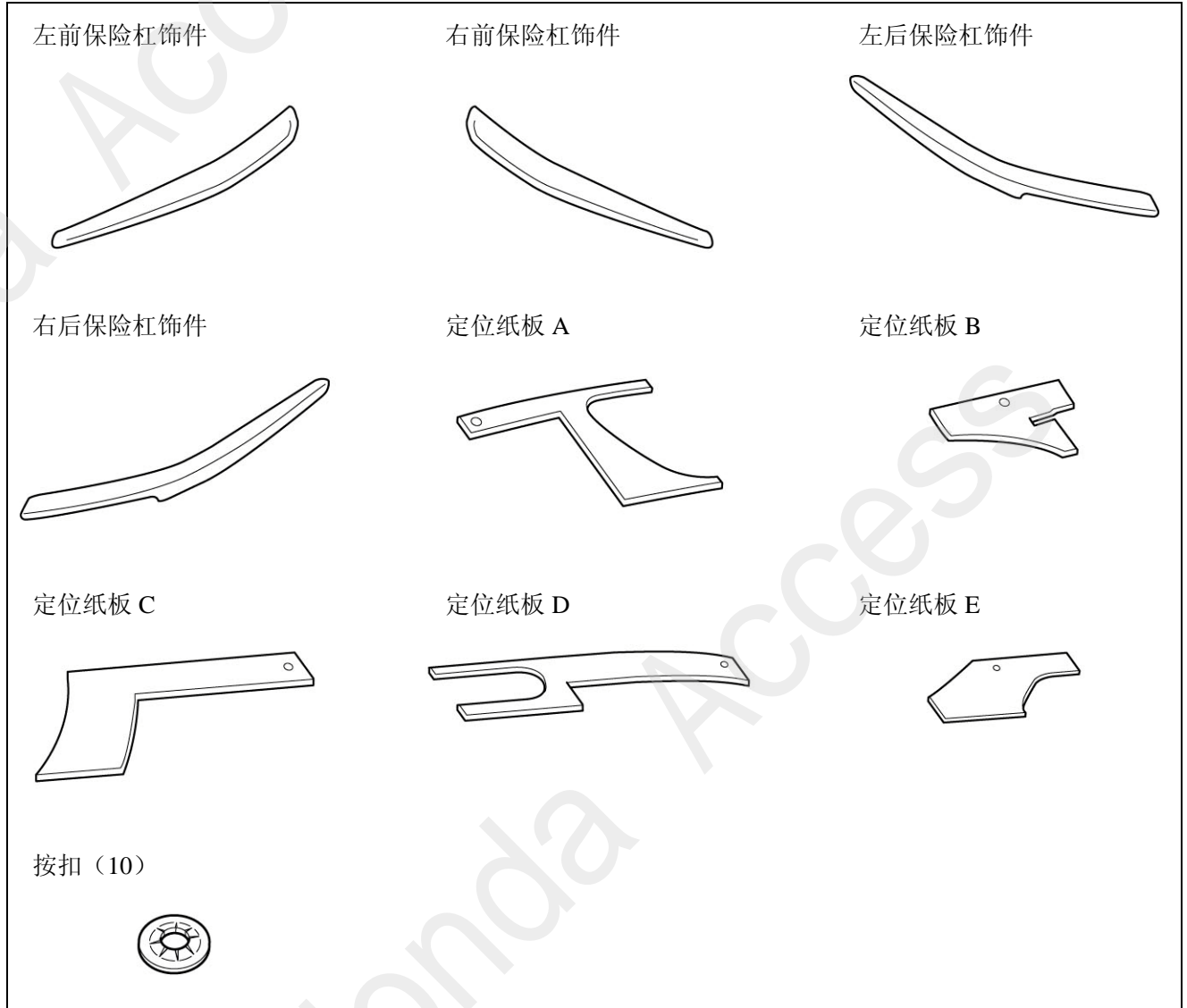

必要工具/用具

- 脱脂洗涤剂
- 电钻
- 图钉
- 套筒
- 粘贴胶带
- 棉布
- 钻头
- 手动起子
- 一字螺丝刀
- 纸箱或毛布
- 遮蔽胶带
- 锉
- 十字螺丝刀
- 棘轮
- 六角棒扳手

## 安装前

### 警告标识的说明

记载有关安装的事项或其他建议时使用以下标记。

请仔细阅读。

建议
<ul style="list-style-type: none"><li>• 记载防止故障、破损的建议。</li><li>• 了解记载的事项有助于方便地使用。</li></ul>



### 操作方面的注意事项

- 安装方法是用车辆左侧说明的。右侧也同样进行作业。
- 安装用品时注意不要损坏车辆及各部件。
- 拆除车辆部件时要考虑复原，请确认安装状态后再拆除。
- 粘贴密封件或双面胶等时，请用蘸过**脱脂洗涤剂**的棉布把粘贴面的油、杂质、脏污等擦拭干净，充分干燥后再粘贴。**脱脂洗涤剂**不要直接洒在粘贴面上使用。
- 进行粘贴作业时，请严格保持车辆粘贴面的温度在 15~40℃。特别是冬季低温时期，双面胶的粘附性降低，因此请把车辆粘贴面加温后再粘贴。
- 粘贴后 24 小时内，请不要进行洗车等淋湿粘贴部。
- 粘贴时，小心不要损坏用品及车辆零件并充分压紧。
- 进行粘贴作业时，注意不要重贴。如果重贴的话，有时会损坏或者不能充分发挥双面胶的性能。
- 请理解以上内容之后，根据车辆维修手册上的维修信息和作业相关事项进行作业。特别要充分注意安全。

# 安装位置图

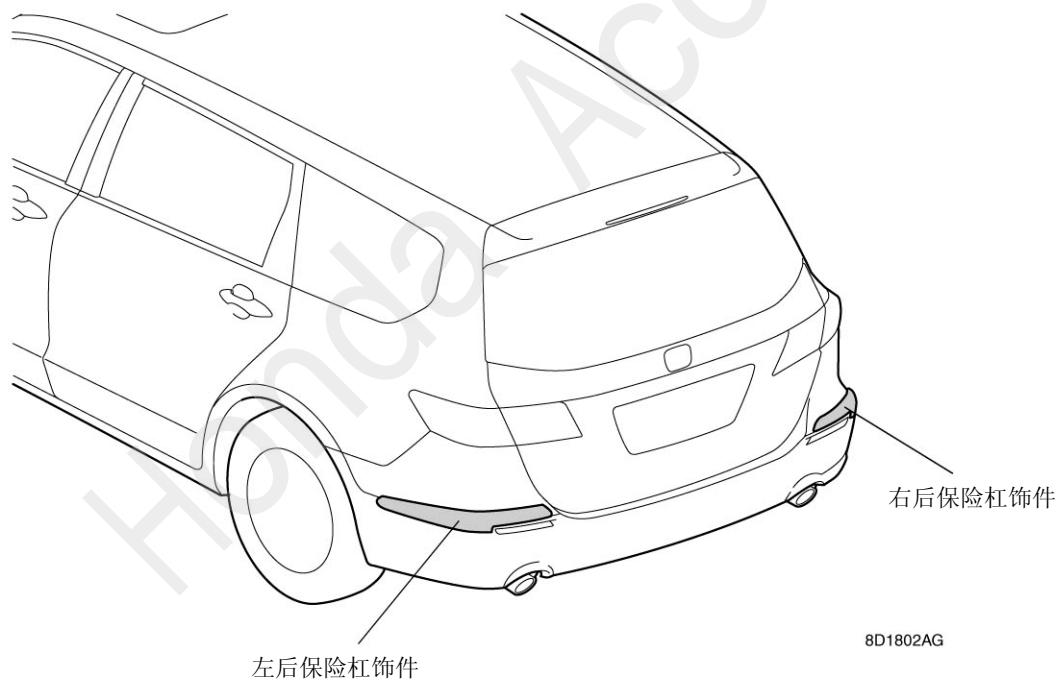
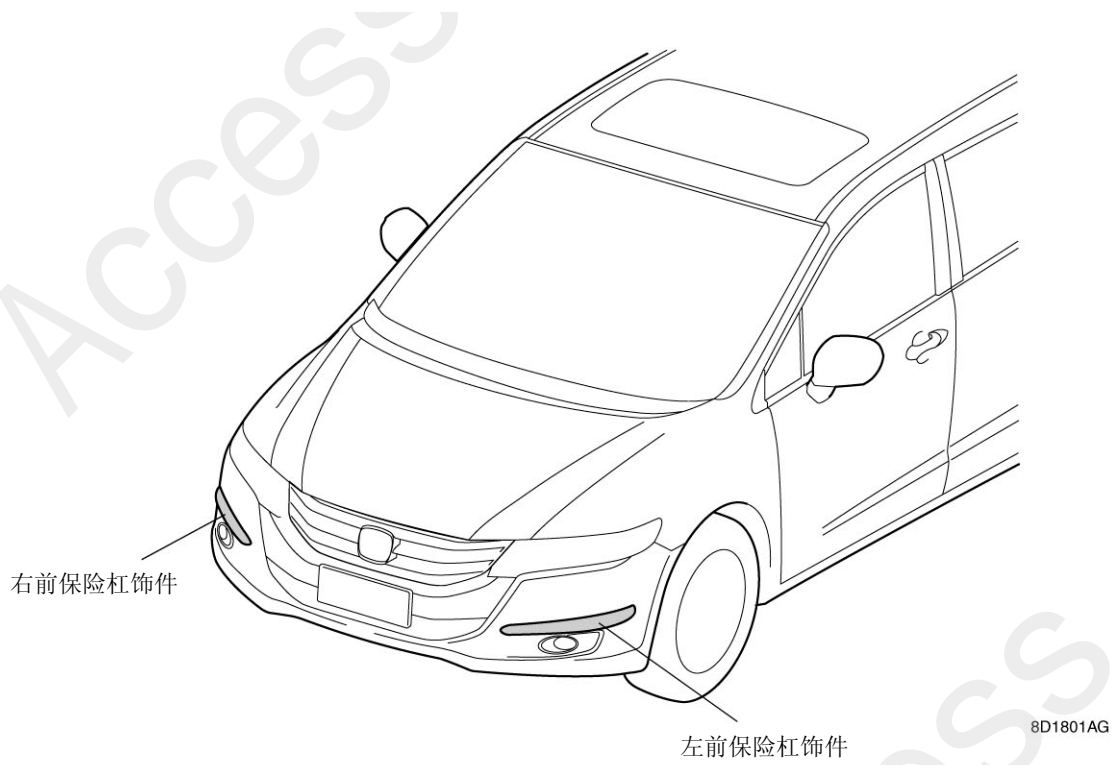

## 安装方法和顺序

### 前保险杠饰件的安装

1. 拆开 2 根螺丝夹扣和 6 根带弹簧夹扣，拆下中网盖。

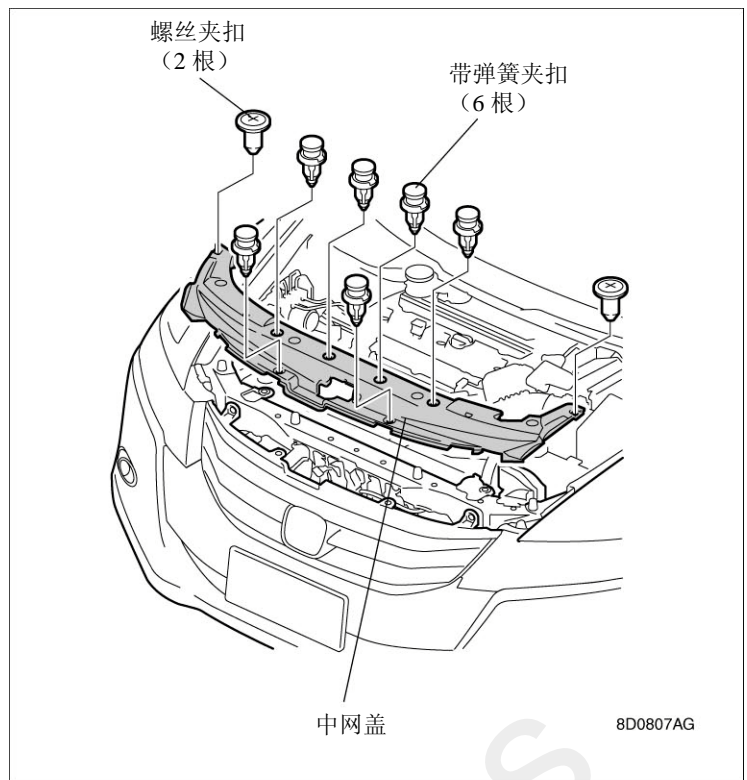

2. 拆下 2 根自攻螺钉、4 根夹扣、8 根带弹簧夹扣和 4 根台阶式螺栓。

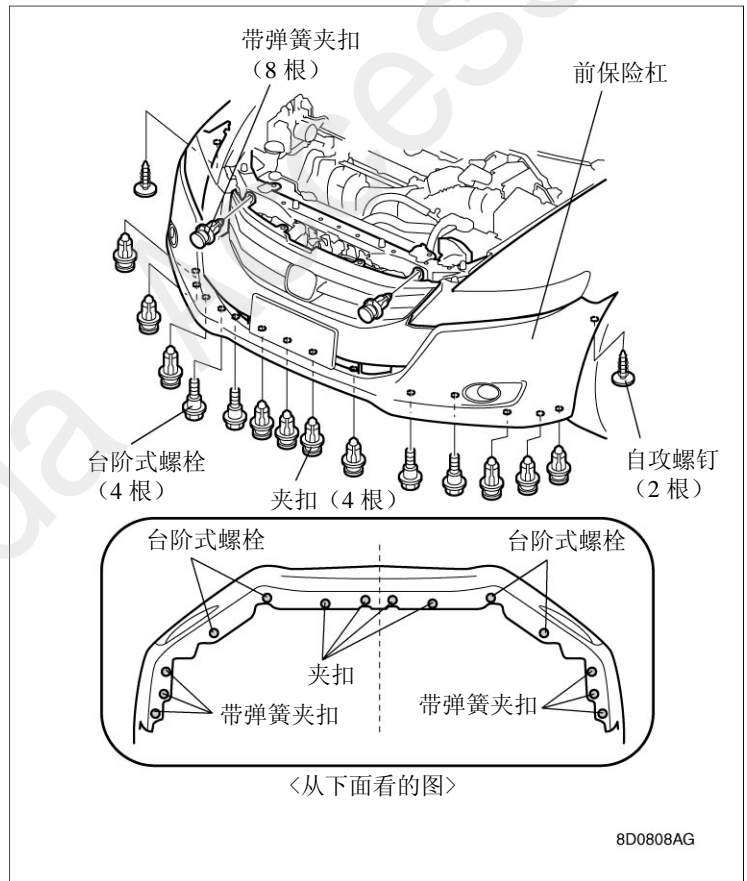

3. 如图所示，在前保险杠上粘贴粘贴胶带。
4. 拆开前保险杠的一侧爪扣 8 处。
5. 相反侧也同样作业。

### 建议

- 拆开爪扣时，请注意不要破损。

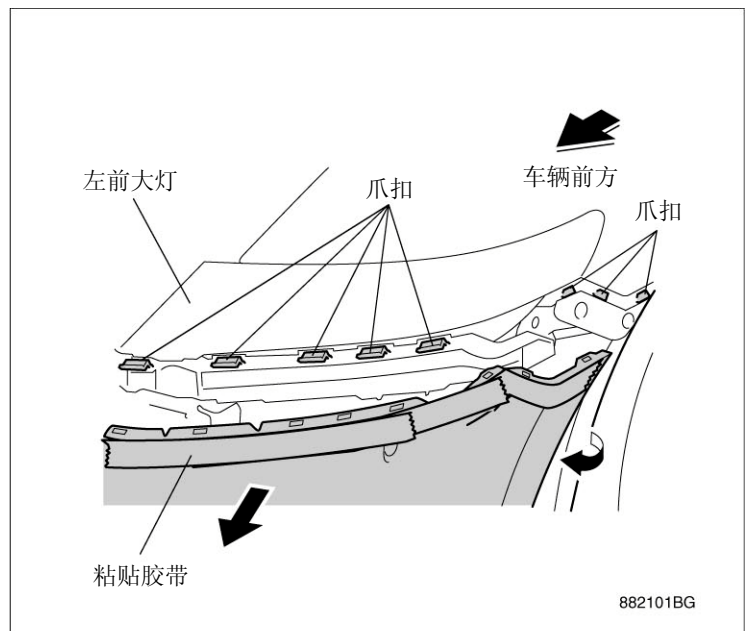

6. 拆开车辆接头的连接，拆下前保险杠。

### 建议

- 一面让他人扶住，一面进行作业。
- 拆下前保险杠后的作业请在毛布或纸箱等上进行，以避免碰伤。
- 前大灯清洗器配置车，请参考维修手册拆开清洗器管的连接。

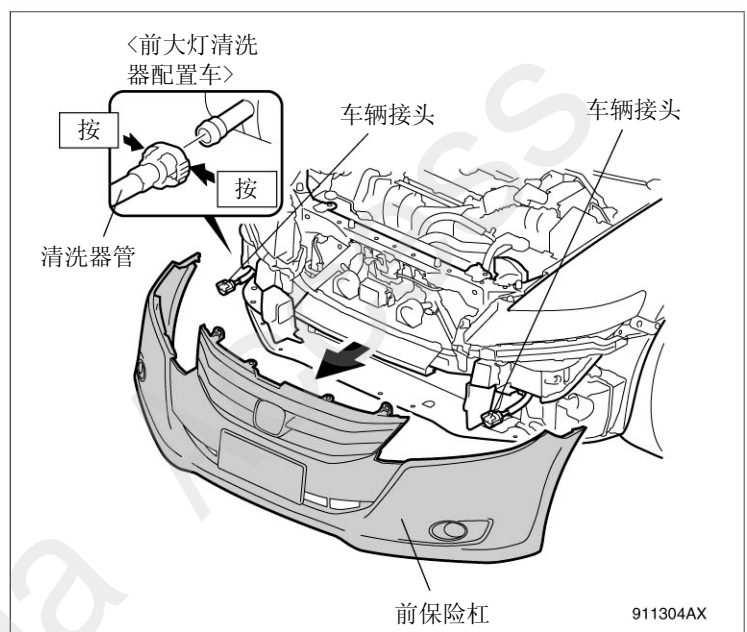

7. 对准前保险杠背面的图示位置，用遮蔽胶带粘贴定位纸板 A 和定位纸板 B。

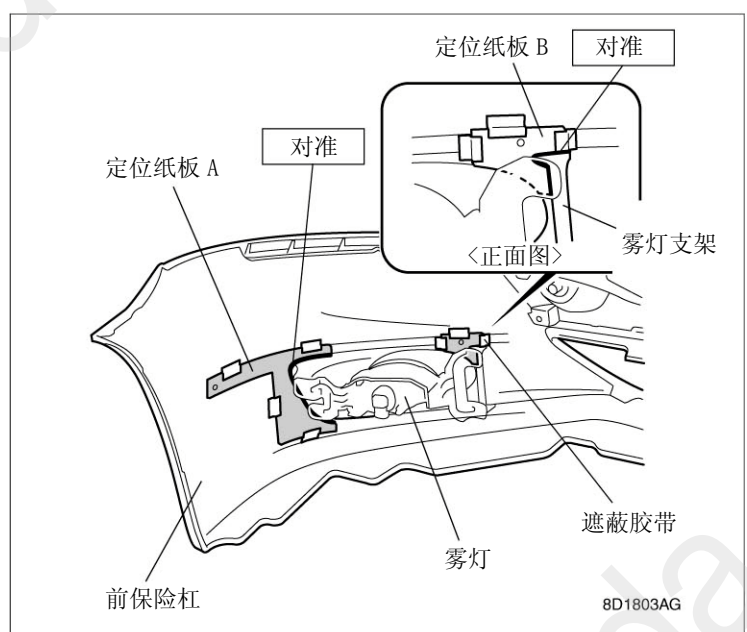

8. 使用图钉，在定位纸板 A 和 B 的孔上开 2 处孔。
9. 剥掉定位纸板 A 和 B。

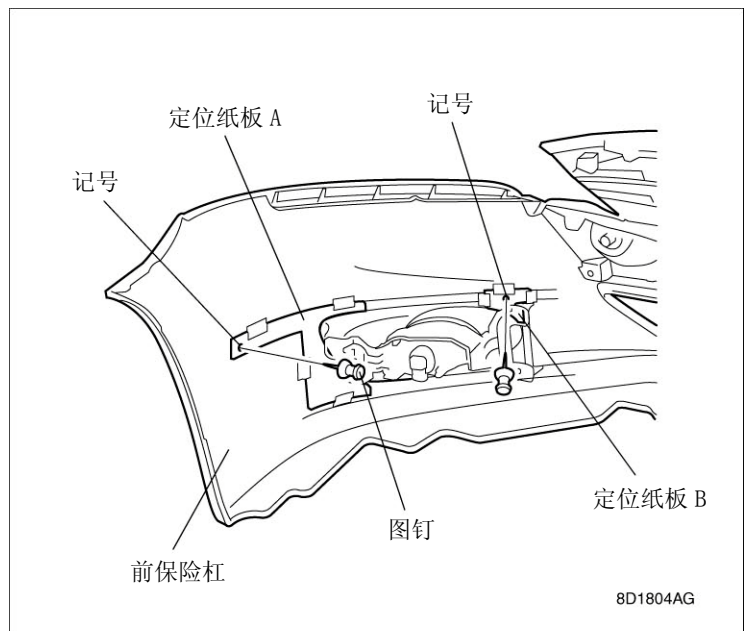

10. 用电钻在步骤 8 中做的 2 处记号上，用 3mm 直径钻头开孔。然后用 6mm 直径钻头开孔。

**建议**

- 请用锉等把毛刺清除干净。

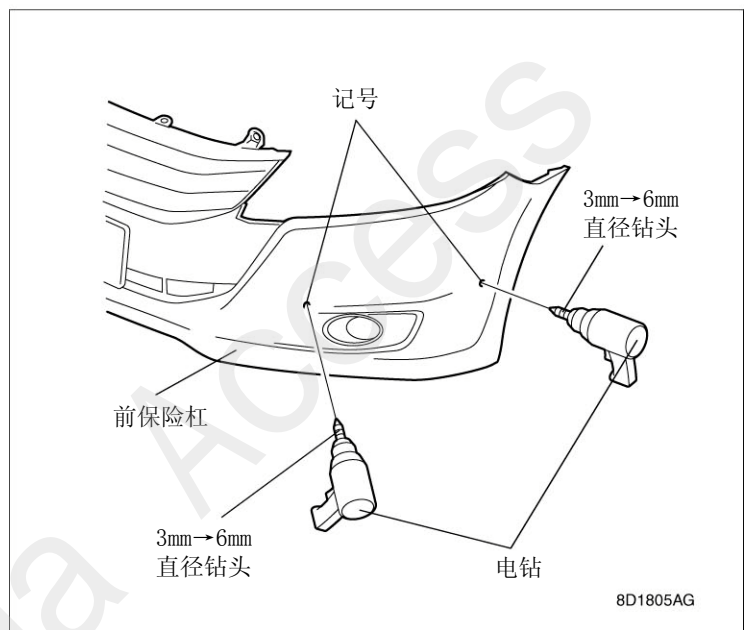

11. 确认左前保险杠饰件的粘贴面，用脱脂清洗剂清洁。

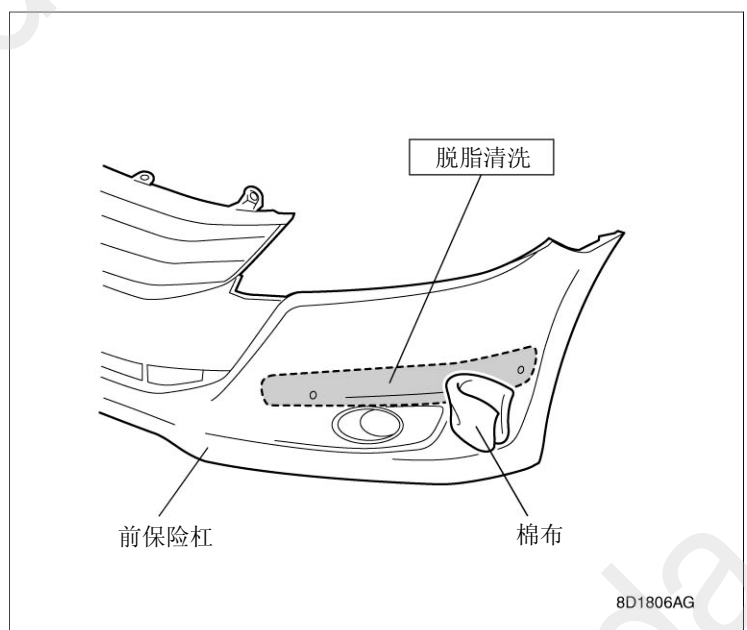

12. 在左前保险杠饰件的 2 处离型纸端部粘贴遮蔽胶带后撕开，暂时固定在左前保险杠饰件正面。
13. 剥掉剩余的离型纸。

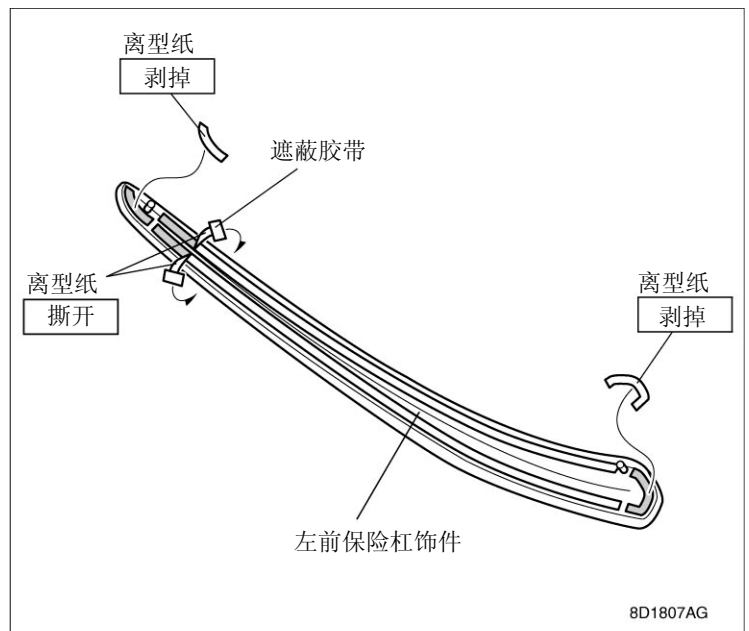

14. 对准步骤 10 中开的 2 处孔，把左前保险杠饰件安装在前保险杠上。

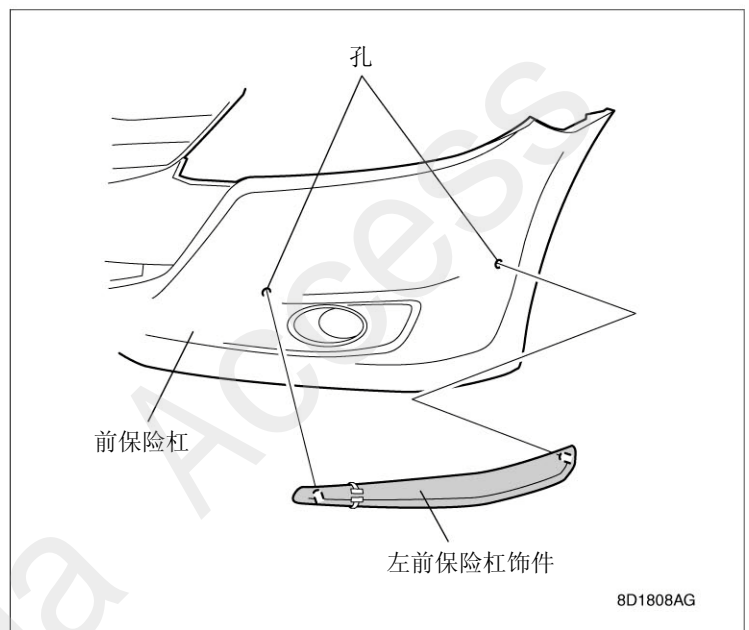

15. 一面剥掉左前保险杠饰件正面暂时固定着的离型纸，一面充分压紧。

**建议**

- 压紧双面胶时，每条双面胶充分用力压紧30秒钟牢牢固定。特别是端部要仔细压紧。

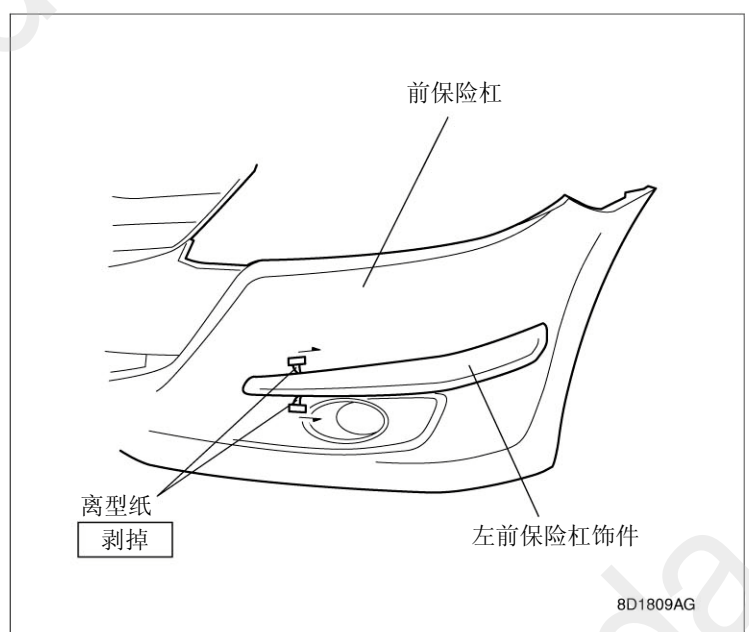

16. 用 2 个按扣把左前保险杠饰件的 2 处销  
从前保险杠内侧固定。

### 建议

- 按扣要安装牢固，避免松脱等。
- 请注意按扣的安装方向。

17. 再次压紧左前保险杠饰件。
18. 反转定位纸板 A 和 B，前保险杠右侧也  
与步骤 7~17 同样作业。

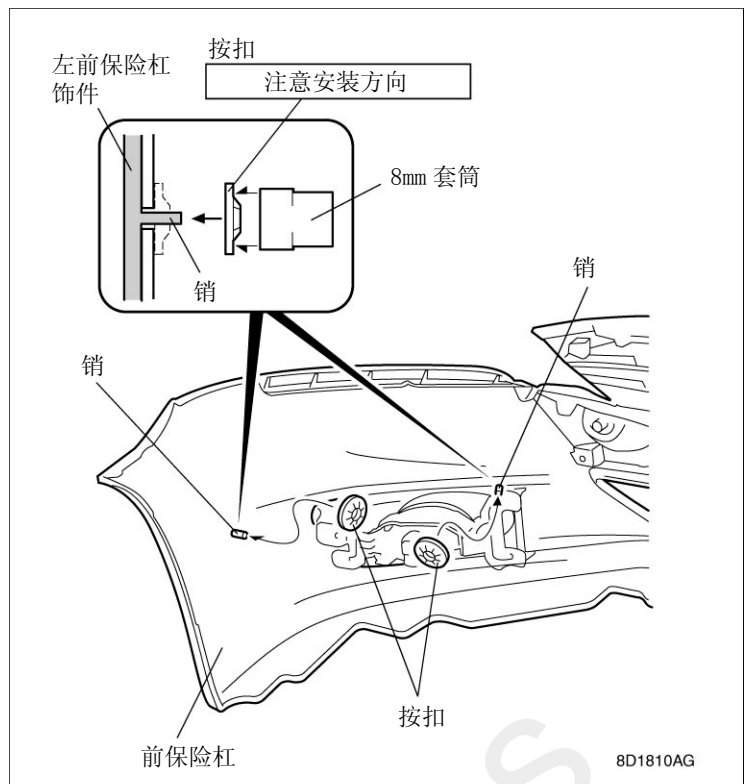

### 后保险杠饰件的安装

19. 从后保险杠上拆下 2 个盖子。
20. 拆开 6 根自攻螺钉、2 根夹扣、2 根台阶式螺栓和 2 根限位螺栓，拆下后保险杠。

### 建议

- 请一面让他人扶住，一面进行作业。
- 倒车雷达配置车请拆开车辆接头的连接。

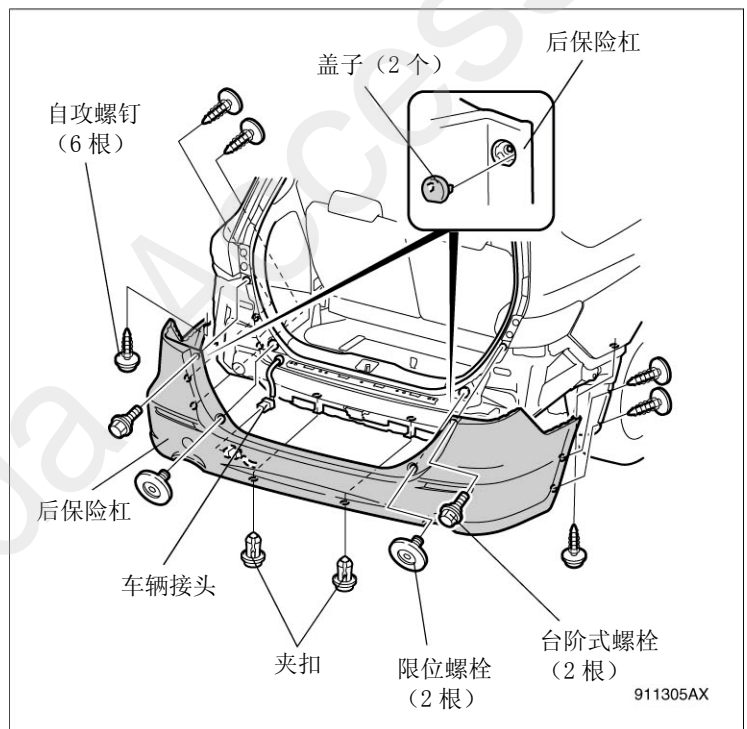



21. 对齐后保险杠背面的图示位置，用遮蔽胶带粘贴定位纸板 C、D 和 E。

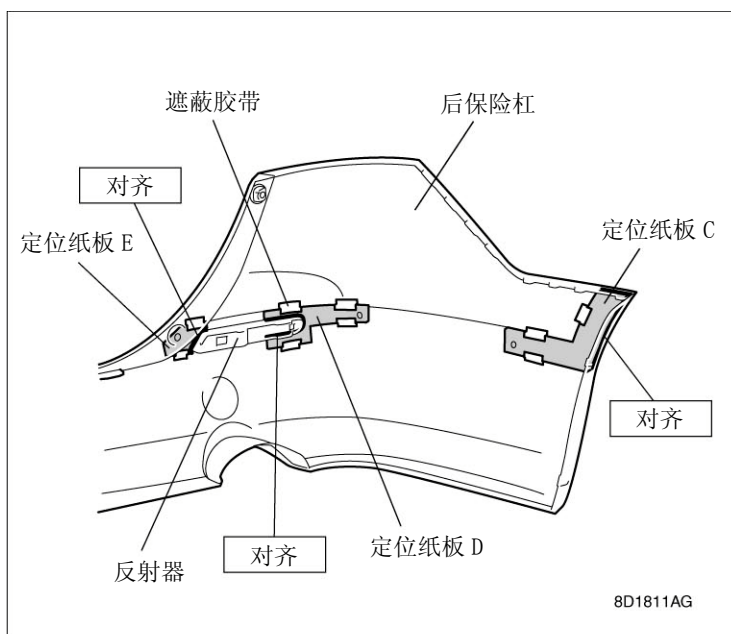

22. 用图钉在定位纸板 C、D 和 E 的孔上做 3 处记号。
23. 剥掉定位纸板 C、D 和 E。

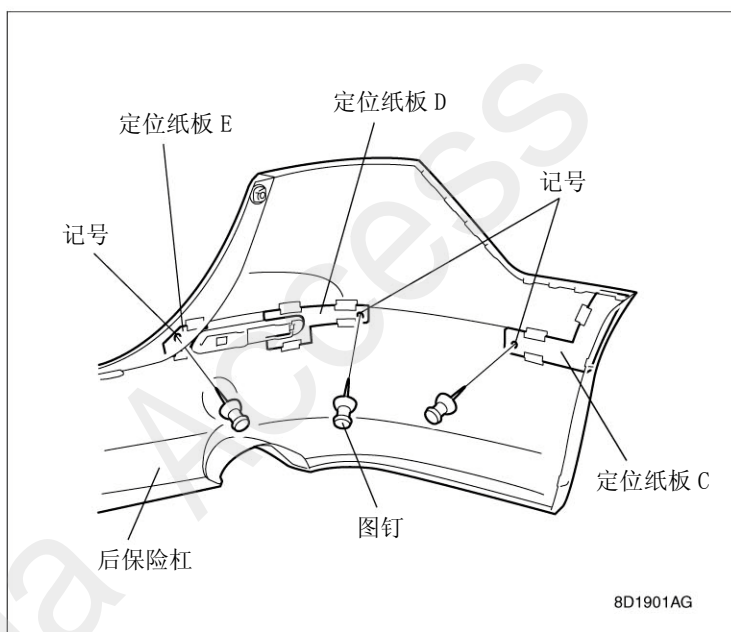

24. 用电钻在步骤 22 中做的 3 处记号上，用 3mm 直径钻头开孔。然后用 6mm 直径钻头开孔。

**建议**

- 请用锉等把毛刺清除干净。

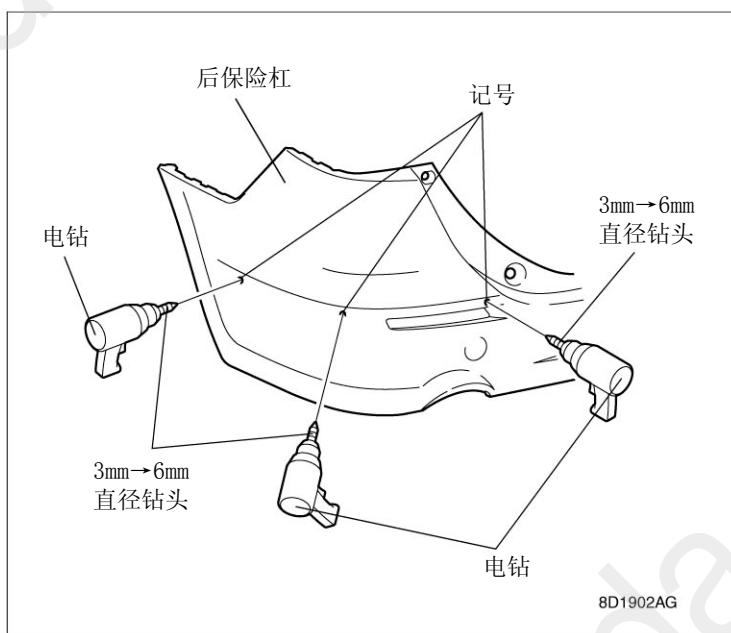

25. 确认左后保险杠饰件的粘贴面，用脱脂清洗剂清洁。

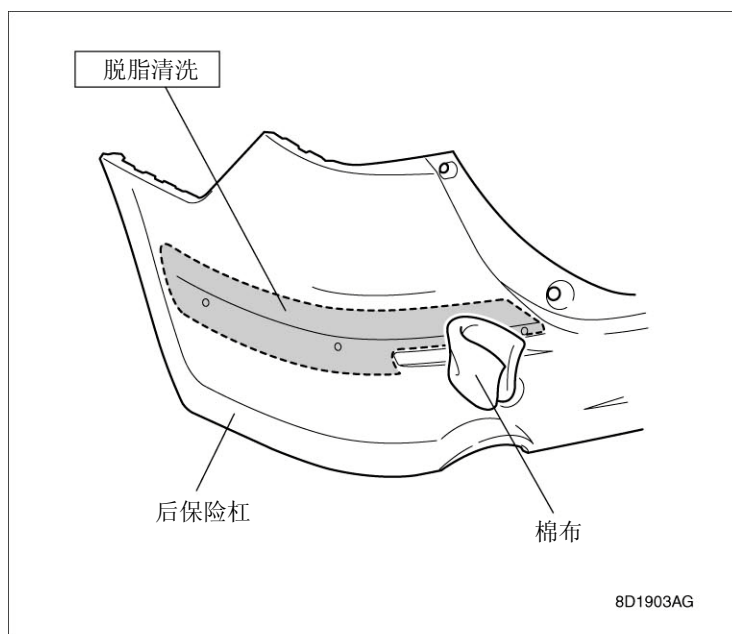

26. 在左后保险杠饰件的 4 处离型纸端部粘贴遮蔽胶带后撕开，暂时固定在左后保险杠饰件正面。

27. 剥掉剩余的离型纸。

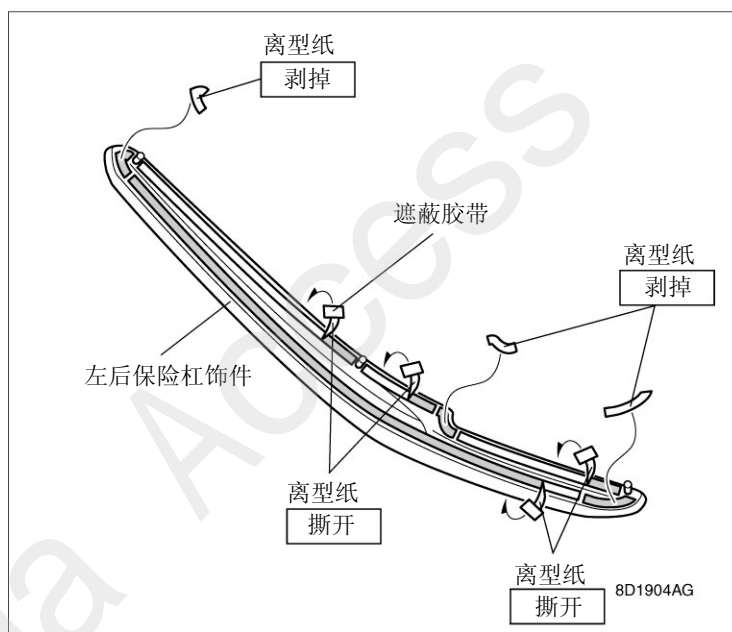

28. 对准步骤 24 中开的 3 处孔，把左后保险杠饰件安装在后保险杠上。

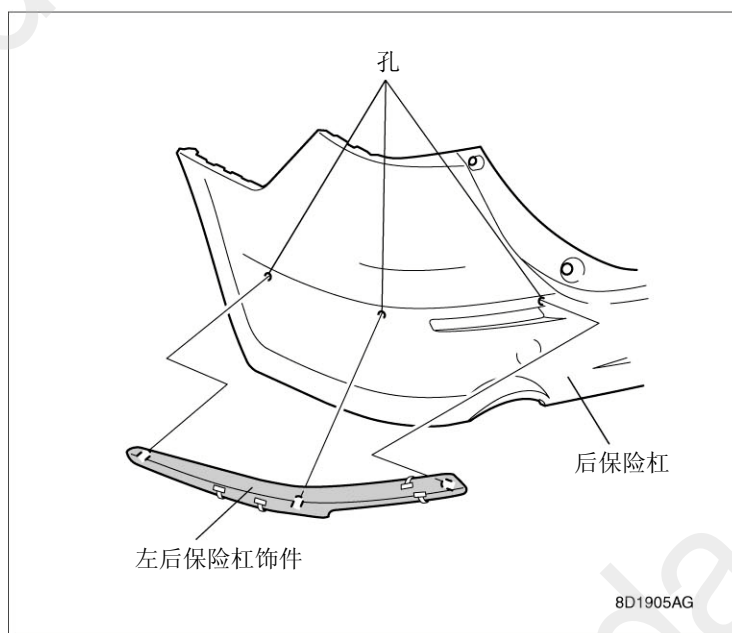

29. 一面剥掉左后保险杠饰件正面暂时固定着的离型纸，一面充分压紧。

### 建议

- 压紧双面胶时，每条双面胶充分用力压紧30秒钟牢牢固定。特别是端部要仔细压紧。

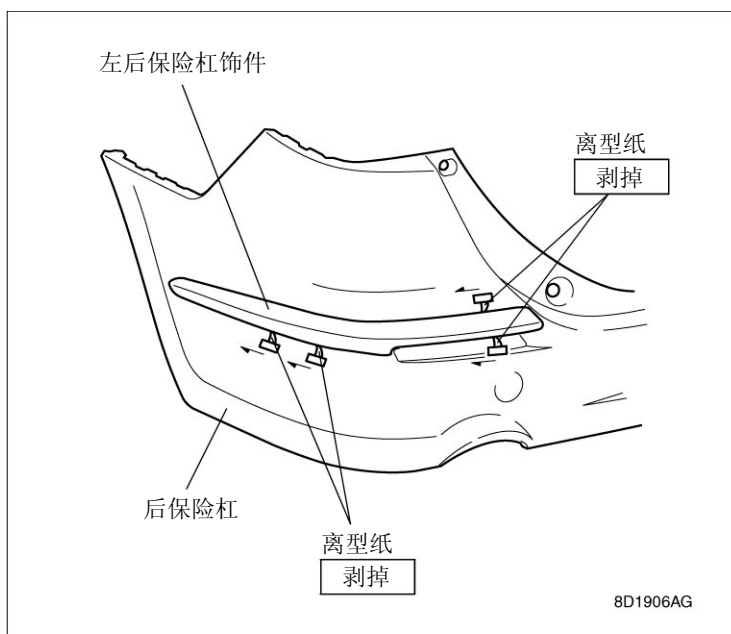

30. 用3个按扣把左后保险杠饰件的3处销从后保险杠内侧固定。

### 建议

- 按扣要安装牢固，避免松脱等。
- 请注意按扣的安装方向。

31. 再次压紧左后保险杠饰件。

32. 反转定位纸板 C、D 和 E，后保险杠右侧也与步骤 21~31 同样作业。

