

Honda Access

<p>安 装 说 明 书</p>	<p><商 品 名> 发动机罩</p>	<p><机 种 名> ODYSSEY</p>	<p><发行年月> 2009. 9</p>
------------------	-------------------------------	----------------------------------	---------------------------------

组成配件

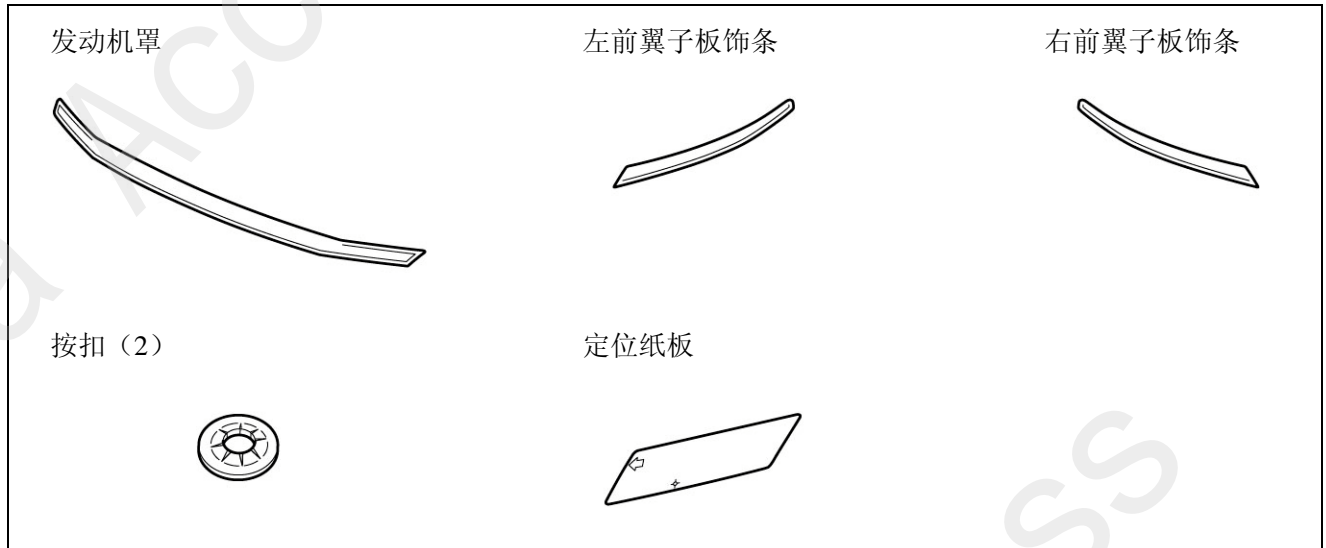

必要工具/用具

- 脱脂洗涤剂
- 8mm 套筒
- 电钻
- 保护眼镜
- 棉布
- 手动起子
- 钻头
- 手喷漆
- 遮蔽胶带
- 白板笔
- 锉
- 冲头

安装前

警告标识的说明

记载有关安装的事项或其他建议时使用以下标记。

请仔细阅读。

建议

- 记载防止故障、破损的建议。
- 了解记载的事项有助于方便地使用。

操作方面的注意事项

- 安装方法是用车辆左侧说明的。右侧也同样进行作业。
- 安装用品时注意不要损坏车辆及各部件。
- 粘贴密封件或双面胶等时，请用蘸过**脱脂洗涤剂**的棉布把粘贴面的油、杂质、脏污等擦拭干净，充分干燥后再粘贴。**脱脂洗涤剂**不要直接洒在粘贴面上使用。
- 进行粘贴作业时，请严格保持车辆粘贴面的温度在 15~40℃。特别是冬季低温时期，双面胶的粘附性降低，因此请把车辆粘贴面加温后再粘贴。
- 粘贴后 24 小时内，请不要进行洗车等淋湿粘贴部。
- 粘贴时，小心不要损坏用品及车辆零件并充分压紧。
- 进行粘贴作业时，注意不要重贴。如果重贴的话，有时会损坏或者不能充分发挥双面胶的性能。
- 请理解以上内容之后，根据车辆维修手册上的维修信息和作业相关事项进行作业。特别要充分注意安全。

安装位置图

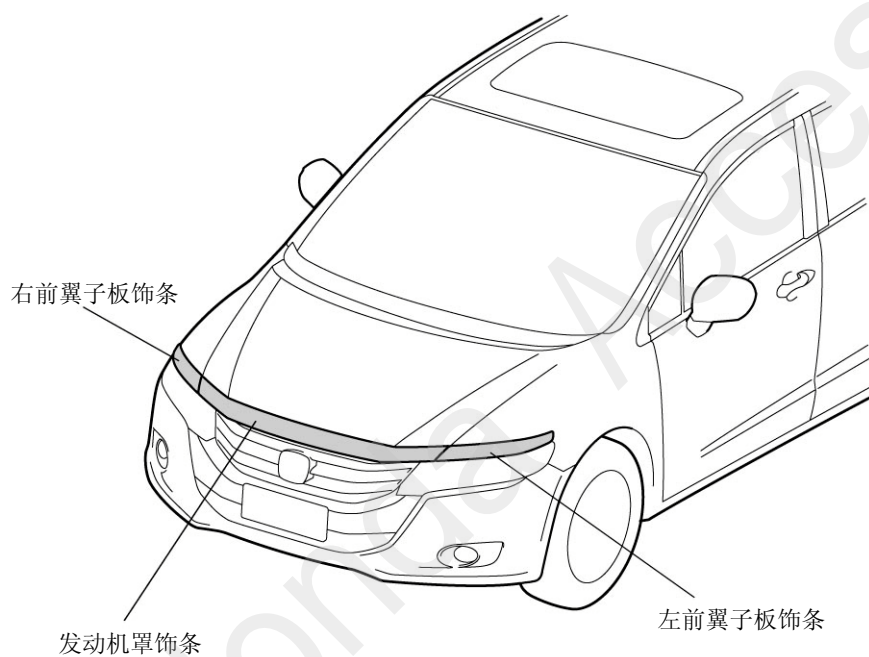

8D1707AE

安装方法和顺序

翼子板饰条的安装

1. 确认左前翼子板饰条的粘贴面，用脱脂洗涤剂清洁。

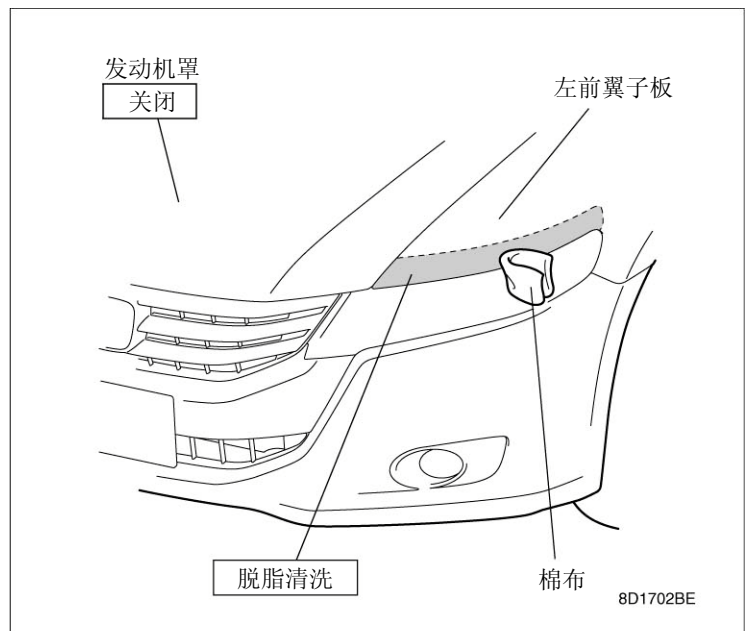

2. 在左前翼子板饰条的 3 处离型纸端部粘贴遮蔽胶带并撕开，暂时固定在左前翼子板饰条正面。
3. 剥掉剩余的离型纸。

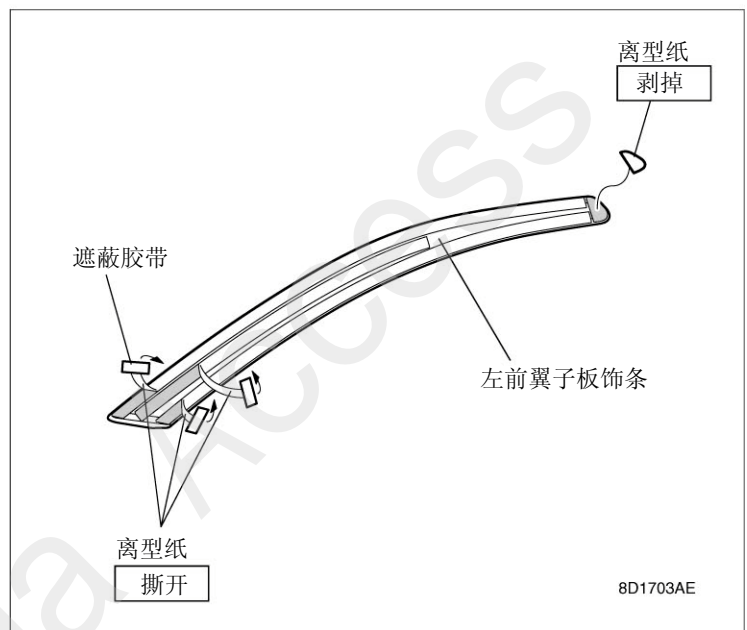

4. 把左前翼子板饰条对齐左前翼子板粘贴。

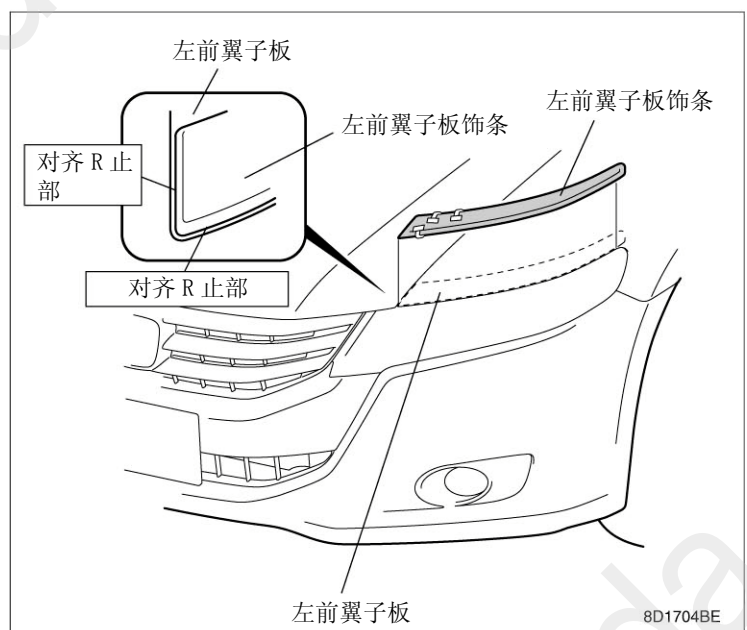

5. 一面按照图示顺序剥掉左前翼子板饰条正面的3处离型纸，一面充分压紧。

建议

- 压紧双面胶时，每条双面胶充分用力压紧30秒钟牢牢固定。特别是端部要仔细压紧。
6. 车辆右侧也与步骤1~5同样作业。

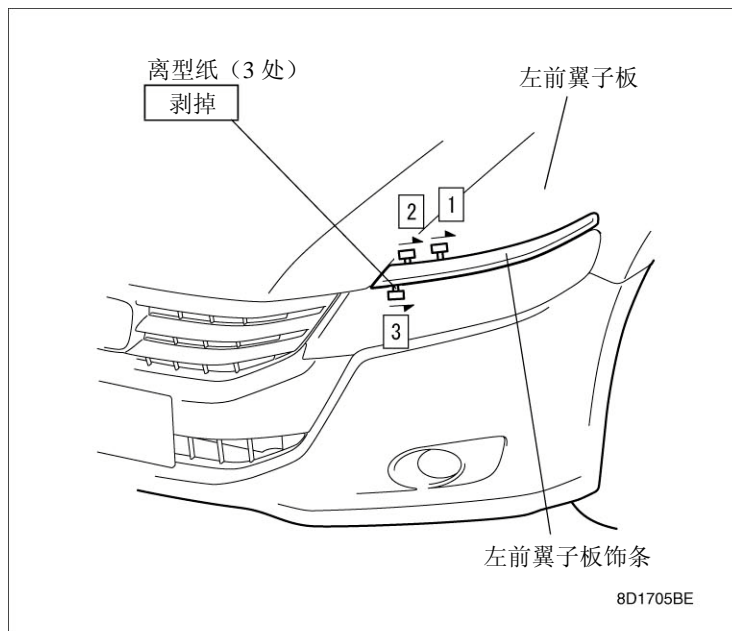

发动机罩饰条的安装

7. 打开发动机罩。
8. 拆开4个夹扣，如图所示撕开发动机罩的胶条。

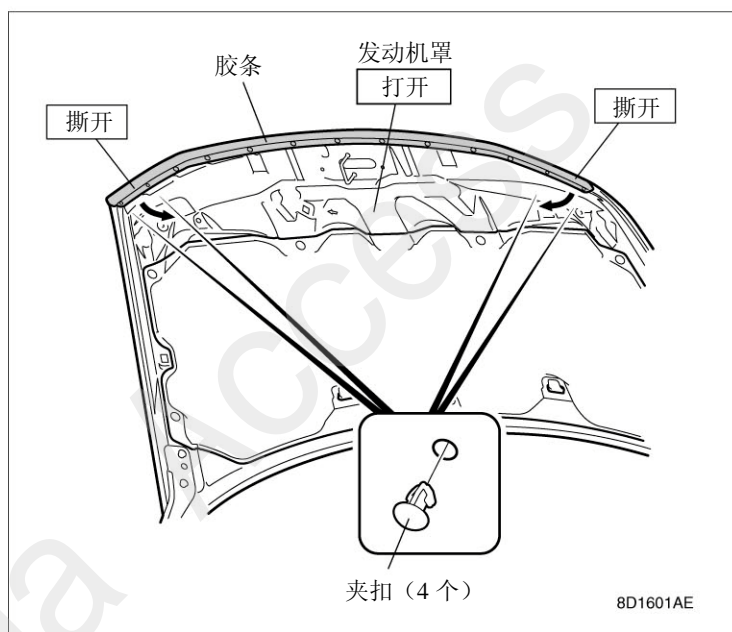

9. 关闭发动机罩。
10. 把定位纸板对准发 机旧粘贴。
11. 使用白板笔在发动机罩的图示位置上做1处记号。
12. 拆下定位纸板。

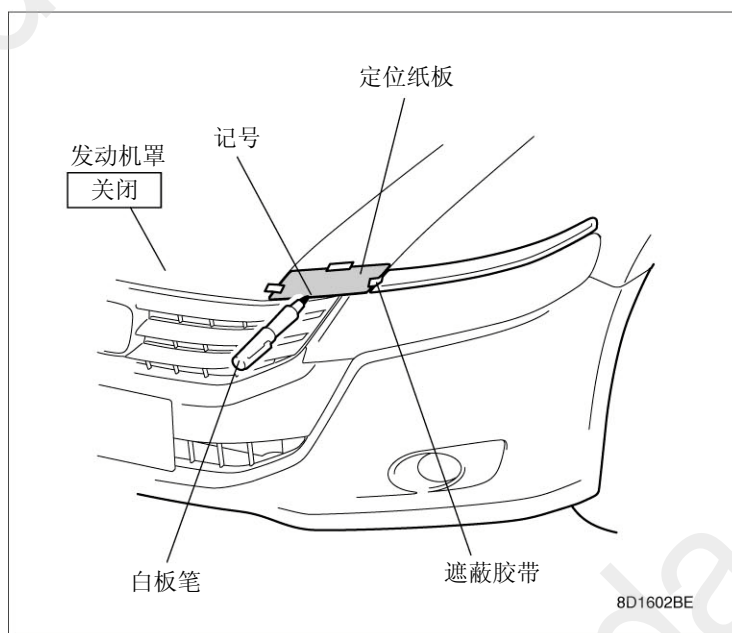

13. 使用冲头在步骤 11 中做的 1 处记号上刻记号。
14. 使用电钻在记号的位置上用 3mm 直径钻头开孔。然后用 6mm 直径钻头开孔。

建议

- 为了防止切屑进入眼中，开孔时务必戴保护眼镜。
 - 为了防止钻头划伤车身，请在距钻头尖端 10mm 处粘贴遮蔽胶带，一进缠到根部。
 - 请用锉等把毛刺清除干净。
 - 请在开孔处喷手喷漆。喷涂后请充分晾干。
15. 反转定位纸板，发动机罩右侧也与步骤 10~14 同样作业。

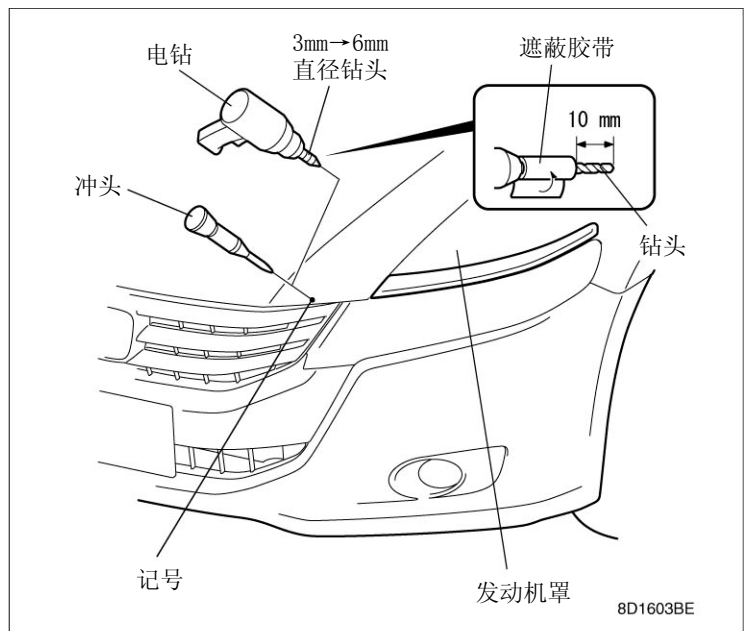

16. 在发动机罩饰条的 18 处离型纸的端部粘贴遮蔽胶带，暂时固定在发动机罩饰条的正面。

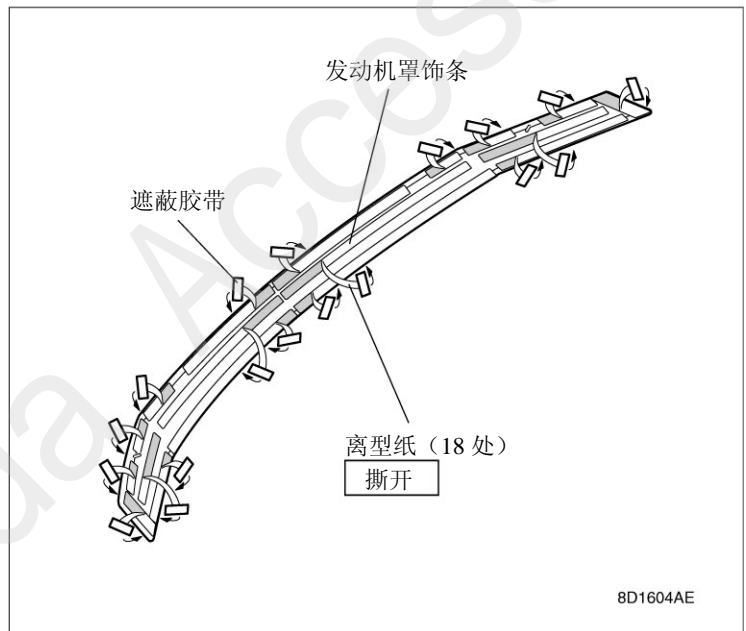

17. 把 2 根发动机罩饰条的销对准步骤 14 和 15 中开的 2 处孔，把发动机罩饰条固定在发动机罩上。

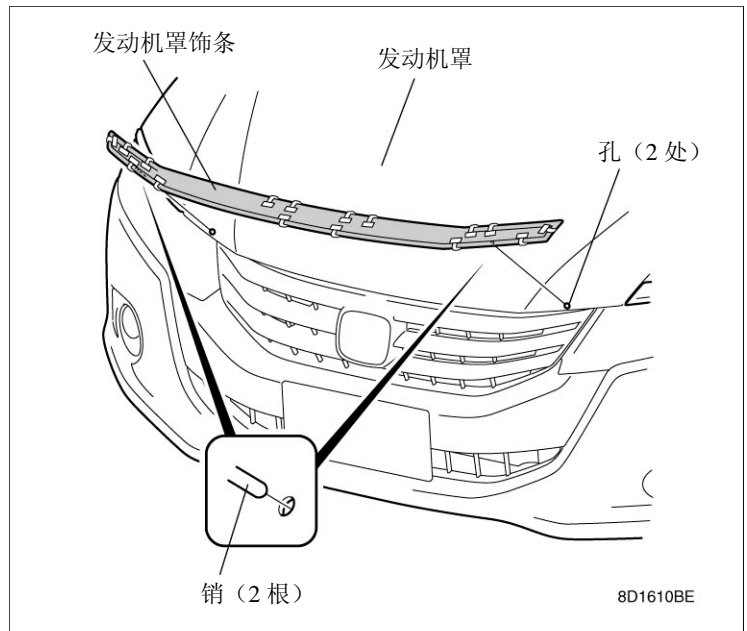

18. 一面按照图示顺序剥掉发动机罩饰条正面暂时固定着的 18 处离型纸，一面充分压紧。

建议

- 压紧双面胶时，每条双面胶充分用力压紧30秒钟牢牢固定。特别是端部要仔细压紧。

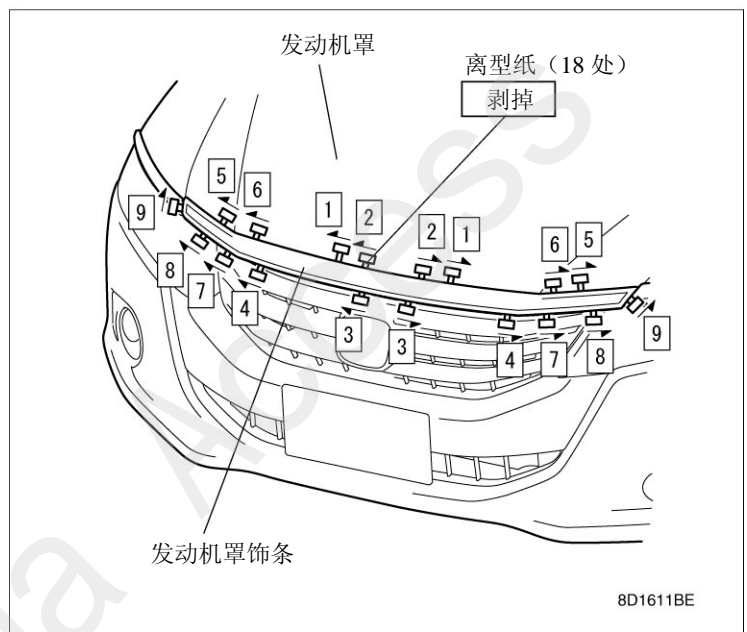

19. 打开发动机罩。
20. 用 2 个按扣把发动机罩饰条从发动机罩内侧固定。

建议

- 按扣要安装牢固，避免松脱等。
- 请注意按扣的安装方向。

21. 关闭发动机罩，再次压紧发动机罩饰条。
(安装完毕)

