

Honda Access

安 装 说 明 书	<商 品 名>	<机 种 名>	<发 行 年 月>
	前 格 栅	ODYSSEY	2012. 7

组成配件



必要工具/用具

- 一字螺丝刀
- 十字螺丝刀
- 棘轮
- 套筒
- 便携式拔取器
- 胶布

安装前

警告标签的说明

有关安装及其他建议使用以下标记标明，请认真阅读。

建 议

- 记述防止故障、破损等的建议。
- 记述便利操作技巧。

操作注意事项

- 安装用品时，注意不要划伤、损坏车身及其他零件。
- 拆卸前应考虑如何装回原样，先确认安装时的状态后才开始拆卸零件。
- 拆卸夹扣、爪扣等零件时，注意不能损坏。另外，复原时要彻底按紧夹扣、爪扣等，不能凸起。
- 安装用品时，螺栓、螺丝钉等务必使用说明书上要求使用的零件。随意使用类似的部件有可能导致故障发生。
- 断开车辆电瓶的负极端子。事先记录车辆各单元的设置，所有操作完毕后先连接电瓶的负极端子，再重新写入事先记录的各单元设置。有时钟的请把时间设为当前时间。
- 请理解上述内容后，认真按照车辆操作指南的相关信息及操作的相关规定进行作业。特别要注意安全。

安装位置图

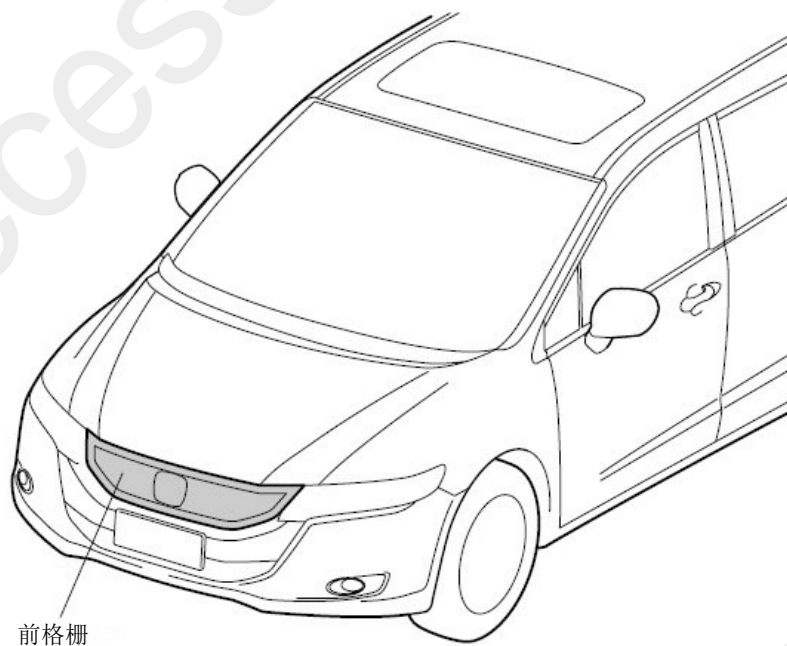

8D0806AG

安装方法与顺序

1. 拆出 2 颗螺丝夹扣和 7 颗带弹簧的夹扣，拆下前格栅罩。

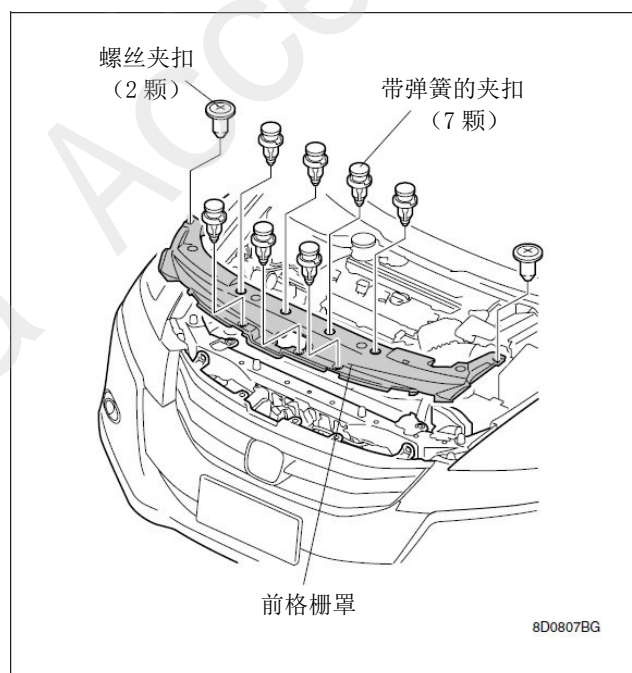

8D0807BG

- 拆出 2 颗自攻螺丝，4 颗夹扣，8 颗带弹簧的夹扣和 4 颗双层螺栓。

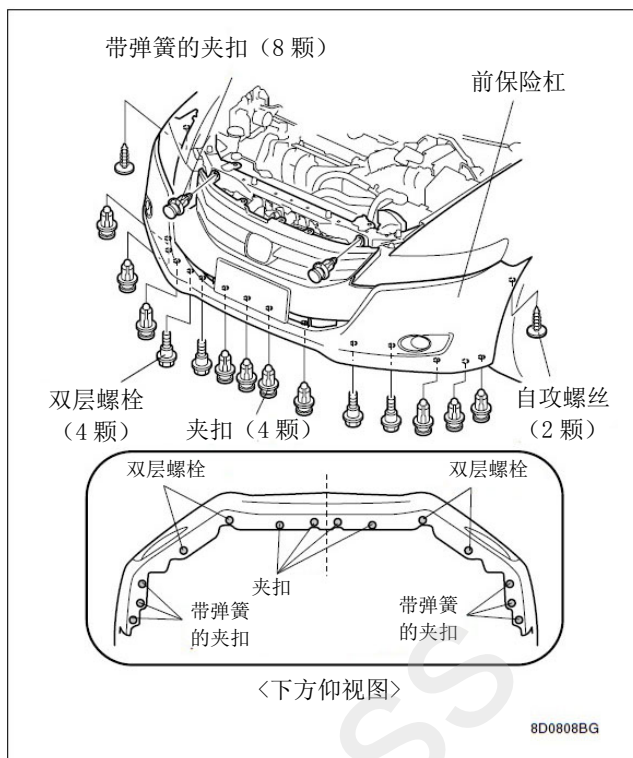

- 如图所示在前保险杠粘贴胶布。
- 拆开前保险杠一侧的 8 处爪扣。
- 另一侧也重复相同的操作。

建议

- 拆开爪扣时注意不要损坏零件。

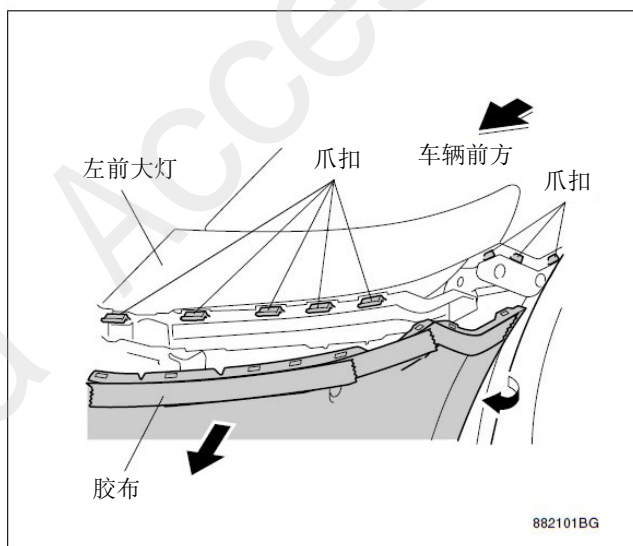

6. 拆开车辆接线器的接线，拆卸下前保险杠。

建议

- 操作时请让人帮忙扶持才进行拆卸操作。
- 拆卸下保险杠后，后续操作请在纸皮箱或毛毯上进行，避免划伤保险杠。
- 配备前大灯清洗器的车辆请参照服务手册拆开清洗水管的连接。

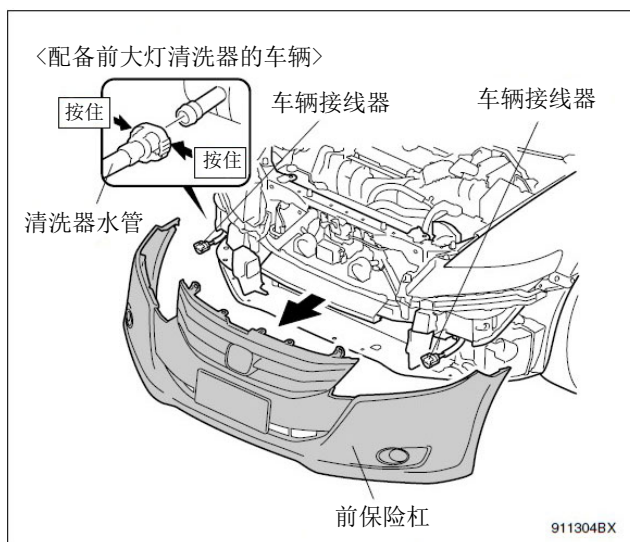

7. 拆出3颗自攻螺丝，拆开4处夹扣，拆卸下车辆前格栅。

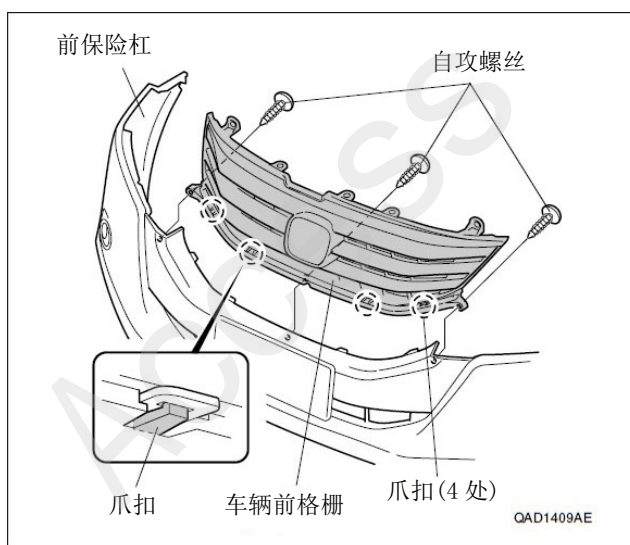

8. 用 4 处爪扣和 3 颗自攻螺丝(再使用)把前格栅安装在保险杠上。
9. 把拆卸下来的零件按原样装好。
(安装完毕)

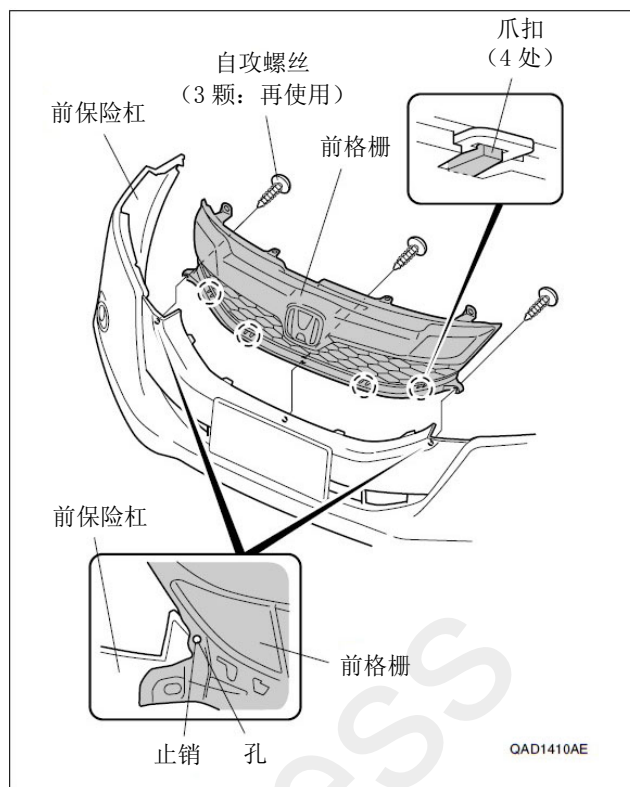

安装后的确认

安装确认

- 确认配线和安装没有异常。
- 确认车辆线束及用品线束没有被大力地挤压、拉拽、夹着。同时确认夹扣及绑带没有脱落或忘记紧固。
- 确认配线的拉线、固定方法、接线器及端子的连接没有问题后，接上车辆电瓶的负极端子。

复原作业

- 连接了负极端子后，请确认电装系统及其它的电器系统能够正常动作。请把各装置的记忆或旋钮位置恢复到安装前的状态。