

安 装 说 明 书	<商 品 名>	<机 种 名>	<发行年月>
	全套金标牌	ODYSSEY	2010. 1

组成配件



必要工具/用具

- 夹扣起子
- 十字螺丝刀
- 一字螺丝刀
- 风筝线
- 棉布
- 剪钳
- 套筒 (6 号)
- 直尺

安装前

警告标识的说明

记载有关安装的事项或其他建议时使用以下标记。

请仔细阅读。

建议

- 记载防止故障、破损的建议。
- 了解记载的事项有助于方便地使用。

操作方面的注意事项

- 安装时注意不要损坏用品及车辆的配件。
- 拆除车辆部件时要考虑复原，请确认安装状态后再拆除。
- 拆开车辆部件的爪扣或固定部件的夹扣时，请注意不要损坏，复原时请牢固安装，不要使爪扣或夹扣松动。
- 安装用品时，螺栓、螺丝等请务必使用说明书中指示的零件。随意使用类似的零件等有可能引起故障。
- 请理解以上内容之后，根据车辆维修手册上的维修信息和作业相关事项进行作业。特别要充分注意安全。

安装方法和顺序

1. 拆下 2 根夹扣（短）和 6 根夹扣（长），拆下发动机舱壁罩。

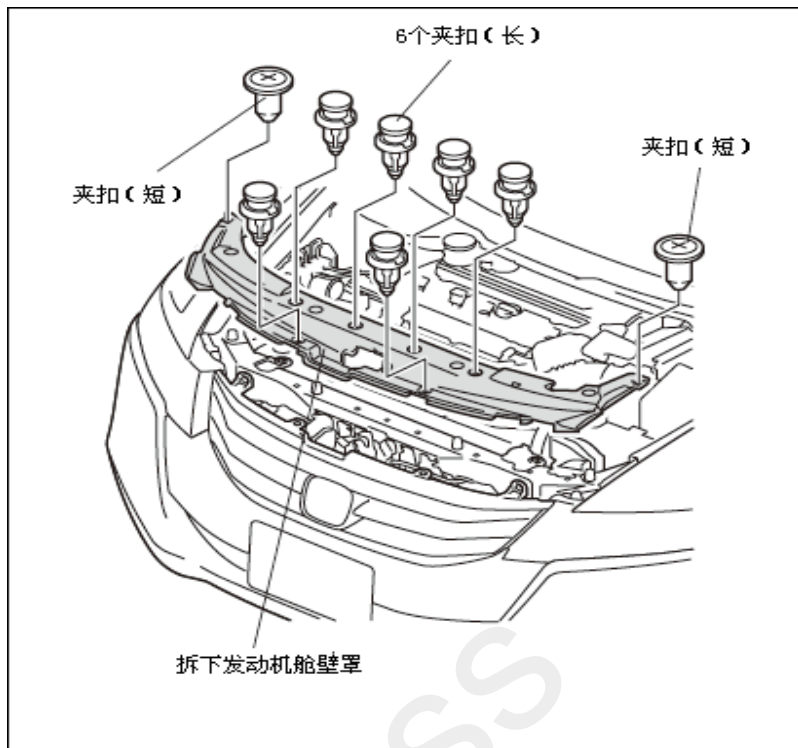

如果是 EXV 配置的车，请按照步骤 3 执行，
如果不是请按照步骤 2 执行。

2. 拆开左右共 8 根夹扣、2 根自攻螺钉、4 根螺栓、中间 4 处爪扣，再拆下前保险杠。

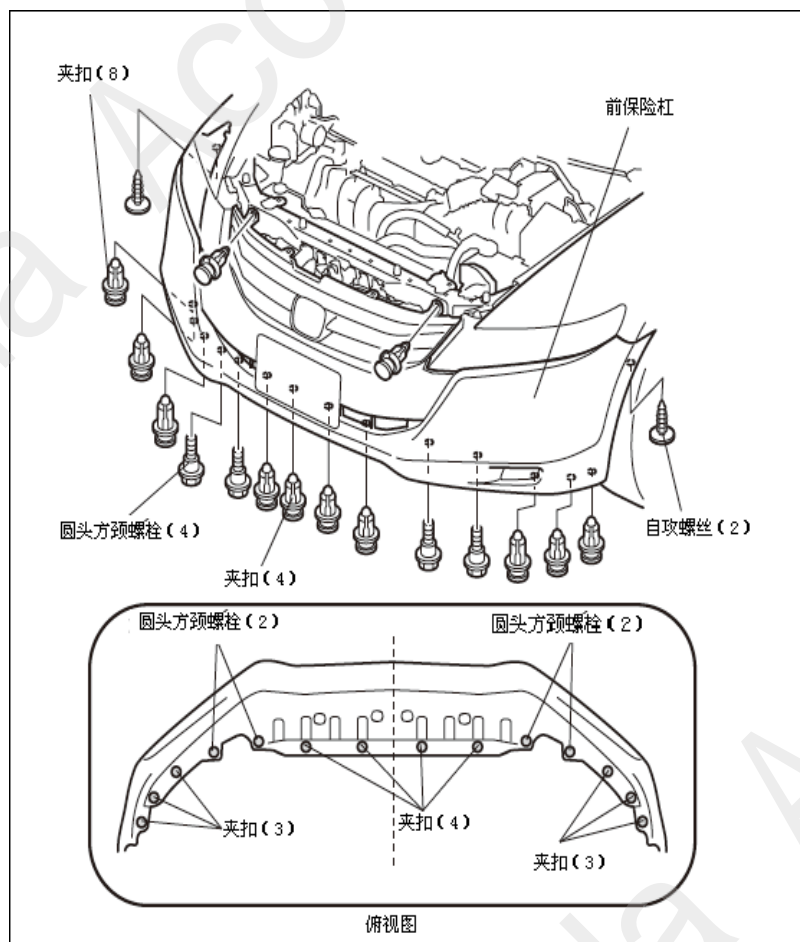

3. 拆开左右共 6 根夹扣、2 根自攻螺钉、4 根螺栓、4 处爪扣，再拆下前保险杠。

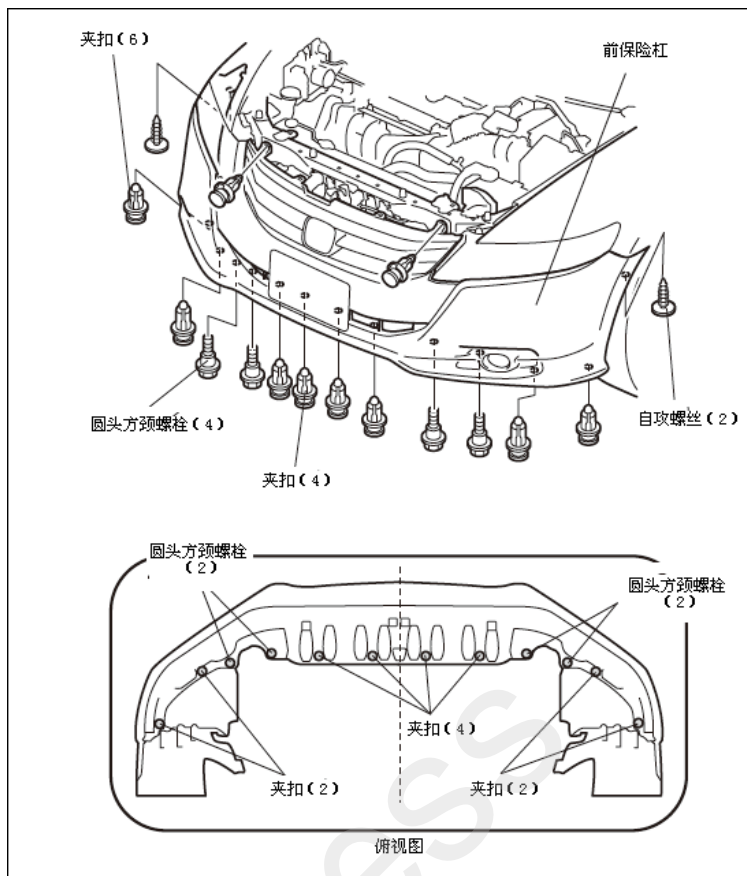

对于配置有前大灯清洗器的车

- 请一面让他人扶住，一面进行作业。
- 配置前大灯清洗器的车，请拆开清洗器水管连接，在水箱排出口下放置接水盘，并用布塞住管口。

4. 拆下前保险杠。

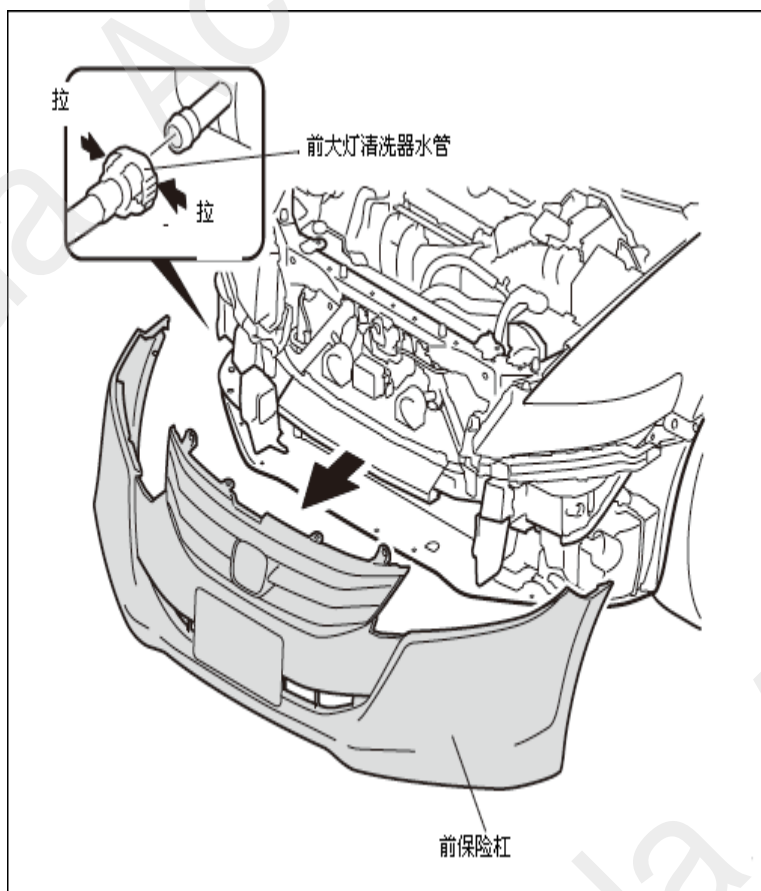

5. 将拆下的大包围放在防刮花的软板上，然后用剪钳剪断前格栅 H 标的两根柱子，取下锁住 H 标的两个防松螺母，最后拆下车上原装的前 H 标。

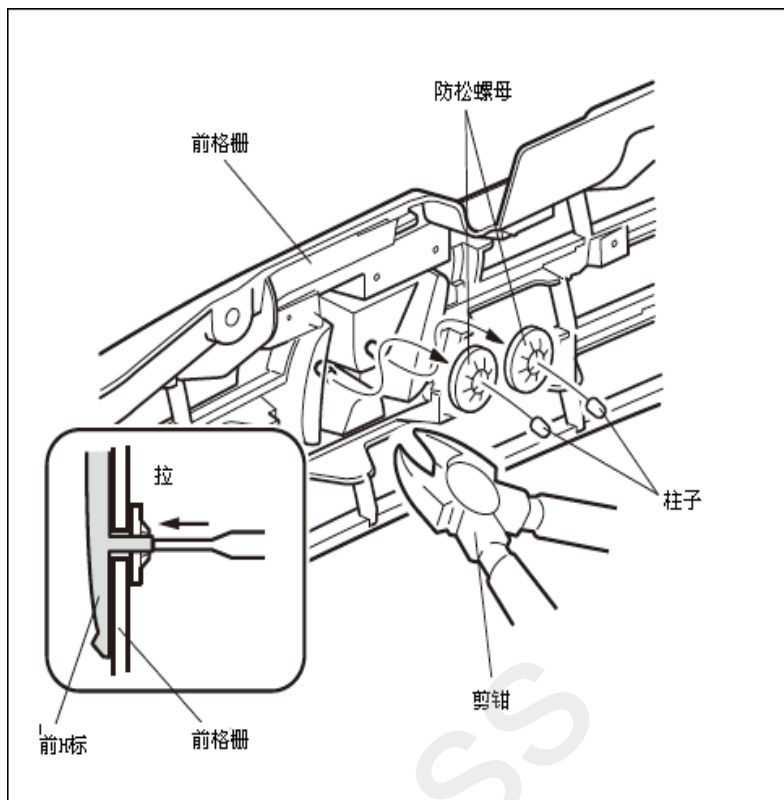

6. 将装配前 H 标的地方（前格栅）用清洁剂清洗，擦干后将镀金的前 H 标装在前格栅上，将防松螺母套在 H 标的柱子上并锁住 H 标（注意装好后检查 H 标是否有松动）。

建议

- 装防松螺母时，使用直径6mm套筒将防松螺母套上柱子。

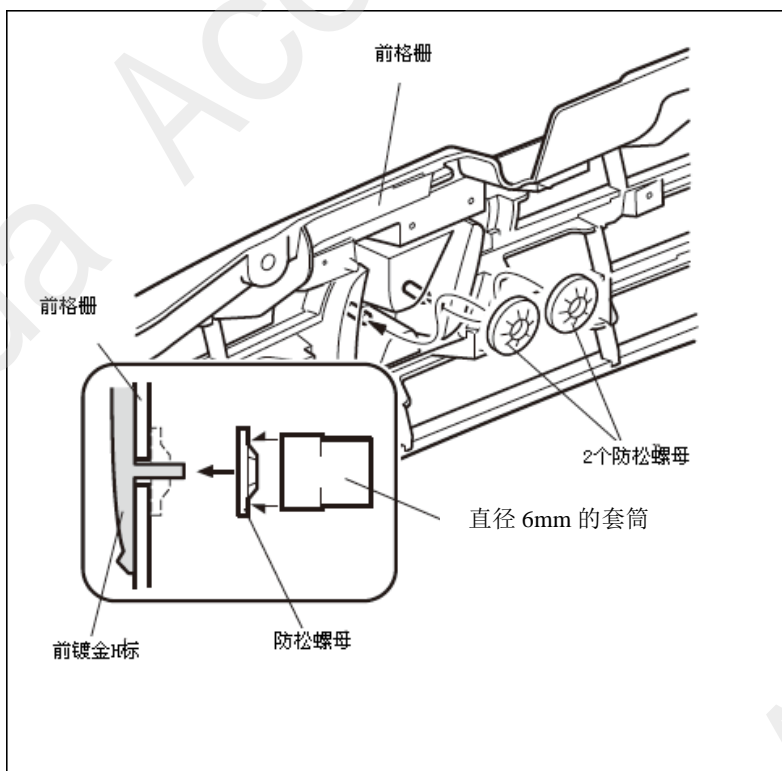

对于配有用品前格栅的车，其操作步骤同 5，6 所示的步骤。

6. 按照拆前保险杠的方法，将前保险杠还原装在车上。

7. 在原装车上的后 H 标，奥德赛标和广汽本田标四周，用遮蔽胶布紧靠在标牌轮廓四周粘贴出标牌的轮廓（注意标牌轮廓与遮蔽胶布不要留出间隙）。

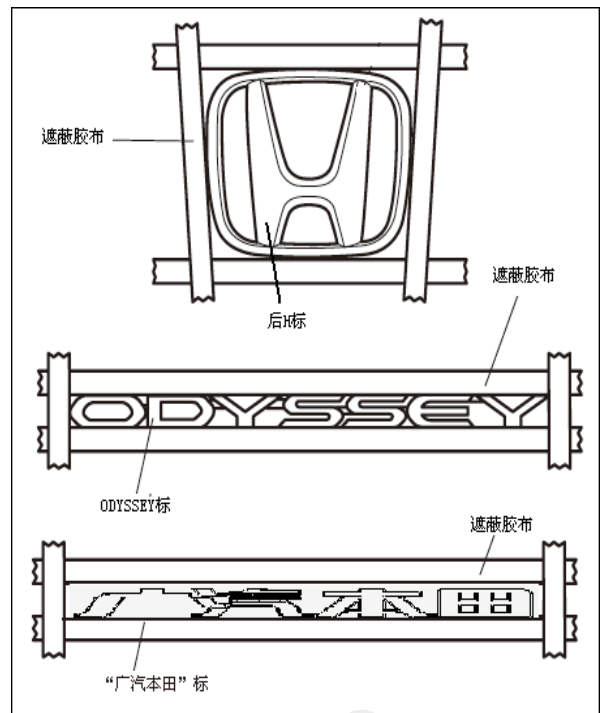

8. 用风筝线（丝线）分别在“后 H 标”，“ODYSSEY”，“广汽本田”标粘贴面活动，如图示方向拉动丝线，使粘贴面的双面胶脱落，然后取下“后 H 标”，“ODYSSEY”，“广汽本田”三块标牌。

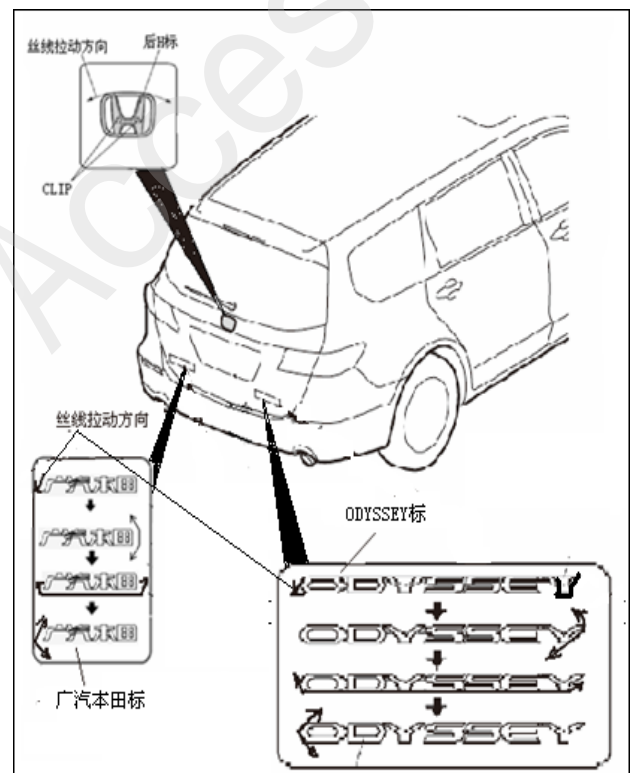

9. 把镀金标“后H标”，“ODYSSEY”，“广汽本田”的粘贴位置用脱脂清洁剂清洁干净。

10. 撕去镀金“后H标”背面的离心纸，然后把“后H标”背面上的夹扣对准车辆的孔进行压粘上。

11. 把镀金的“ODYSSEY”，“广汽本田”标的离心纸撕掉，然后将其对准手順7中粘贴的遮蔽胶布充分压粘上。

(安装结束)

