

Honda Access

<p>安装说明书</p>	<p><商 品 名> 尾门扰流板</p>	<p><机 种 名> ODYSSEY</p>	<p><发行年月> 2009. 9</p>
--------------	--------------------------------	----------------------------------	---------------------------------

组成配件

尾门扰流板组件

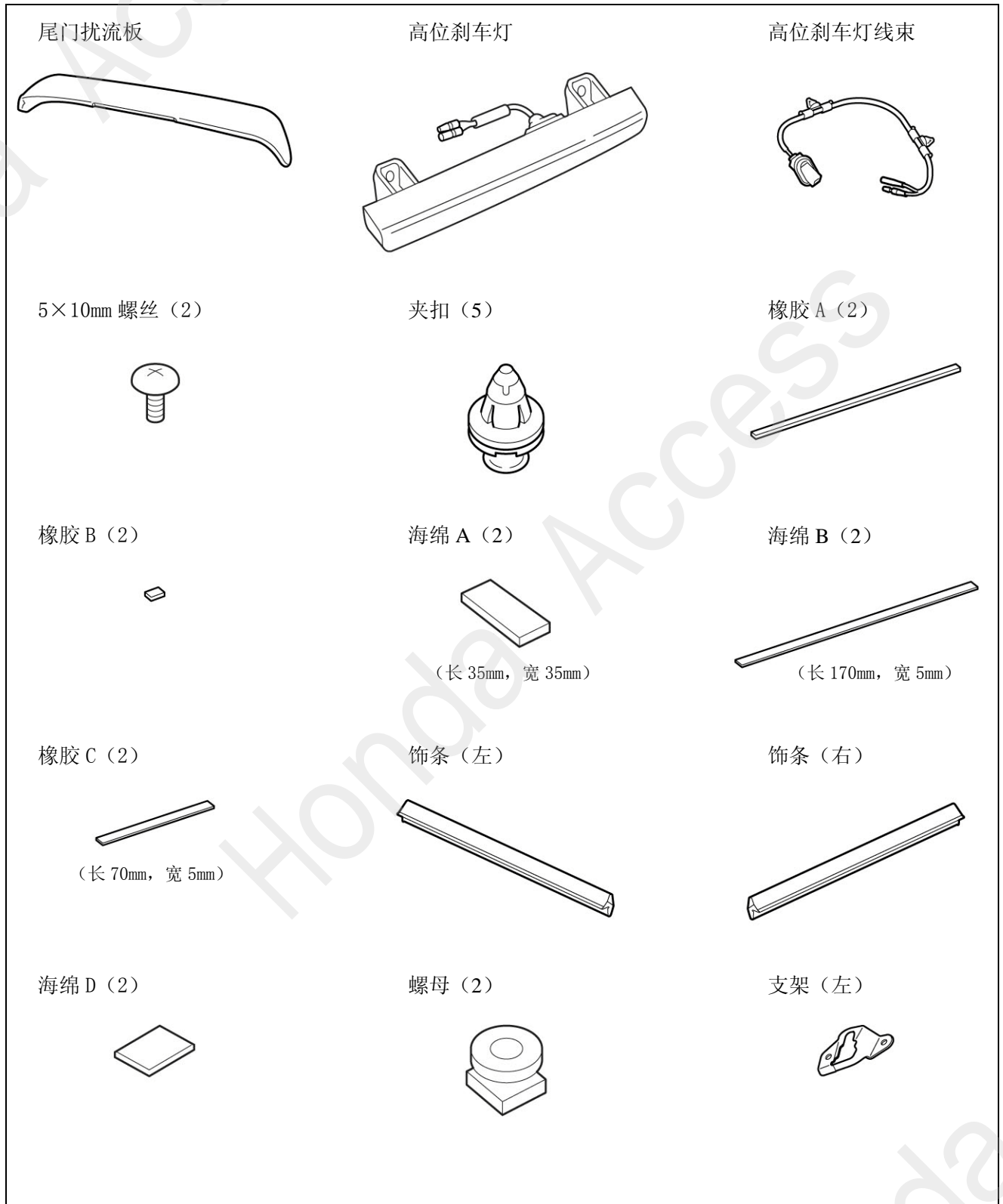

支架（右）

6×8mm 螺丝（4）

密封盖（4）



必要工具/用具

- 棘轮
- 棉布
- 手动起子
- 扳手
- 套筒
- 脱脂洗涤剂
- 遮蔽胶带
- 十字螺丝刀
- 扭矩扳手
- 尖嘴钳

安装前

警告标识的说明

记载有关安装的事项或其他建议时使用以下标记。

请仔细阅读。

建议

- 记载防止故障、破损的建议。
- 了解记载的事项有助于方便地使用。

操作方面的注意事项

- 安装用品时注意不要损坏车辆及各部件。
- 拆除车辆部件时要考虑复原，请确认安装状态后再拆除。
- 拆开车辆部件的爪扣或固定部件的夹扣时，请注意不要损坏，复原时请牢固安装，不要使爪扣或夹扣松动。
- 安装用品时，螺栓、螺丝等请务必使用说明书中指示的零件。随意使用类似的零件等有可能引起故障。
- 粘贴密封件或双面胶等时，请用蘸过**脱脂洗涤剂**的棉布把粘贴面的油、杂质、脏污等擦拭干净，充分干燥后再粘贴。**脱脂洗涤剂**不要直接洒在粘贴面上使用。
- 粘贴时，小心不要损坏用品及车辆零件并充分压紧。

安装位置图

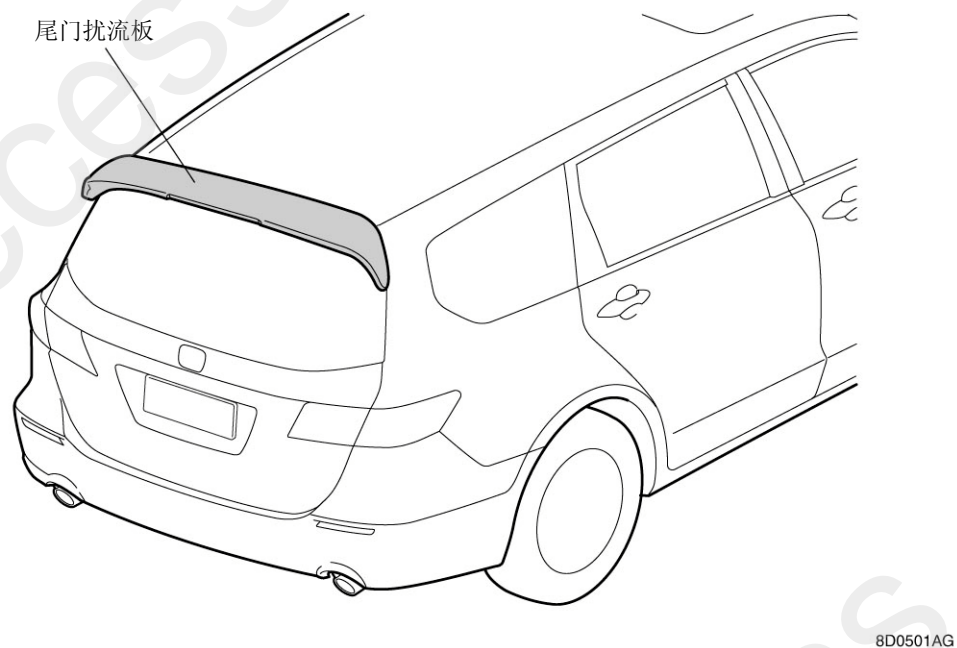

安装方法和顺序

1. 撕开 4 处魔术贴，拆下尾门扰流板盖。

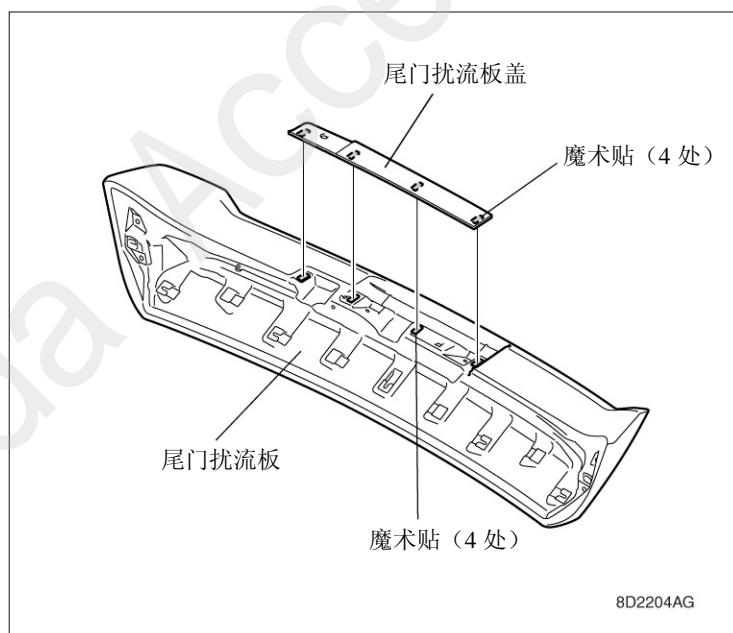

2. 把遮蔽胶带贴在尾门扰流板的图示位置上。
3. 用指定的颜色涂装尾门扰流板并充分干燥。
4. 剥掉遮蔽胶带。

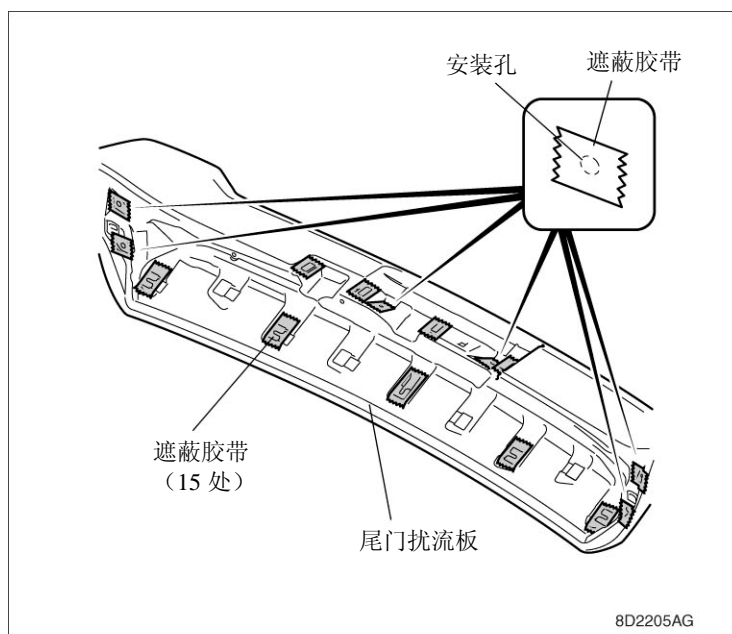

5. 把遮蔽胶带贴在尾门扰流板盖的图示位置上。
6. 用指定的颜色涂装尾门扰流板盖并充分干燥。
7. 剥掉遮蔽胶带。

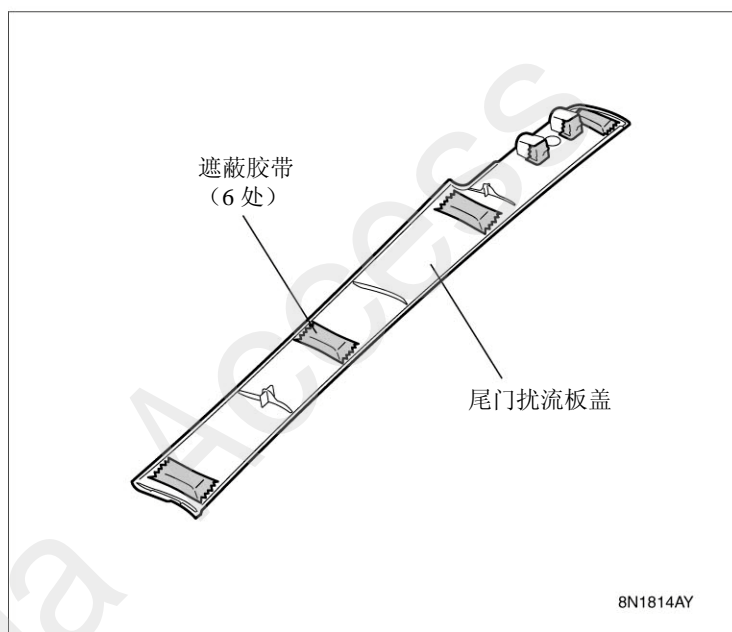

8. 打开尾门，拆下2根螺栓（再使用）。

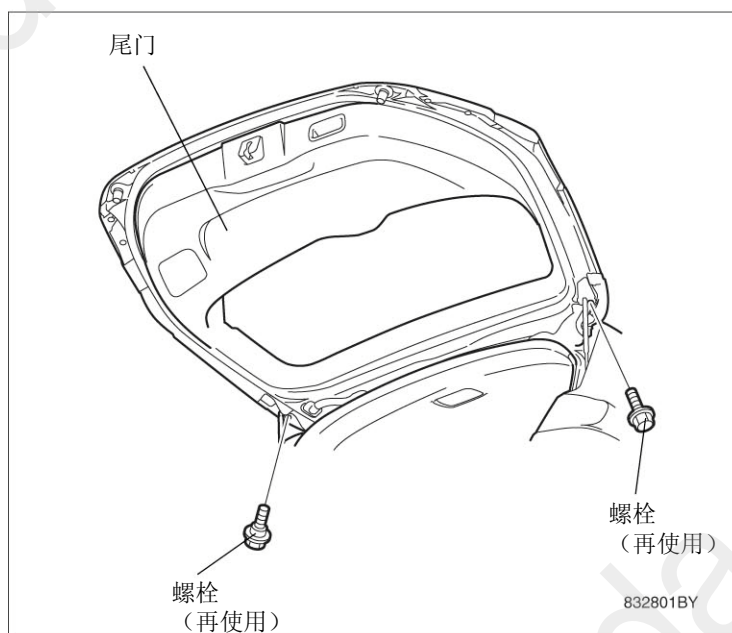

9. 关闭尾门。

10. 拆开 9 处夹扣，活动车顶扰流板。

建议

- 拆卸车顶扰流板时，请用防止划伤的棉布等保护好车辆。

11. 拆开清洗器管和车辆接头的连接，拆下车顶扰流板。

12. 拆开 2 处爪扣，拆下残留在车辆上的夹扣的孔塞。

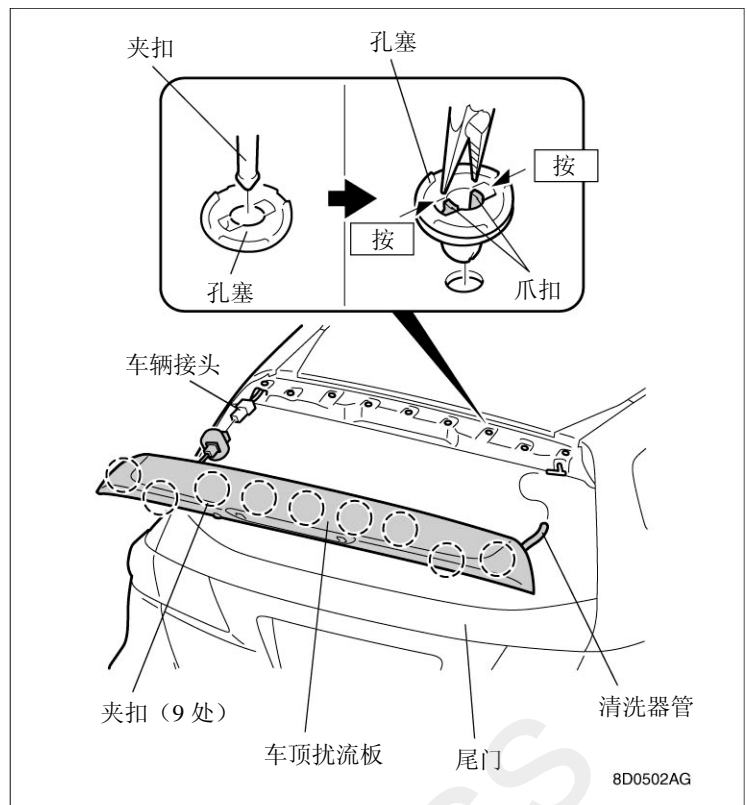

13. 拆下 2 根自攻螺钉，从车顶扰流板上拆下清洗器管。

建议

- 拆下清洗器管时，请注意不要折断固定着的爪扣。

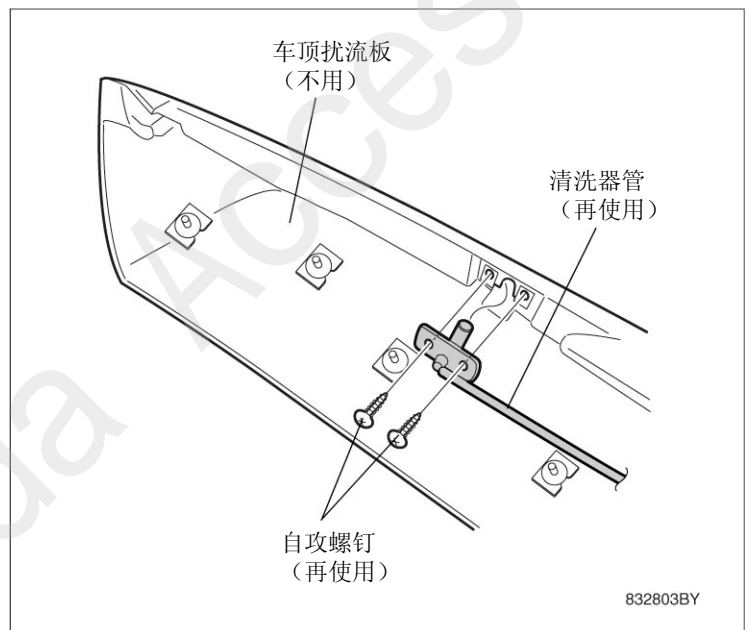

14. 剥掉 2 张橡胶 A、2 张橡胶 B 和 2 张海
 绵 D 的离型纸，粘贴在尾门扰流板的图
 示划线位置上。

建议

- 请预先用脱脂洗涤剂清洁橡胶和海绵的
 粘贴面。
- 请确认划线位置后再粘贴。

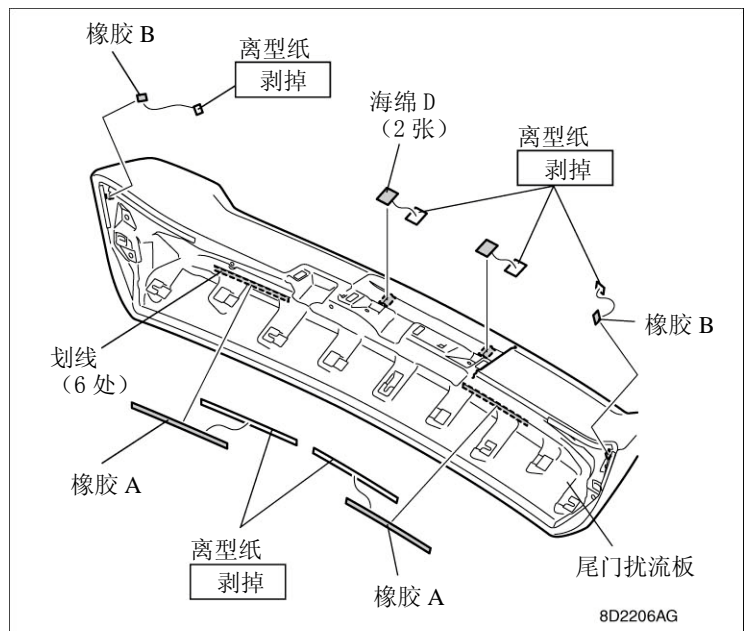

15. 剥掉 2 张海
 绵 B 和 2 张海
 绵 C 的离型纸，
 粘贴在尾门扰流板的图示划线位置上。

建议

- 请预先用脱脂洗涤剂清洁海绵的粘贴面。
- 请确认划线位置后再粘贴。

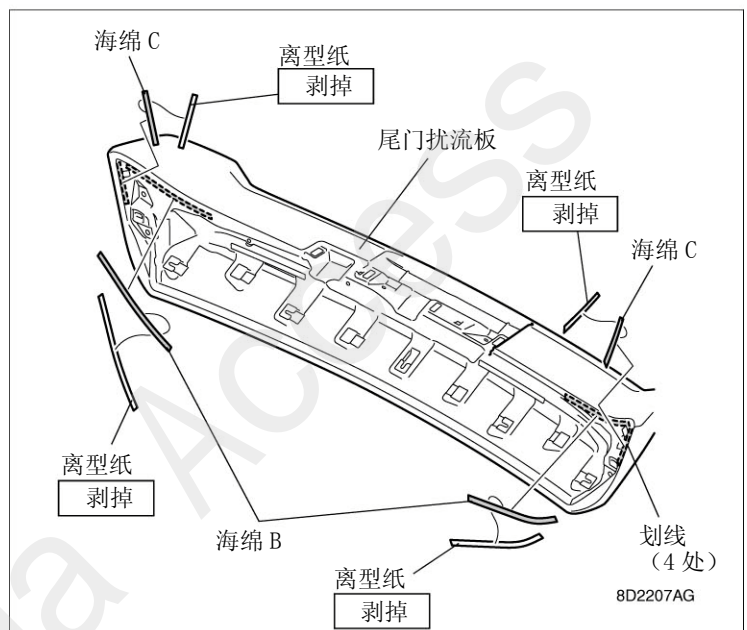

16. 剥掉饰条（左）和饰条（右）的离型纸，
 粘贴在尾门扰流板的图示位置上。

建议

- 请预先用脱脂洗涤剂清洁饰条的粘贴面。
- 请粘贴成饰条的缺口一侧向着车辆前方。

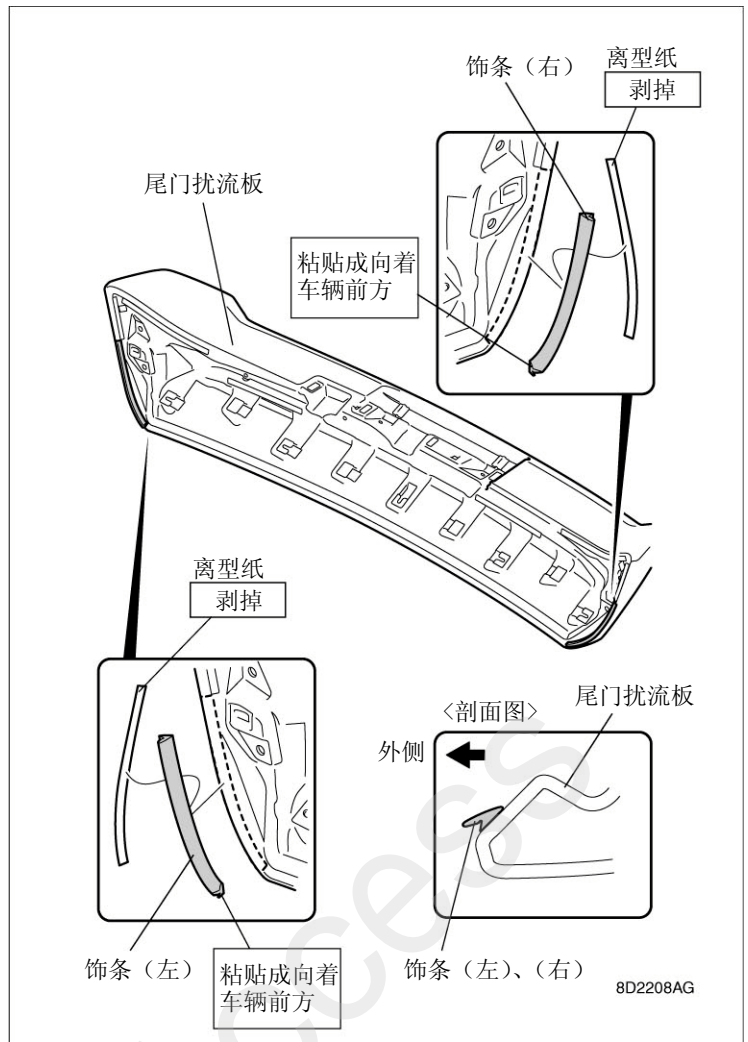

17. 把 5 个夹扣安装在尾门扰流板上。

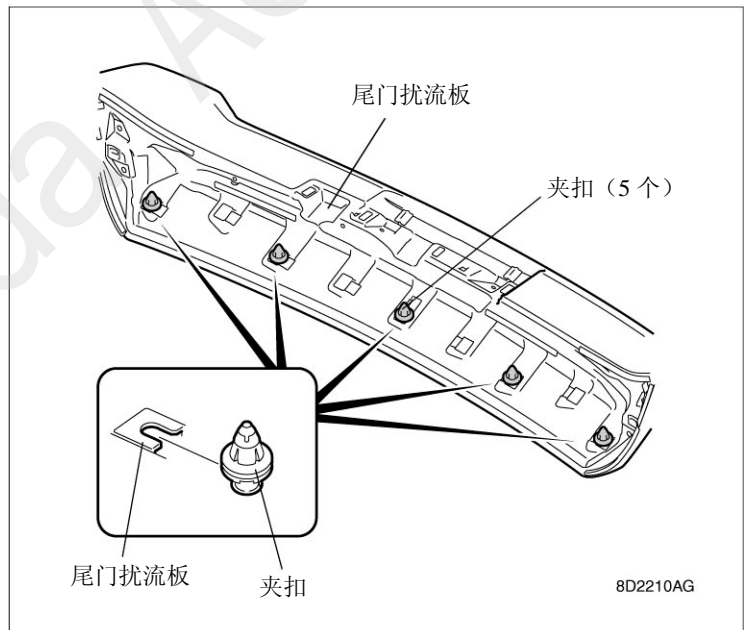

18. 把 1 个螺母安装在支架（左）上。
19. 用 2 根 6×8mm 螺丝把支架（左）安装在尾门扰流板上。
20. 右侧也同样进行作业，安装支架（右）。

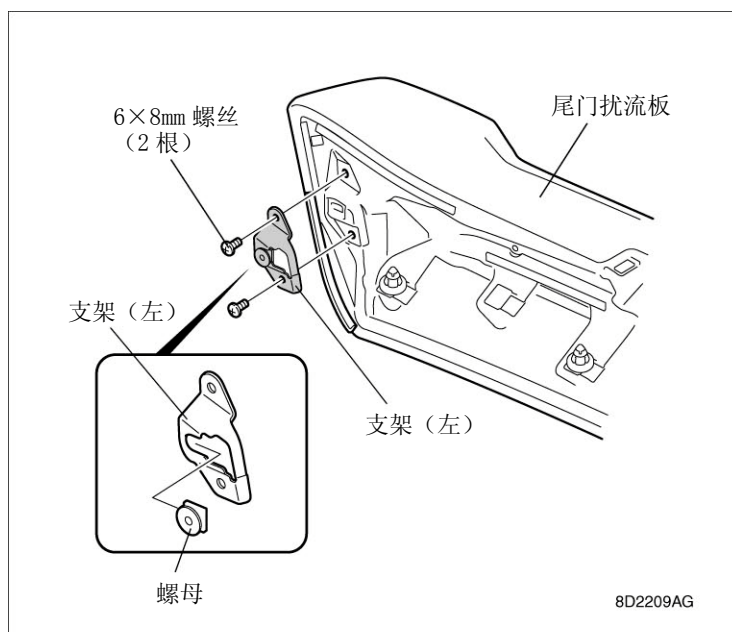

21. 用 2 根 5×10mm 螺丝把高位刹车灯安装在尾门扰流板上。

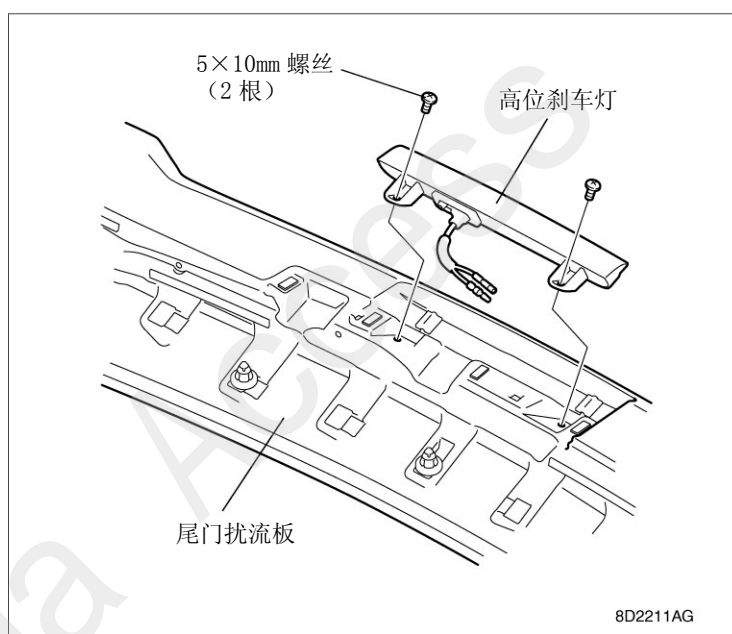

22. 把高位刹车灯线束的 1 芯接头分别连接在高位刹车灯的 1 芯接头上。
23. 用 2 个夹扣把高位刹车灯线束固定在尾门扰流板上。

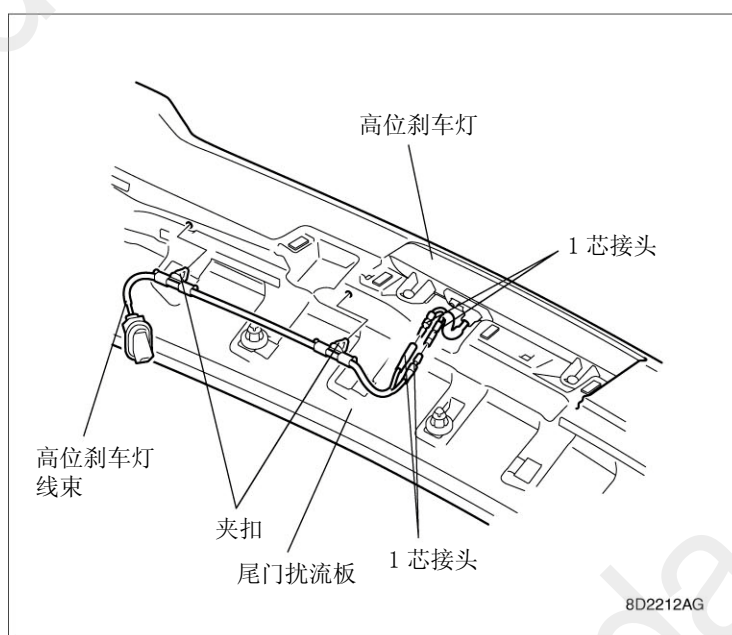

24. 确认尾门扰流板的粘贴位置，用脱脂洗涤剂清洁。

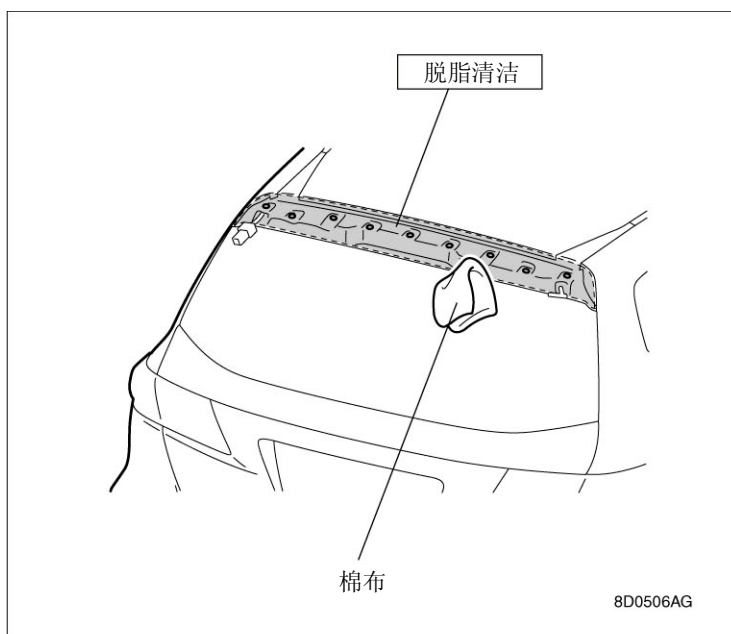

25. 用步骤 13 中拆下的 2 根自攻螺钉把清洗器管安装在尾门扰流板盖上。

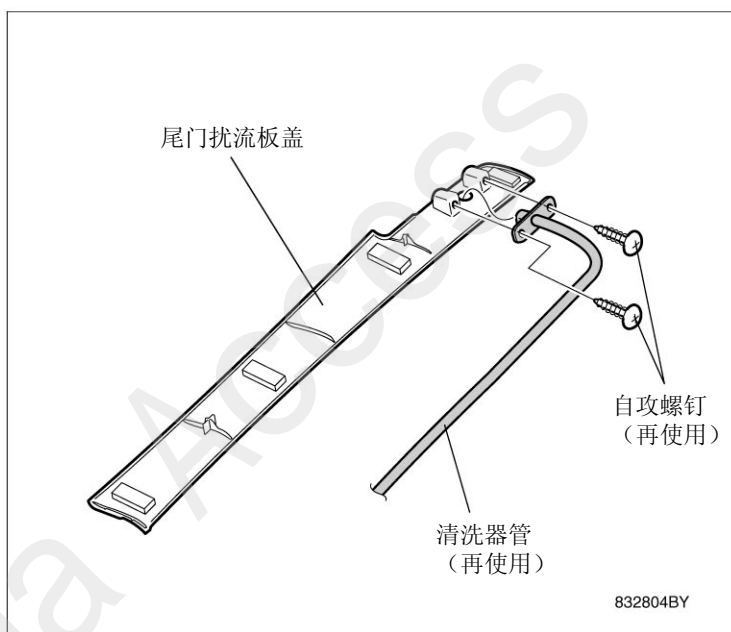

26. 用 4 处魔术贴把尾门扰流板盖固定在尾门扰流板的 4 处魔术贴上。

建议

- 固定尾门扰流板盖时，请注意不要夹住清洗器管。

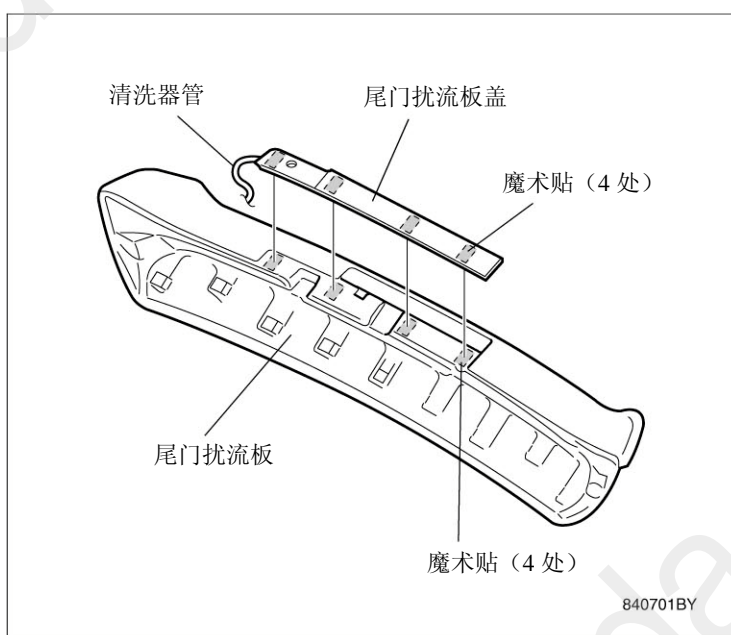

27. 用 2 张密封 A 把清洗器管对准尾门扰流板的 2 处划线后固定。

建议

- 请预先用脱脂洗涤剂清洁密封的粘贴面。

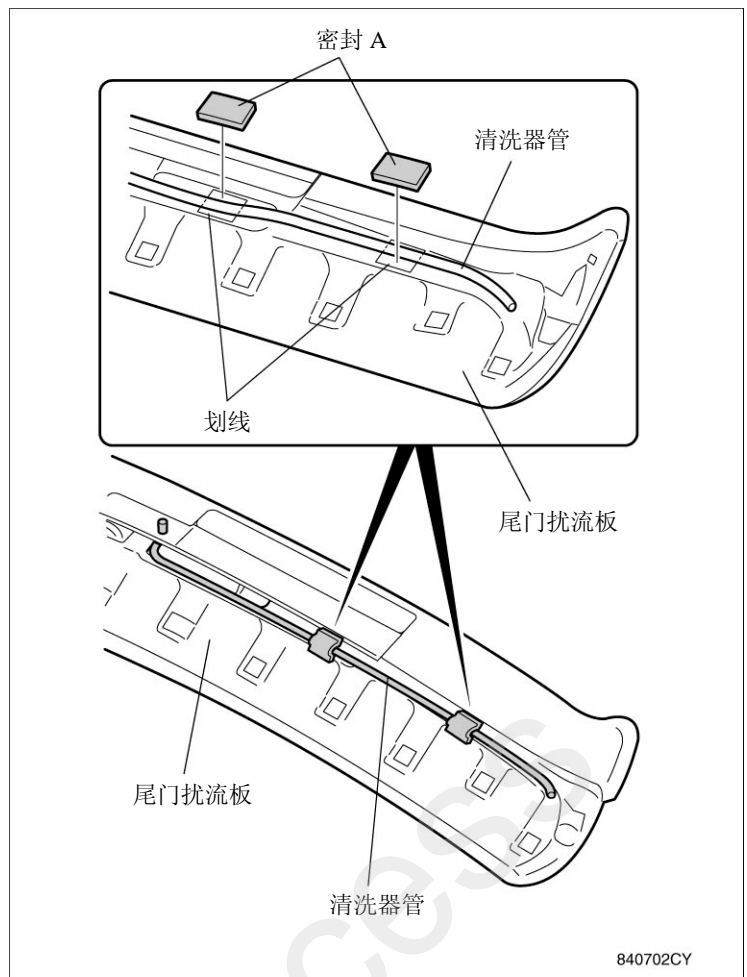

28. 在尾门扰流板的 1 处离型纸的端部粘贴遮蔽胶带并撕开，暂时固定在尾门扰流板正面。

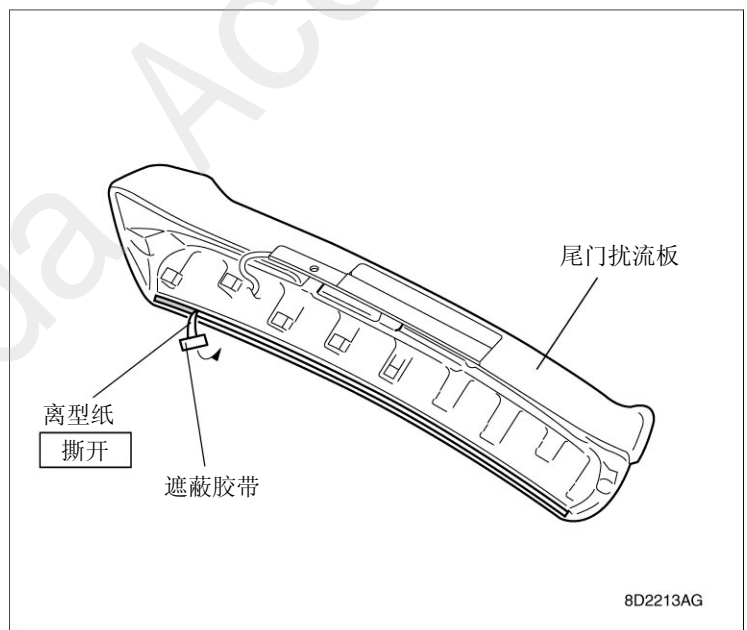

29. 在车辆钢板的4处图示位置上粘贴4个密封盖。

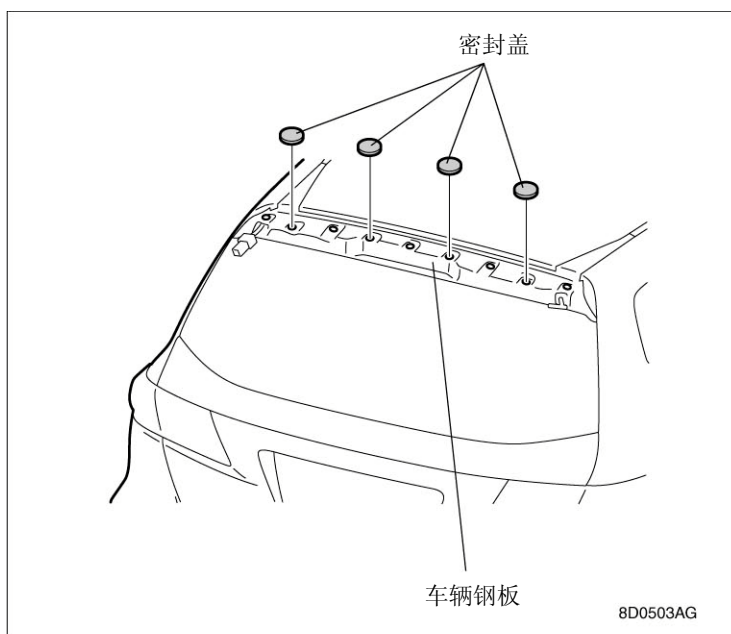

30. 把尾门的接头连接在车辆接头上。
31. 把清洗器管插入车辆清洗器喷嘴。
32. 用5处夹扣固定尾门扰流板。

建议

- 安装尾门扰流板时，请注意不要夹住线束或清洗器管。

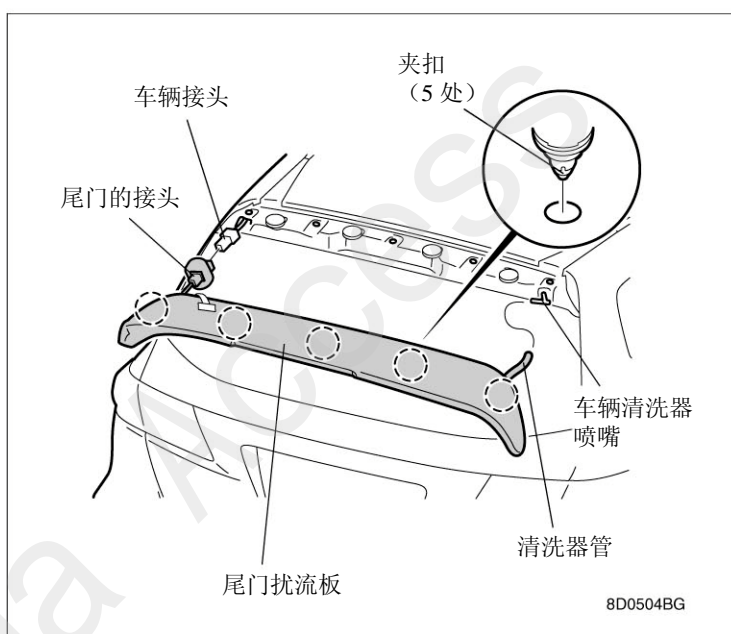

33. 一面剥掉暂时固定在尾门扰流板正面的1处离型纸，一面充分压紧。

建议

- 压紧双面胶时，请用力按压双面胶30秒，牢牢固定。特别是端部要仔细压紧。

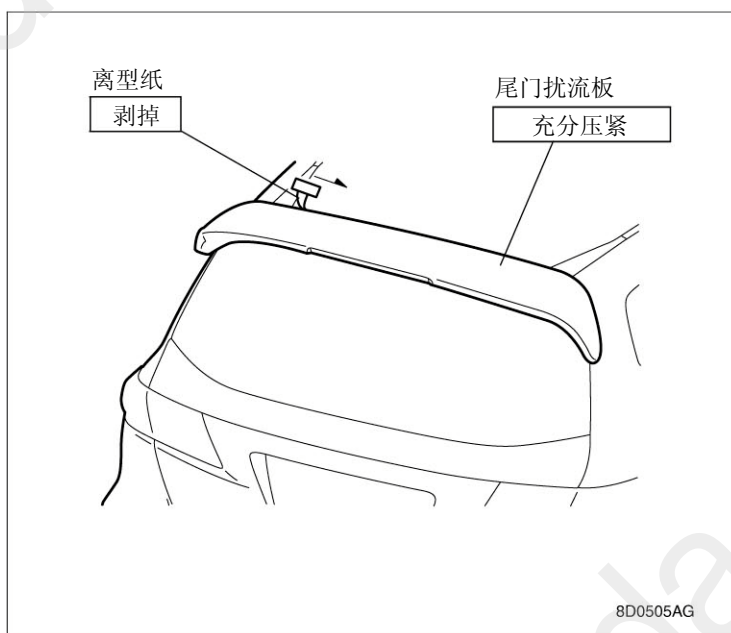

34. 打开尾门。

35. 用 2 根步骤 8 拆下的螺栓把尾门扰流板
从尾门内侧固定。

建议

• 拧紧扭矩：8.8 N·m (0.9 kgf·m)

(安装完毕)

