

Honda Access

安 装 说 明 书	〈商 品 名〉	〈机 种 名〉	〈发行年月〉
	电子防眩目后视镜 (接原车标配倒车雷达)	ACCORD	2009. 11

目 录

组成配件

● 电子防眩目后视镜组件..... 1

必要工具/用具..... 2

安装前

● 警告标志的说明..... 2

● 操作方面的注意事项..... 2

● 线束作业的注意事项..... 3

安装位置图..... 3

安装方法和顺序

● 车辆配件的拆卸..... 4

● 电子防眩目后视镜的安装..... 11

● 电子防眩目后视镜线束的穿线..... 11

● 倒车雷达主机安装..... 16

安装完成后的确认

● 安装确认..... 17

● 动作确认..... 17

● 复原作业..... 17

● 保险丝的位置..... 18

组成配件

电子防眩目后视镜组件

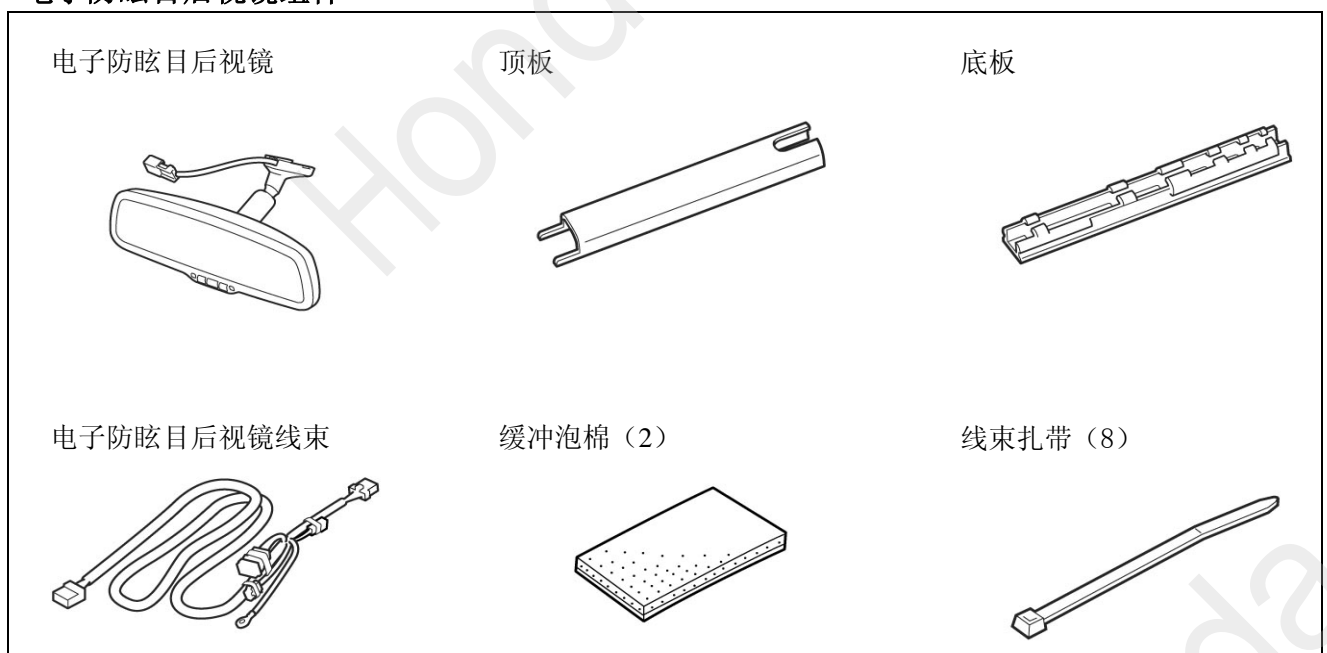

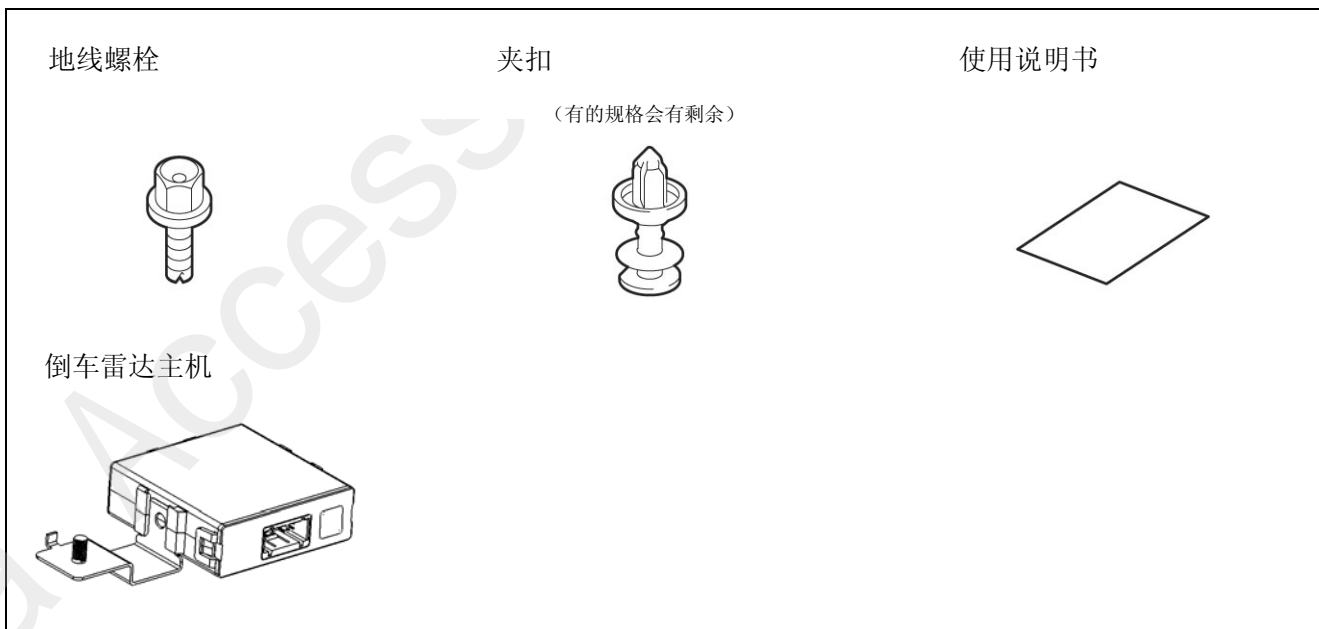

必要工具/用具

- 十字螺丝刀
- 套筒
- 尖嘴钳
- 绝缘胶带
- 脱脂洗涤剂
- 精密螺丝刀
- 剪钳
- 直尺
- 铁丝
- 棘轮
- 剪刀
- 夹扣起子
- 棉布

安装前

警告标识的说明

记载有关安装的事项或其他建议时使用以下标记。

请仔细阅读。

建议

- 记载防止故障、破损的建议。
- 了解记载的事项有助于方便地使用。

操作方面的注意事项

- 安装用品时注意不要损坏车辆及各部件。
- 拆除车辆部件时要考虑复原，请确认安装状态后再拆除。
- 拆开车辆部件的爪扣或固定部件的夹扣时，请注意不要损坏，复原时请牢固安装，不要使爪扣或夹扣松动。
- 安装用品时，螺栓、螺丝等请务必使用说明书中指示的零件。随意使用类似的零件等有可能引起故障。
- 粘贴密封件或双面胶等时，请用蘸过**脱脂洗涤剂**的棉布把粘贴面的油、杂质、脏污等擦拭干净，充分干燥后再粘贴。**脱脂洗涤剂**不要直接洒在粘贴面上使用。
- 粘贴时，小心不要损坏用品及车辆零件并充分压紧。
- 从车辆电池上拆开负极（-）端子的连接进行作业时，请事先记录好车辆音响主机等设置。作业结束后，请在车辆电池上连接负极（-）端子之后，再把记录好的设置内容重新写入车辆音响主机上。如果有时钟，请把时间重新调到当前时间。
- 请理解以上内容之后，根据车辆维修手册上的维修信息和作业相关事项进行作业。特别要充分注意安全。

线束作业的注意事项

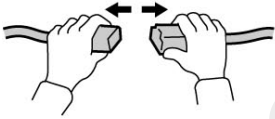

拆卸接头和端子类时，请勿拉线束，应拿着连接部分拆下。



请勿用力拉线束，否则可能会损伤线束。



切除线束束带终端的多余部分。



连接接头的端子时，应插入到切实锁紧为止。

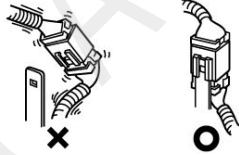

将接头从撑条上拆下后，请务必返回原状。结束作业时，请再次检查是否遗漏

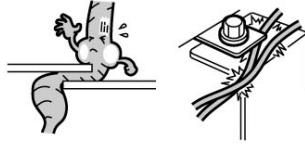

组装零件时，请注意不要缠夹线束。

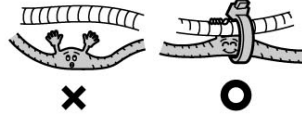

应将线束夹在线束等上，使其不下垂，拆下车辆夹子等后，请务必返回原状。

建议

- 注意不要夹到 SRS 线束。

安装位置图

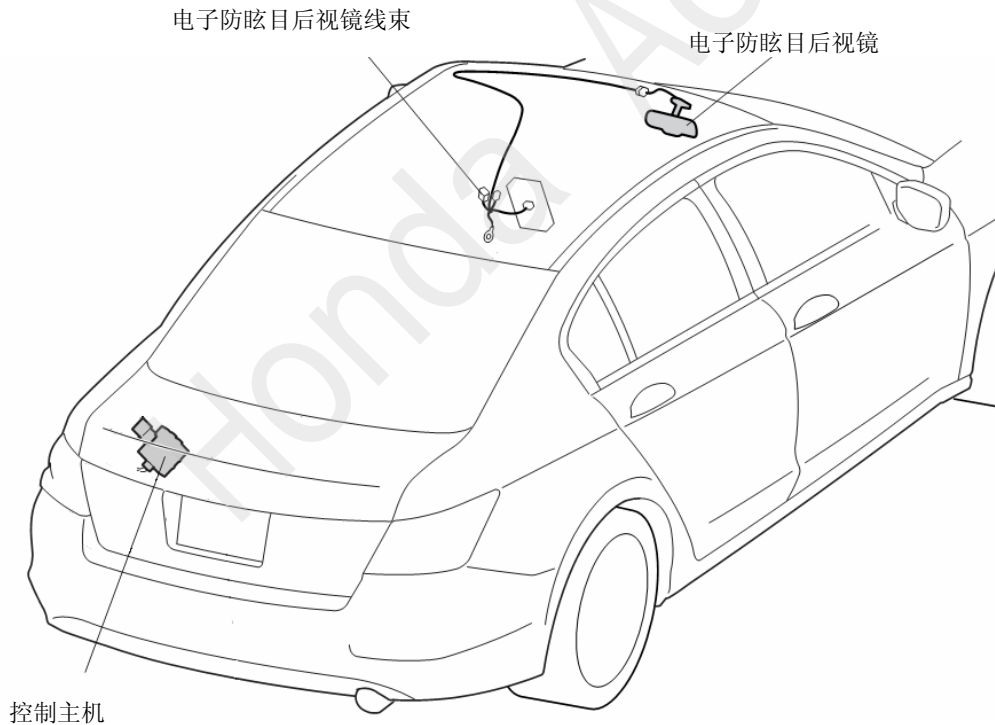

安装方法和顺序

车辆配件的拆卸

- 短顶篷中控台规格的，请从步骤 4 开始。

<长顶篷中控台>

1. 拆开 8 处爪扣，拆下 2 个灯罩。

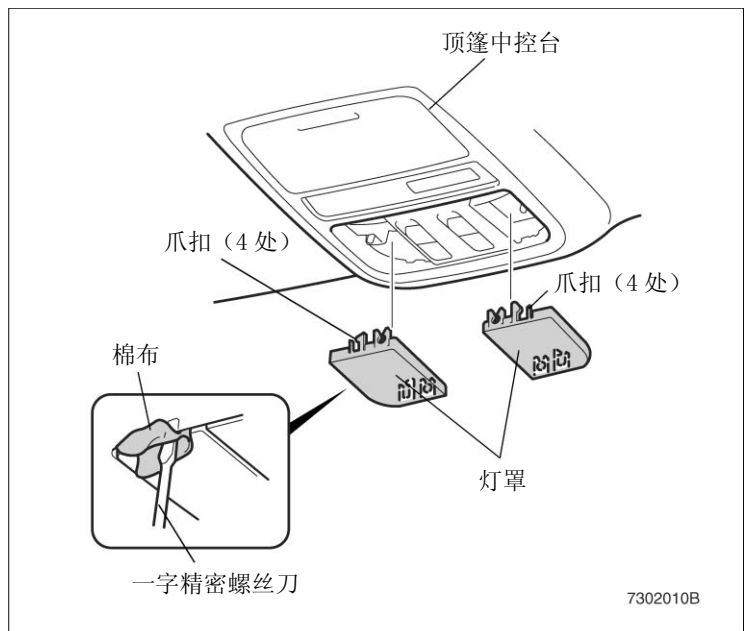

2. 打开眼镜盒。
3. 拆下 4 根螺丝，拉下顶篷中控台，拆开车辆接头的连接后拆下。

- 之后的作业从步骤 7 开始。

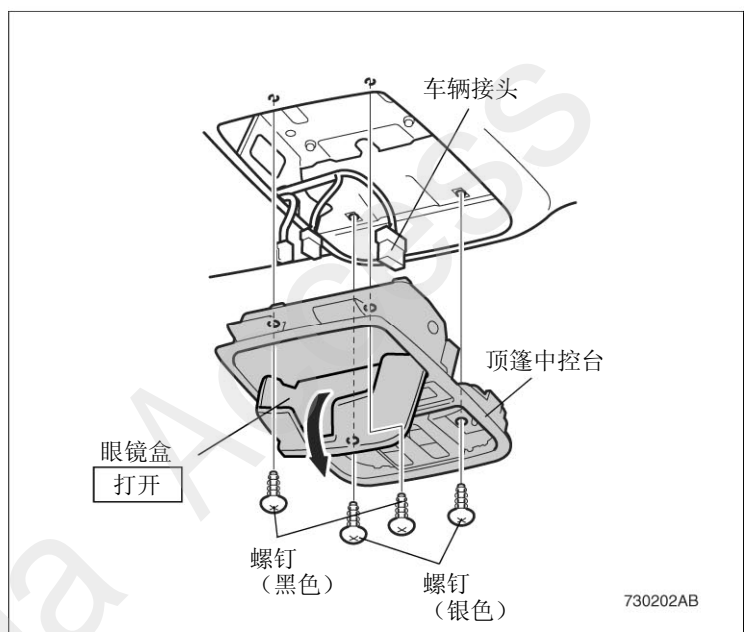

<短顶篷中控台>

4. 拆开 8 处爪扣，拆下 2 个灯罩。

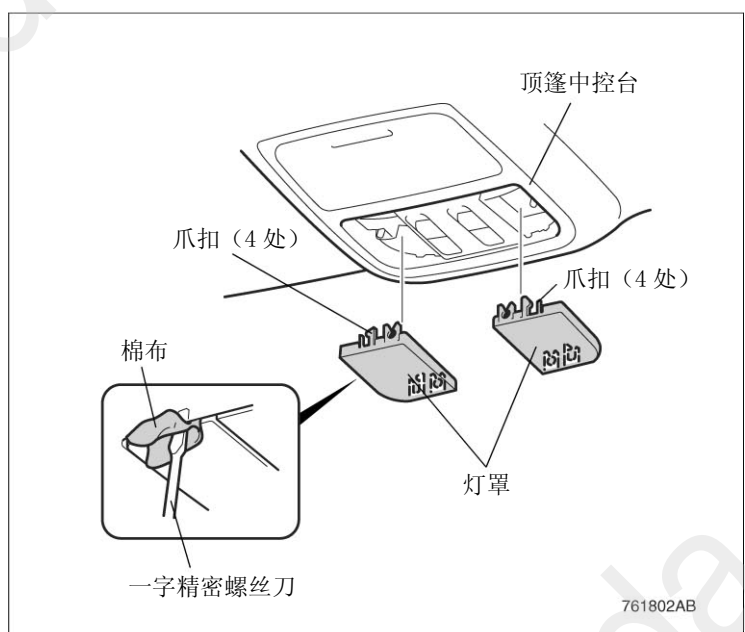

5. 打开眼镜盒。
6. 拆下4根螺丝，拉下顶篷中控台，拆开车辆接头的连接后拆下。

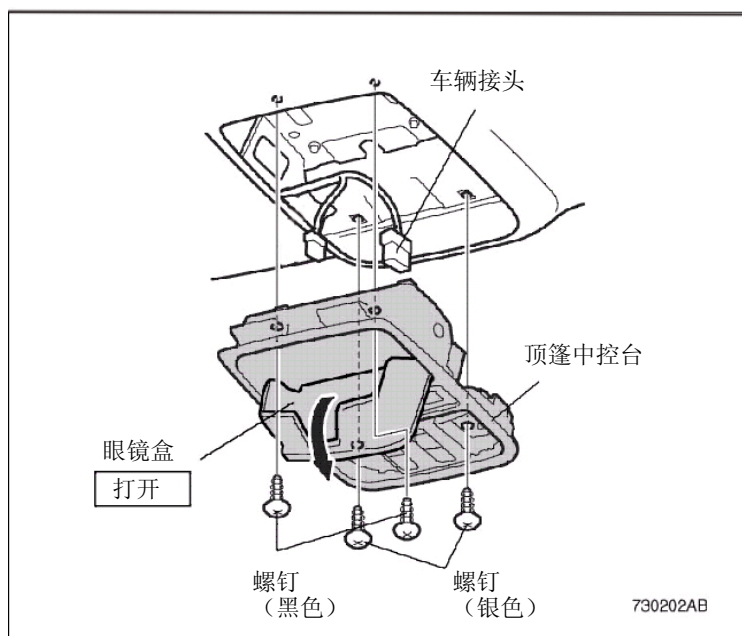

7. 向左转动左遮阳板挂钩后拆下。

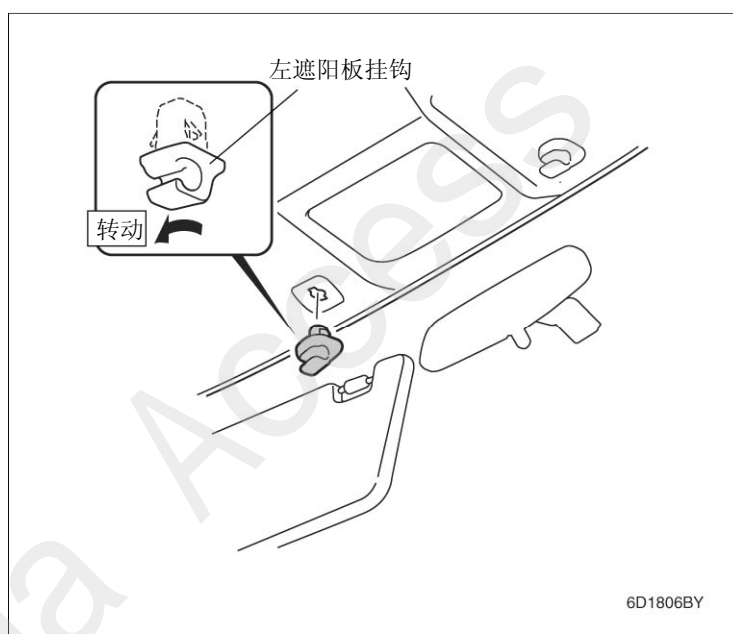

8. 把左遮阳板向驾驶座方向转动。
9. 把一字精密螺丝刀插入左遮阳板的挂钩，按下榫头。
10. 在按下榫头的状态下把左遮阳板向上抬，按图示方向转动，拆下左遮阳板。
11. 拆开车辆接头。

建议

- 在作业中途榫头弹回去时，请重新进行步骤8~10的作业。

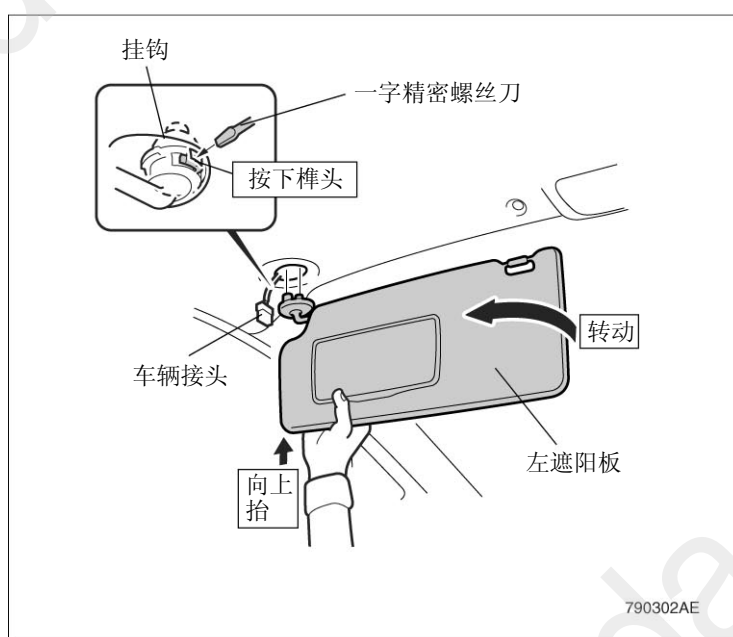

- 未配置帘式侧气囊的车，请从步骤 14 开始。

<帘式侧气囊配置车>

12. 撕开防水胶条。
13. 用手对准图示位置的 SIDE CURTAIN AIRBAG 表示部的下侧垂直敲打，拆下夹扣。

建议

- 不要用锤等工具敲打。
- 复原时需要更换夹扣。请参考“复原作业”进行夹扣的更换作业。

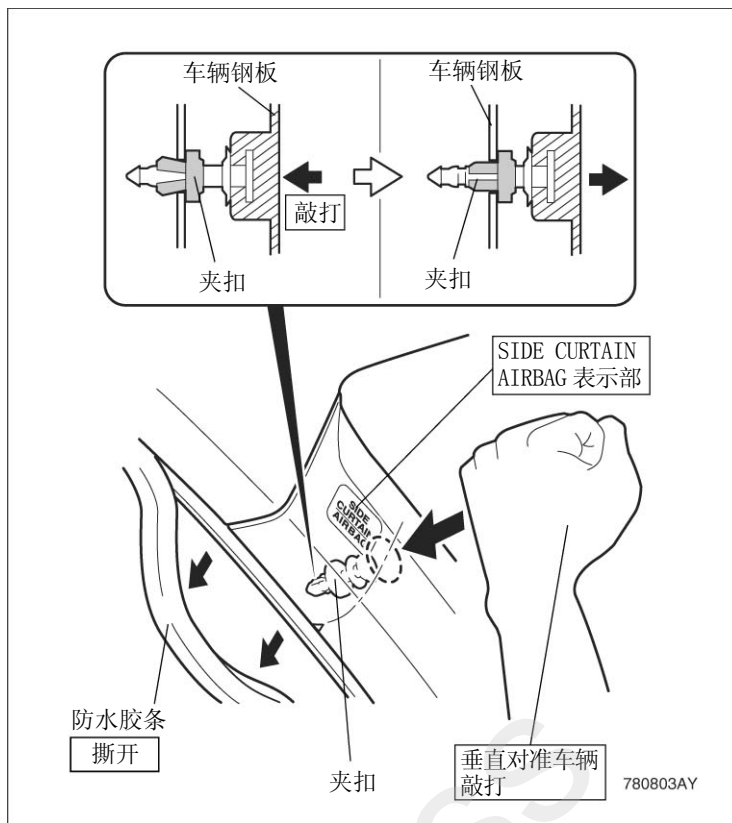

<未配置帘式侧气囊车>

14. 把防水胶条撕开到图示位置为止。
15. 拆开 3 处夹扣（配置帘式侧气囊的车是 2 处），拆下左前柱饰件。

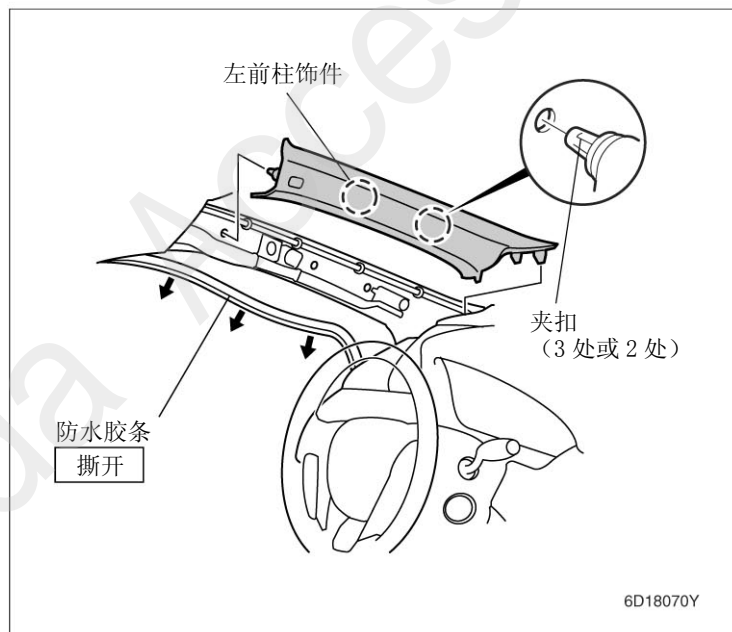

16. 拆开 9 处夹扣和 2 处挂钩，把驾驶座下罩拉开，拆开车辆接头的连接后拆下。

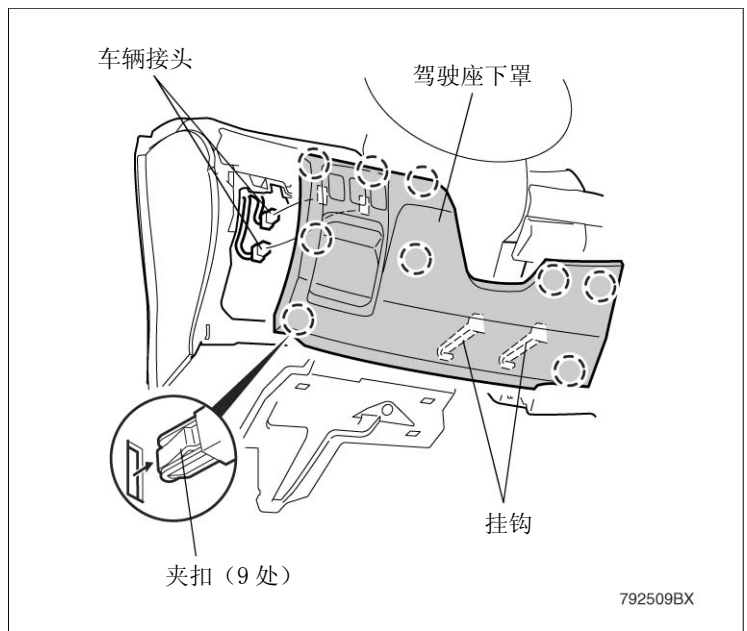

17. 拆开 2 处夹扣和销，拆开车辆接头的连接，拆下驾驶座底罩。

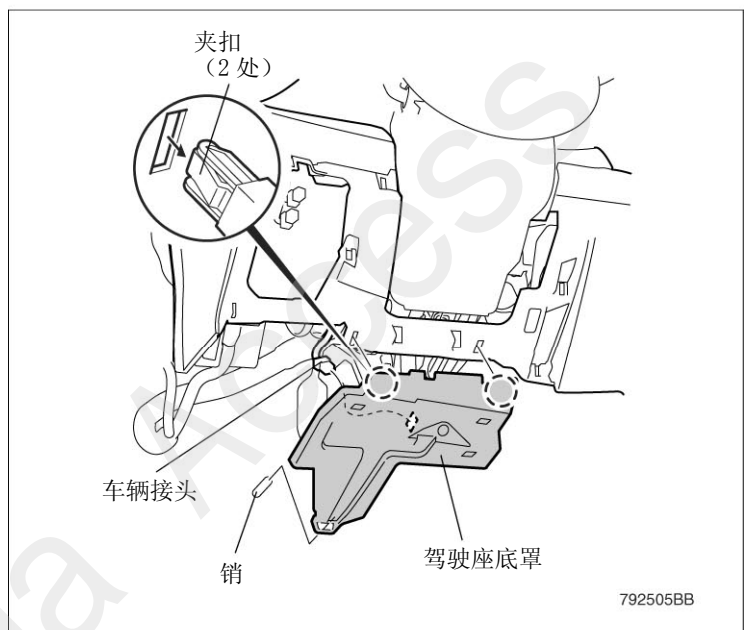

18. 撕开防水胶条。

19. 拆开 7 处夹扣和 3 处挂钩，拆下仪表台左侧饰件。

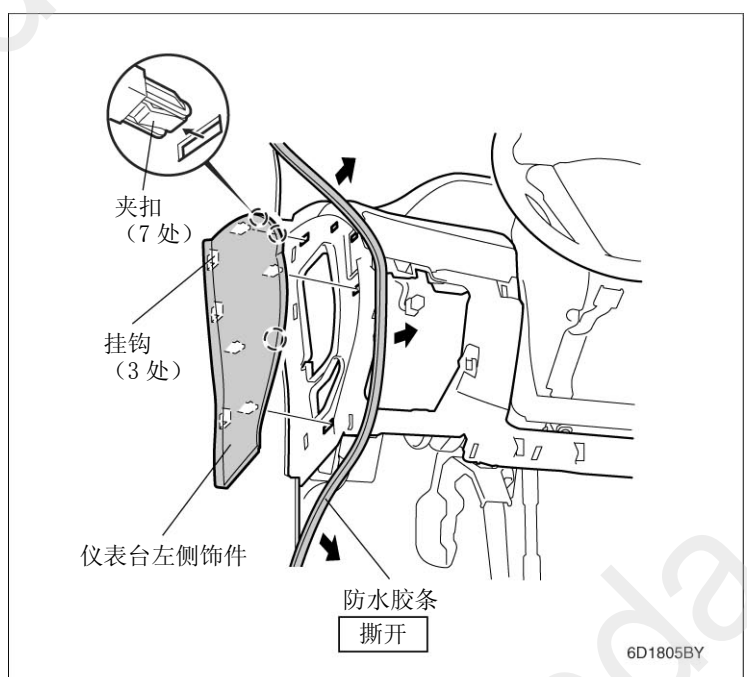

20. 拆开 6 处爪扣，从尾箱盖/加油口盖打开器上拆下盖子，拆下自攻螺钉。

21. 插入车钥匙，转动到图示位置。

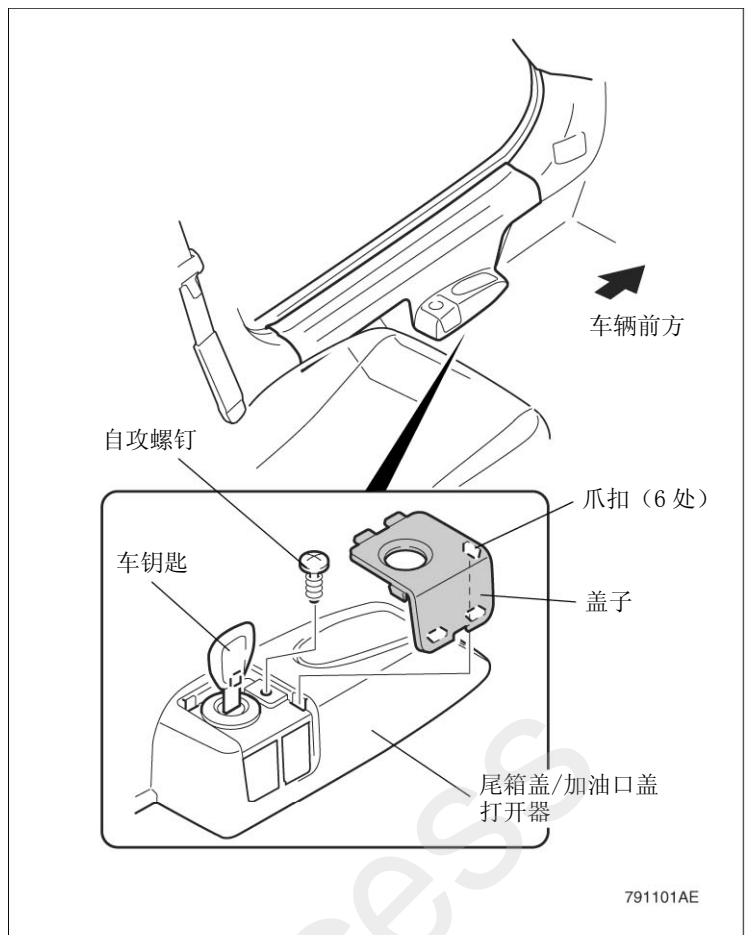

22. 拆开 1 处爪扣和 4 处夹扣，拆下左前侧护踏板。

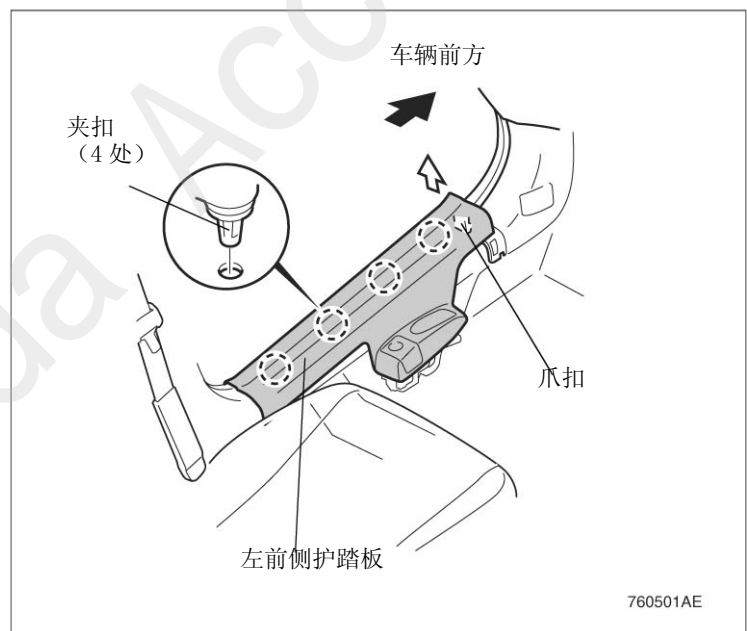

23. 撕开防水胶条。

24. 拆开 2 处夹扣，拆下仪表台左侧护罩。

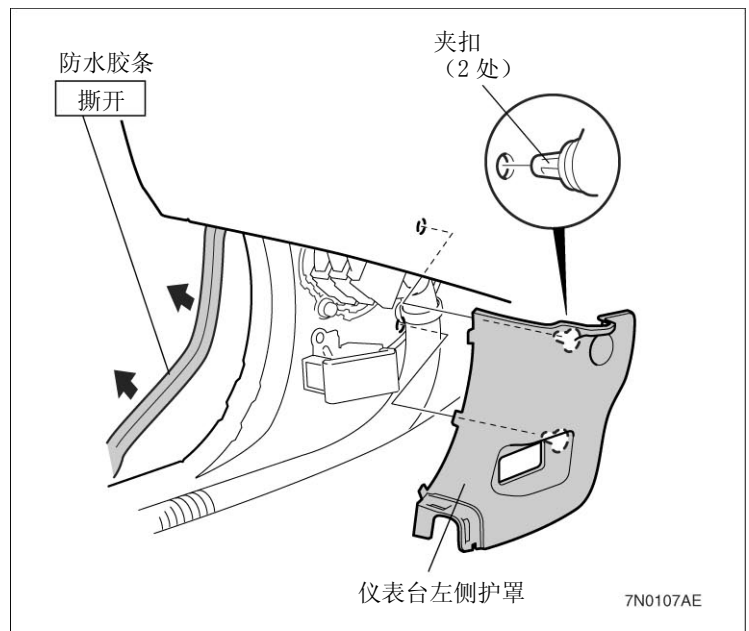

25. 如图所示转动后视镜，从镜座上拆下。



26. 拆开 1 根夹扣，拆下尾箱地毯。

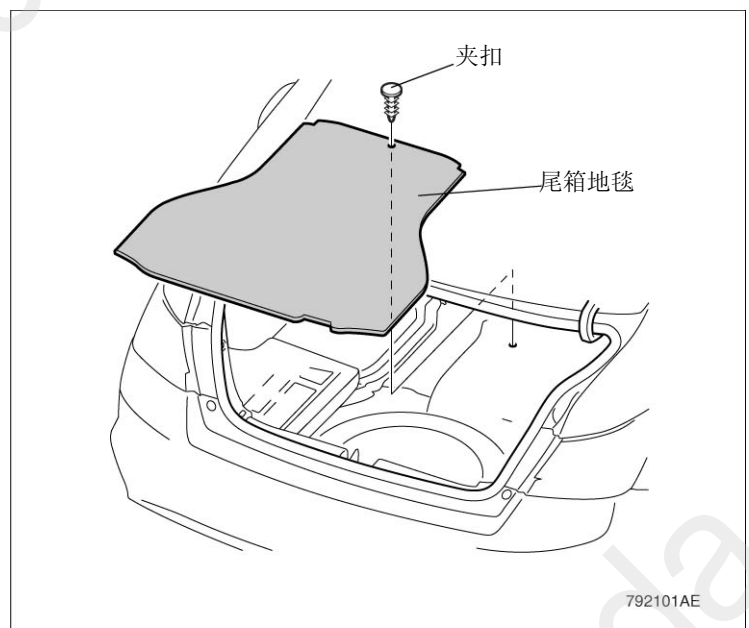

27. 拆开三角警示架卡扣，拆下三角架。

拆开 2 根夹扣，拆下左右垫板

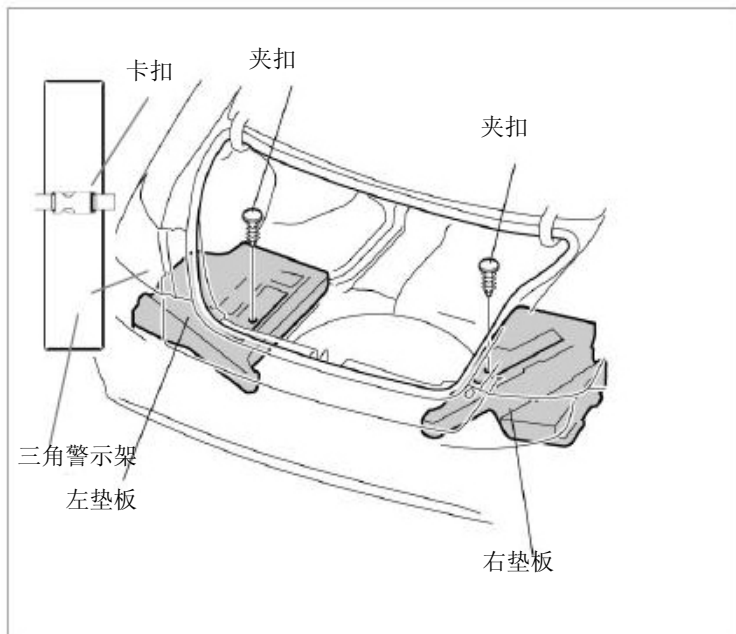

28. 撕开防水胶条。

29. 拆开 4 处夹扣和 3 处挂钩，拆下尾箱饰件。

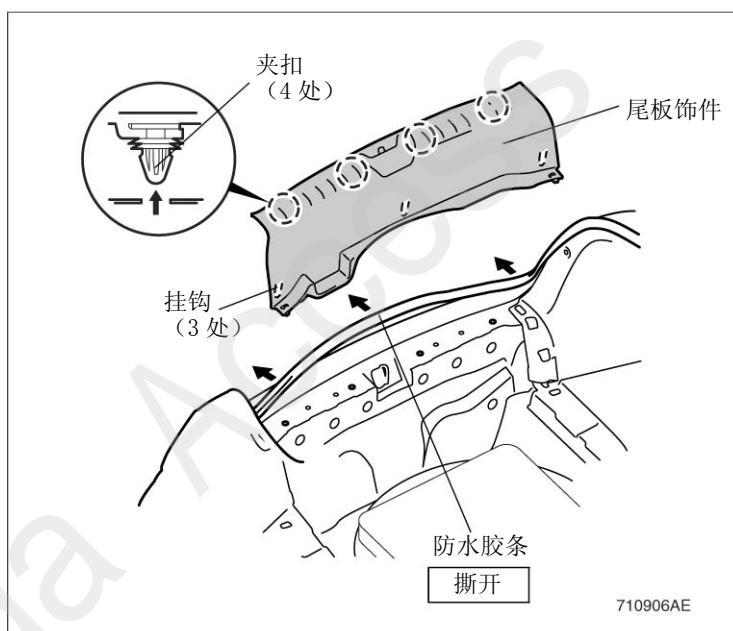

30. 放倒后排座椅，拆开 4 根夹扣，拆下尾箱左侧饰件。

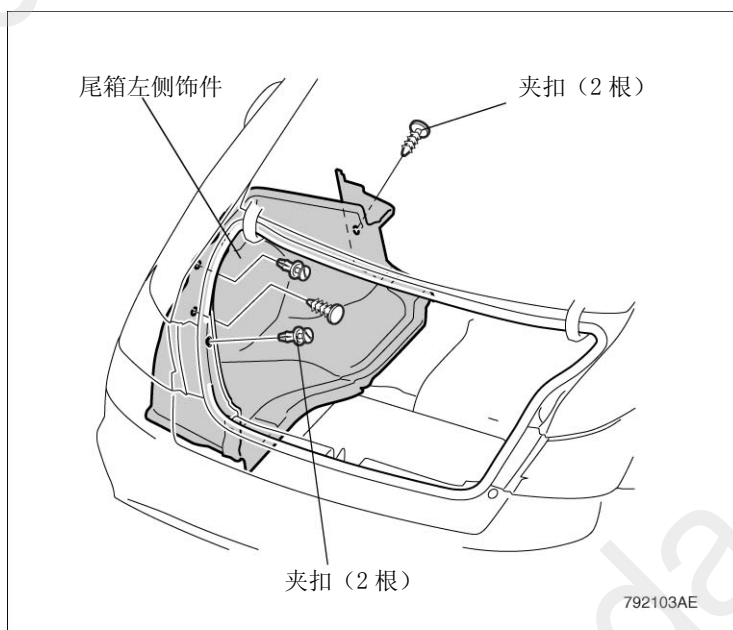

电子防眩目后视镜的安装

31. 把电子防眩目后视镜如图所示安装在底座上。



电子防眩目后视镜线束的穿线

32. 在电子防眩目后视镜线束的3芯接头位置上缠铁丝，用绝缘胶带固定。
33. 把电子防眩目后视镜线束穿到左前柱饰件开口部。

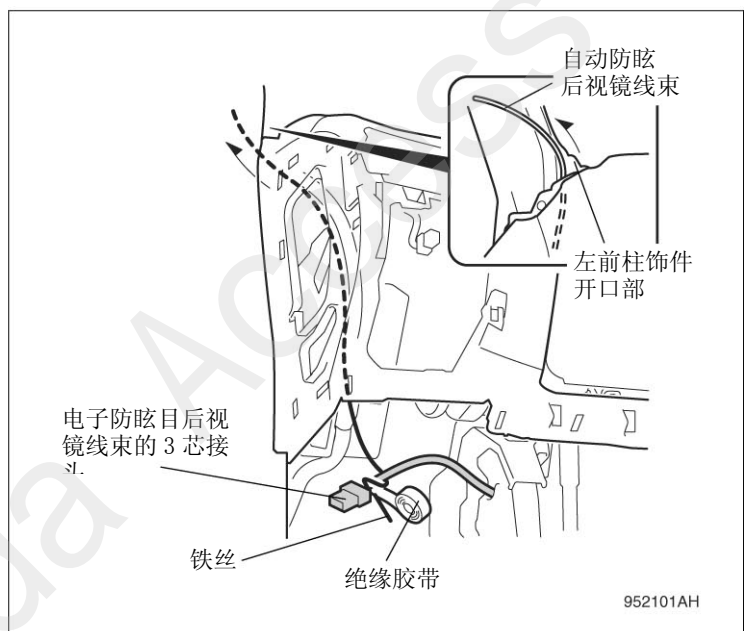

34. 从电子防眩目后视镜线束的接头上拆下绝缘胶带和铁丝。
35. 把电子防眩目后视镜线束穿到顶篷饰件的背面，把电子防眩目后视镜线束的接头拉到顶篷中控台开口部。

建议

- 请小心作业，不要在顶篷饰件上留下折痕。

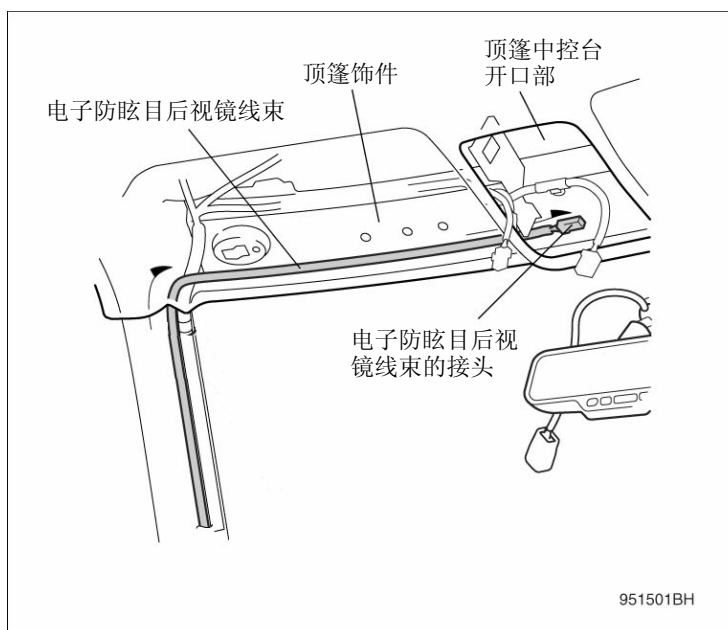

951501BH

36. 把电子防眩目后视镜电线穿到顶篷饰件的背面。
37. 把电子防眩目后视镜的 3 芯接头连接到电子防眩目后视镜线束的 3 芯接头上。

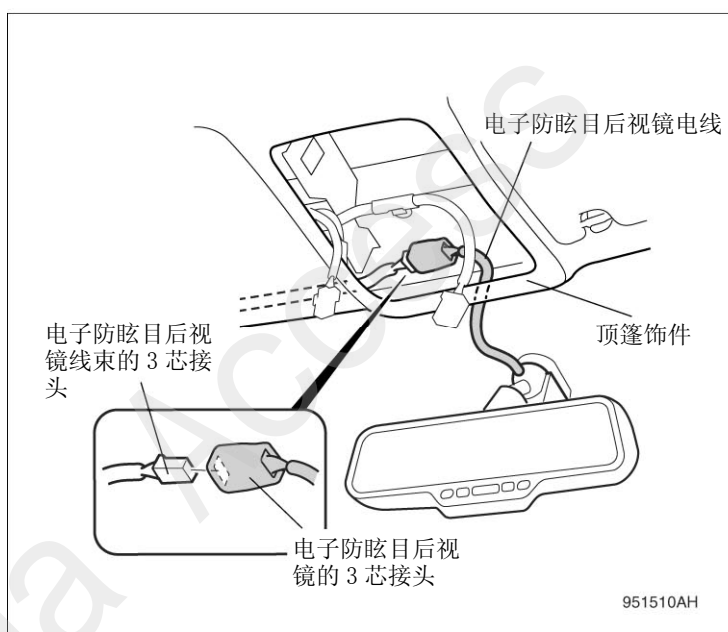

951501AH

38. 用脱脂洗涤剂清洁图示位置的底板粘贴面。
39. 剥掉离型纸，把底板粘贴到图示位置上。

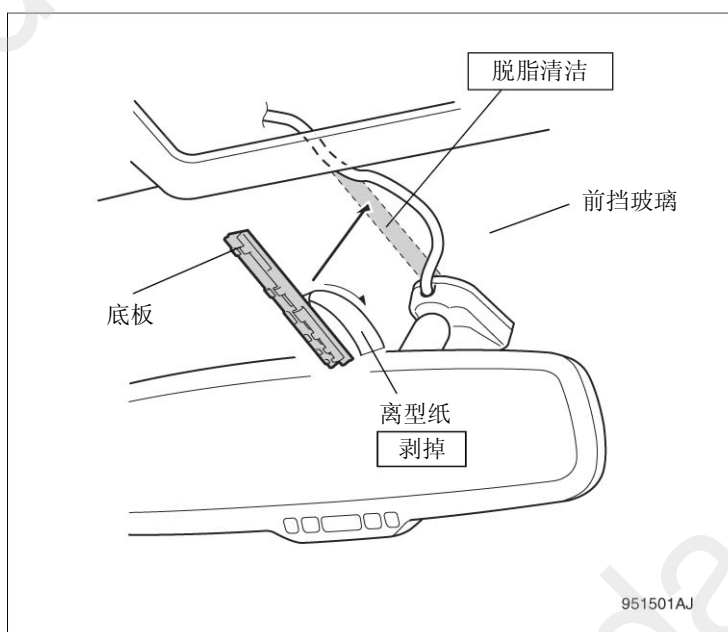

951501AJ

40. 把电子防眩目后视镜电线穿到底板上，安装顶板。

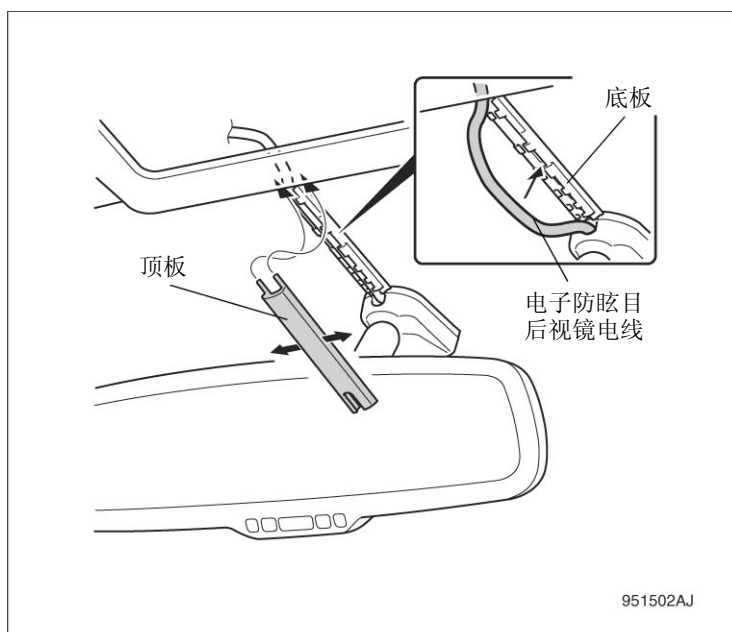

41. 用脱脂洗涤剂清洁缓冲泡棉的粘贴面。
 42. 把 2 张缓冲泡棉分成 2 等分。
 43. 用 4 小张缓冲泡棉把电子防眩目后视镜线束固定在车辆顶钢板的图示尺寸位置上。

建议

- 请小心作业，不要在顶篷饰件上留下折痕。

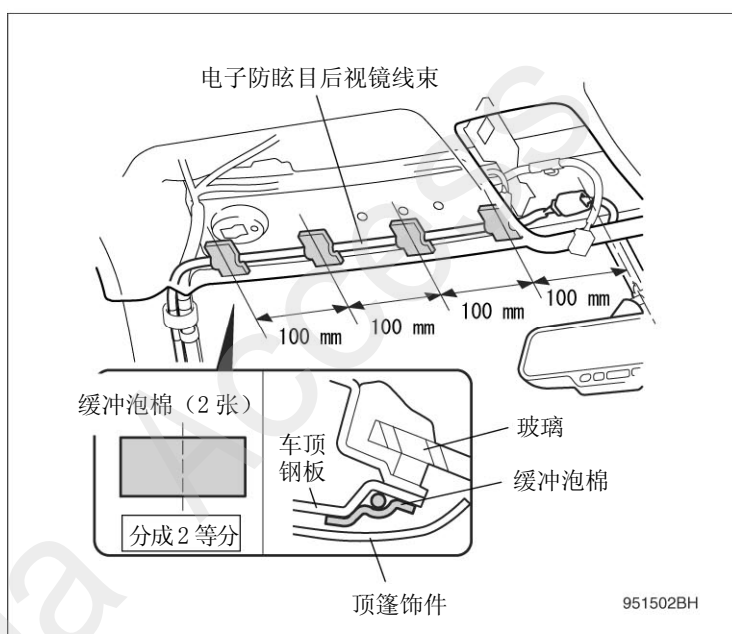

44. 用 4 根线束扎带把电子防眩目后视镜线束固定在车辆线束上。

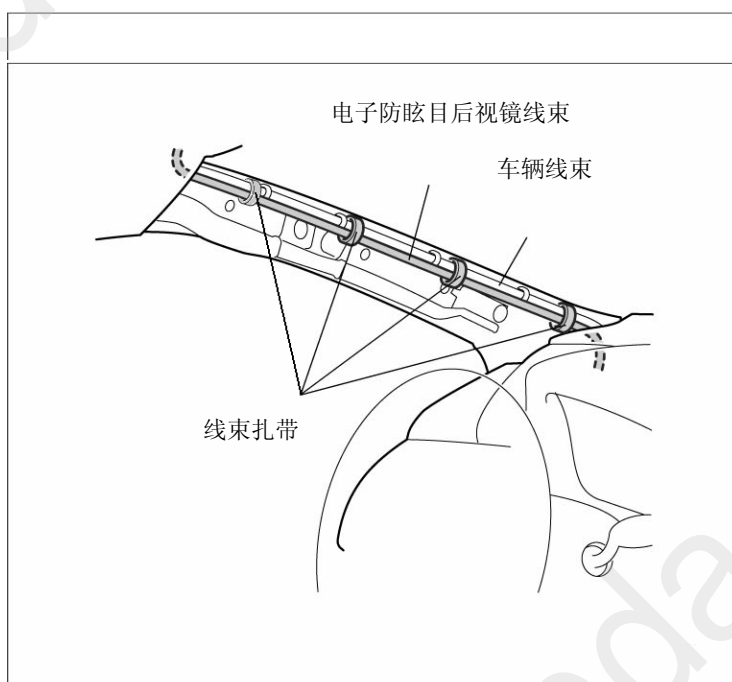

45. 用 2 根线束扎带把电子防眩目后视镜线束固定在车辆线束上。

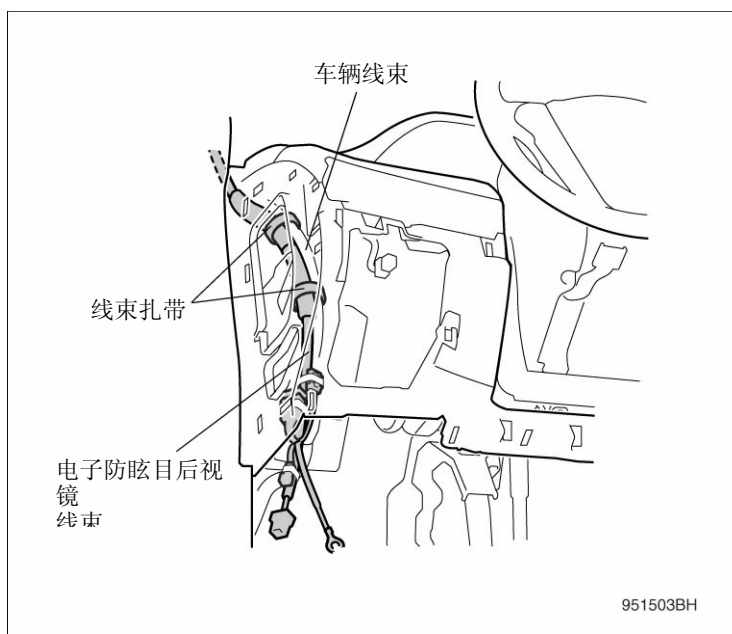

46. 用 2 根线束扎带把电子防眩目后视镜线束固定在车辆线束上。

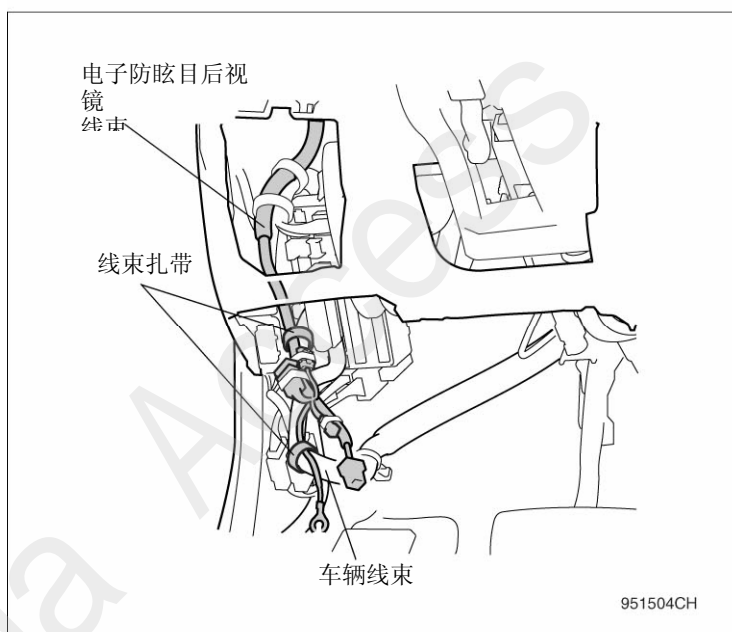

47. 把电子防眩目后视镜线束的 12 芯接头连接在保险丝盒的 12 芯接头上。

• 之后的作业从步骤 51 开始。

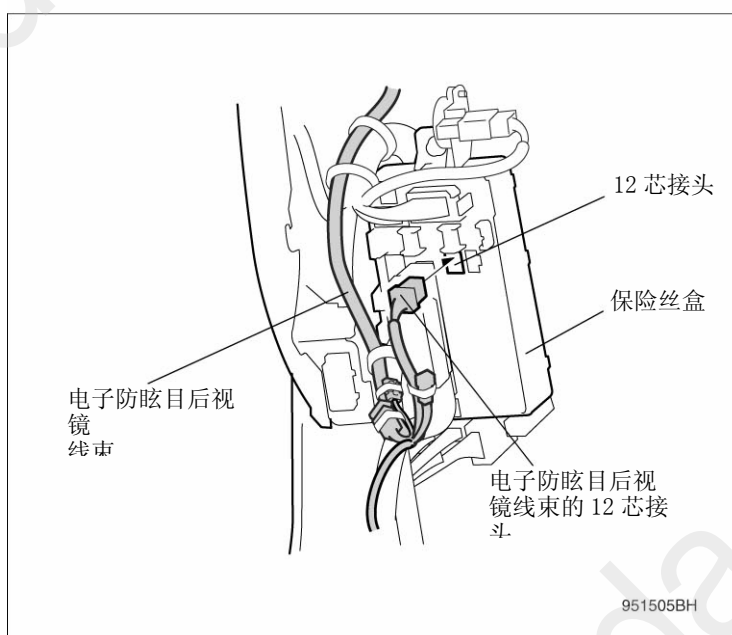

<与其他用品线束同时安装时>

48. 从电子防眩目后视镜线束上拆下堵头。
49. 从保险丝盒上拆下其他用品线束的 12 芯接头，连接电子防眩目后视镜线束的 12 芯接头。
50. 把其他用品线束的 12 芯接头插塞连接在电子防眩目后视镜线束的 12 芯接头上。

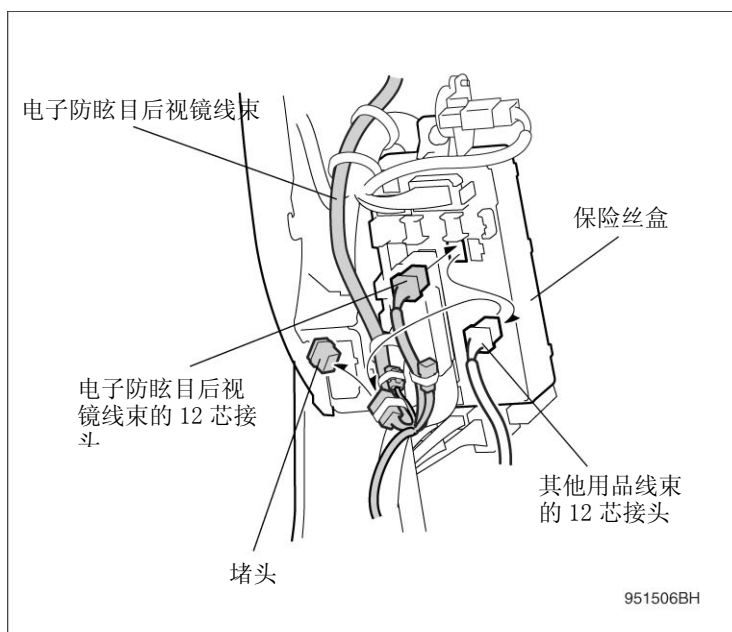

51. 拆下图示的倒车雷达的 2 芯接头，连接到电子防眩目后视镜线束的 2 芯接头上。

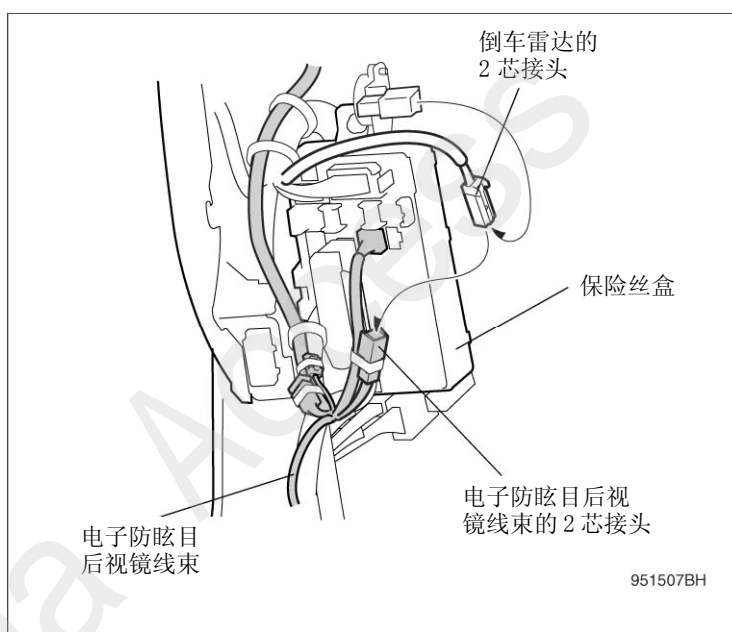

52. 拆下发罩打开器上侧的车辆螺栓，用地线螺栓把电子防眩目后视镜线束的地线端子固定在车辆钢板上。

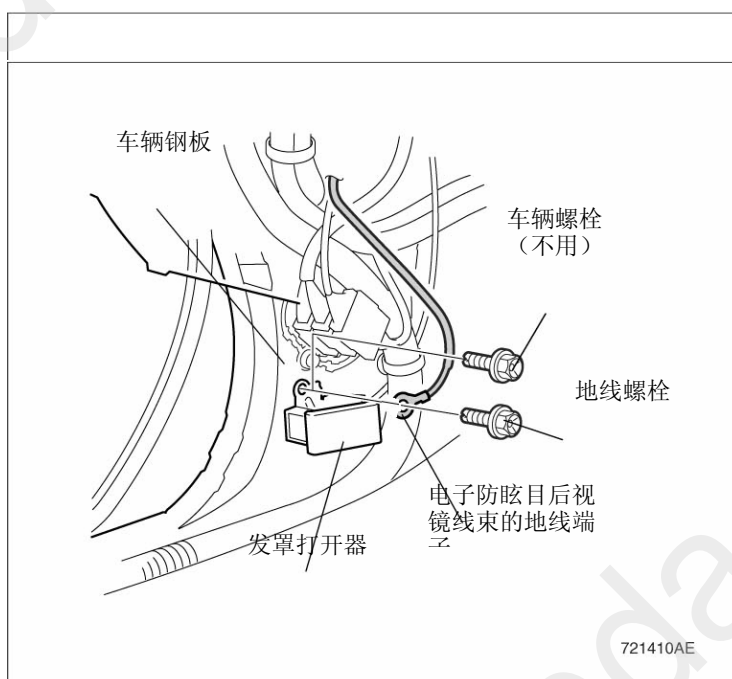

倒车雷达主机安装

53. 拆下原车的主机，拔下原车14芯接头。

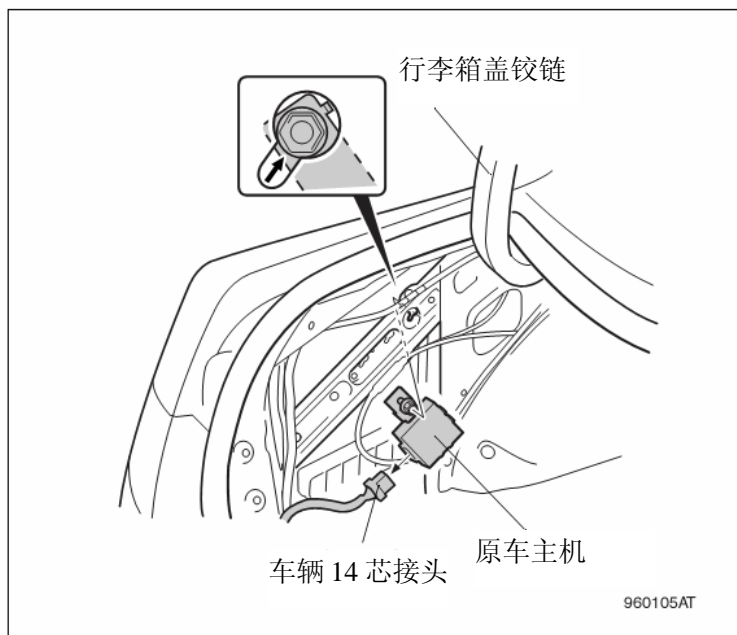

54. 把53步拆下的M6mm法兰螺母预拧在支架上。

55. 把控制主机安装在车辆上。

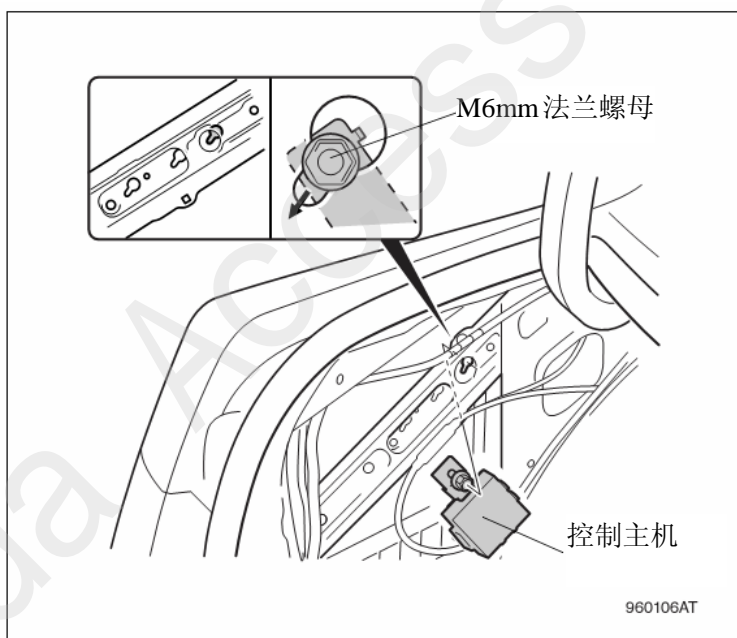

56. 插入车辆14芯接头。

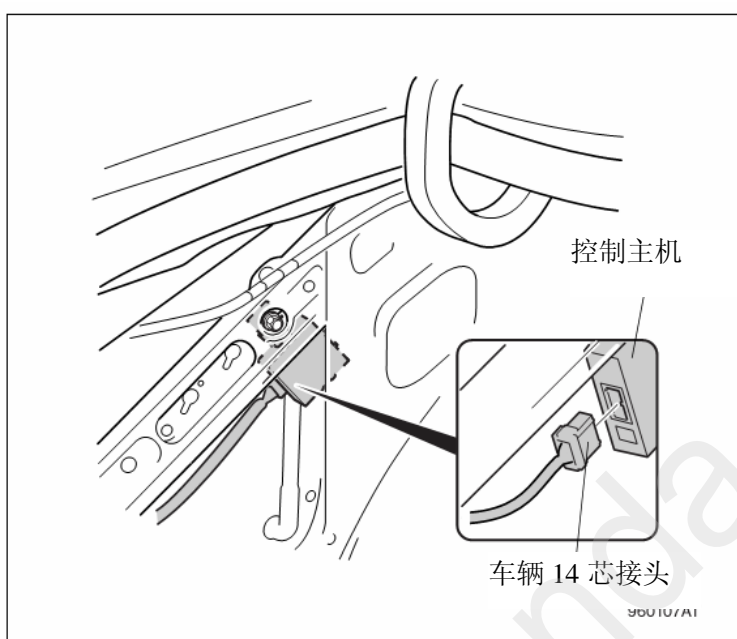

安装后的确认

安装确认

- 动作确认前，请确认配线和安装没有异常。
- 特别要确认车辆线束及用品线束有没有被大力地压着、拉着、夹着。还要确认夹扣及扎带有无脱落、忘记拧紧。

动作确认

- 确认线束的通过方法、固定方法、接头及端子的连接没有问题，在电池上连接负极（-）端子。
- 请参考包装内的使用说明书进行动作确认。

复原作业

- “动作确认”完成后，请把拆下的车辆部件安装复原，要注意以下几点。
- 复原作业时，请充分注意不要夹着车辆线束及用品线束，不要损伤车辆零件。
- 把车辆零件安装复原时，请牢固安装夹扣、爪扣等，避免松动等。
- 连接了负极（-）电缆后，请确认电器附件及其它的电器系统能够正常动作。请把各装置的记忆或旋钮位置恢复到安装前的状态。

<左遮阳板>

1. 连接车辆接头。把左遮阳板的挂钩安装在车顶钢板的孔中。抬起左遮阳板，把锁扣恢复到原来位置。

建议

- 车辆接头不要从左遮阳板的挂钩处露出来。

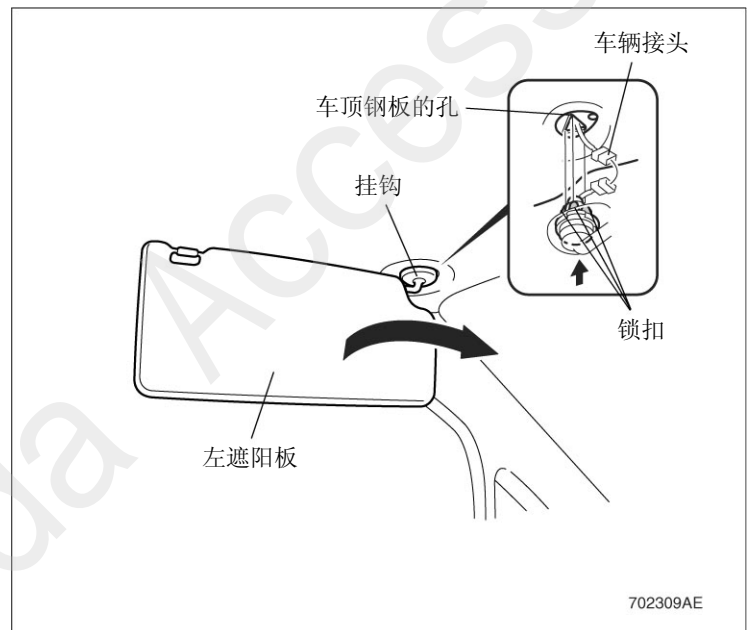

<前柱饰件>

2. 从左前柱饰件上拆下夹扣, 安装包装中附带的新夹扣。

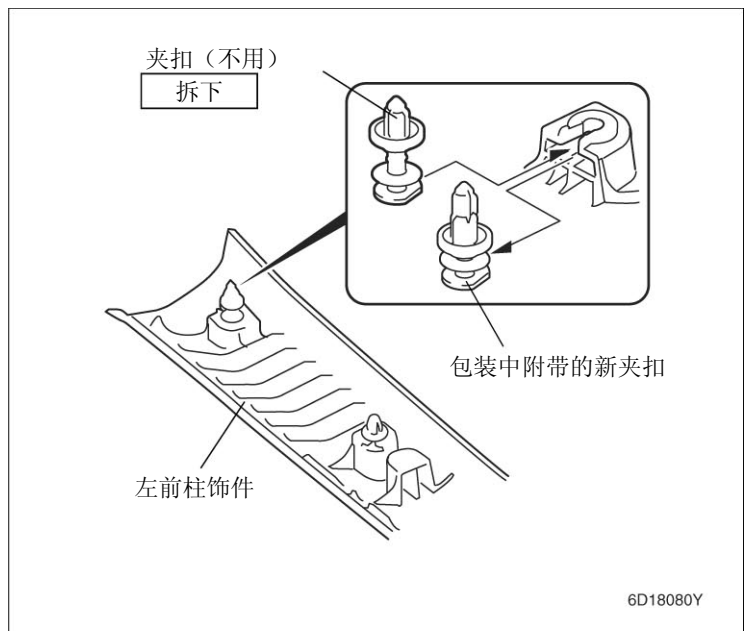

3. 把夹扣垂直对准左前柱的孔, 轻按左前柱饰件的 SIDE CURTAIN AIRBAG 表示部, 安装夹扣。

建议

- 确认夹扣没有夹着气囊。
- 注意不要过度按压左前柱饰件。

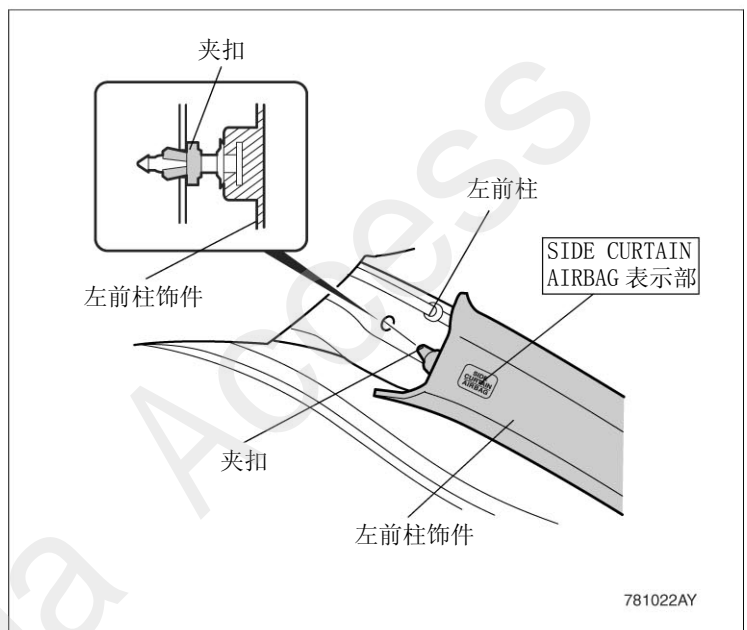

保险丝的位置

- 关于保险丝 2A 的位置, 请参考“安装概要图”。