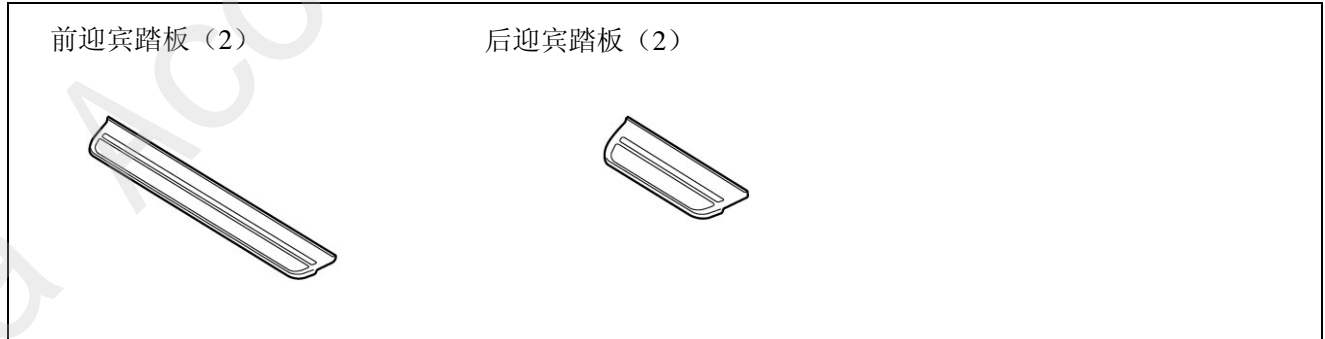

Honda Access

| | | | |
|-----------|---------|---------|---------|
| 安 装 说 明 书 | <商 品 名> | <机 种 名> | <发行年月> |
| | 迎宾踏板 | ACCORD | 2008. 1 |

组成配件**必要工具/用具**

- 棉布
- 直尺
- 胶带
- 脱脂洗涤剂

安装前**警告标识的说明**

记载有关安装的事项或其他建议时使用以下标记。

请仔细阅读。

建议

- 记载防止故障、破损的建议。
- 了解记载的事项有助于方便地使用。

操作方面的注意事项

- 安装时注意不要损坏用品及车辆的配件。
- 请把胶带的粘贴面上的油、杂质、脏污等擦拭干净。为避免脱脂洗涤剂附着到粘贴面以外，请用抹布等蘸着使用，并充分干燥。
- 进行粘贴作业时，请严格保持车辆粘贴面的温度在 15~40℃。特别是冬季低温时期，双面胶的粘附性降低，因此请把车辆粘贴面加温后再粘贴。
- 粘贴后 24 小时内，请不要进行洗车等淋湿粘贴部。
- 进行粘贴作业时，注意不要重贴。如果重贴的话，有时会损坏或者不能充分发挥双面胶的性能。

安装方法和顺序

车辆零件的拆卸

1. 拆开 1 处爪扣和 4 处夹扣，拆下右前迎宾踏板。

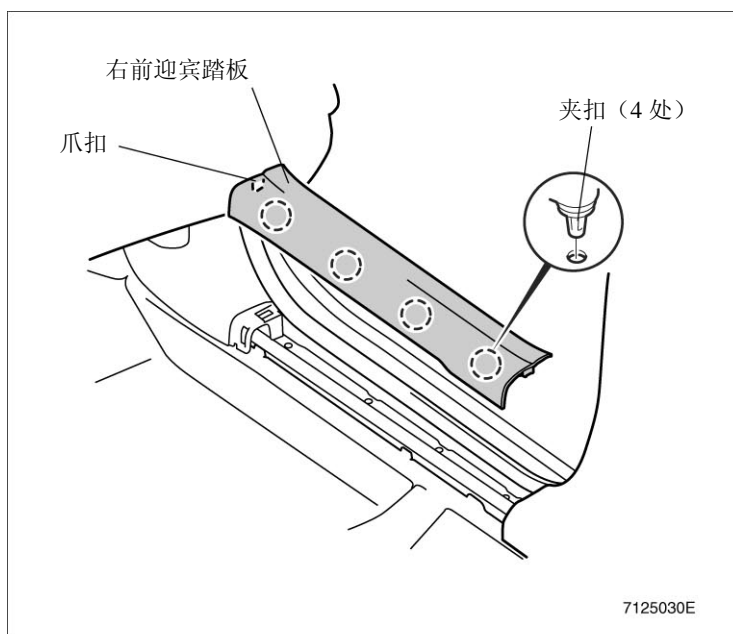

2. 拆开 2 处后排座椅挂钩，拆松后排座椅。

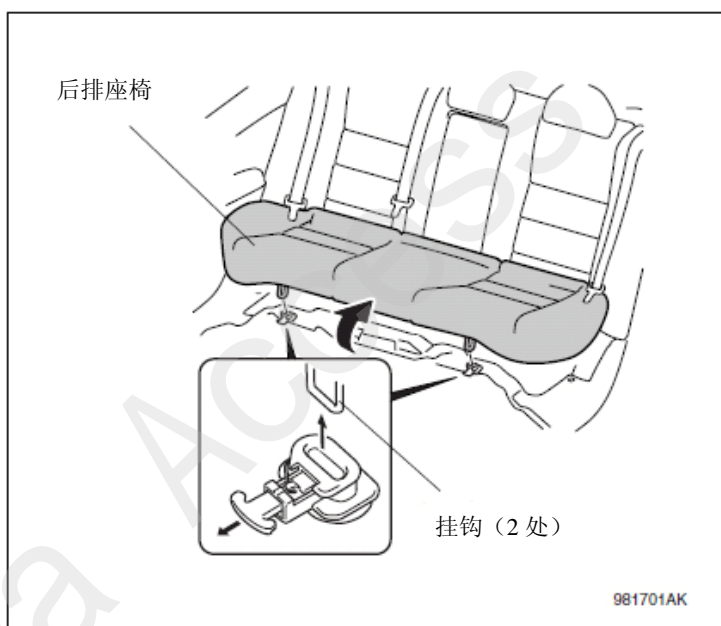

3. 拆开 4 处夹扣，拆下右后迎宾踏板。

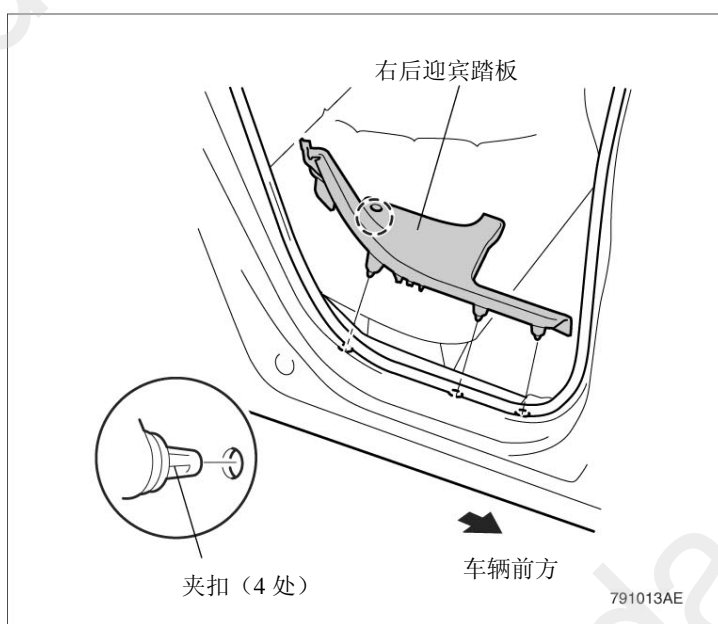

3. 拆开 6 处爪扣，从行李箱盖及加油口盖打开器上拆下盖子。插入钥匙转到图示位置上。

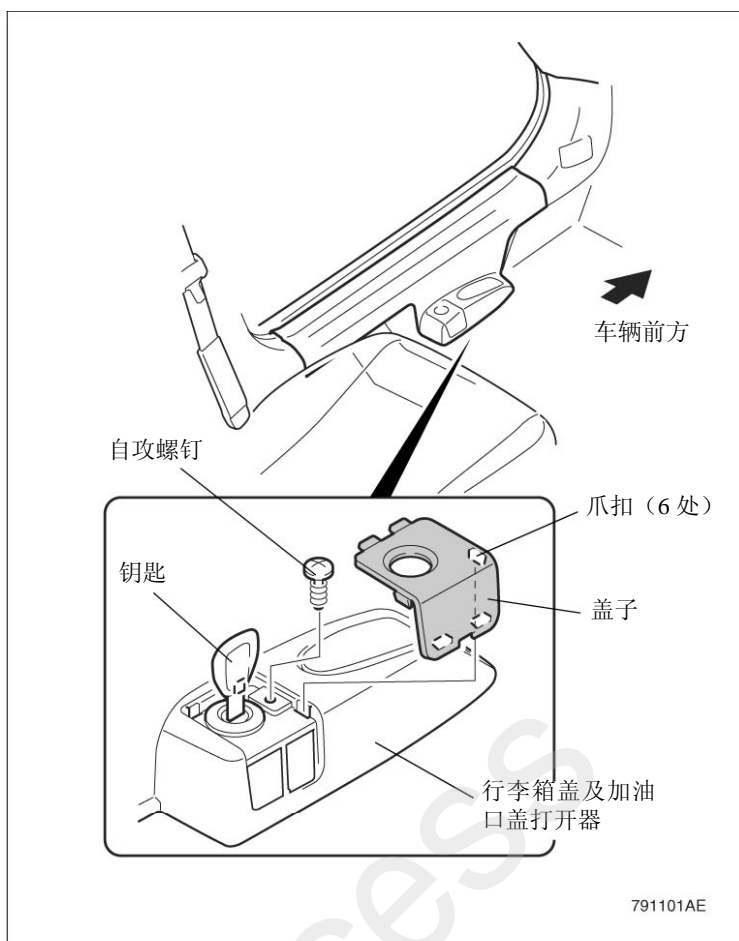

4. 拆开 1 处爪扣和 4 处夹扣，拆下左前迎宾踏板。

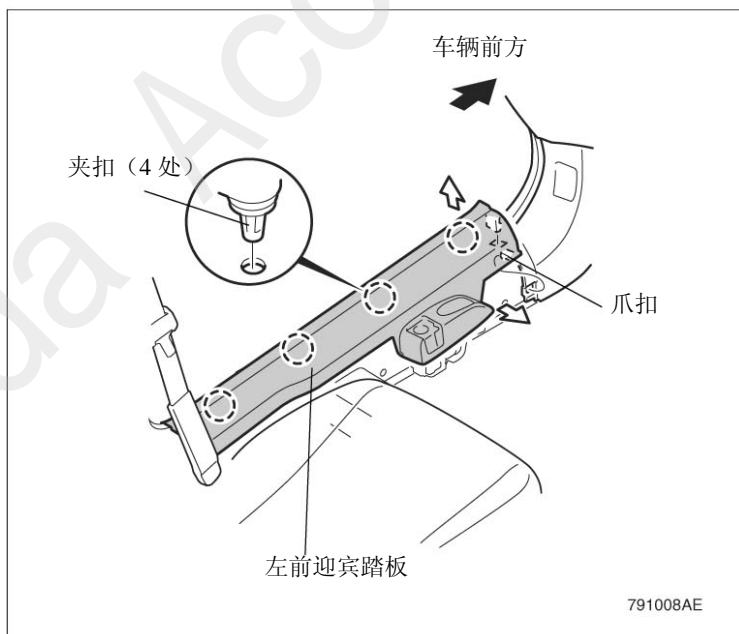

5. 拆开 4 处夹扣，拆下左前迎宾踏板。

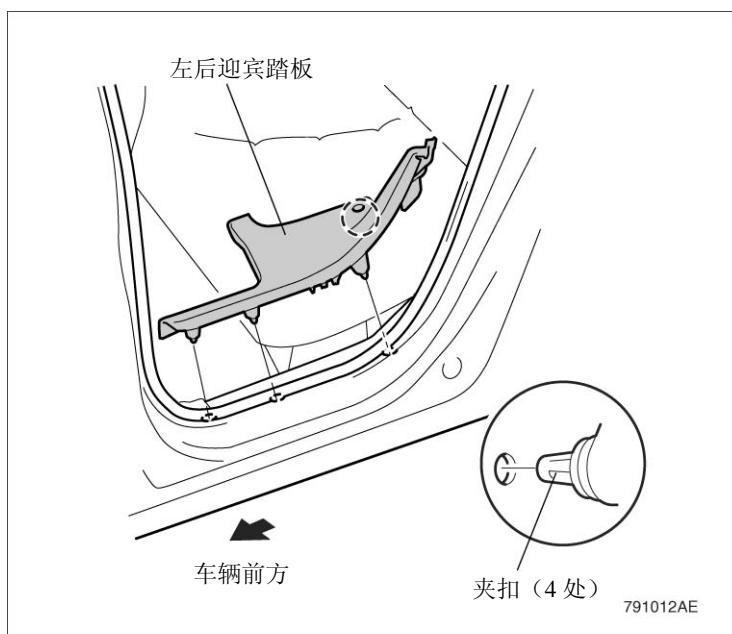

前迎宾踏板的安装

6. 撕开左前门开口部的防水胶条。

7. 在左中立柱饰件起经过图示尺寸的位置上，在车辆钢板上贴胶带做标记。

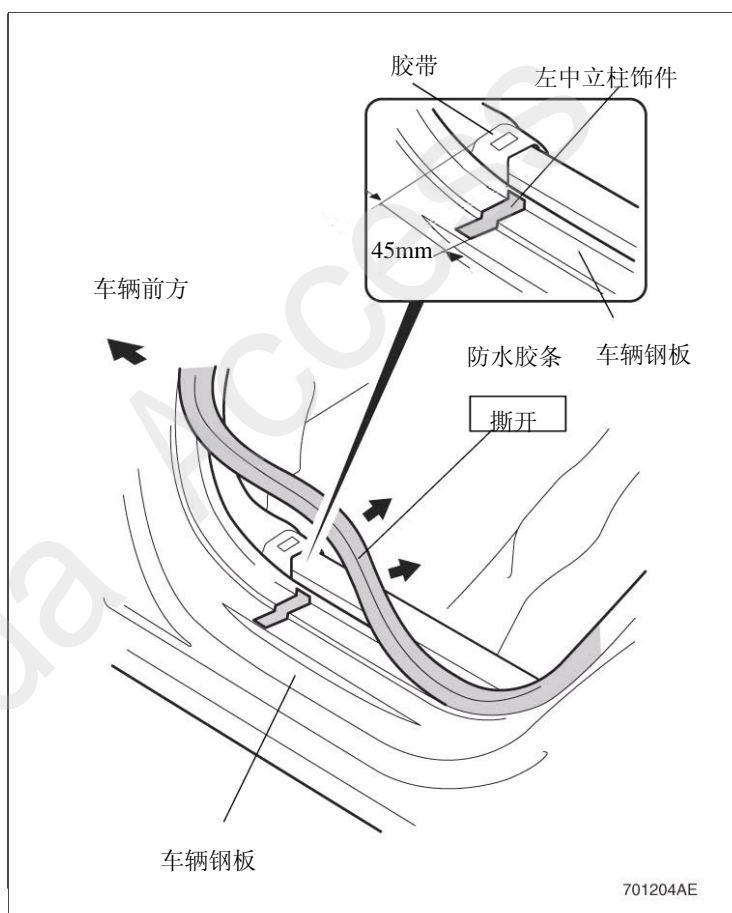

8. 撕开前迎宾踏板内侧的 2 张离型纸，用胶带暂时固定在表面上。

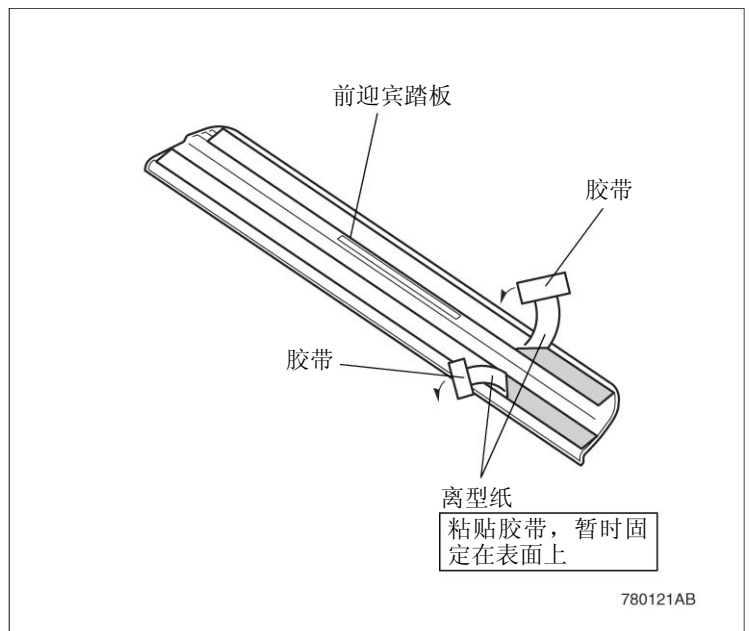

9. 把前迎宾踏板对准在步骤 7 中粘上的胶带的端部，确认粘贴位置后用脱脂洗涤剂清洁。

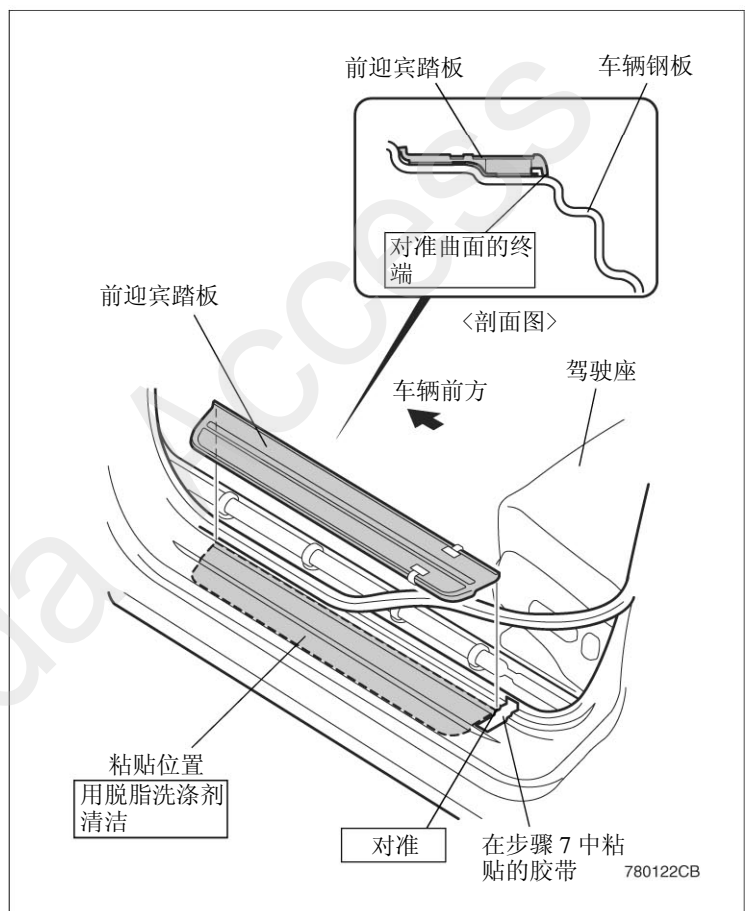

10. 把前迎宾踏板对准在步骤 9 中确认过的粘贴位置，一面剥掉离型纸一面充分压紧。

建议

- 特别是端部要认真压紧。

11. 剥掉在步骤 7 中粘上的胶带。
12. 右侧的作业也与步骤 6~11 相同，粘贴前迎宾踏板。

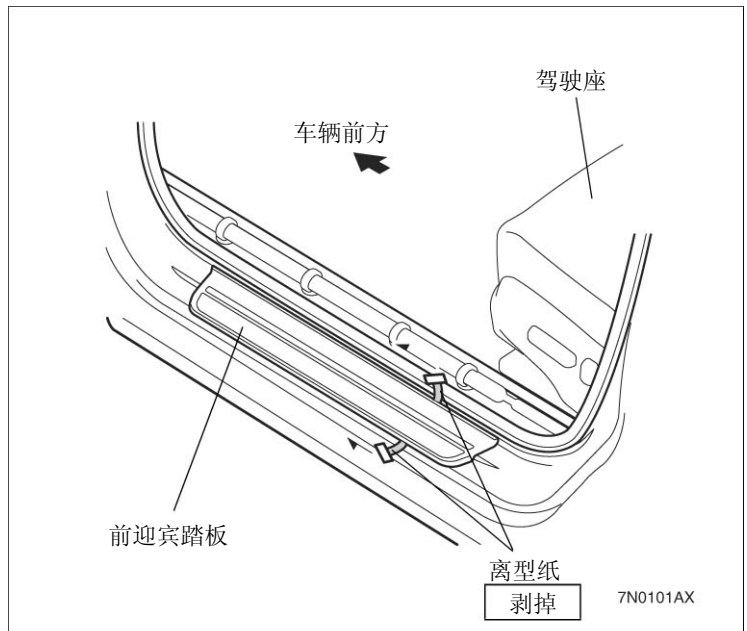

后迎宾踏板的安装

13. 撕开左后门开口部的防水胶条。
14. 在左中立柱饰件起经过图示尺寸的位置上，在车辆钢板上贴胶带做标记。

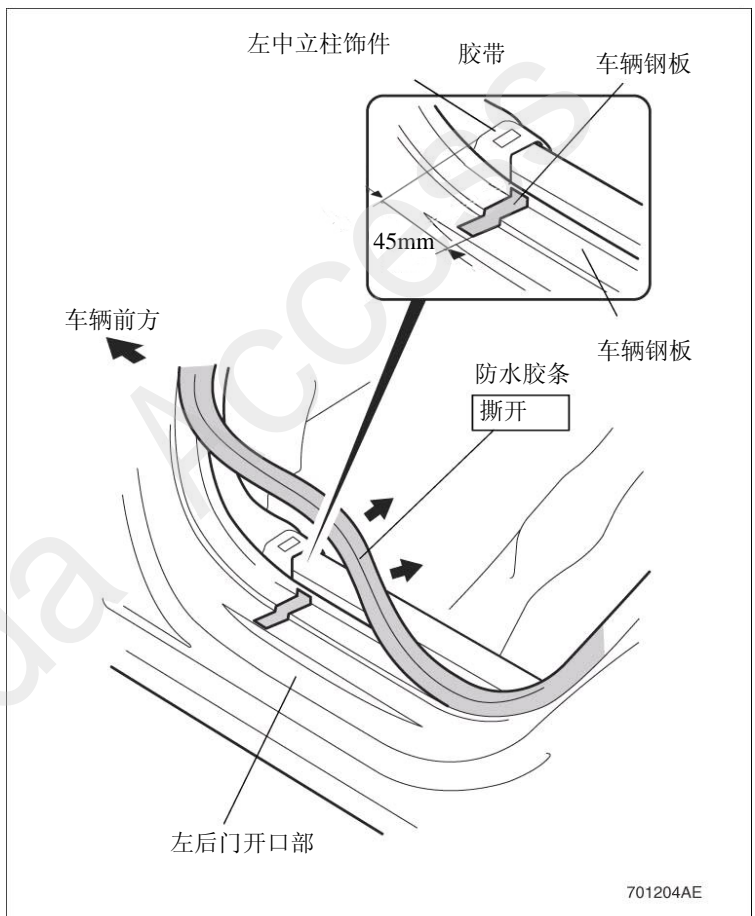

15. 撕开后迎宾踏板内侧的 2 张离型纸，用胶带暂时固定在表面上。

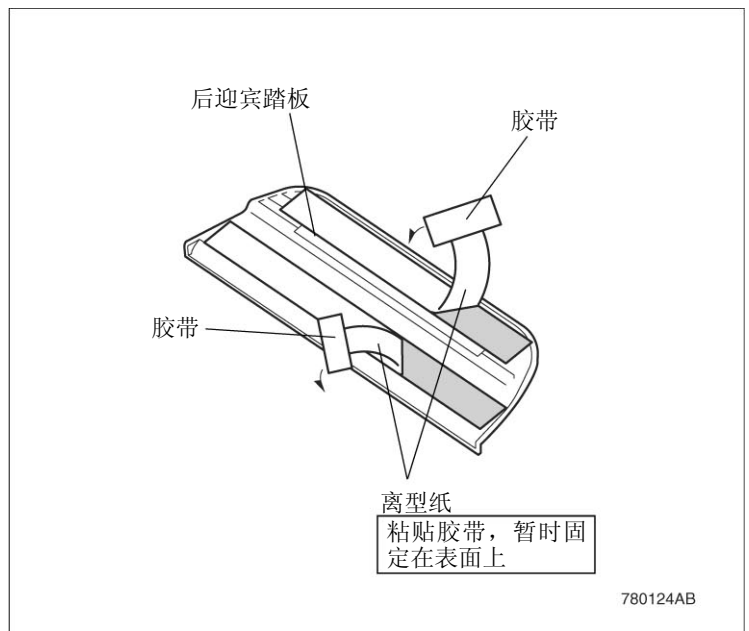

16. 把后迎宾踏板对准在步骤 14 中粘上的胶带的端部，确认粘贴位置后，用脱脂洗涤剂清洁。

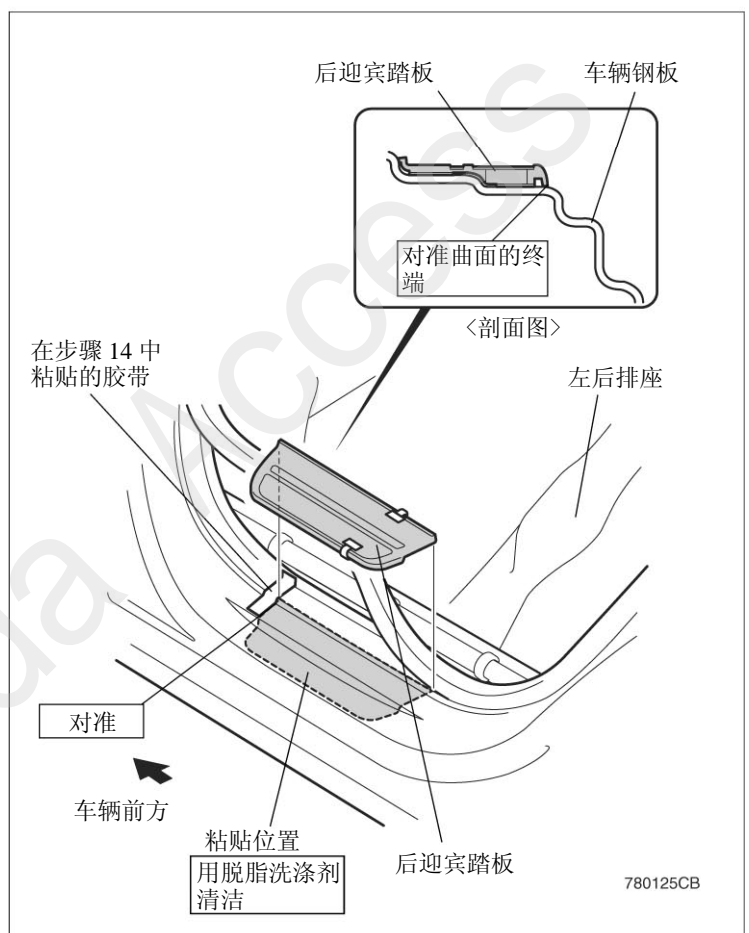

17. 把后迎宾踏板对准在步骤 16 中确认过的粘贴位置，一面剥掉离型纸一面充分压紧。

建议

- 特别是端部要认真压紧。

18. 剥掉在步骤 14 中贴上的胶带。
19. 右侧的作业也与步骤 13~18 相同，粘贴后迎宾踏板。
20. 把拆下的车辆零件装回原样。

