

Honda Access

<p>安装说明书</p>	<p><商品名> 后包围</p>	<p><机种名> ACCORD</p>	<p><发行年月> 2012. 8</p>
--------------	----------------------------	-------------------------------	---------------------------------

组成套件

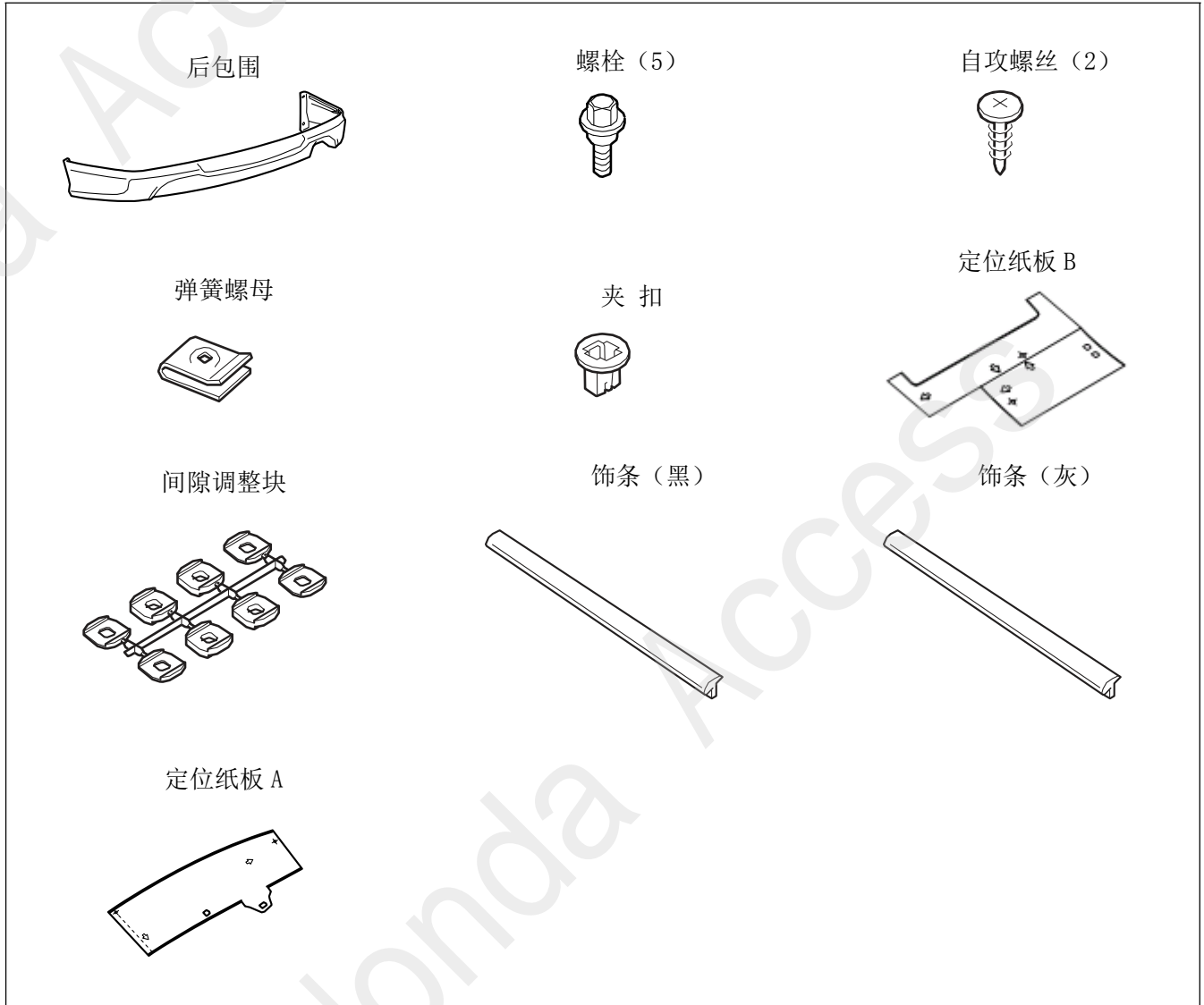

必要工具 / 用具

- 十字螺丝刀
- 脱脂洗洁剂
- 剪刀
- 棘轮
- 锉刀
- 图钉
- 12 mm、13 mm 口径穿孔锯机
- 直尺
- 钉扣拔出器
- 擦布
- 小刀
- 套筒
- 电钻
- 包封胶布
- 旋转拉锯
- 扳手
- 镊子
- 纸皮箱或毛布
- 防护眼罩
- 钻头
- 镊子
- 水性笔

安装前

警告标签的说明

有关安装及其他建议使用以下标记标明，请认真阅读。

建 议
<ul style="list-style-type: none">▪ 记述防止故障、破损等的建议。▪ 记述便利操作技巧。

作业注意事项

- 安装用品时，请注意不要划伤、损坏车身及其他零件。
- 拆卸车辆零件时，应考虑到复原作业，先仔细确认安装状态后再进行拆卸作业。
- 粘贴密封胶和双面贴胶时，请先用蘸有**脱脂洗洁剂**的擦布把粘贴部位的油、垃圾和污垢擦拭干净，充分干燥后再粘贴。请勿用**脱脂洗洁剂**直接涂抹在粘贴部位上擦拭。
- 进行粘贴作业时，务必严格保证粘贴部位的温度在15 ~ 40 ℃。特别是冬天低温时，双面胶的粘性会降低，所以请先加热粘贴部位后再粘贴。
- 粘贴时，用力压紧，但是注意避免损坏用品及车身零件。
- 粘贴后24小时之内请勿使粘贴部位沾水，如请勿洗车等。
- 进行粘贴作业时，请勿拔出再贴。否则，有可能导致破损或者双面胶的性能降低，不能充分粘紧。
- 安装用品时，务必使用螺栓、螺丝钉等说明书上要求使用的零件。随意使用类似的部件有可能导致故障发生。
- 拆卸车辆电池的负极端子。作业前请事先记录车头各单元の設定，待作业完成后连接电池的负极端子，重新写入事先记录的各项設定值。涉及时钟的設定时，应把时间設定为当前时间。
- 请理解上述内容后，认真按照车辆操作指南的相关信息及作业的相关规定进行作业。特别要注意安全。

安装位置图

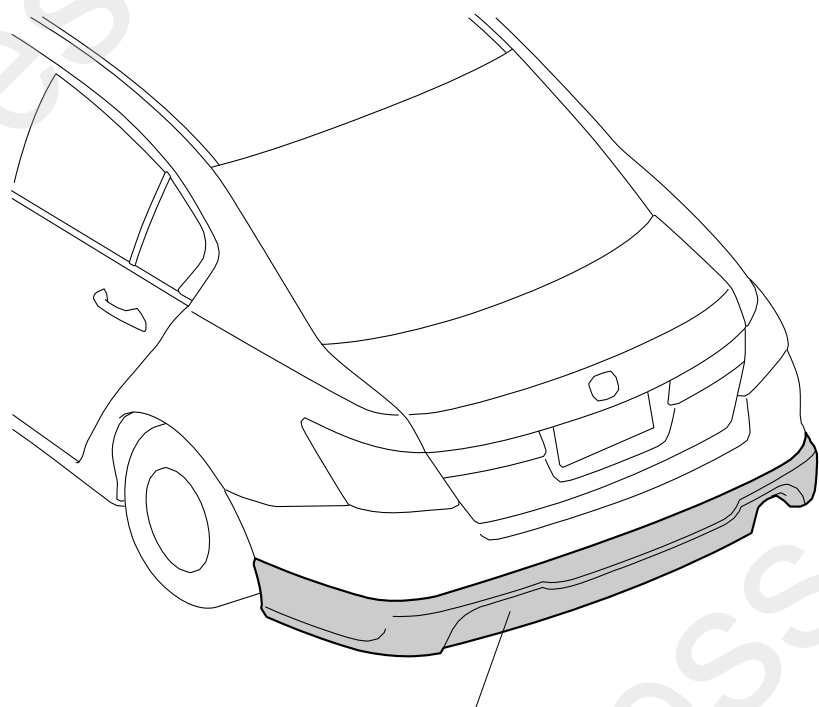

后包围

071202AB

安装方法与顺序

安装前的准备

1. 把后包围喷涂成指定的颜色, 并充分干燥。

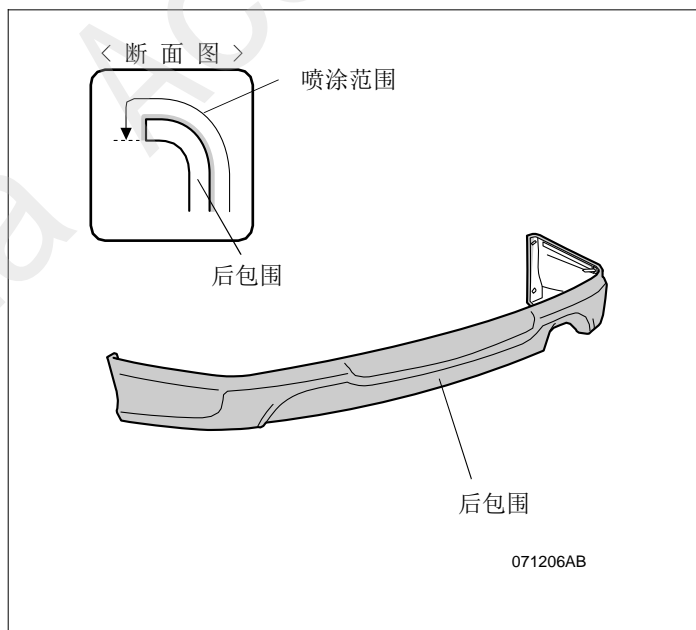

< 断面图 >

喷涂范围

后包围

后包围

071206AB

2. 确认左饰条的安装位置后用脱脂洗洁剂清理干净。
3. 剥开左饰条的离型纸后粘贴在前包围上。

建议

- 请根据车身颜色正确粘贴饰条。
- 把多出来的饰条剪掉。

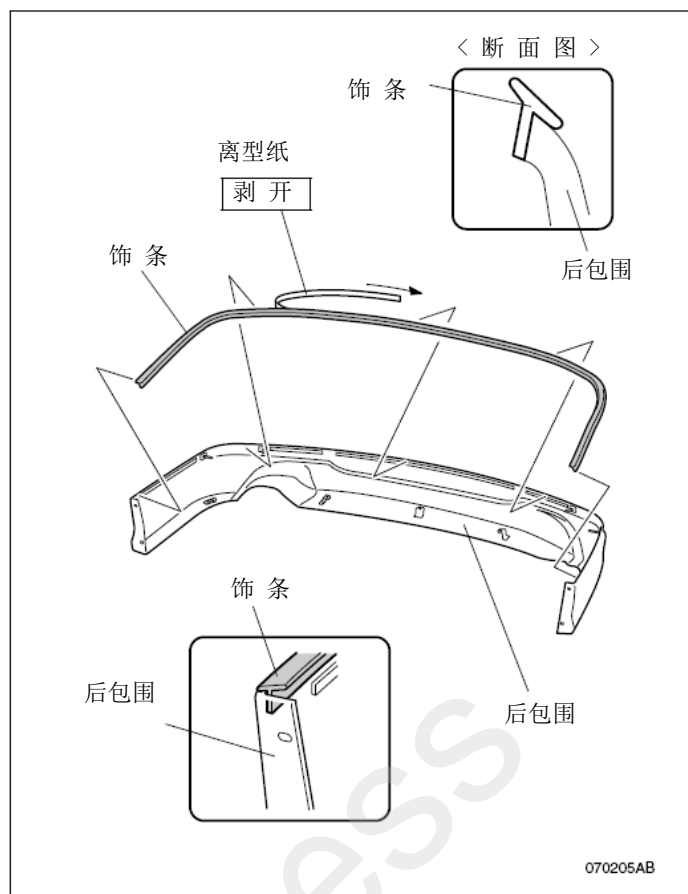

车身零件的拆卸

4. 从后保险杠处拆下2个盖套。
5. 拆开2颗钉扣、6颗自攻螺丝和2颗螺栓，拆出后保险杠。

建议

- 作业时请让其他人一边帮忙扶着一边进行拆卸。
- 拆下保险杠之后的作业请务必铺上纸皮箱或者地毯才操作，以免划伤保险杠。

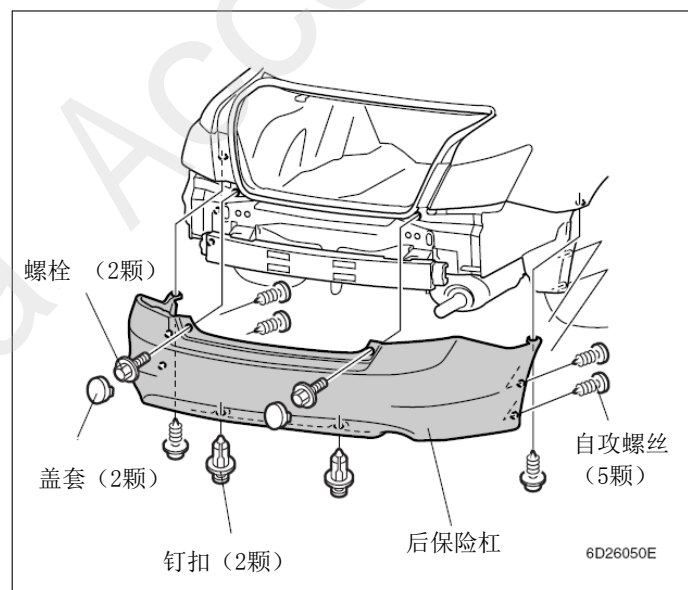

后包围的安装

6. 如图所示将定位纸板A对齐后保险杠后用包封胶布固定好。
7. 用图钉在定位纸板A的2处孔分别作记号。
8. 取下定位纸板A。

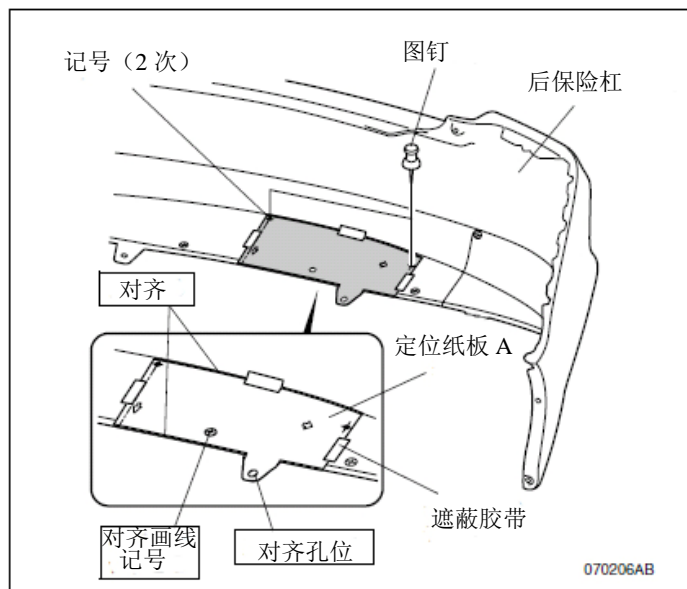

9. 翻转定位纸板A, 如图所示对齐后保险杠后用包封胶布固定好。
10. 用图钉在定位纸板A的1处孔作记号。
11. 取下定位纸板A。

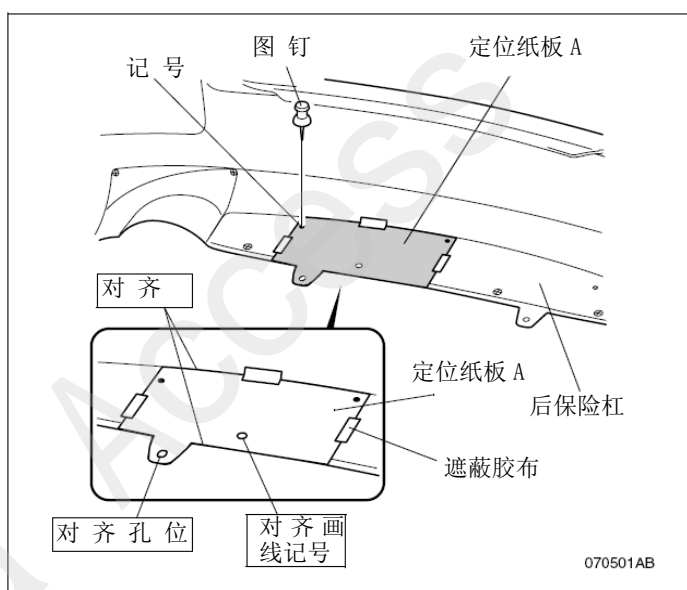

12. 使用装上3mm钻头的电钻把顺序7和10中作的 3处记号钻开成孔。然后再换成12mm的穿孔锯把孔钻大。

建议

- 用锉刀把新钻孔的周边的毛刺清理干净。

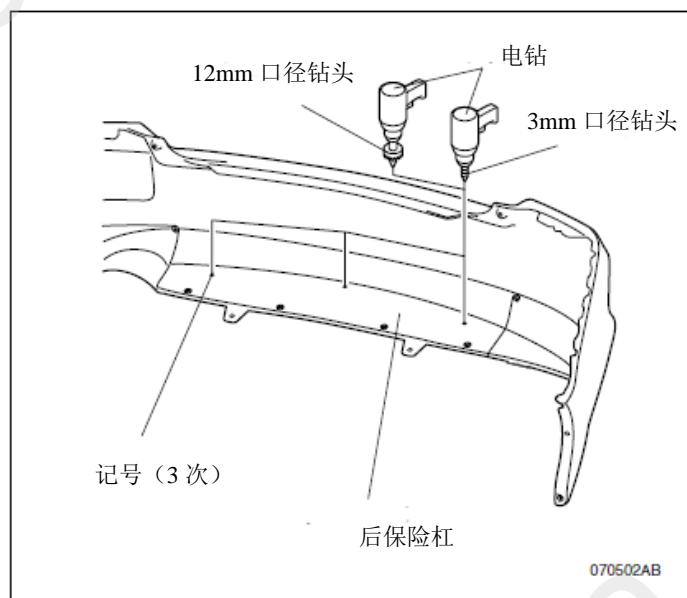

13. 剪开定位纸板B。

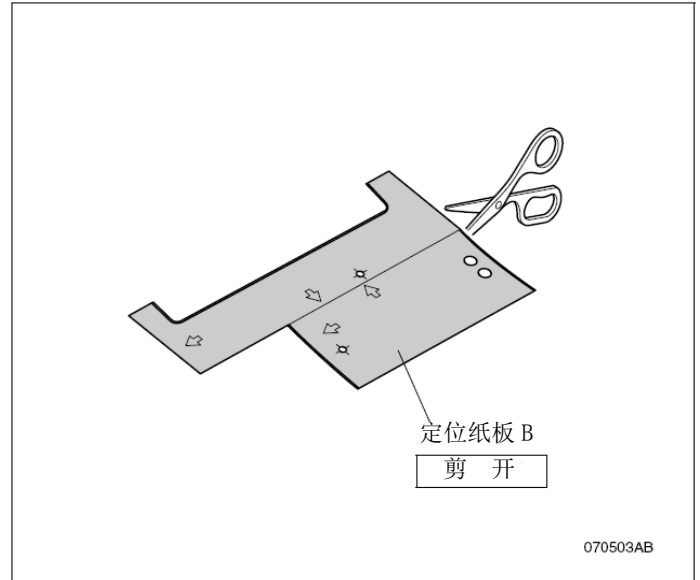

14. 按照图示切除定位纸板 B (小)

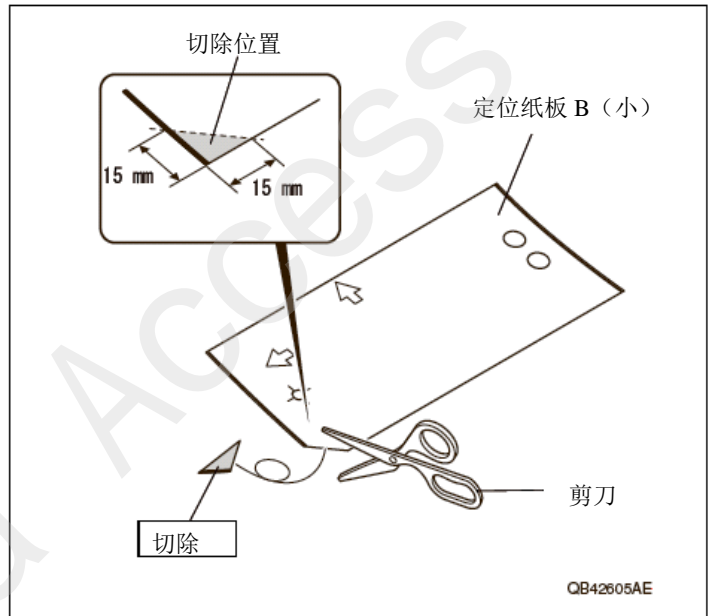

15. 如图所示将定位纸板B(大)对齐后保险杠后用包封胶布固定好。

注意
<ul style="list-style-type: none"> 定位纸板B(大)的箭头“OUTSIDE OF VEHICLE”指向车辆中心。请注意定位纸板的位置，不要搞错。

16. 用图钉在定位纸板B(大)的孔处作记号。

17. 取下定位纸板B(大)，把定位纸板翻转，在左侧重复15~16相同步骤。

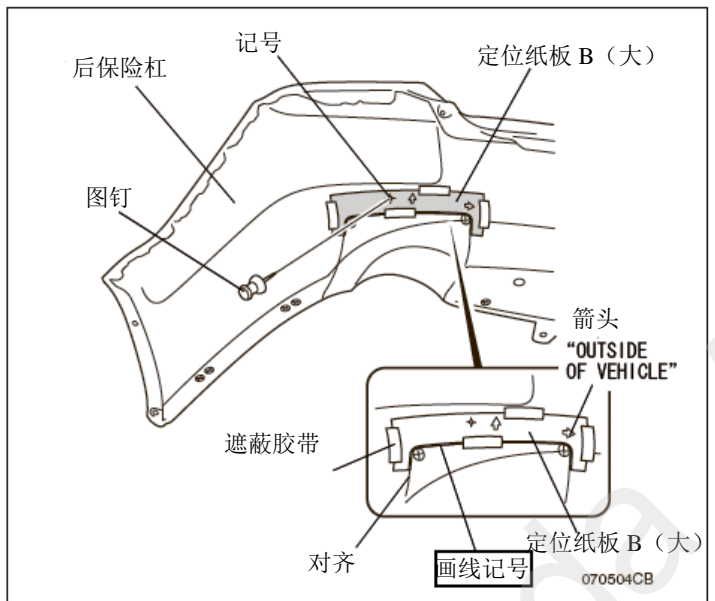

18. 如图所示将定位纸板B（小）对齐后保险杠后用包封胶布固定好。
19. 用图钉在定位纸板B（小）的孔处作记号。
20. 取下定位纸板B（小）。翻转定位纸板，对右侧重复18~19步骤作业。

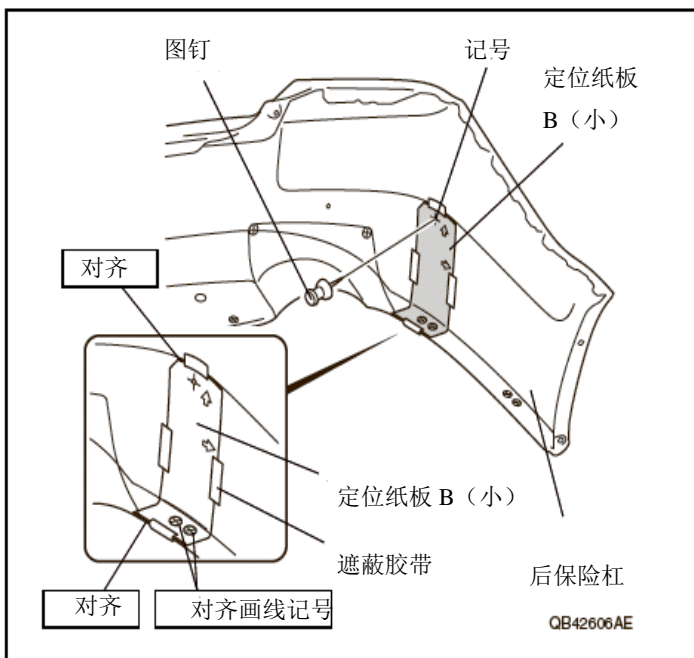

21. 使用装上3mm钻头的电钻把顺序17和19中作的 3处记号钻开成孔。然后再换成12mm的穿孔锯把孔钻大。

建议

- 用锉刀把新钻孔的周边的毛刺清理干净。

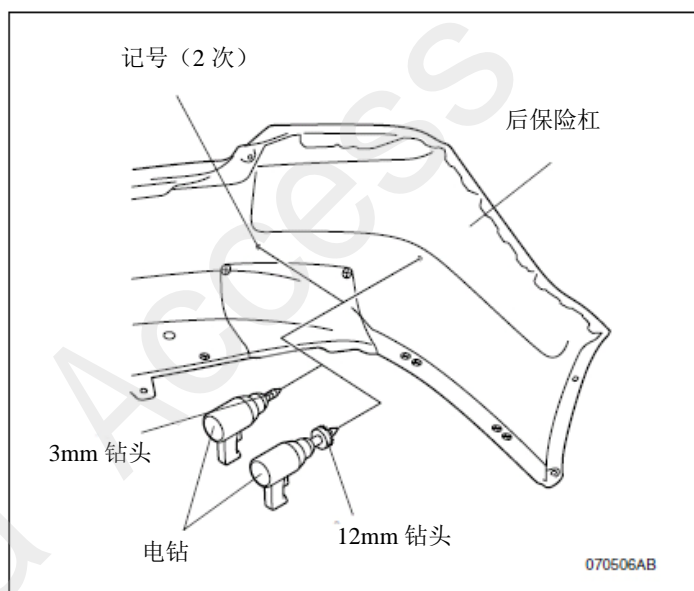

22. 用图钉在后保险杠的1处画线记号作记号。

建议

- 注意请勿找错画线孔作记号。

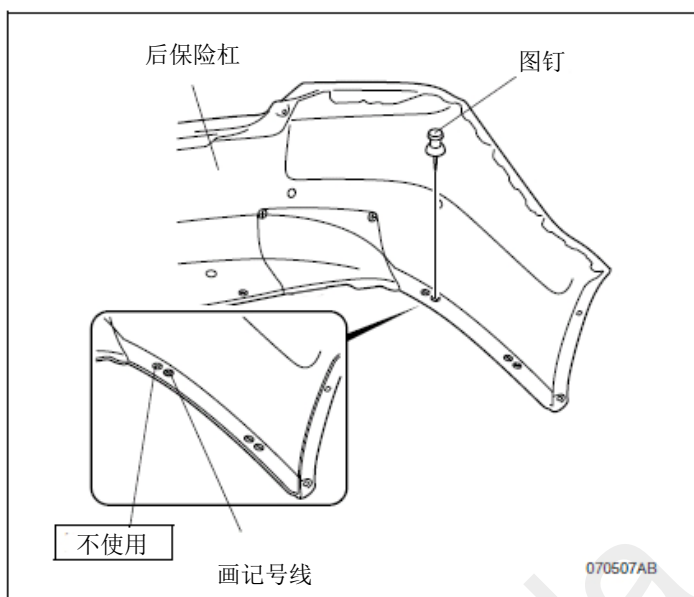

23. 使用装上3mm钻头的电钻把顺序22中作的记号钻开成孔。然后再换成12mm的穿孔锯把孔钻大。

建议

- 用锉刀把新钻孔的周边的毛刺清理干净。

24. 右侧重复 21~23 步骤作业。

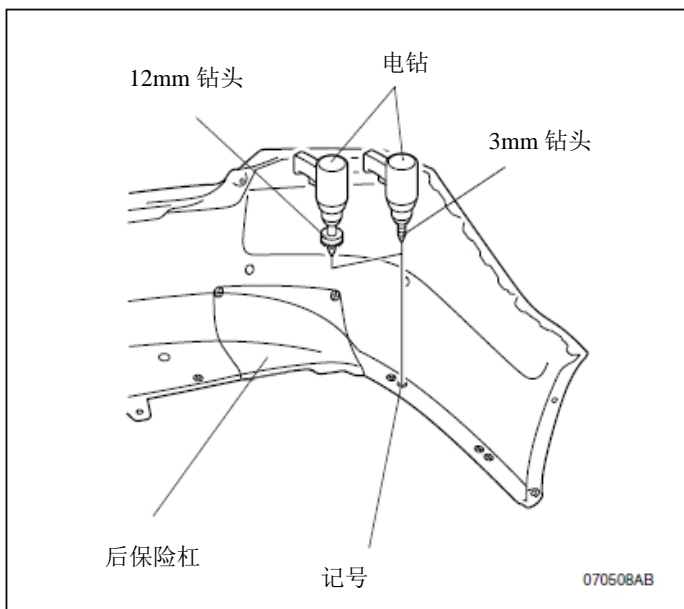

25. 用图钉在后保险杠的2处图示位置作记号。

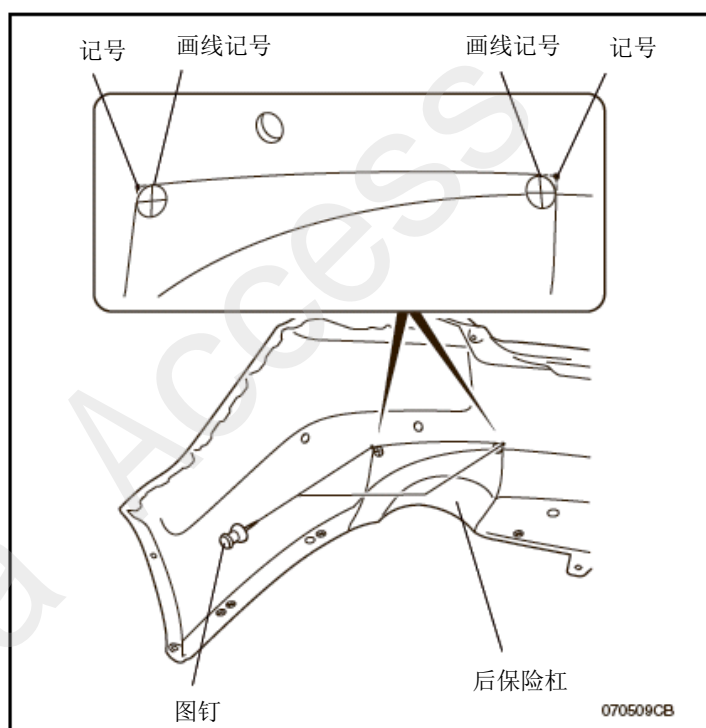

26. 使用装上3 mm钻头的电钻把顺序25中作的2处记号钻开成孔。然后再换成13mm的穿孔锯把孔钻大。

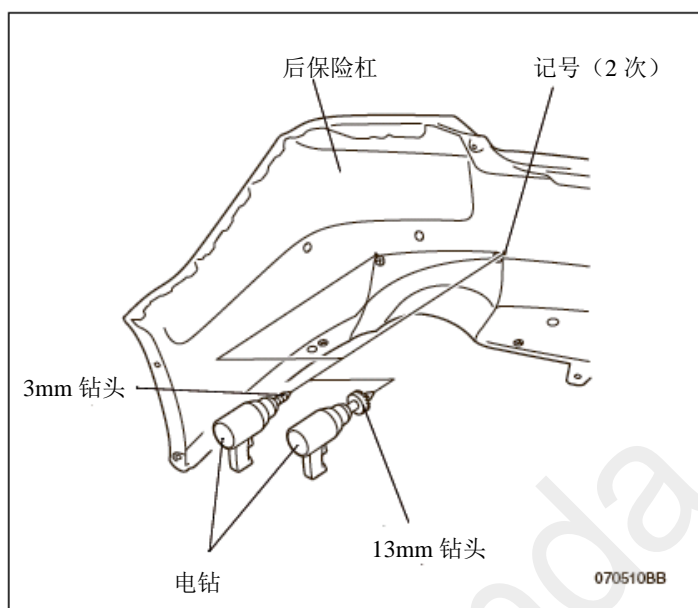

27. 如图所示把后保险杠切断。

建议

- 用锉刀把新钻孔的周边的毛刺清理干净。

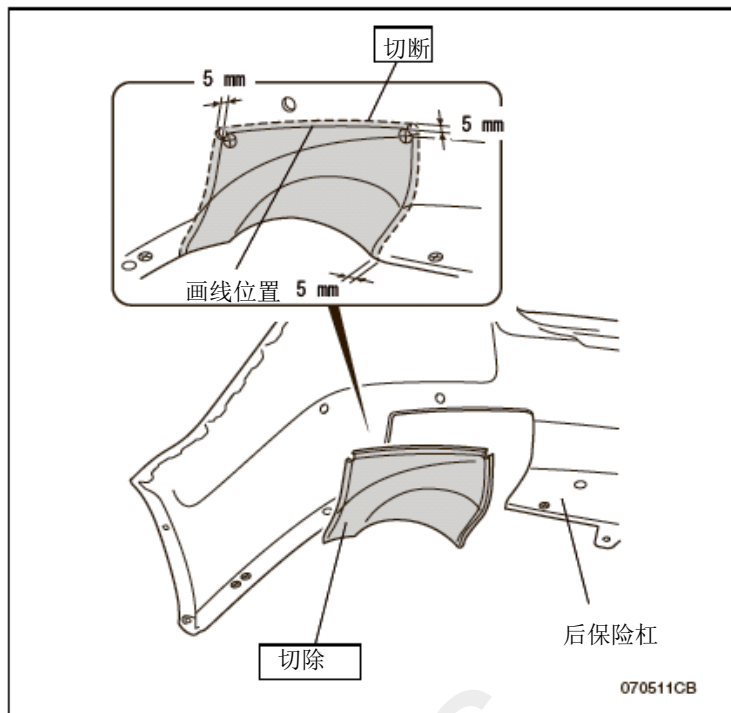

28. 用图钉在后保险杠的2处图示尺寸位置处作记号。

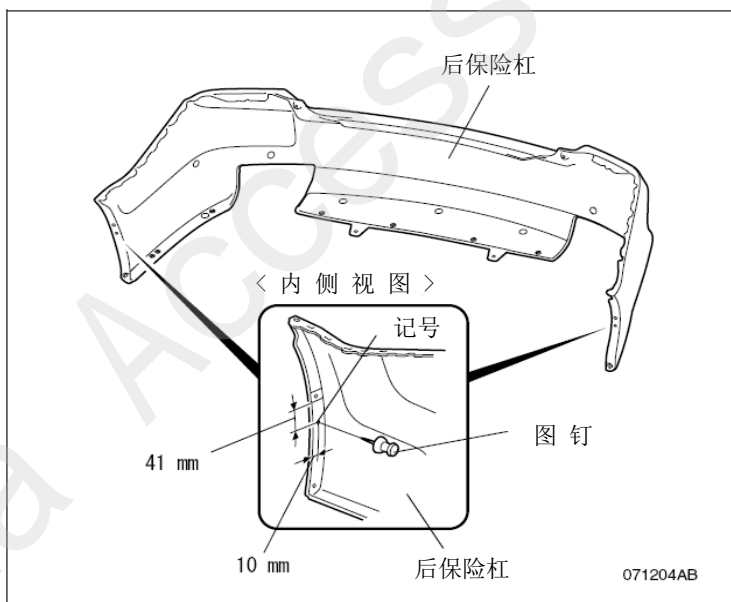

29. 使用装上3mm钻头的电钻把顺序28中作的2处记号钻开成孔。然后再换成6mm的钻头把孔钻大。

建议

- 用锉刀把新钻孔的周边的毛刺清理干净。

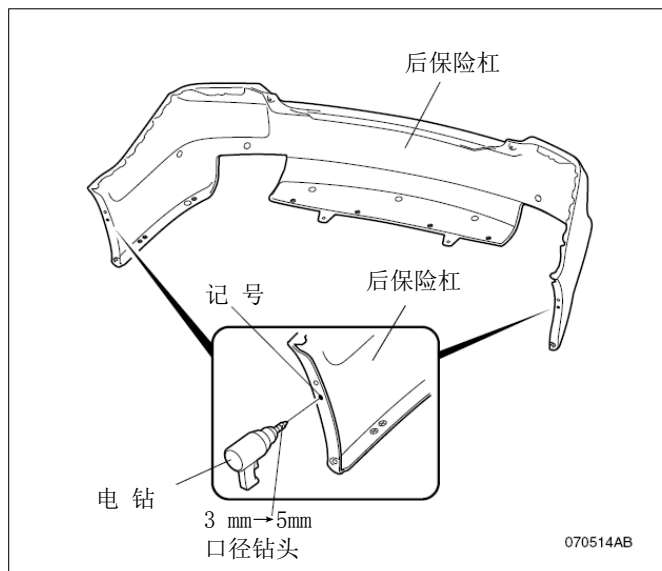

30. 把2颗弹簧螺母穿过顺序29钻开的2处孔安装在后保险杠上。

建议

- 安装时请注意弹簧螺母的朝向。

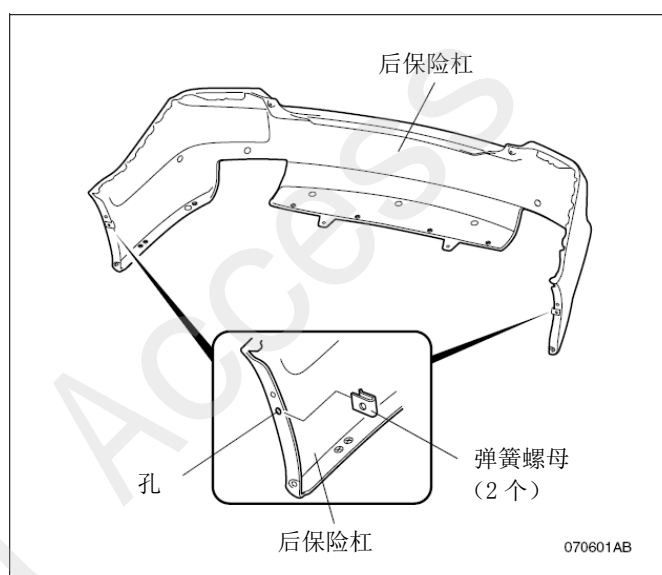

31. 如图所示用小刀把离型纸的中央部位切开。
32. 用包封胶布粘贴住后包围内侧的6处离型纸揭开,然后把胶布贴在后包围的表面暂时固定好。

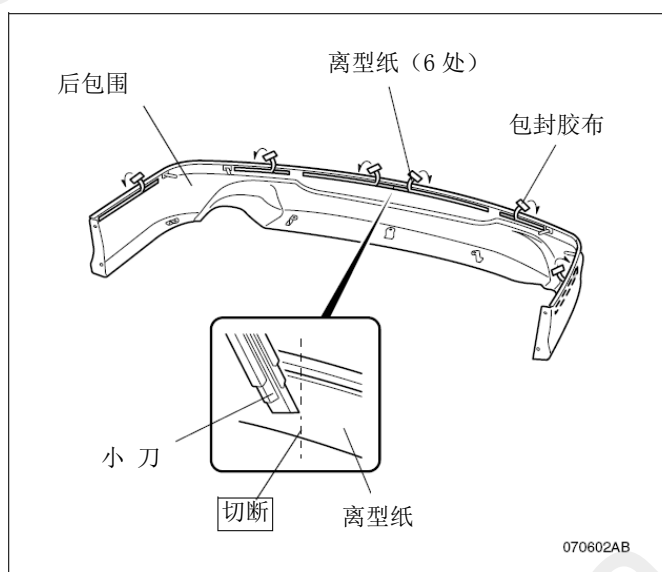

33. 确认后包围的安装位置后用脱脂洗洁剂清理干净。

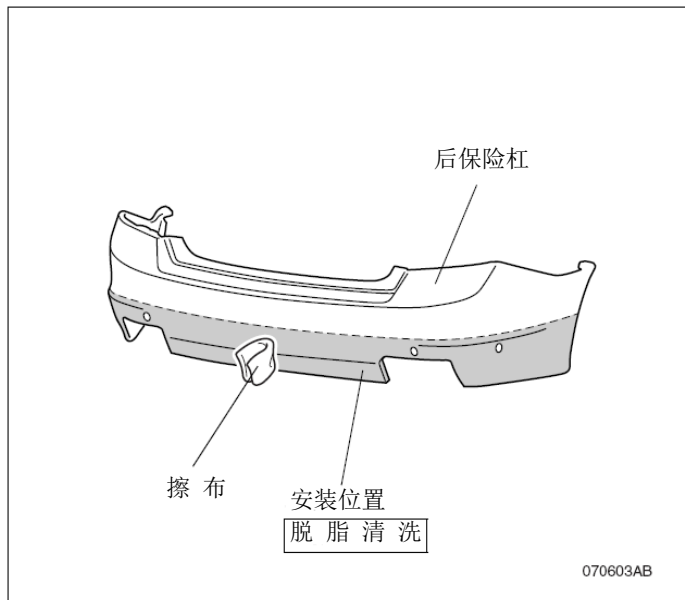

34. 把后包围安装在后保险杠上。

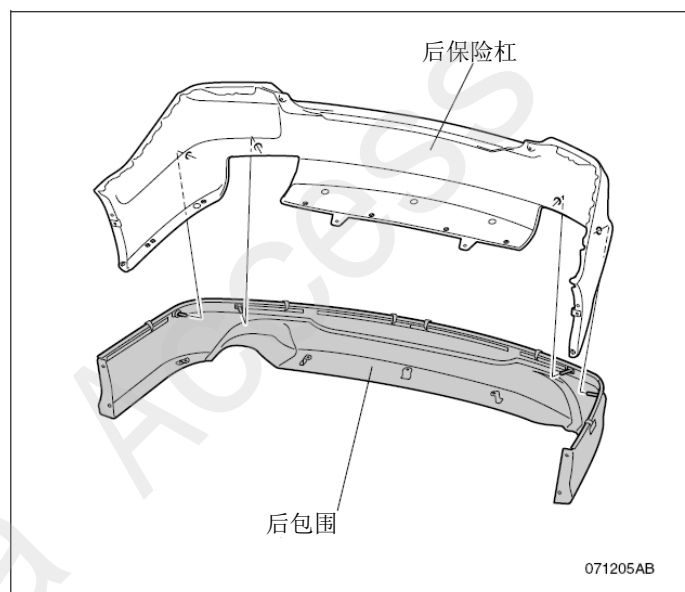

35. 用4颗夹扣把后包围固定在后保险杠上。

建议

- 注意请勿过度挤压夹扣以免造成扰流板的变形。
- 夹扣挤压过度时，可将夹扣暂时拆出调整后重新安装好。

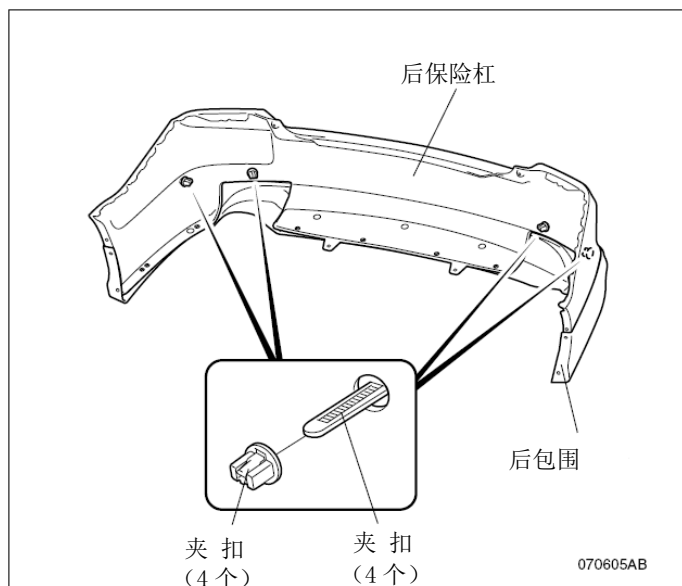

36. 用5颗螺栓把后包围固定在后保险杠上。

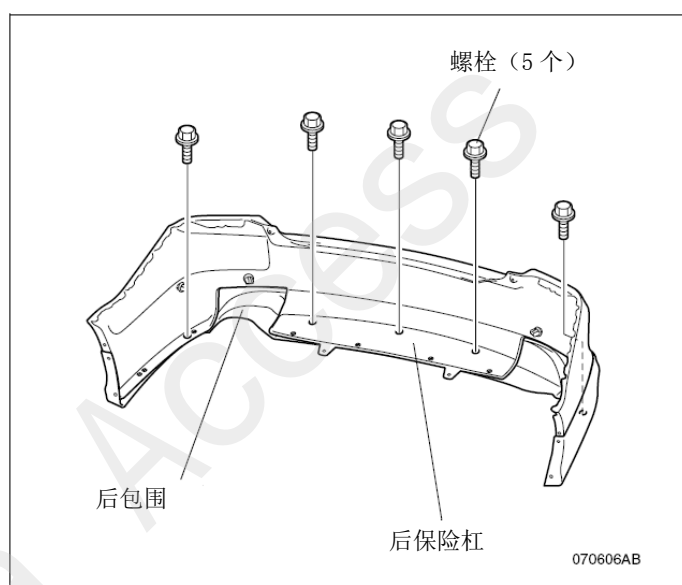

37. 按照图示方法对左后翼子板进行作业。

建议

- 用锉刀把新钻孔的周边的毛刺清理干净。

38. 右侧重复步骤 37 作业手法。

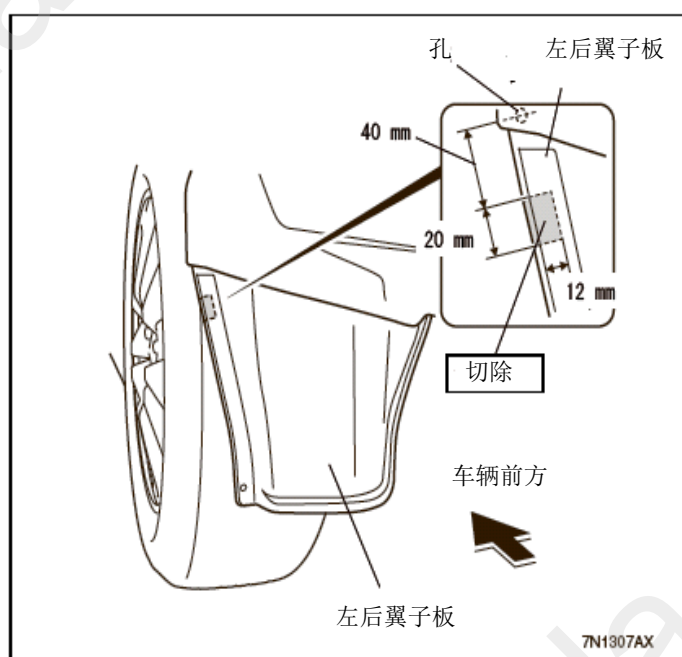

39. 把后保险杠装回原位。

建议

- 作业时请让其他人一边帮忙扶着一边进行安装。

40. 用2颗 5×18 mm 自攻螺丝把后包围固定在后保险杠上。

〈如果后包围和后保险杠之间出现间隙时〉

- 把间隙调整块割开。
- 在后包围和后保险杠的间隙间夹入1片或2片调整块，然后用自攻螺丝固定好。

建议

- 调整块的厚度用数字标识，「1」表示1mm、「2」表示2mm。
- 请勿重叠使用「2」号调整块，以免造成不能平衡的现象。

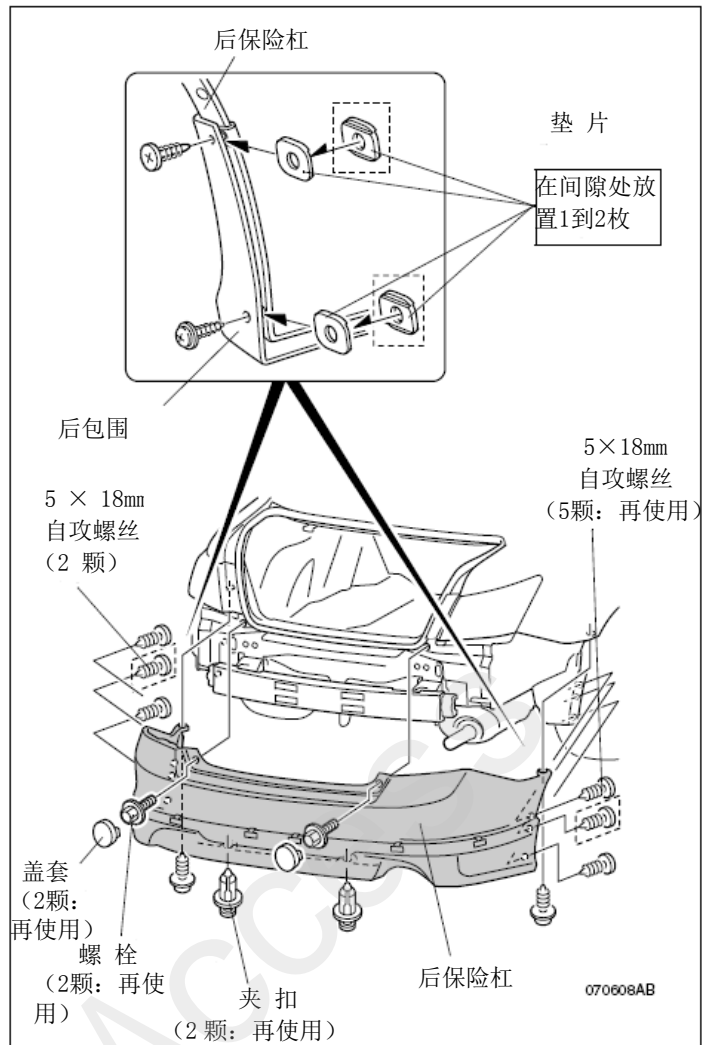

41. 将后包围对齐图示的尺寸位置，然后一边撕开暂时固定在扰流板表面的离型纸一边用力压紧。

建议

- 注意边角部位要用力压紧。

(安装完毕)

