

<p>安装说明书</p>	<p>〈商品名〉 引擎遥控启动器</p>	<p>〈机种名〉 <i>ACCORD/CROSSTOUR</i></p>	<p>〈发行年月〉 2012.8</p>
--------------	--------------------------	--	---------------------------------

目 录

组成配件.....	1
必要工具/用具	2
安装前	
● 警告标签说明.....	2
● 操作注意事项.....	3
● 线束操作注意事项.....	3
安装位置图.....	4
安装方法与顺序	
● ID标签的粘贴.....	4
● 车辆部件的拆卸.....	5
● 天线的安装和接线.....	13
● 引擎启动器线束的接线.....	15
● 引擎启动器标签的粘贴.....	28
安装后的确认	
● 安装确认.....	28
● 引擎遥控启动器的登录.....	29
● 动作确认.....	33
● 复原操作.....	34
保险丝的位置.....	35

组成配件

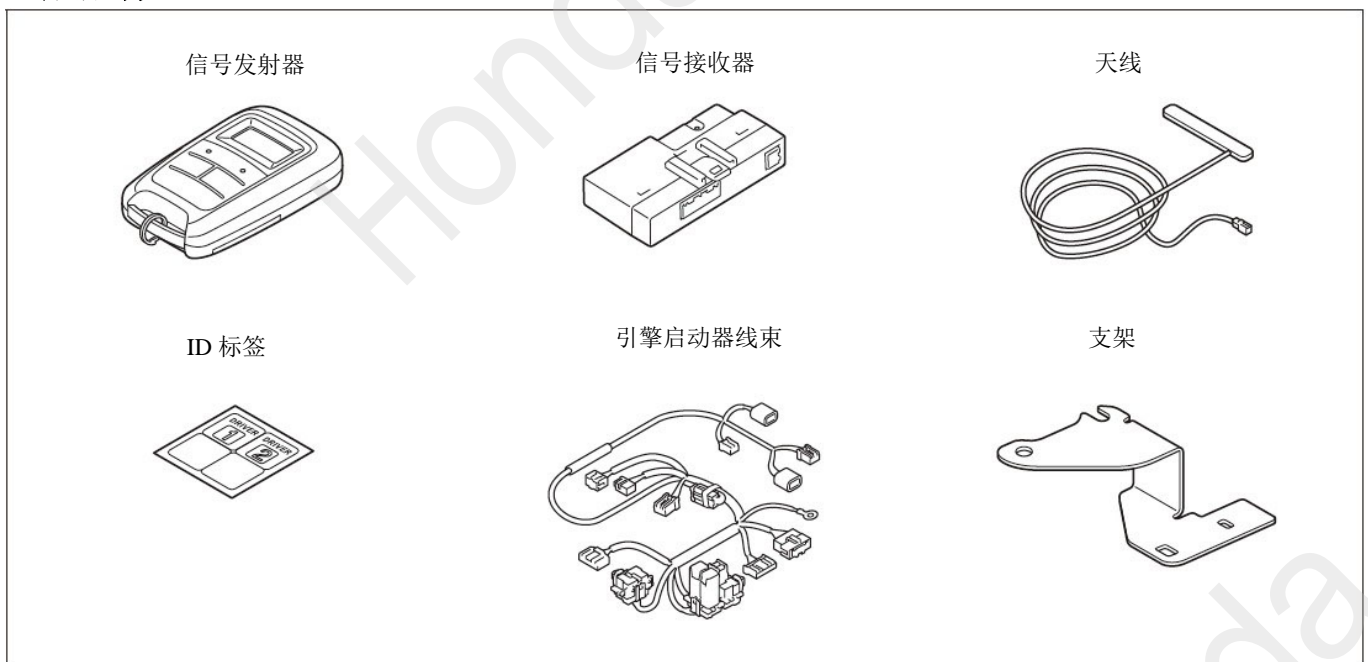

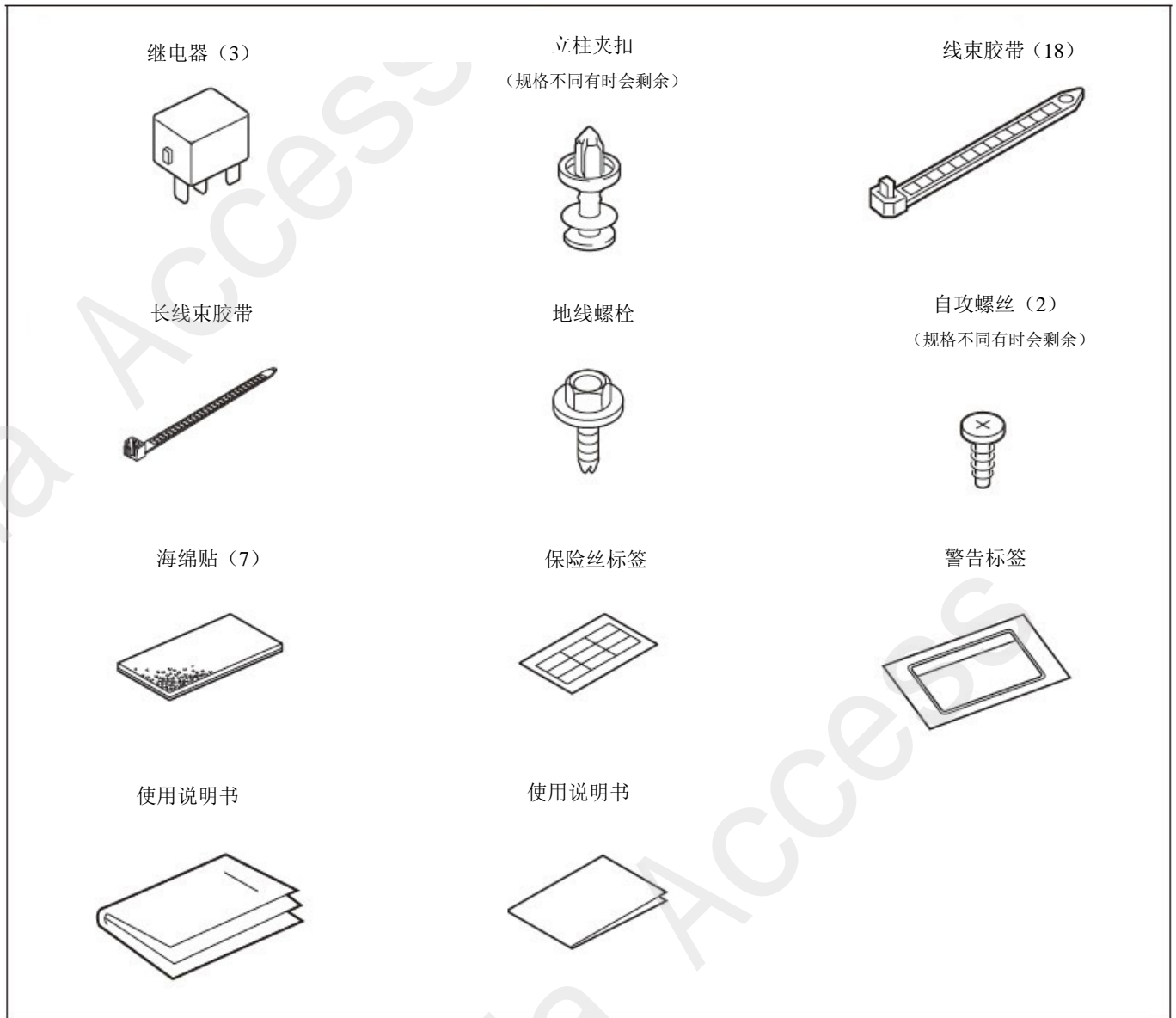

必要工具/用具

- 十字螺丝刀
- 扳手
- 裁纸刀
- 包封胶布
- 剪刀
- 卷尺
- 一字螺丝刀
- 镊子
- 橡胶锤
- 胶布
- 套筒
- 扭力扳手
- 棘轮
- 脱脂洗洁剂
- 抹布
- HDS
- 直尺
- 便携式拔取器

安装前

警告标签的说明

有关安装及其他建议使用以下标记标明，请认真阅读。

建议

- 记述防止故障、破损等的建议。
- 记述便利操作技巧。

作业注意事项

- 安装用品时，注意请不要划伤、损坏车身及其他零件。
- 拆卸车辆零件时，应考虑到复原作业，先仔细确认安装状态后再进行拆卸作业。
- 拆卸爪扣及固定零件的夹扣时，请勿损坏。另外复原时请仔细安装，确认爪扣和夹扣等扣紧，没有突起。
- 安装用品时，务必使用螺栓、螺丝钉等说明书上要求使用的零件。随意使用类似零件将可能导致故障发生。
- 粘贴密封胶和双面贴胶时，请先用蘸有**脱脂洗洁剂**的擦布把粘贴面的油、垃圾和污垢擦拭干净，充分干燥以后再粘贴。请勿用**脱脂洗洁剂**直接涂抹在粘贴部位上擦拭。
- 进行粘贴作业时，务必严格保证粘贴部位的温度在15 ~ 40 °C。特别是冬天低温时，双面胶的粘性会降低，所以请先加热粘贴部位后再粘贴。
- 粘贴时，用力压紧，但是注意避免损坏用品及车身零件。
- 粘贴后24小时之内请勿使粘贴部位沾水，如请勿洗车等。
- 进行粘贴作业时，请勿拔出再贴。否则，有可能导致破损或者双面胶的性能降低，不能充分粘紧。
- 断开车辆电瓶的负极端子。事先记录车辆各单元的设定，所有操作完毕后先连接电瓶的负极端子，再重新写入事先记录的各单元设置。有时钟的请把时间设为当前时间。
- 请理解上述内容后，认真按照车辆操作指南的相关信息及作业的相关规定进行作业。特别要注意安全。

线束安装的注意事项

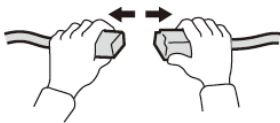

拆卸接头、端子之类的部件时请勿拽拉线束。应手持连接部位进行拆卸。

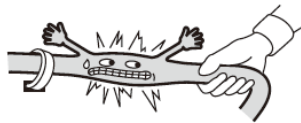

禁止拉拽线束类部件。否则会导致线束损伤。



使用线束胶带时，应把剩余的末端部分切断。



接头、端子之类的部位连接应插紧至锁止位置。



从固定架上拆卸接线器时，务必装回原位，全部作业完成后须再次确认是否有脱落。

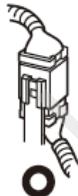

安装部件时请勿挤压线束

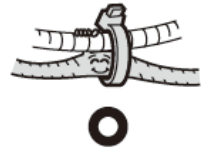
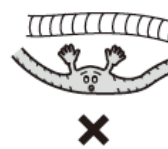
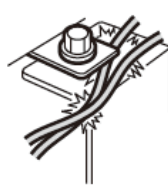

用胶带绑紧线束，不要让线束摇晃。拆卸夹扣后必须装回原位。

建议

- 请不要在SRS线束上扣夹扣。

安装位置图

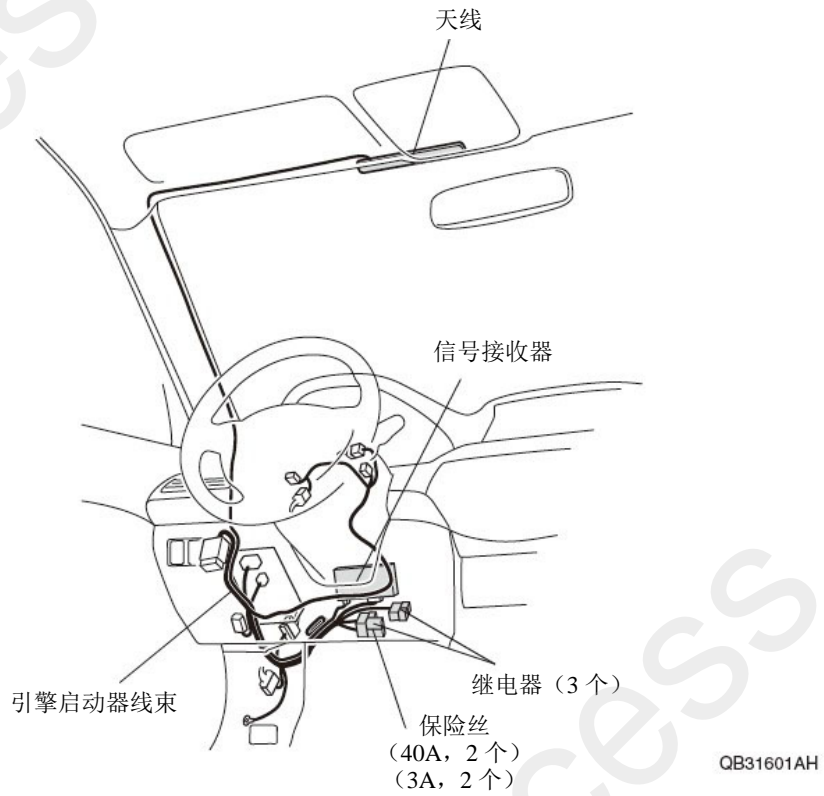

安装方法与顺序

ID 标签的粘贴

• 记忆座椅	配备车型	顺序 1-2
	未配备车型	转顺序 3

<配备记忆座椅的车型>

1. 确认 ID 标签的粘贴位置，脱脂清理干净。
2. 在信号发射器背面的图示位置粘贴 ID 标签。

转顺序 5

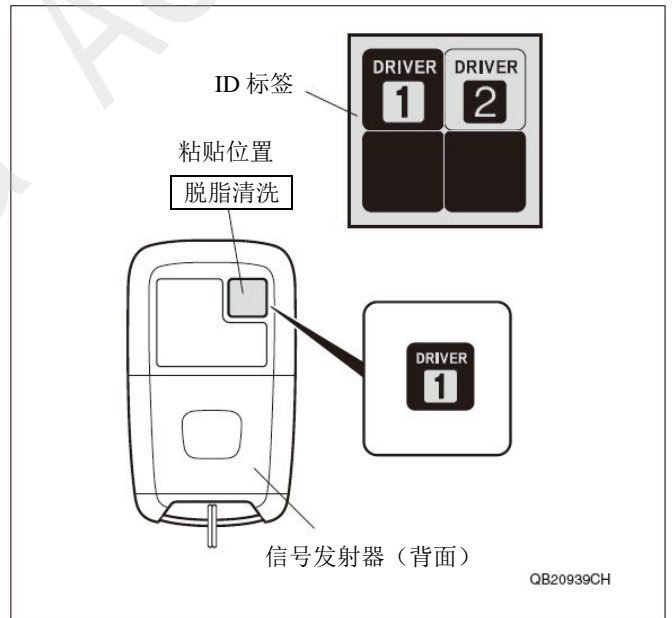

〈未配备记忆座椅的车型〉

3. 确认 ID 标签的粘贴位置，脱脂清理干净。
4. 在信号发射器背面的图示位置粘贴 ID 标签。

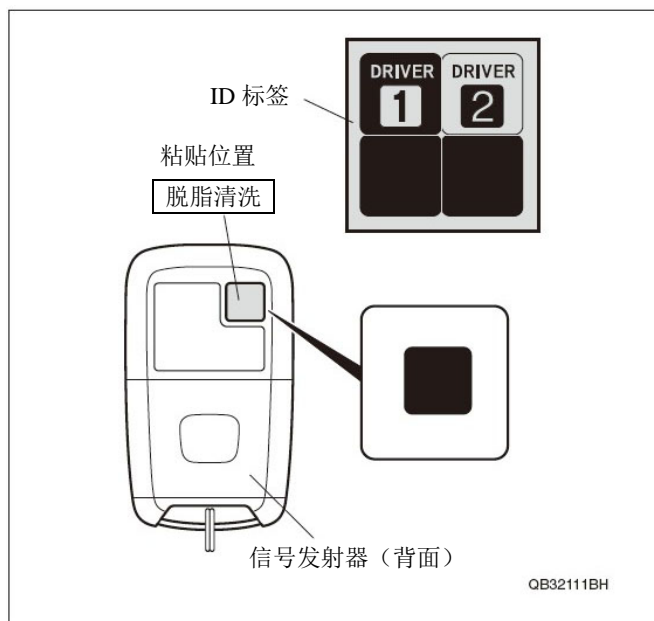

车辆零件的拆卸

5. 从左侧固定支架处拆出左侧遮阳板。
6. 旋转左侧固定支架然后拆出。

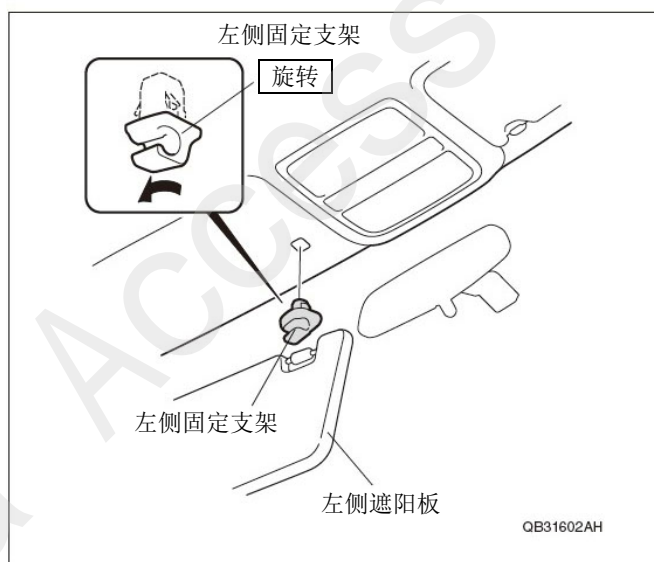

7. 用一字螺丝刀顶住左侧遮阳板的底座前侧的爪扣。

建议

- 请在螺丝刀上包裹胶布，防止划伤内饰。

8. 紧按爪扣的状态下如图所示旋转左侧遮阳板。

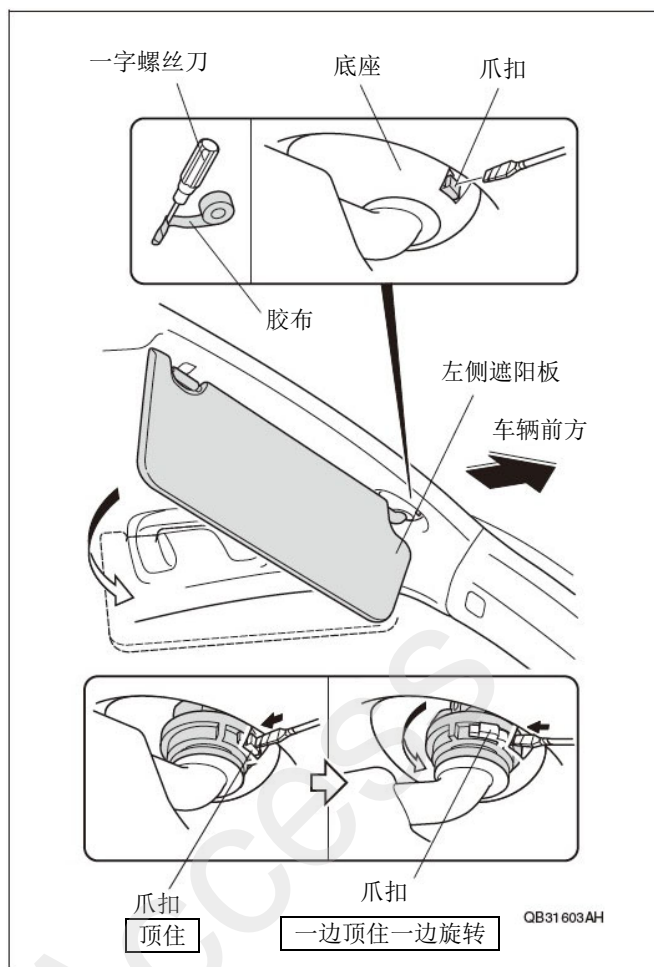

9. 拆开车辆接线器的接线，拆出左侧遮阳板。

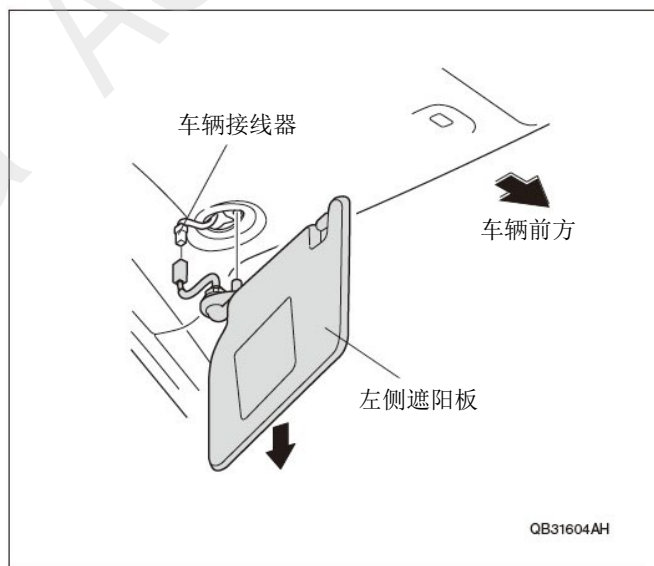

• 侧安全气囊

配备车型	顺序 10-12
未配备车型	转顺序 13

<配备侧安全气囊的车型>

10. 揭开门边密封条。
11. 对准车辆 SIDE CURTAIN AIRBAG 字样的位置垂直敲打，拆出夹扣。

建议

- 用抹布包裹橡胶锤后再敲打。
- 复原时请参照[复原操作]更换夹扣。

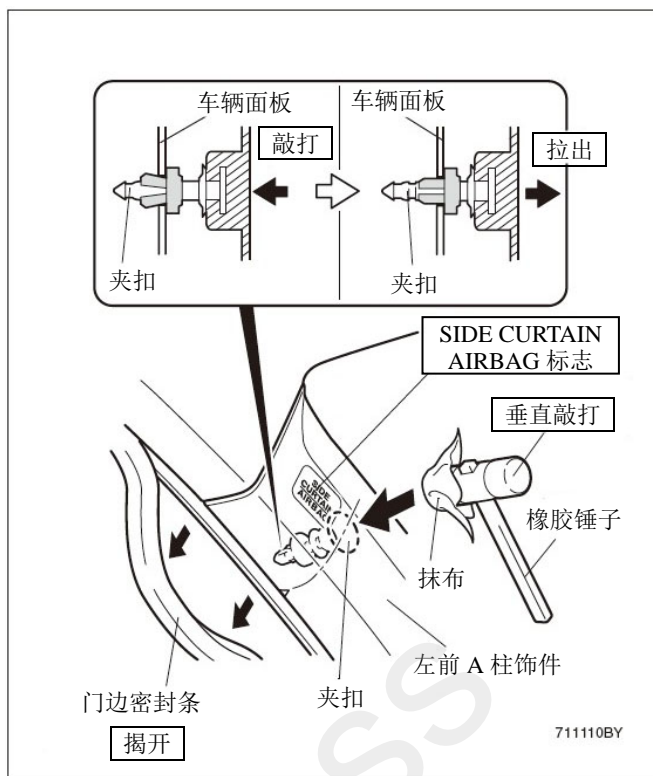

12. 拆出 2 处夹扣，拆出左前 A 柱饰件。

转顺序14

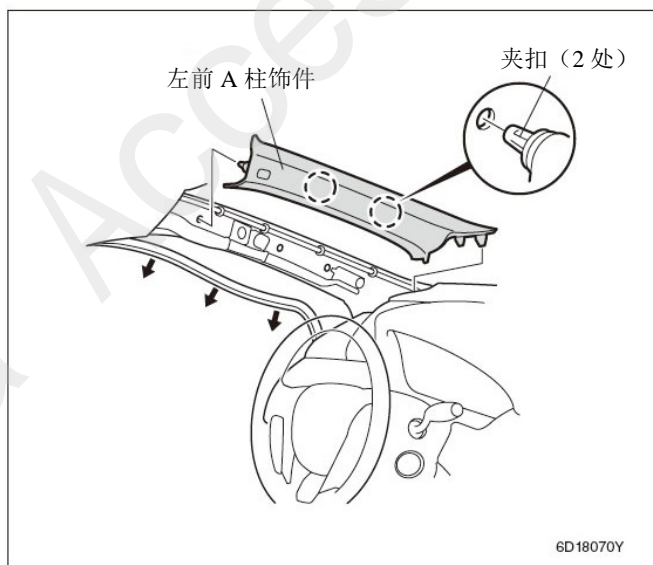

<未配备侧安全气囊的车型>

13. 拆开 3 处夹扣，拆出左前 A 柱饰件。

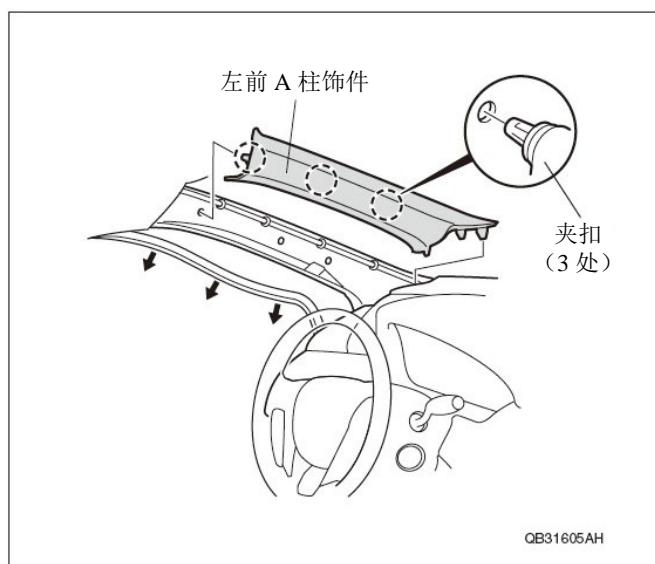

14. 拉出方向盘下护板，拆出 9 处夹扣。

15. 必要时拆开 2 处卡钩和车辆接线器的接线，拆卸方向盘下护板。

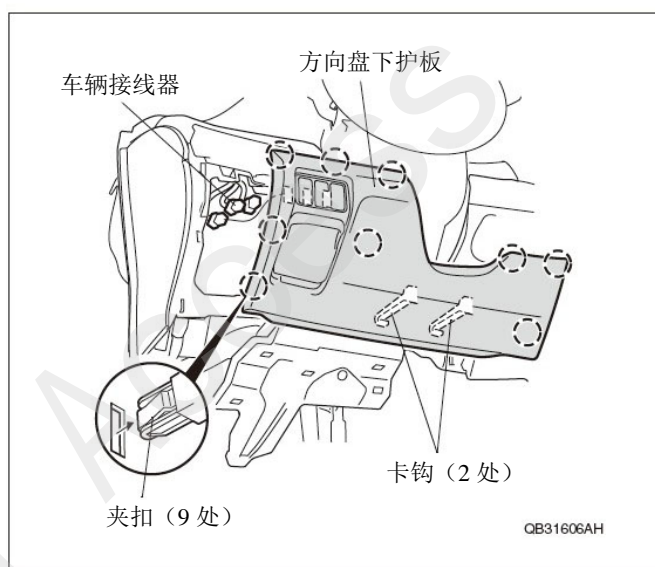

16. 拆开 2 处夹扣和止销，拆开车辆接线器的接线，把方向盘底板拆出。

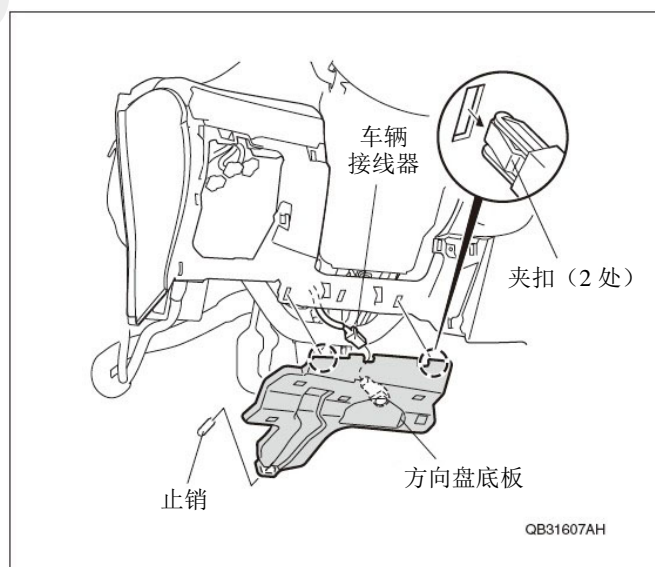

- ACCORD
- CROSSTOUR

顺序 17-18
转顺序 19

<ACCORD>

17. 拆开 6 处爪扣，拆出尾箱和油箱盖开关的护盖，拆出自攻螺丝。然后插入点火钥匙旋转至图示位置。

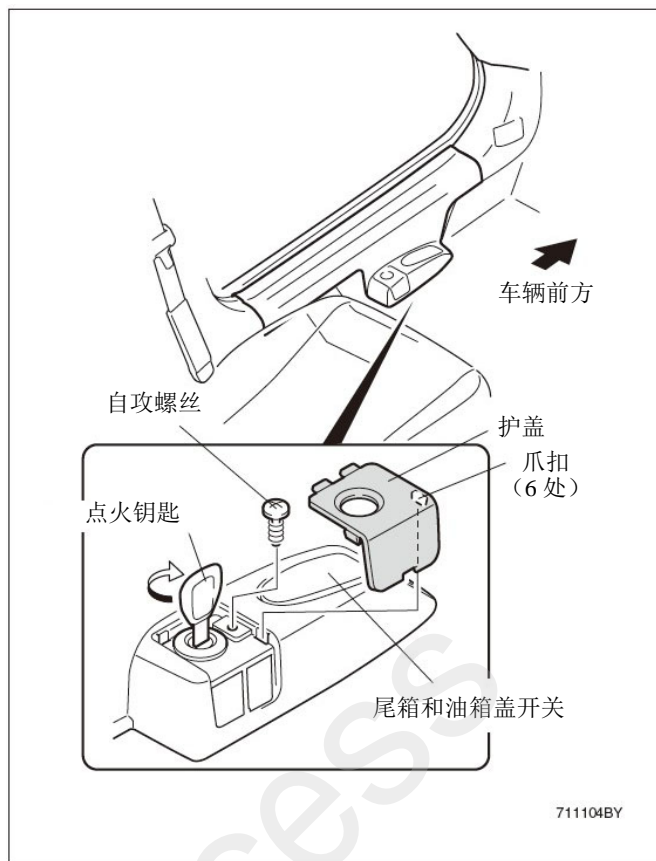

18. 拆开 4 处夹扣和 1 处爪扣，拉起左前侧踏板饰件。

转顺序 20

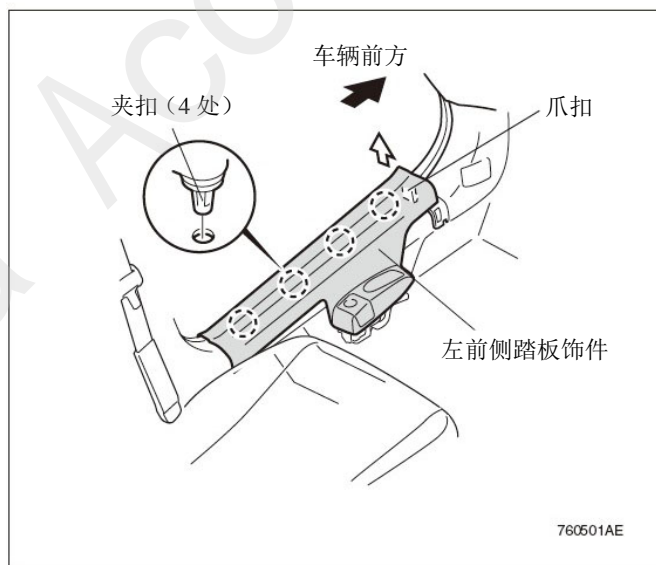

<CROSSTOUR>

19. 拆开 4 处夹扣和 1 处爪扣，拉起左前侧踏板饰件。

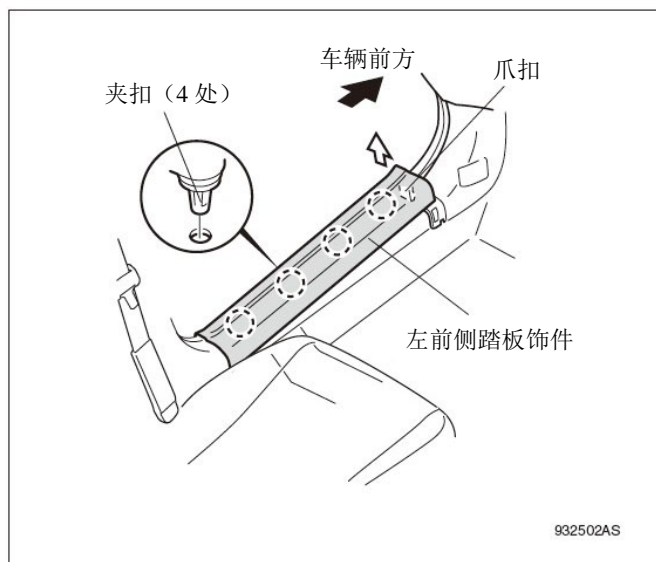

20. 揭开门边密封条。

21. 拆开 2 处夹扣，拆卸下左前侧饰板。

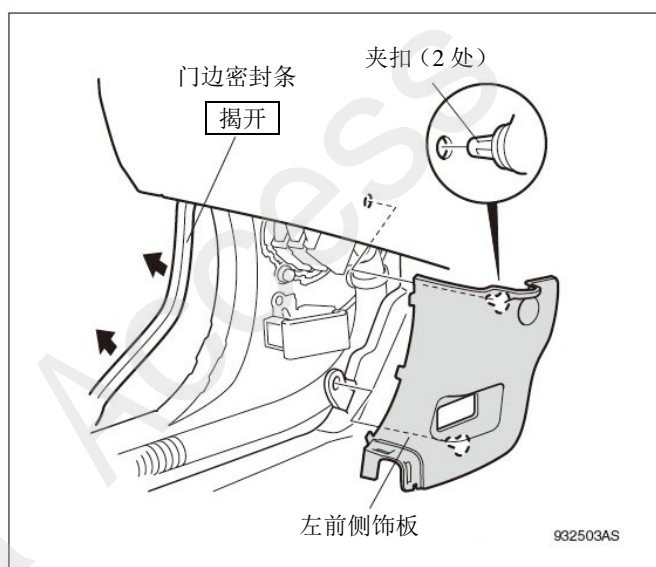

22. 揭开门边密封条。拆开 7 处夹扣和 3 处卡钩，拆出仪表板左侧护盖。

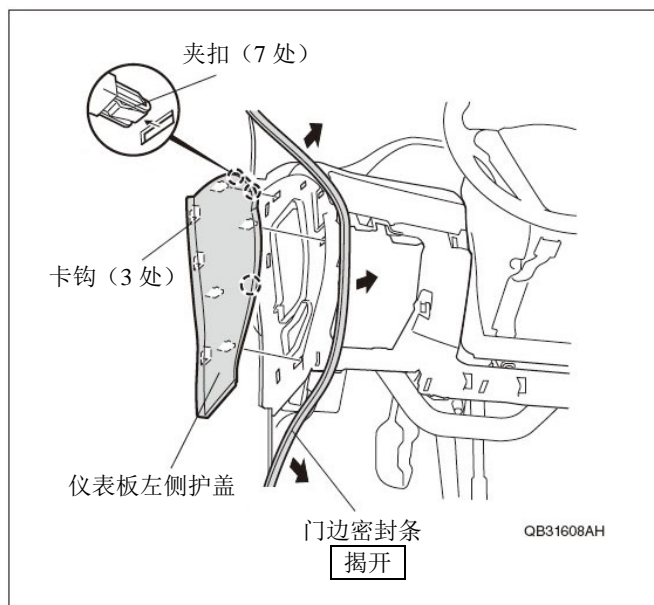

- | | | |
|-----------------|-------|----------|
| • ACCORD 智能钥匙系统 | 配备车型 | 顺序 23-26 |
| | 未配备车型 | 转顺序 30 |
| • CROSSTOUR | | 转顺序 27 |

<ACCORD 智能钥匙系统配备车型>

23. 拆开 2 处爪扣，拆下封口套。
24. 插入点火钥匙顶起爪扣，拆出旋钮。
25. 拆下封口套。
26. 拆出 2 颗自攻螺丝，从点火开关处拆出固定器。

建议

- 需要更换 2 颗自攻螺丝。请参照 [复原操作] 进行自攻螺丝的更换。

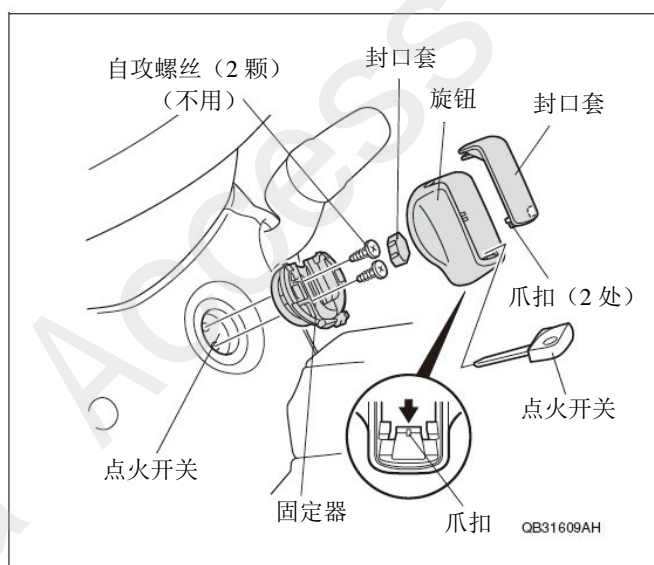

转顺序 30

<CROSSTOUR>

27. 按住 1 处爪扣，向下拉出旋钮后拆出。
28. 拆开 1 处爪扣，拆下封口套。
29. 拆出 2 颗自攻螺丝，从点火开关处拆出固定器。

建议

- 需要更换2颗自攻螺丝。请参照[复原操作]进行自攻螺丝的更换。

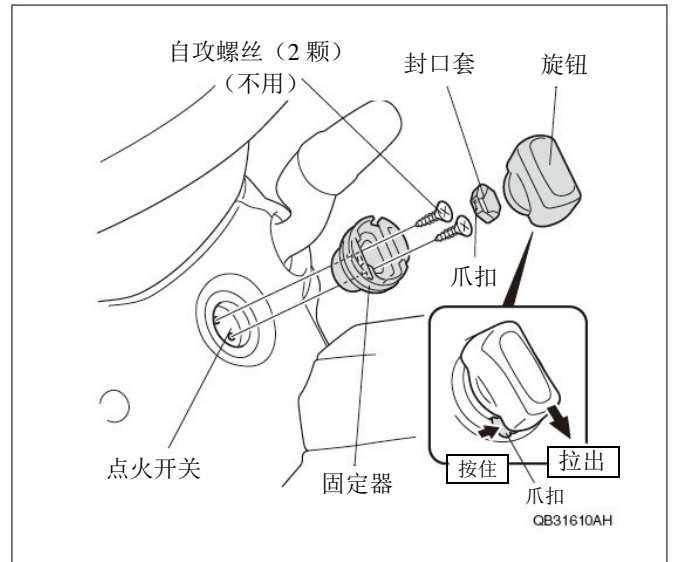

30. 拉下方向盘调节拉杆，用一字螺丝刀插入转向柱下护板的导槽中，拆出 1 处爪扣。
31. 拆开 2 处爪扣和 2 处卡钩，从转向柱下护板处拆出转向柱上护板。

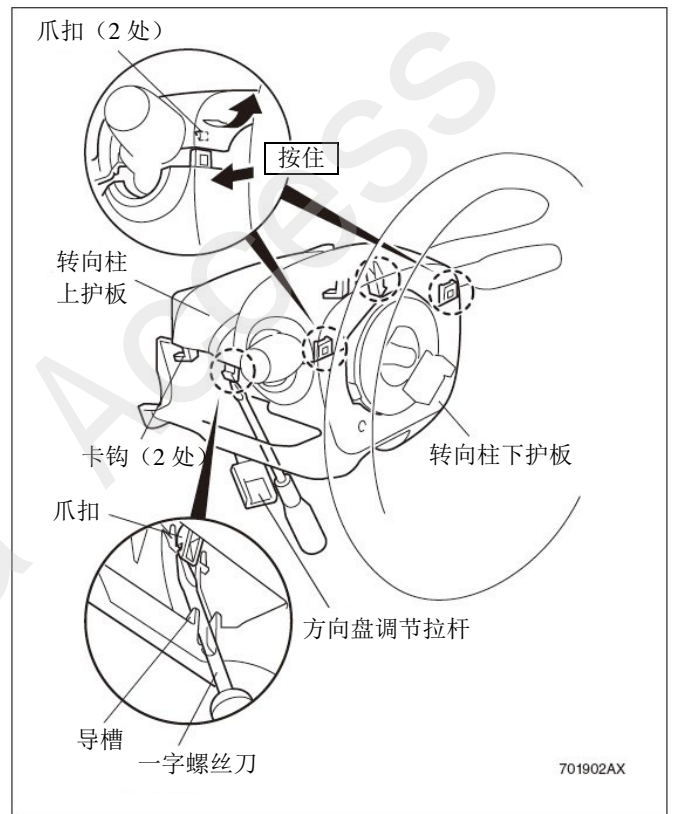

32. 拆出 2 颗自攻螺丝和 1 颗螺丝，拆下转向柱下护板。

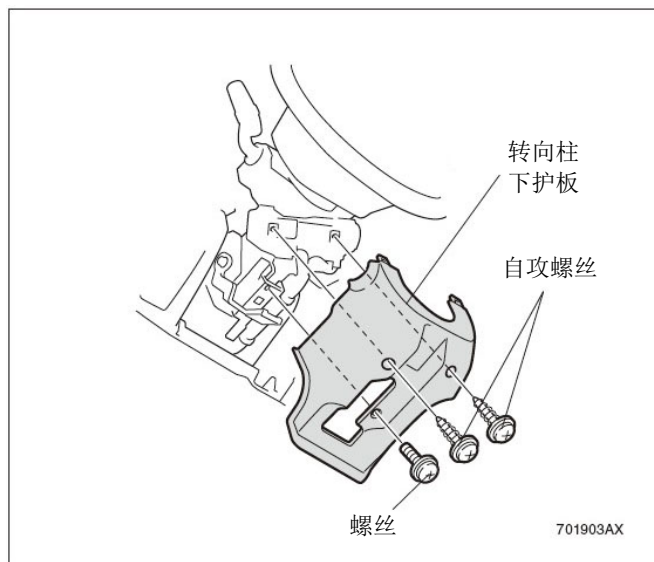

天线的安装和接线

33. 用 4 片海绵贴（其中 1 片 2 等分）包裹天线的配线的图示尺寸位置。

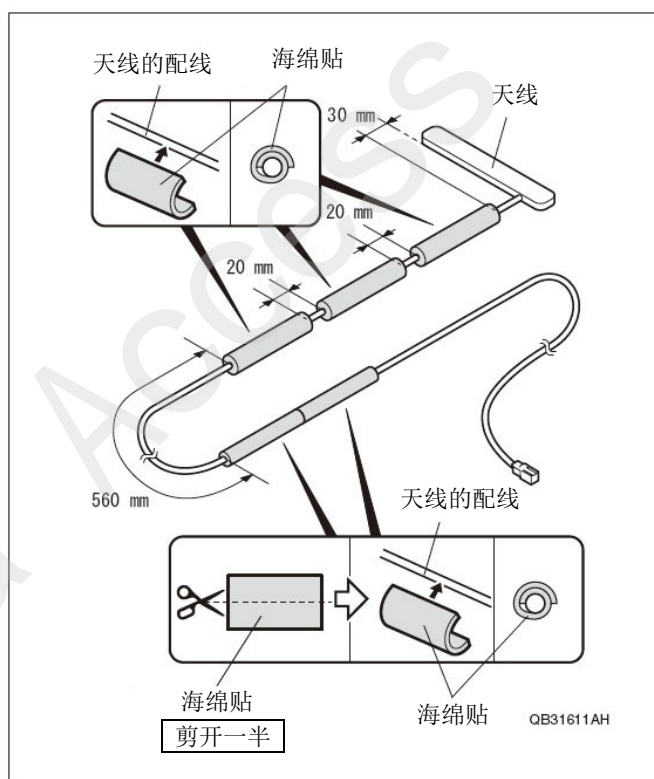

34. 在图示的尺寸位置粘贴包封胶布。
35. 确认天线的粘贴位置，脱脂清理干净。
36. 撕掉天线的离型纸，粘贴在图示位置。

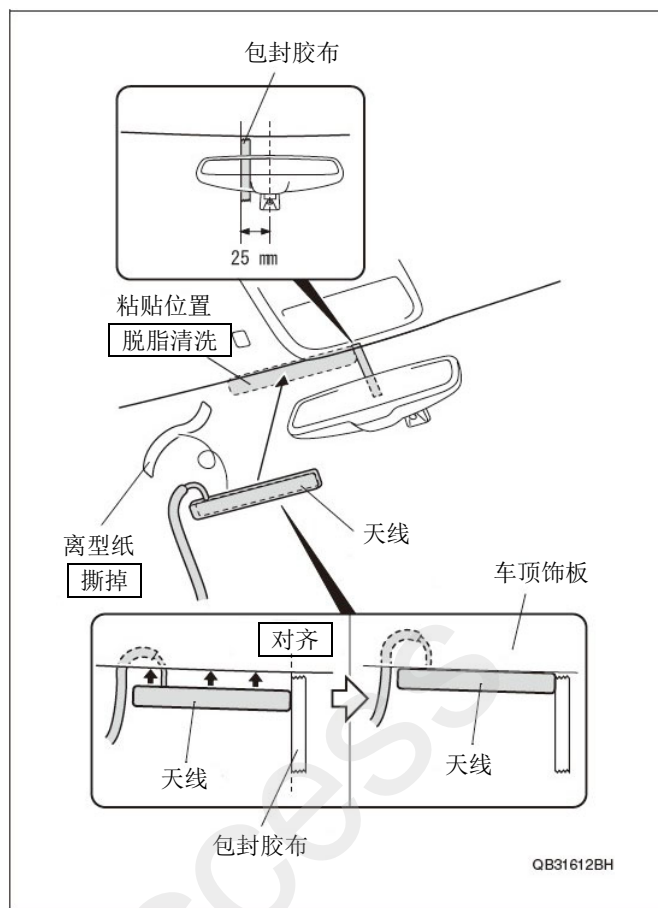

37. 把天线的配线插入车顶饰板和车辆面板之间。

建议

- 操作时注意不要在车顶饰板留下折痕。

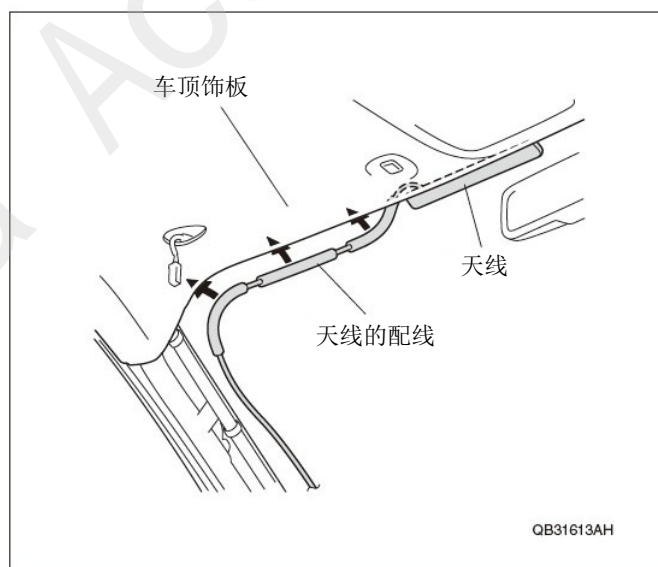

38. 铺放好天线的配线，用 4 条线束胶带把天线的配线固定在车辆线束上。

建议

- 注意线束胶带不要堵塞夹扣的孔。

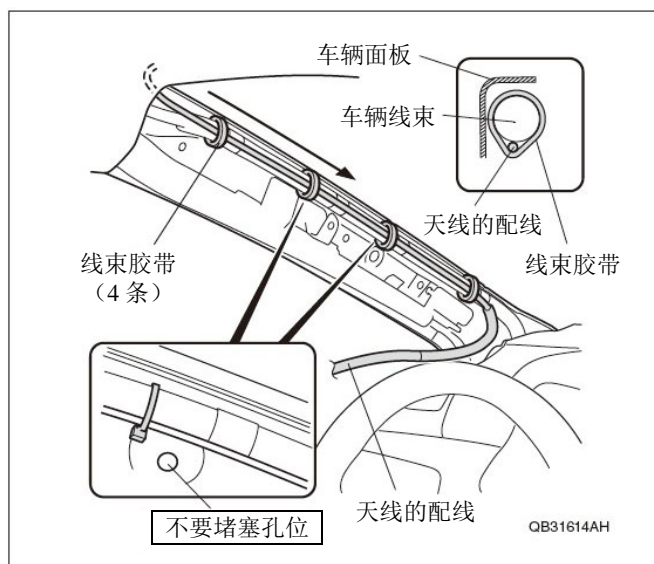

39. 揭开门边密封条，把天线的配线穿过仪表板和车辆面板之间的下边整理好。

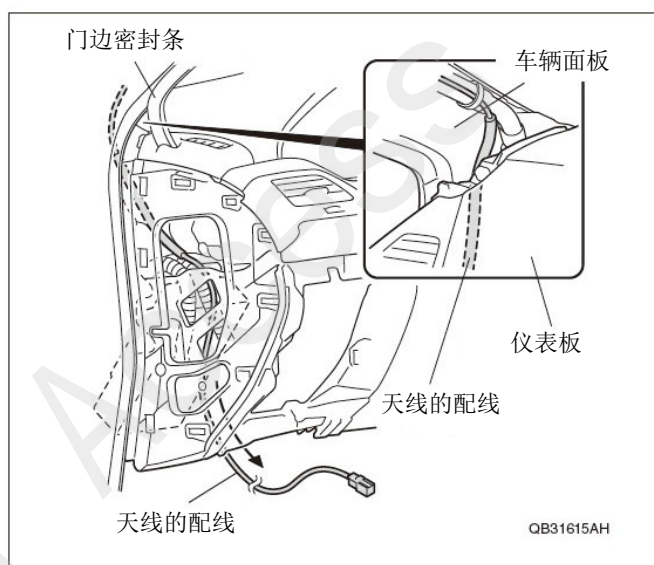

引擎启动器线束的接线

40. 确认保险丝标签的粘贴位置，用脱脂洗洁剂清理干净。
41. 把保险丝标签（40A 2 片，3A 2 片）粘贴在引擎启动器线束的保险丝盒上。

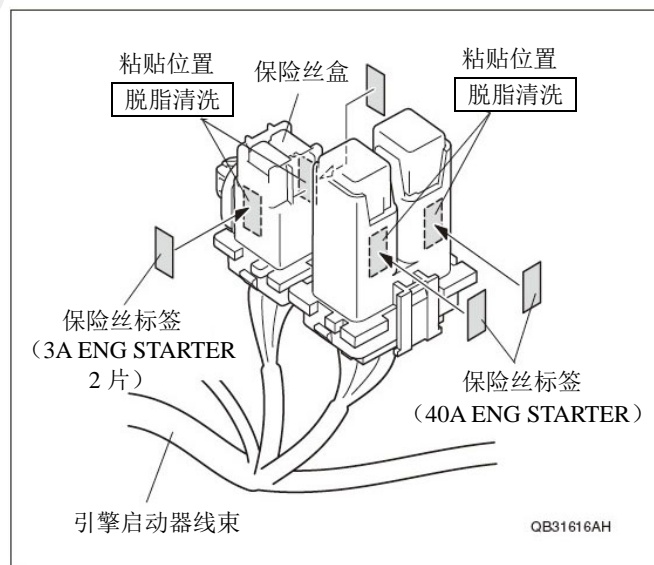

42. 把 3 个继电器安装在引擎启动器线束的继电器组上。

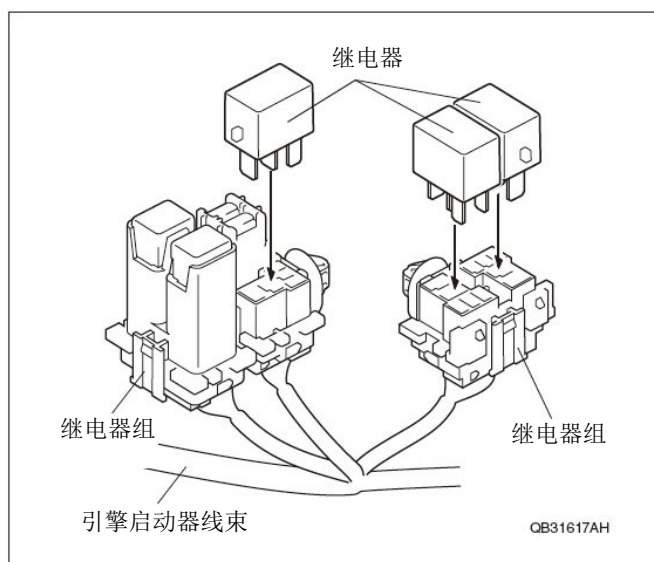

43. 把引擎启动器线束的 28 极接线器连接到信号接收器上。

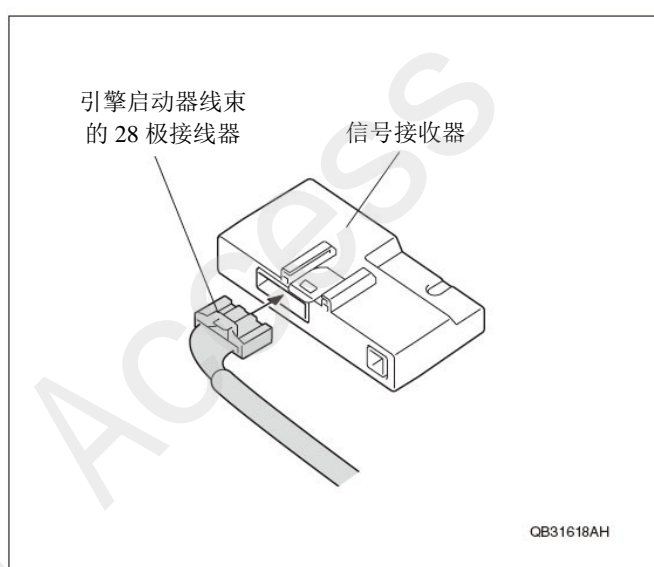

44. 把海绵贴 2 等分。
45. 确认海绵贴的粘贴位置，脱脂清理干净后，把海绵贴粘贴在支架上。
46. 把粘贴好的海绵贴的多余部分切掉。

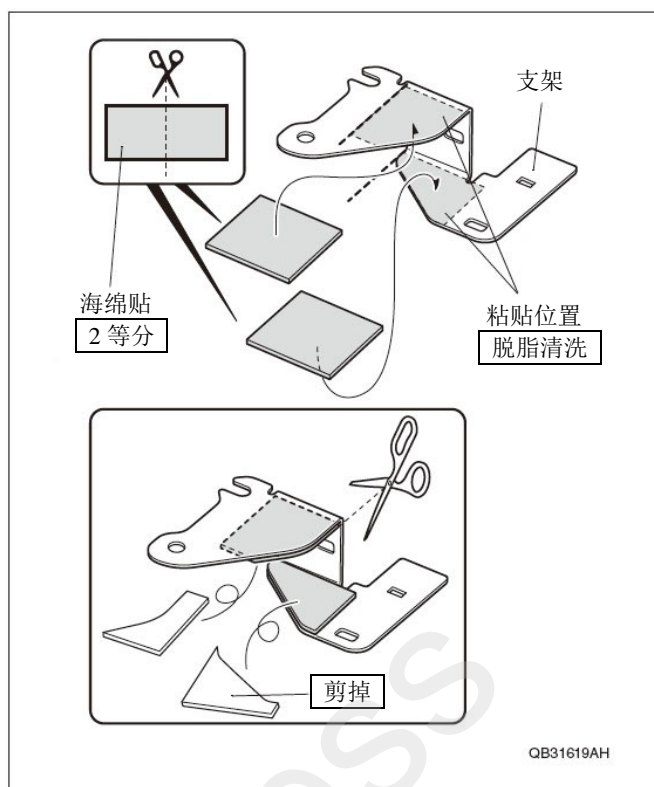

47. 把支架安装在信号接收器上。

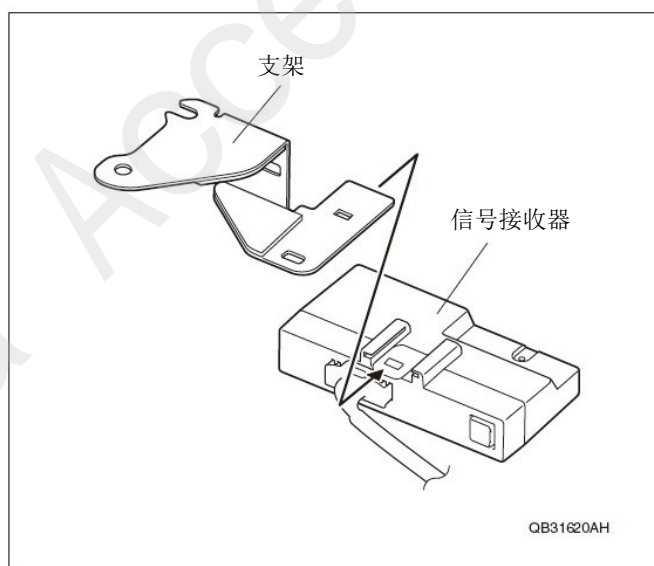

48. 把引擎启动器的线束的继电器组固定在支架上。

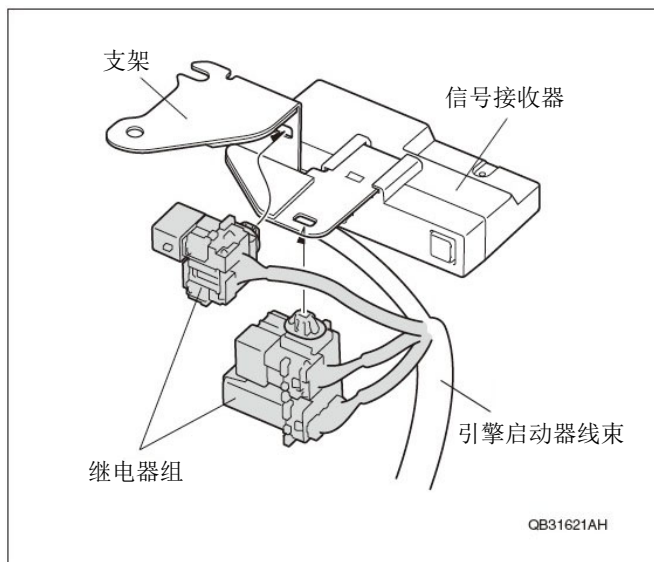

49. 用 1 片海绵贴包裹车辆线束。

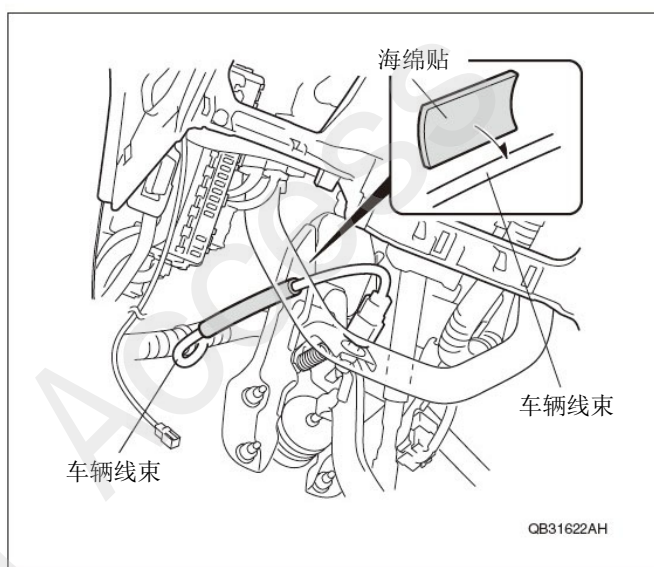

50. 拆出刹车踏板支架下侧的 1 颗螺母，松开上方的 1 个螺母。

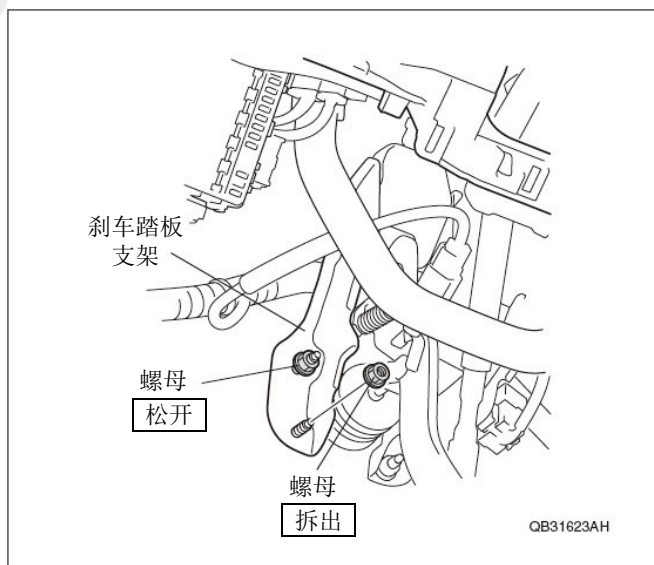

51. 用 2 颗螺母把支架固定在刹车踏板支架上。

建议

• 车辆螺母

紧固扭力: 12 N·m (1.2 kgf·m)

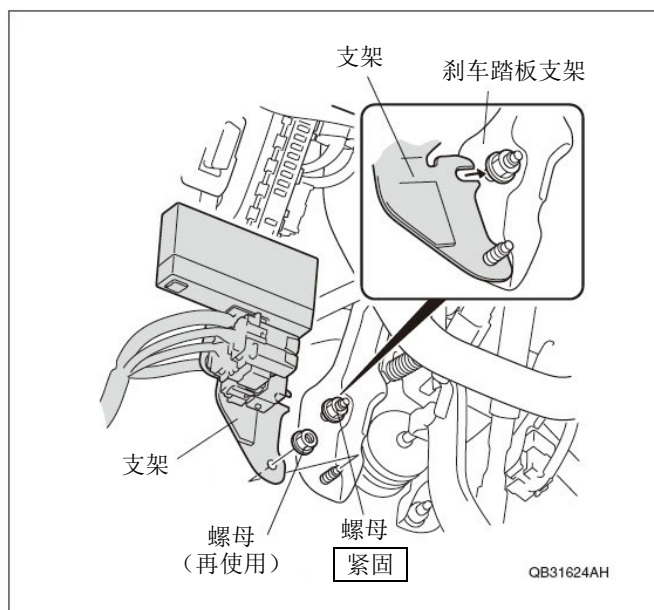

52. 拆出车辆 20 极接线器，连接引擎启动器线束的 20 极接线器。

53. 把引擎启动器线束的 20 极接线器与车辆 20 极接线器连接。

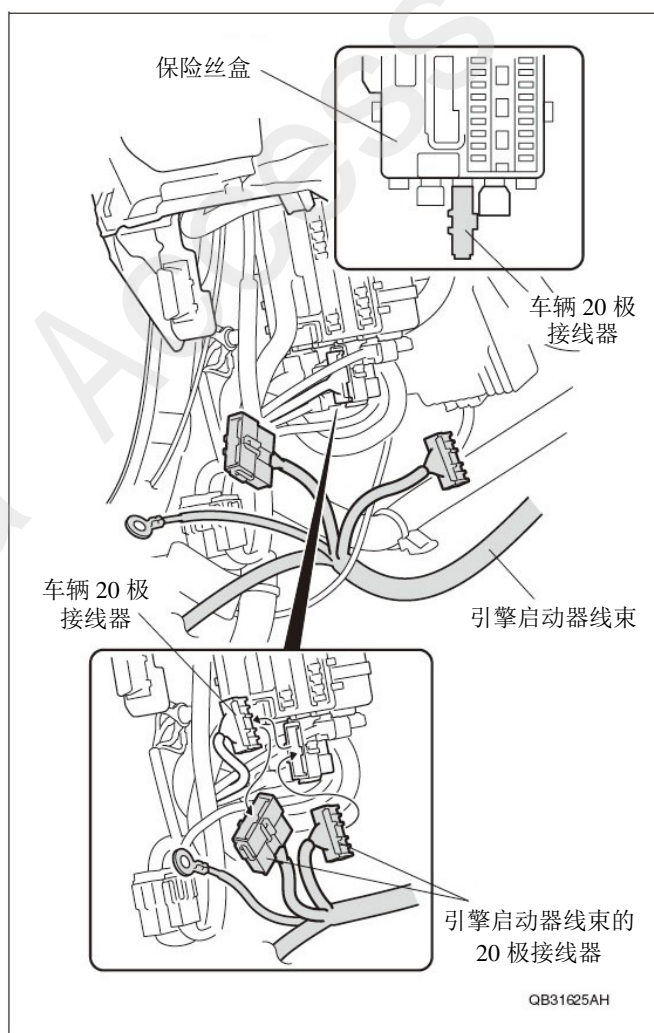

- ACCORD
- CROSSTOUR

顺序 54
转顺序 55

<ACCORD>

54. 如图所示把引擎启动器线束的 20 极接线器固定在车辆接线器上。

转顺序 58

<CROSSTOUR>

55. 拆开车辆 12 极接线器。
56. 把引擎启动器线束的 20 极接线器固定在车辆接线器上。
57. 把车辆 12 极接线器固定在引擎启动器线束的 20 极接线器上。

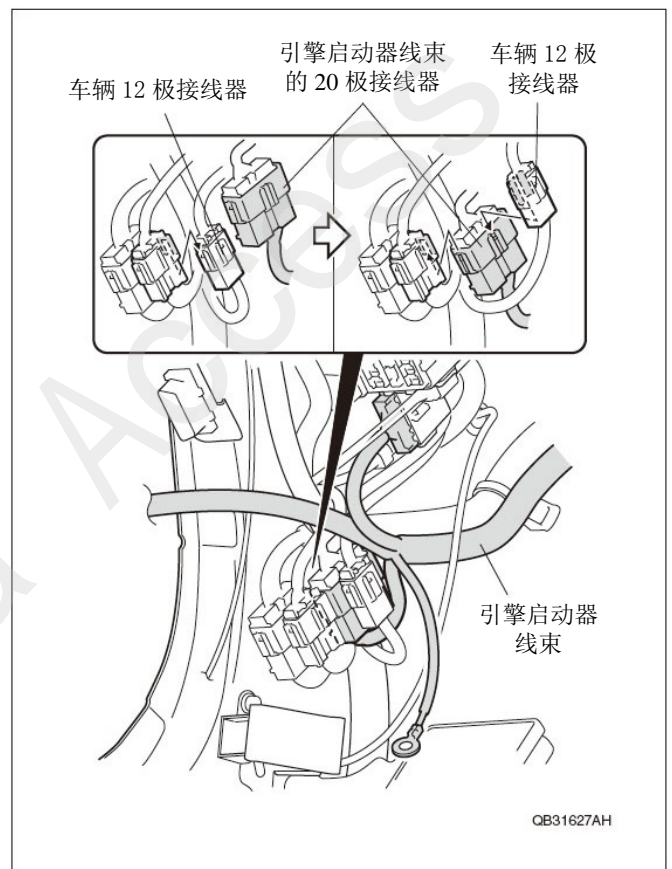
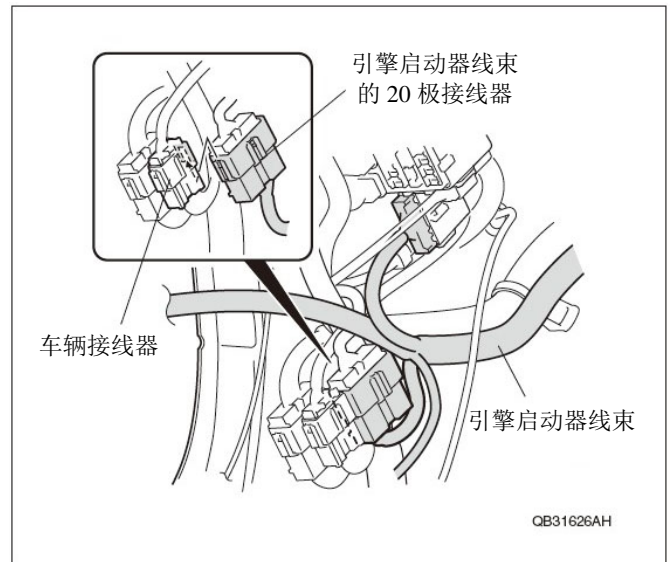

58. 拆开引擎舱盖开关上方的螺栓。
59. 用地线螺栓把引擎启动器线束的地线端子安装在引擎舱盖开关的上方。

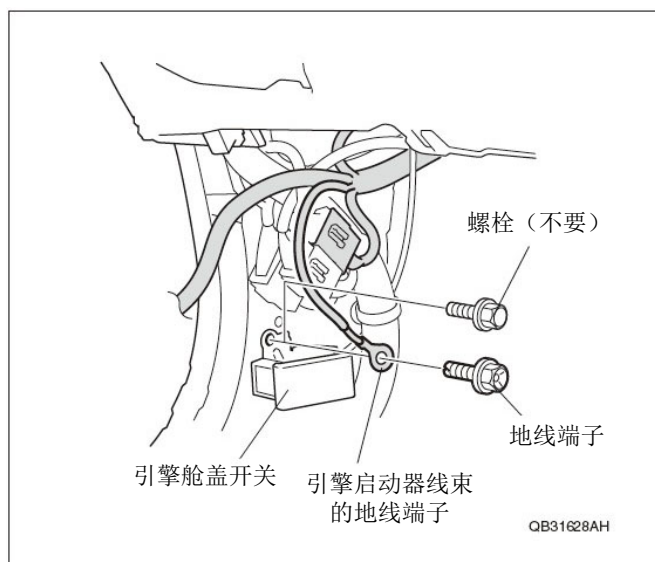

60. 用 1 条线束胶带把引擎启动器线束固定在车辆线束上。

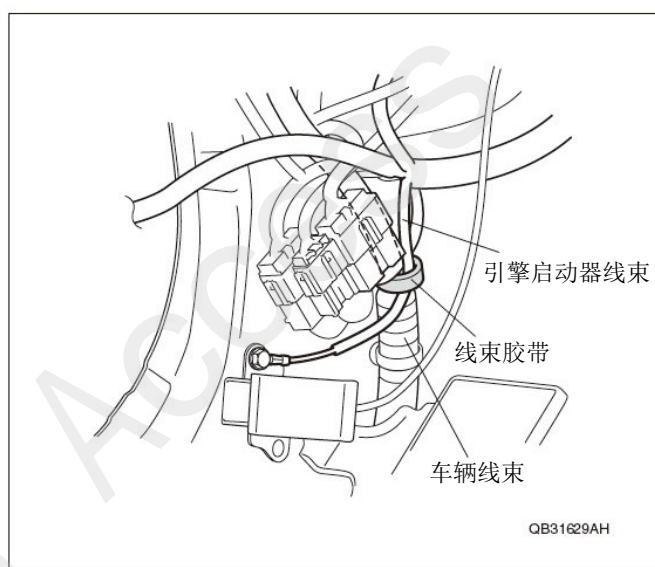

• 其他用品线束的接线器
 没有连接
 有连接

顺序 61
 转顺序 62

<没有连接其他用品线束的接线器时>

61. 把引擎启动器线束的 12 极接线器连接到保险丝盒的图示位置。

转顺序 65

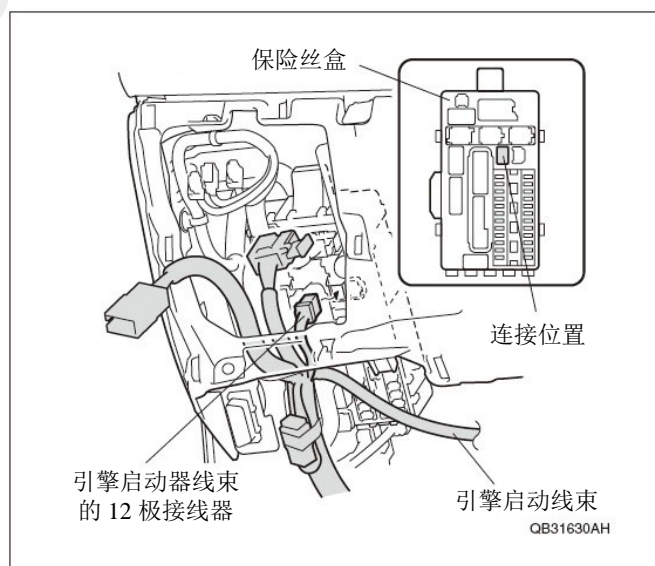

〈连接了其他用品线束的接线器时〉

62. 把保险丝盒上的其他用品线束的 12 极接线器拆出来。
63. 把引擎启动器线束的 12 极接线器上的空接线器拆出，连接其他用品的 12 极接线器。
64. 把引擎启动器线束的 12 极接线器连接到保险丝盒。

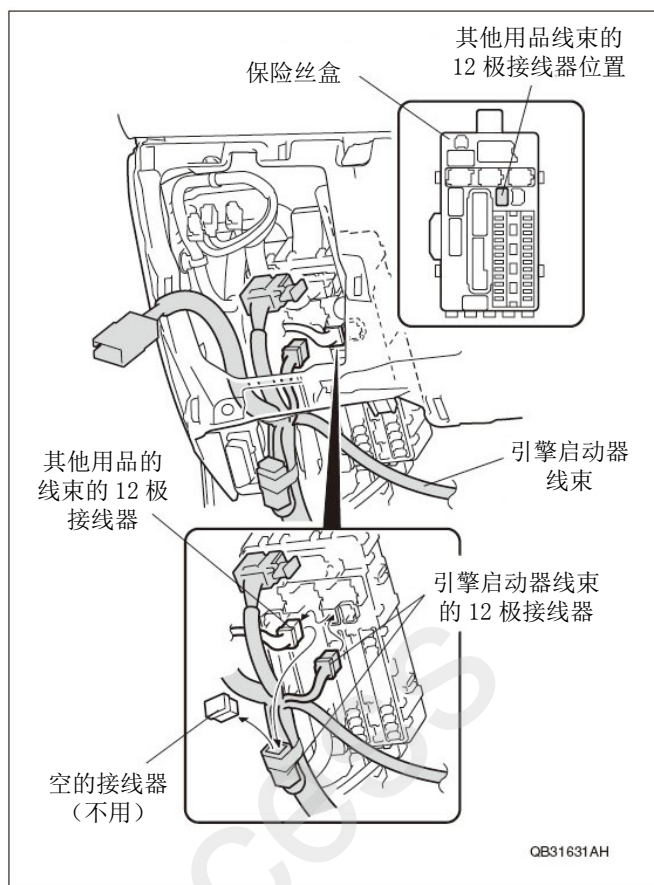

65. 按照图示的尺寸剪开海绵贴，包裹引擎启动器线束的 5 极接线器。

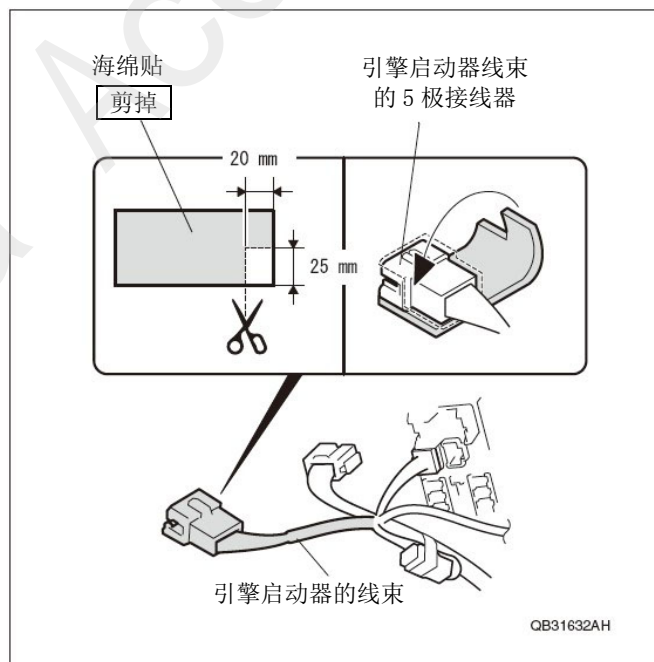

66. 拆出保险丝盒的车辆 5 极接线器，然后与引擎启动器线束的 5 极接线器连接。
67. 把引擎启动器线束的 5 极接线器连接保险丝盒。

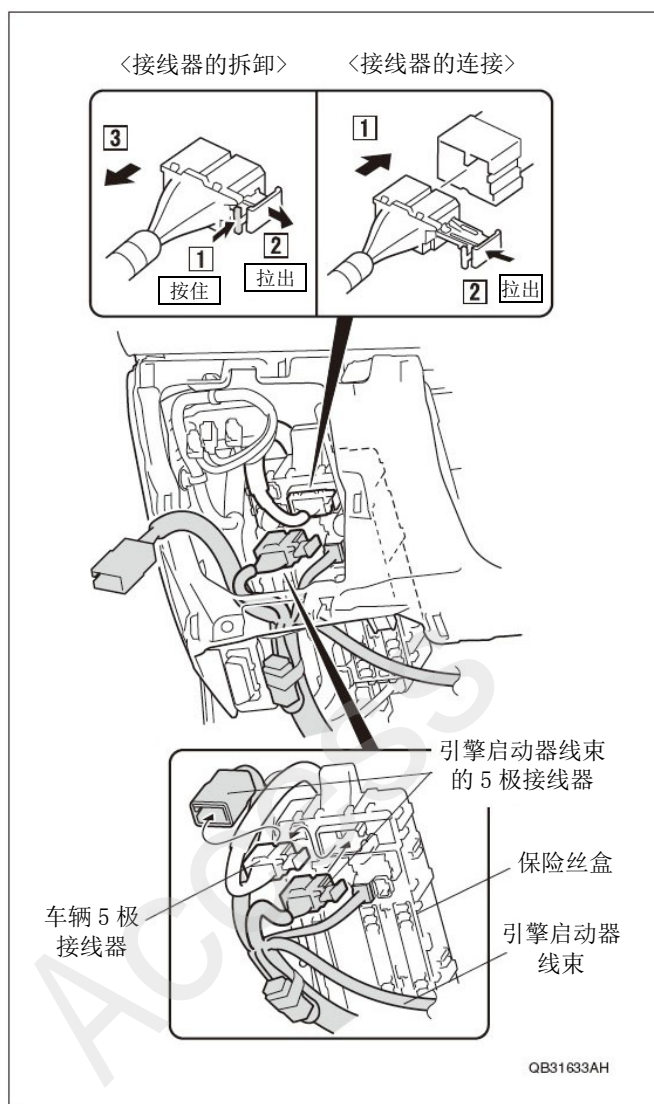

68. 如图所示，用 1 条长线束胶带把引擎启动器线束，引擎启动器线束的 5 极接线器以及天线的配线都固定在车辆线束上。

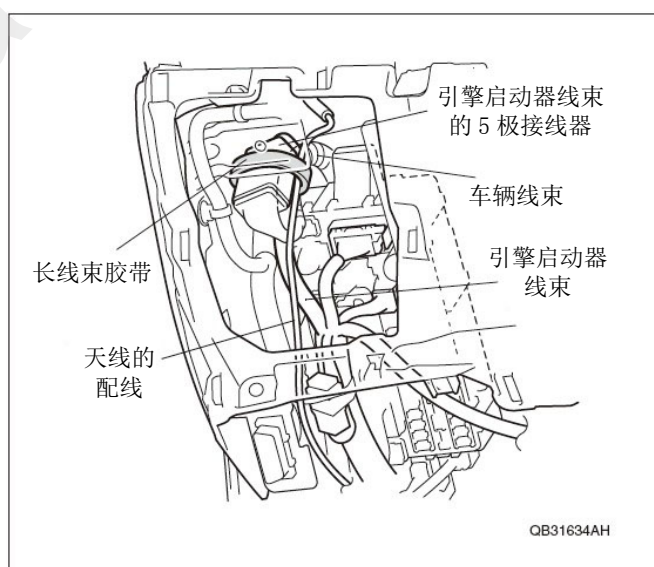

69. 用 1 条线束胶带把引擎启动器线束和天线的配线固定在车辆线束上。

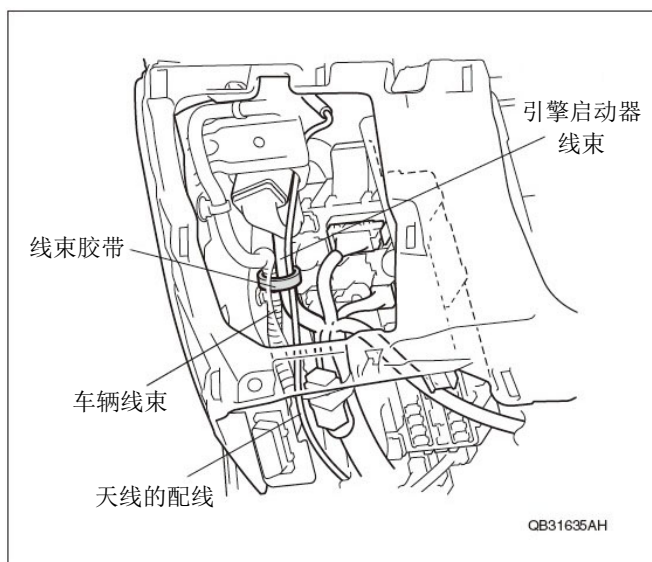

70. 把引擎启动器线束的绿色胶布部位对齐车辆夹扣，然后用 1 条线束胶带把引擎启动器线束和天线的配线固定在车辆线束上。

71. 用 2 条线束胶带把引擎启动器线束和天线的配线固定在车辆线束上。

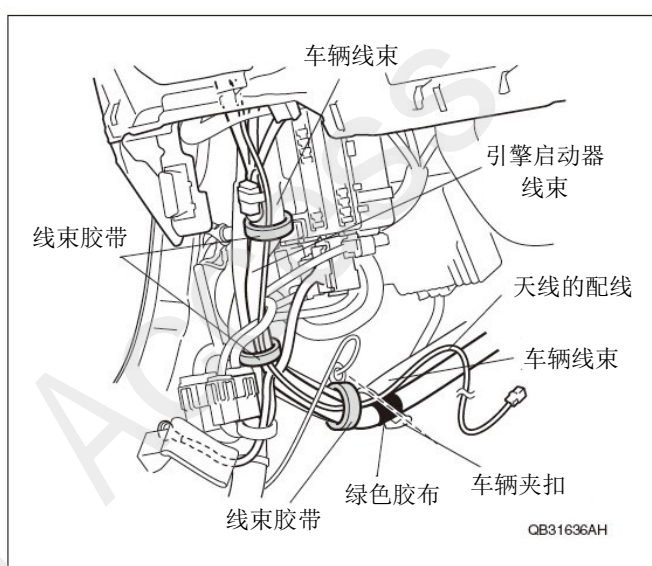

72. 把天线的接线器连接到信号接收器上。

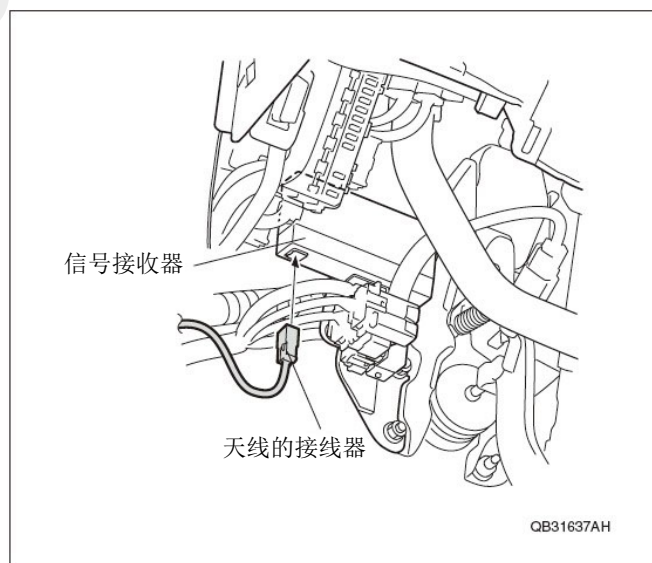

73. 把天线的配线扎起来，用 1 条线束胶带把引擎启动器线束和天线的配线绑在车辆线束上固定好。

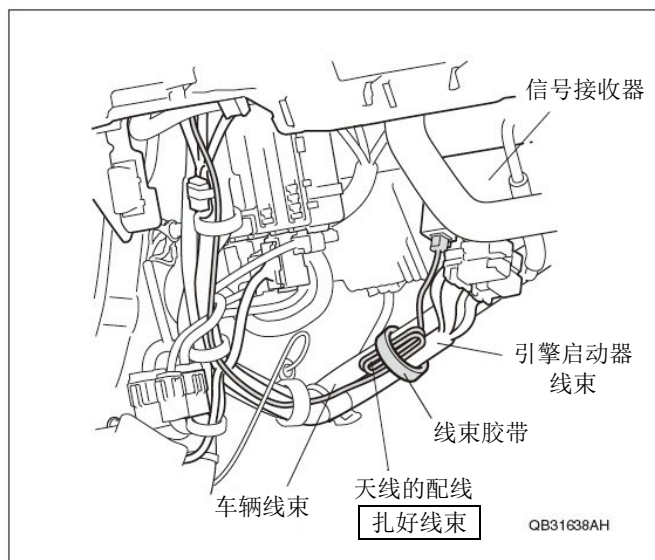

74. 把引擎启动器线束的绿色胶布部位对齐车辆夹扣，用 2 条线束胶带把引擎启动器线束绑在车辆线束上固定好。

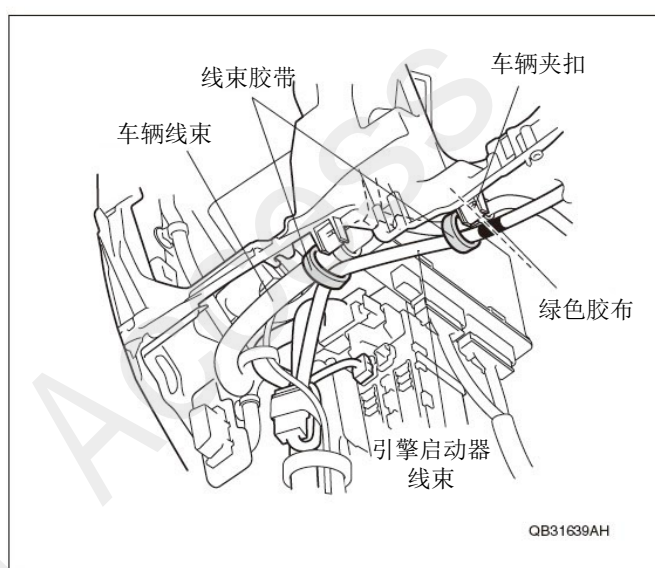

75. 把引擎启动器线束的绿色胶布部位对齐车辆夹扣，用 2 条线束胶带把引擎启动器线束绑在车辆线束上固定好。

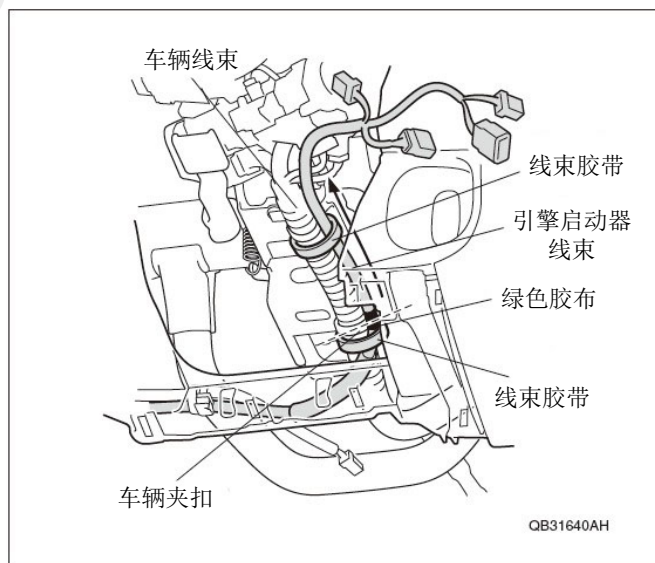

76. 用 2 条线束胶带把引擎启动器线束固定在车辆线束上。

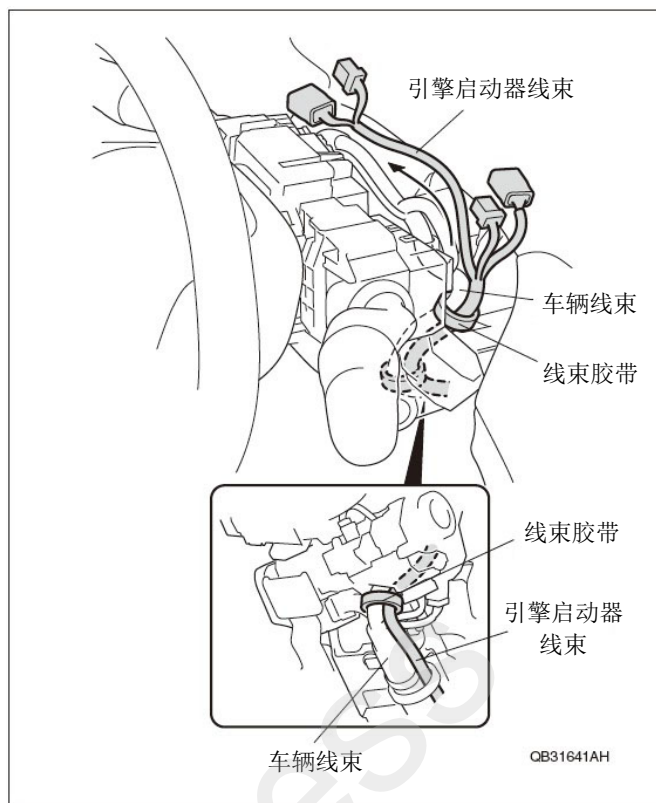

77. 拆出车灯开关的车辆 12 极接线器，然后连接到引擎启动器的 12 极接线器上。
78. 把引擎启动器的 12 极接线器连接到车灯开关。

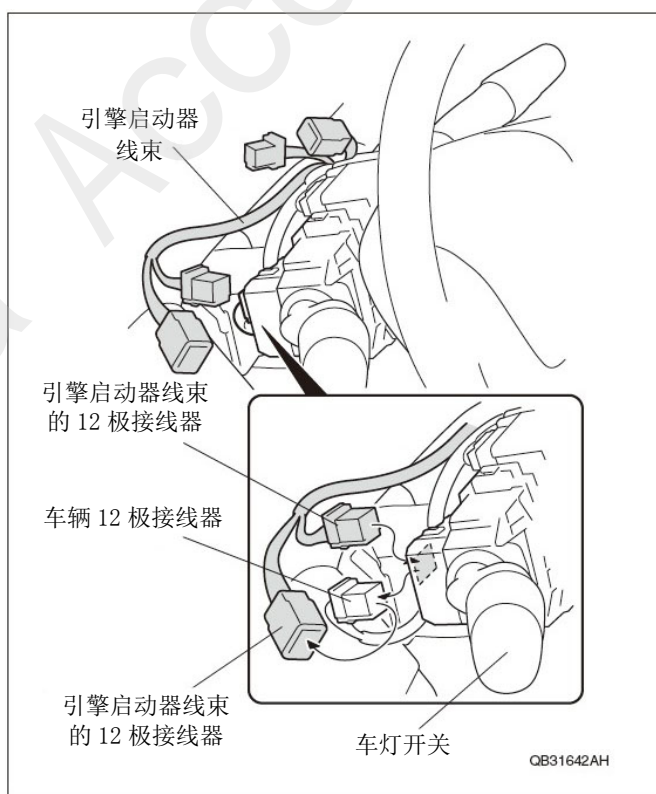

79. 拆开雨刮开关的车辆 8 极接线器的接线，然后连接到引擎启动器线束的 8 极接线器。
80. 把引擎启动器线束的 8 极接线器连接到雨刮开关上。

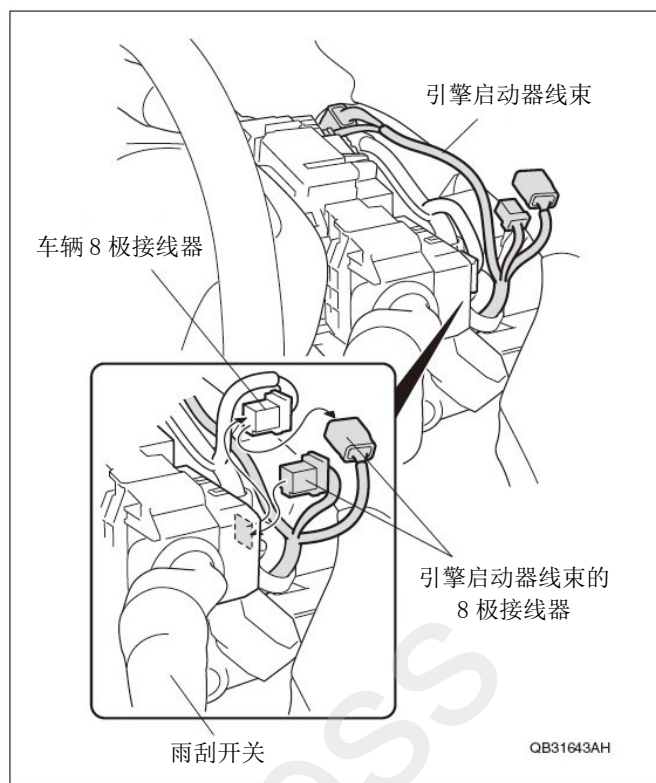

81. 用 2 条线束胶带把引擎启动器线束绑在车辆线束上固定好。

建议

- 注意线束不能绑太紧。
- 上下前后方向移动方向盘，确认线束没有干涉相关的车辆零件。

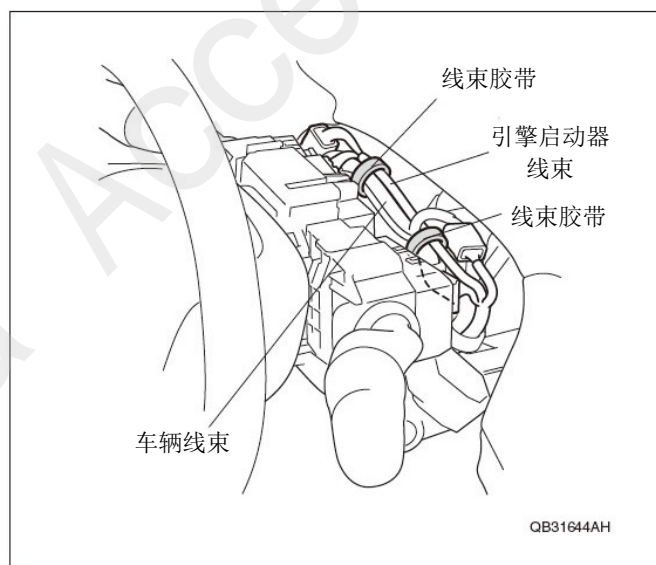

引擎启动器标签的粘贴

82. 确认警告标签的粘贴位置，脱脂清理干净。
83. 把警告标签粘贴在引擎舱盖上。

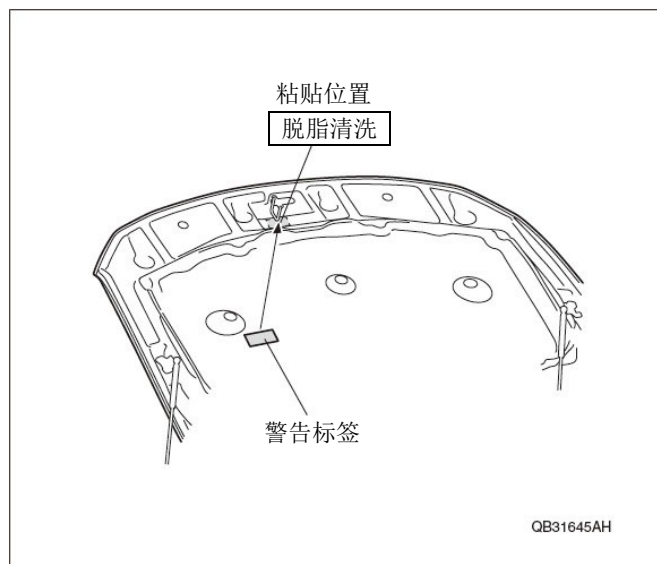

安装后的确认

安装确认

- 请确认配线及安装没有异常。
- 请确认没有强行压塞、拉拽车辆线束和用品线束，也没有被挤压。
- 连接电瓶的负极端子。

引擎遥控启动器的登录

1. 致电 HMCI，获取“2nd password”。
2. 把 HDS 连接到车辆数据连接接线器（DLC）上。
3. 用登录钥匙插入点火器旋转至 ON（II）位置。
4. 启动 HDS，点击车辆图标。

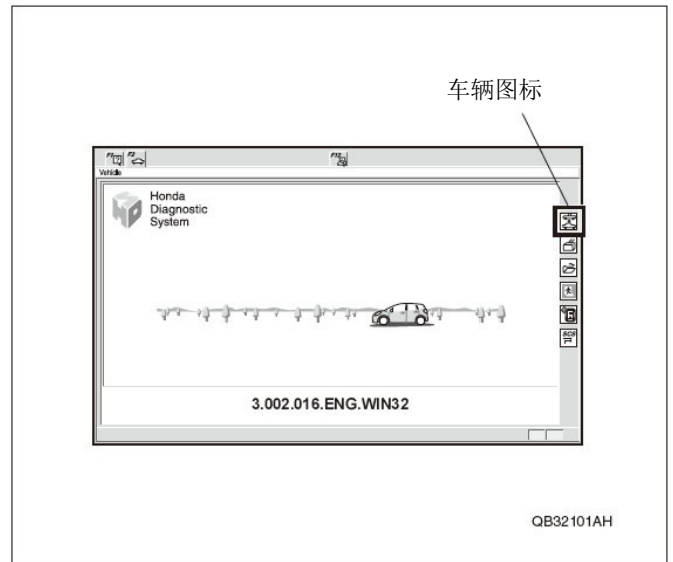

5. 输入车架号，里程表，驱动，型号，年款，点击 图标。



6. 选择“Honda Systems”，点击 图标。

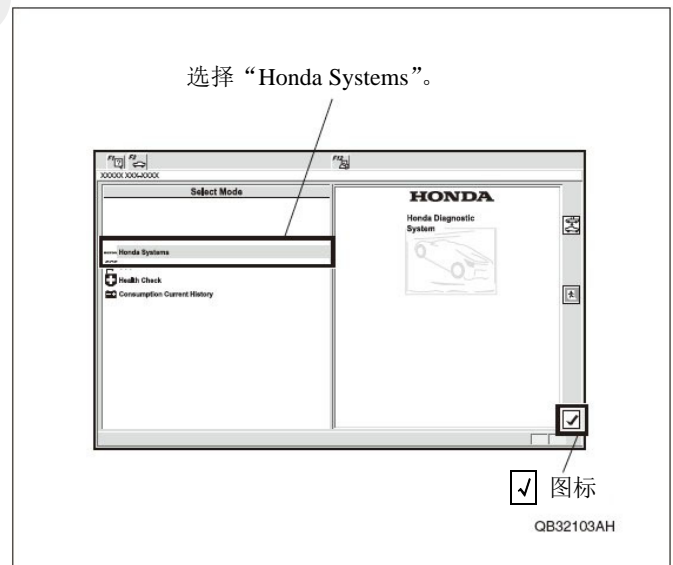

7. 选择“遥控发动机起动机”，点击 图标。

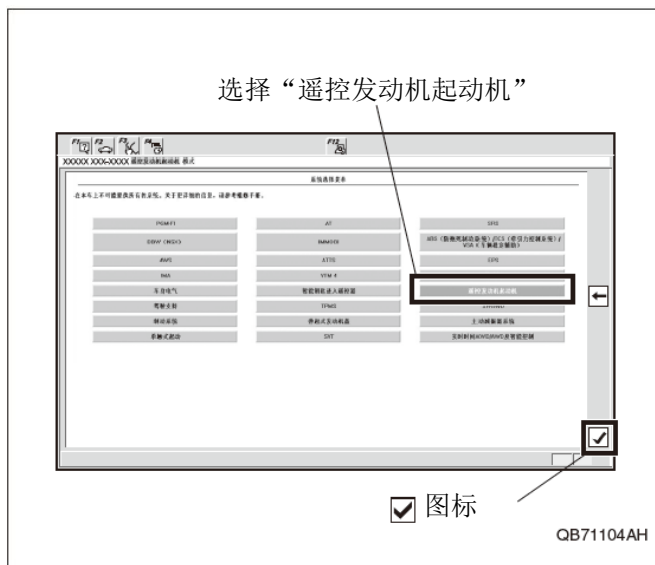

8. 选择“注册遥控发动机起动机单元”，点击 图标。

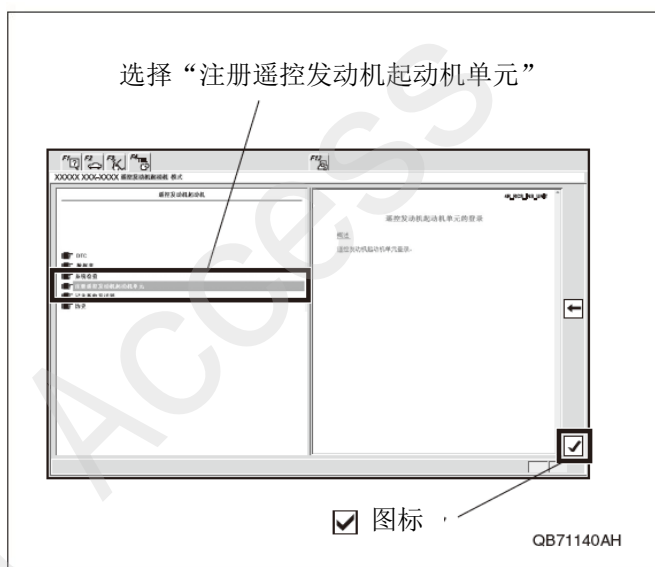

9. 输入“第2密码”，点击 图标。

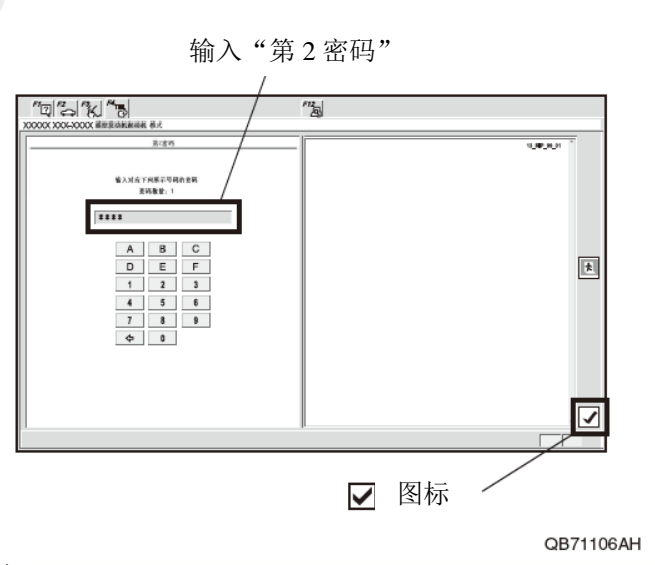

10. 确认画面显示“登录完成”后，把点火开关旋转到“OFF”。

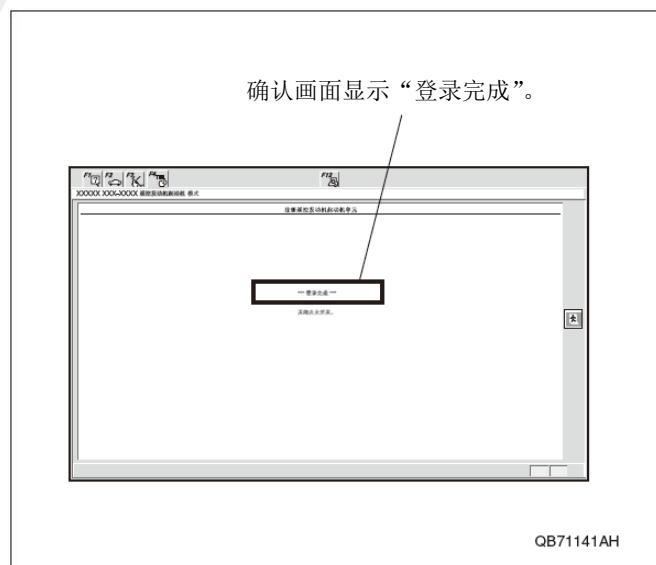

11. 按画面内容“确认引擎可以用遥控器启动”进行确认后，点击 图标。

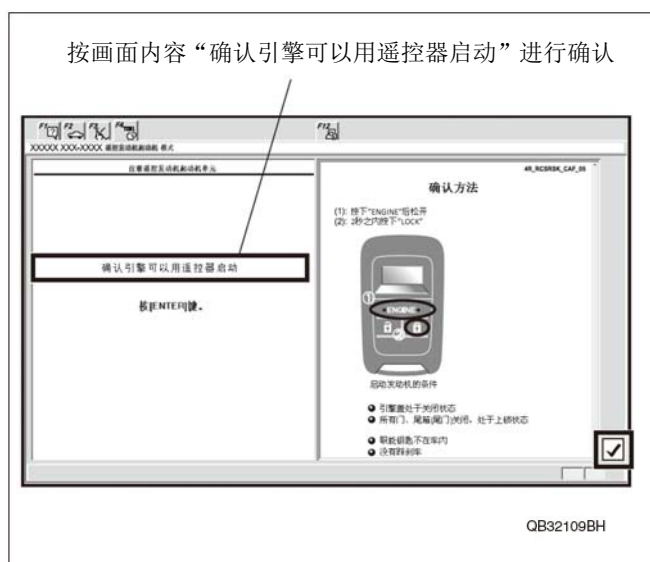

动作确认

- 请按照以下顺序进行点检。

〔正确的设置状态〕

1. 关闭引擎舱盖。
2. 把换挡杆调至“P”停车档位置。
3. 把点火开关旋转至“0”位置，把Honda 智能钥匙拿出车外。
4. 关闭全部车门及尾箱或尾门。
5. 全部车门上锁。

〔点检〕

1. 按信号发射器的①键，1秒之内按③键。通常大约5秒（最多20秒）引擎启动。
引擎没有启动时请选择 → 〔正确的设置状态〕。
 - 检查主要线束的接线。
 - 连接HDS进行诊断，发现异常时及时修正。（详细请参照另外的服务操作指南。）
2. 按信号发射器的①键，1秒之内按②键，确认引擎已经停止。
引擎没有停止时请选择 → 检查主要的接线。
3. 引擎停止后，再次选择〔正确的设置状态〕发动引擎。

出现以下情况时请确认引擎停止。

确认各项后，如果不打开关闭驾驶座车门的话，不能再次发动引擎。

- 换挡杆移至P 档以外的位置。
- 车门解锁（仅限于驾驶席）。
- 打开车门。
- 打开后尾箱或尾门。
- 打开引擎舱盖。
- 按下点火开关的按键。
- 踩刹车踏板。

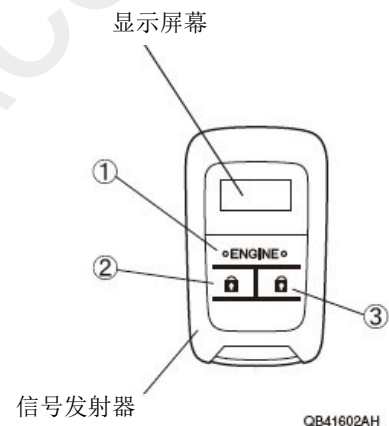

引擎不停止时 → 检查引擎启动器线束的接线。

4. 配备Honda 智能钥匙系统的车型，确认在下列情况下引擎不能发动
 - 在车内放置 Honda 智能钥匙，选择〔正确的设置状态〕发动引擎。
5. 在预计的操作有效距离（约100m~150m）范围内按顺序1、2操作，确认可以发动/停止引擎。
6. 按信号发射器的③键后，确认所有车门上锁。按信号发射器的②键，确认所有车门解锁。长按①键（超过1.5秒）时确认后尾箱盖打开。
7. 确认连续按信号发射器①键2次后屏幕上会显示车辆状态。

复原作业

“动作确认”完成后，请注意下列要点把拆下来的车身部件装回原位。

<配备侧安全气囊的车型>

1. 拆出左前 A 柱饰件上部的夹扣。
2. 把新的夹扣安装在左前 A 柱饰件上。

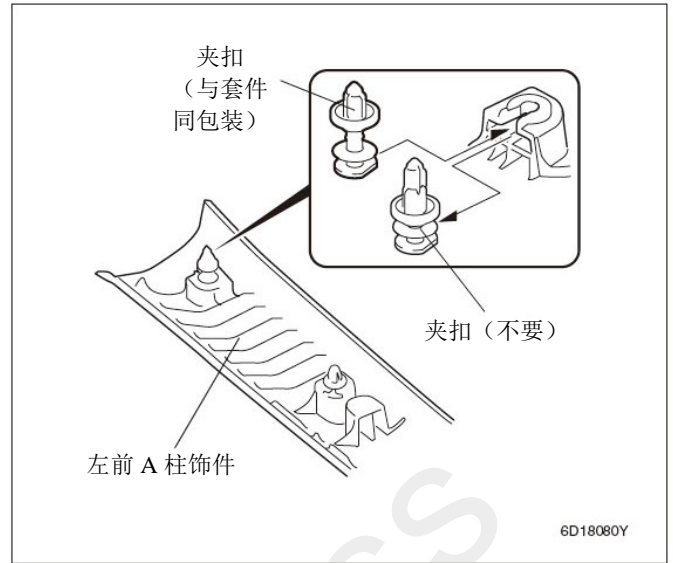

3. 夹扣垂直对准左前 A 柱饰件的孔，在左前 A 柱饰件的“SIDE CURTAIN AIRBAG”字样位置轻轻按压，安装好夹扣。

建议

- 确认夹扣没有卡压到安全气囊。
- 注意不要过度用力按压左前 A 柱饰件。

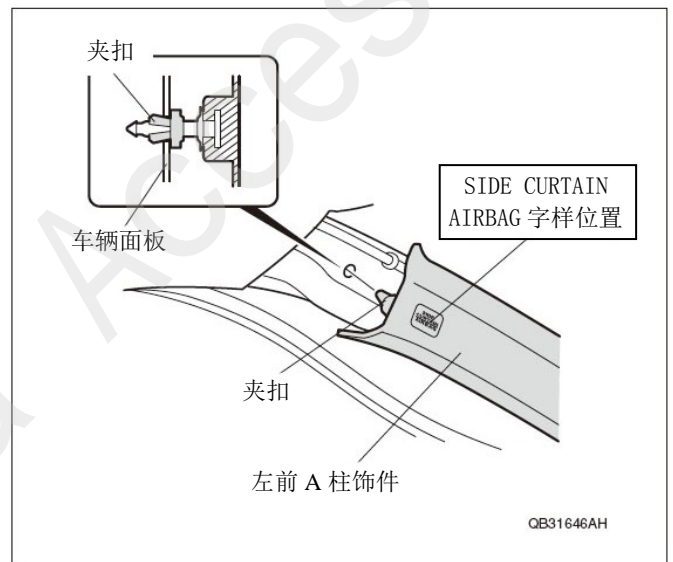

<配备智能钥匙系统的 ACCORD 车型>

4. 用 2 颗自攻螺丝把固定器安装在点火开关上。
5. 在固定器上安装盖套。
6. 在固定器上安装旋钮。
7. 在旋钮上安装盖套。

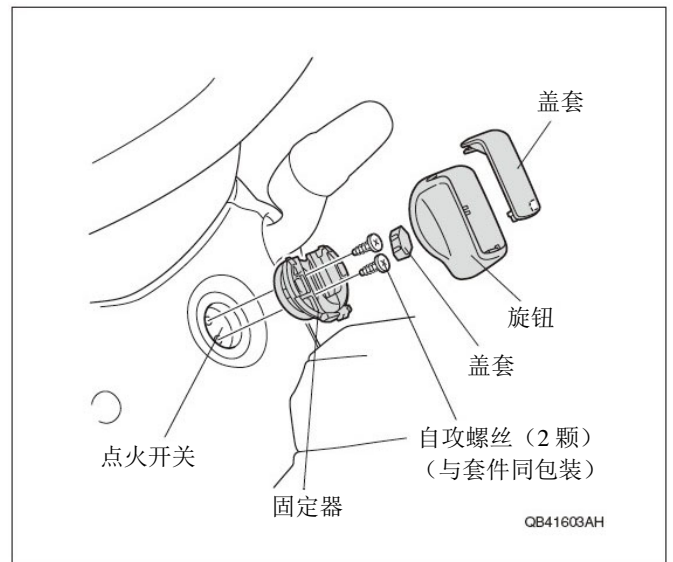

<CROSSTOUR>

8. 用 2 颗自攻螺丝把支架安装在点火开关上。
9. 在固定器上安装盖套。
10. 在固定器上安装旋钮。

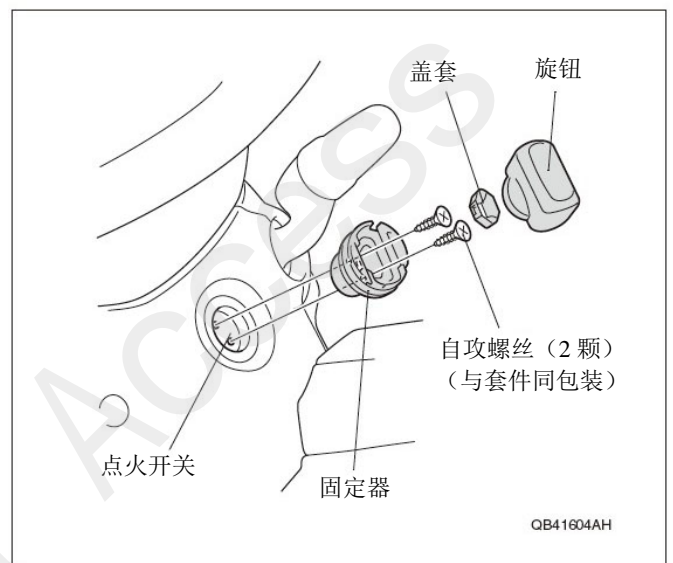

- 复原作业时必须注意不要挤压车辆线束及用品线束，同时避免划伤车身部件。
- 连接电瓶的负极端子前，请确认线束的拉线、固定方法、接线器或端口的连接没有问题。
- 按原样装回车身部件时，请确认部件是否有突出、夹扣与钉扣是否扣紧锁好。
- 连接电瓶的负极导线后，请确认电装产品及其他电装系统是否正常动作。把各部件的记忆状态及功能按键的位置恢复到拆卸前的状态。

保险丝的位置

- 关于保险丝（3A，2 个，40A，2 个）的安装位置，请参照“安装位置图”。