

门下迎宾灯	JADE
-------	-------------

安装位置图

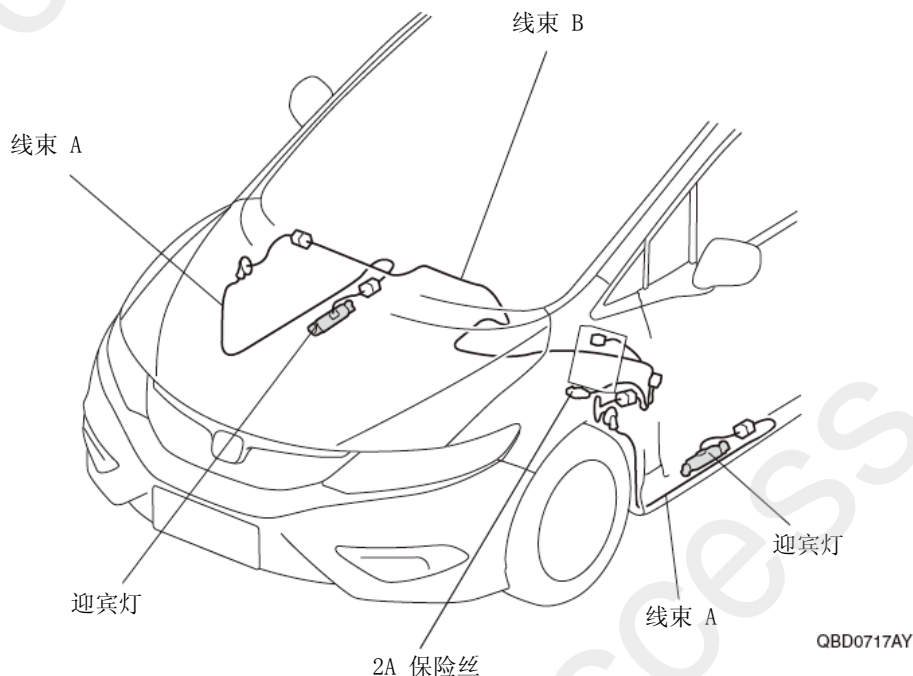

为确保安装的安全（务必仔细阅读）

警告标志的说明

- 本书中使用以下标志来标明有可能造成操作人员或其他人受伤害的操作，以及有关安装的建议。



不遵从该指示，将导致死亡或者其他严重伤害



不遵从该指示，有可能导致死亡或者其他严重伤害



不遵从该指示，有可能导致受伤



防止导致故障、破损的建议



禁止事项

关于图标

- 使用下列图标来标明安装的位置和操作人员的视线角度。

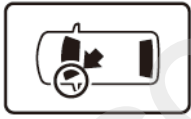

车身对应位置

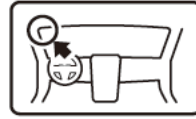

仪表板对应位置

- 使用下列图标来标明操作中必须遵守的事项。



佩戴防护眼镜



双人作业



除去毛刺



保管好零件（还给客户）



使用规定扭力上紧螺丝



使用脱脂洗洁剂清洗



带皮手套



放置于纸皮箱或毛毯上



涂抹修补漆后充分干燥



用力压紧粘贴面



垂直安装面操作

线束操作注意事项

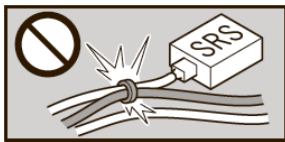

请不要把用品线束与 SRS 线束扣夹在一起。



接线器、端子类的接线请用力插入，直到锁紧为止。

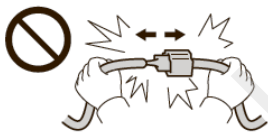

拆卸接线器、端子之类的接线时，请不要用力拉拽线束。



从支撑杆拆下的接线器必须接回原位。

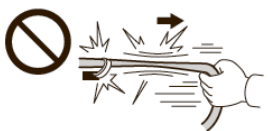

请不要用力拉拽线束。



用品线束要扣在指定场所，不能松垮。



线束不要夹压在零件中间。

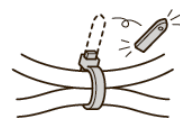

切断线束胶带的剩余部分。

一般的注意事项

- 请按照安装说明书的记载事项及服务手册中的相关事项和信息进行操作。特别要注意安全方面。
- 不要划伤、损坏车辆及相关零件。
- 特别要注意夹扣和爪扣的操作。
- 拆卸前应考虑如何装回原样，先确认安装时的状态后才开始拆卸零件。

安装电装零件的注意事项

- 进行安装操作时必须请先断开车辆电瓶的负极端子。

关于本用品的注意事项

- 螺栓、螺丝等必须使用本说明书的指定零件。否则，随意使用类似的零件有可能导致故障发生。
- 安装以及粘贴操作请不要在太阳直射的地方，多尘的地方进行。
- 粘贴时必须保证粘贴面的温度在 15~40℃。
- 特别是低温时会导致双面胶带粘性降低，此时必须先加热粘贴面。
- 粘贴时用力压紧，但是要避免损坏用品以及车辆零件。
- 请不要拔出双面胶重新再贴。否则会造成破损，或者双面胶和贴膜不能充分粘紧。
- 安装后 24 小时之内请不要让安装位置沾水。

组成配件

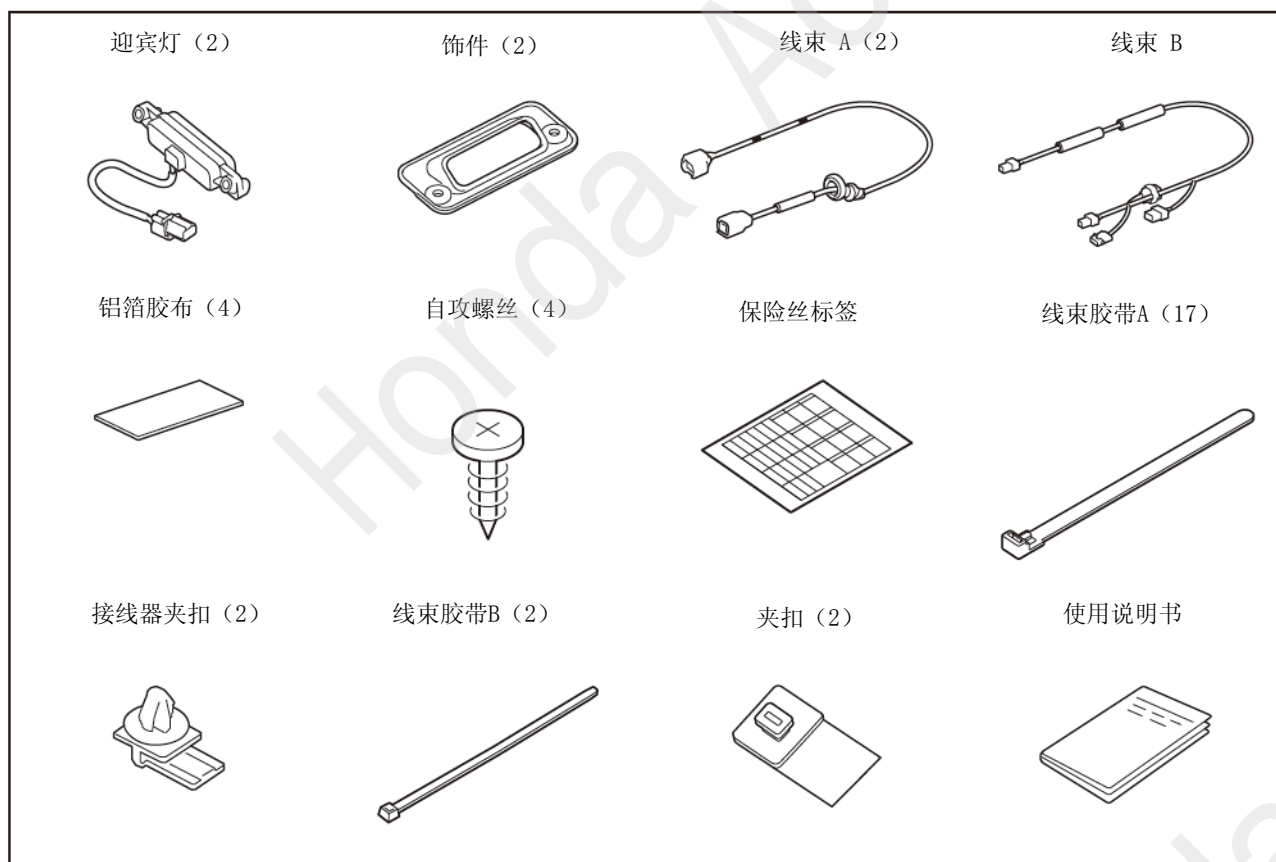

必要工具/用具

- 镊子
- 套筒
- 十字螺丝刀
- 电钻
- 线锯
- 防护眼罩
- 扳手
- 抹布
- 图钉
- 钻头
- 锉刀
- 纸皮箱或毛毯
- 棘轮
- 脱脂洗洁剂
- 直尺
- 15mm 穿孔锯
- 夹扣拔取器

安装方法和顺序

脱脂洗洁剂的清洗方法

- 把脱脂洗洁剂涂抹在抹布上，把安装面上的油脂、垃圾、污垢全部擦拭干净。

建议

- 请不要把脱脂洗洁剂直接涂抹在安装面。
- 请充分干燥后才进行粘贴操作。



Q931901BW

电瓶负极端子的拆卸

1. 记录车辆各电子单元的设置。
2. 拆开电瓶的负极端子。

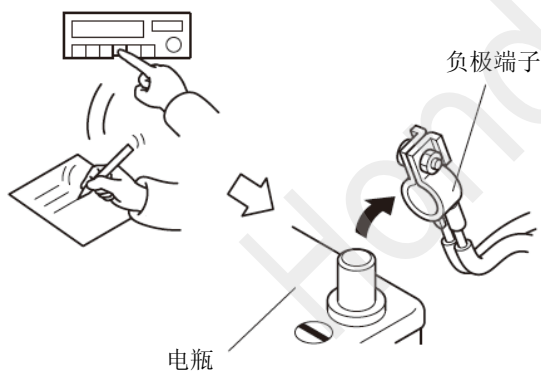

Q941501BW

车辆零件的拆卸

3. 拆出副驾驶席底板。

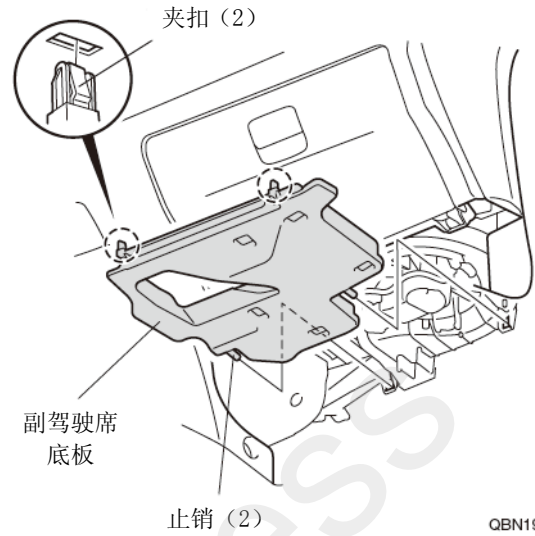
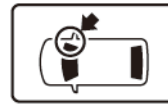

QBN1903AB

4. 拆出减震杆。

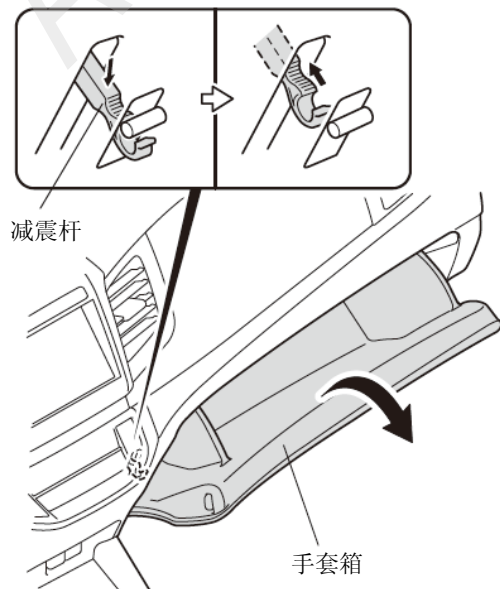

QBN1904AB

5. 关闭手套箱。
6. 拆出螺栓。

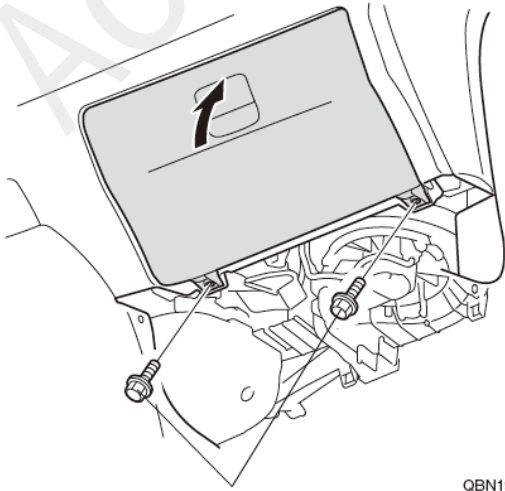

螺栓 (2)

QBN1905AB

7. 拆出手套箱。

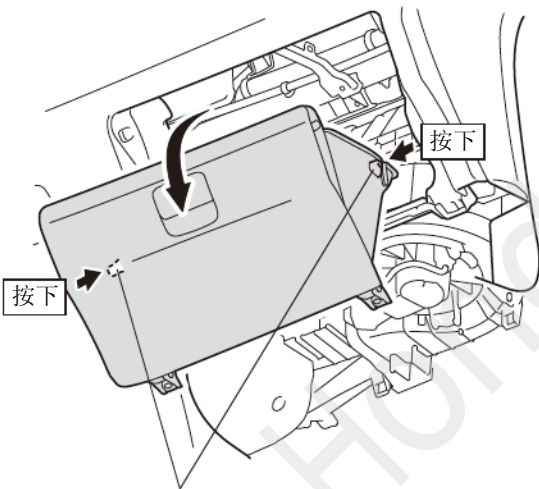

限位器 (2)

QBN1906AB

8. 拆出右前侧踏板饰件。

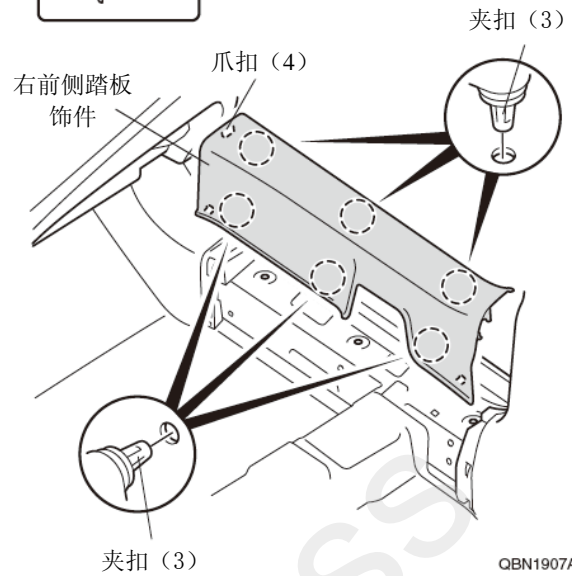

QBN1907AB

9. 拆出右前侧饰板。

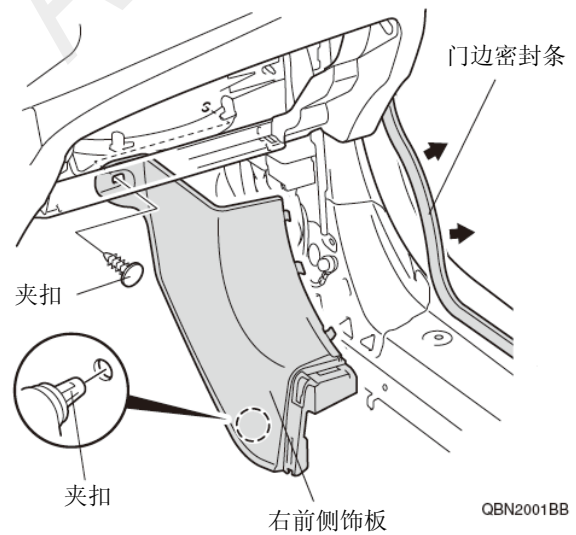

QBN2001BB

10. 拆出驾驶席下护板。

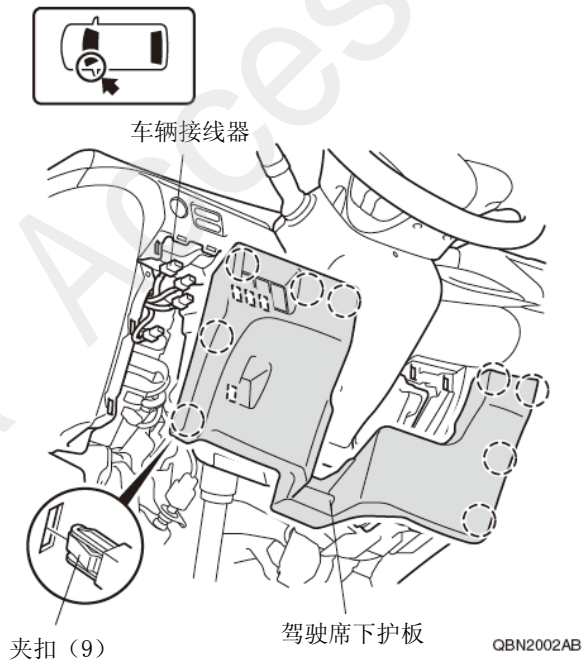

11. 拆出护盖。

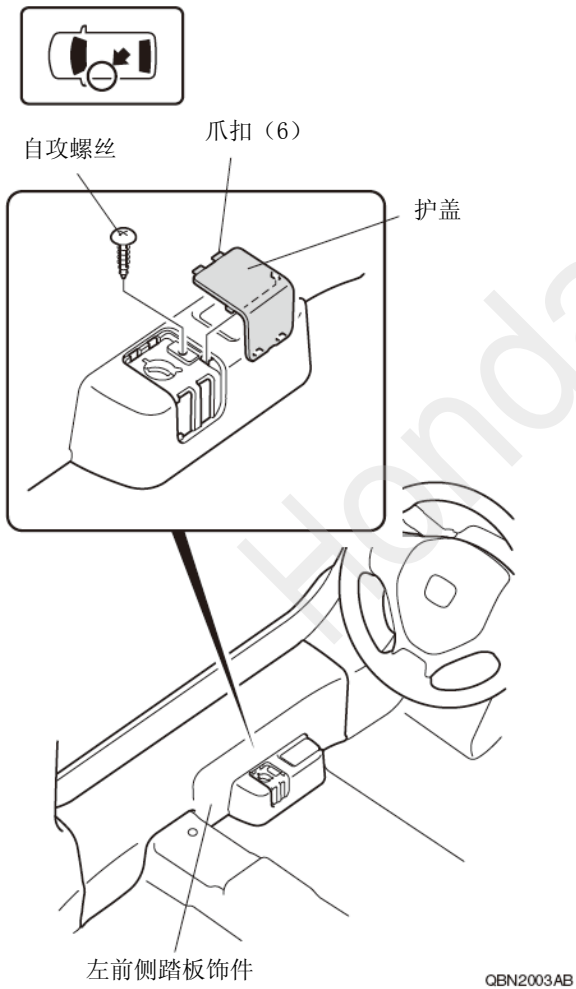

12. 拆出左前侧踏板饰件。

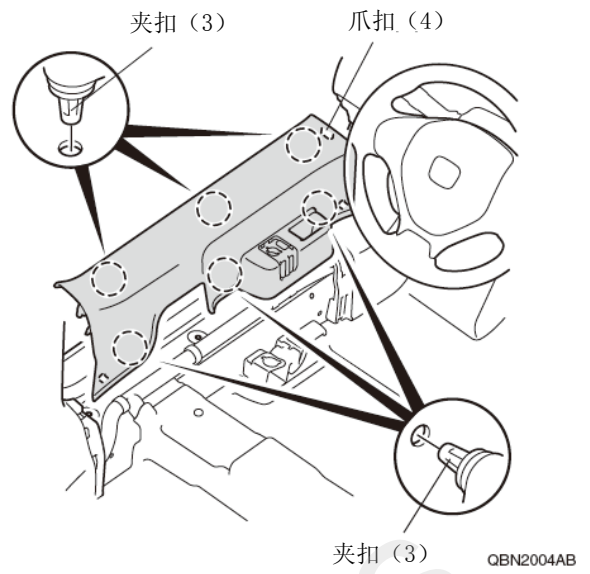

13. 拆出左前侧饰板。

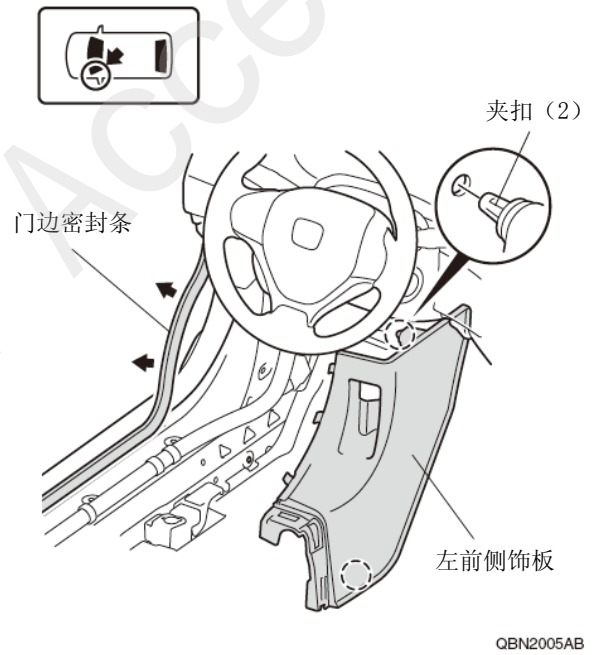

14. 拆出夹扣，短夹扣和自攻螺丝。
15. 揭起左前内翼子板。
16. 打开左前门。

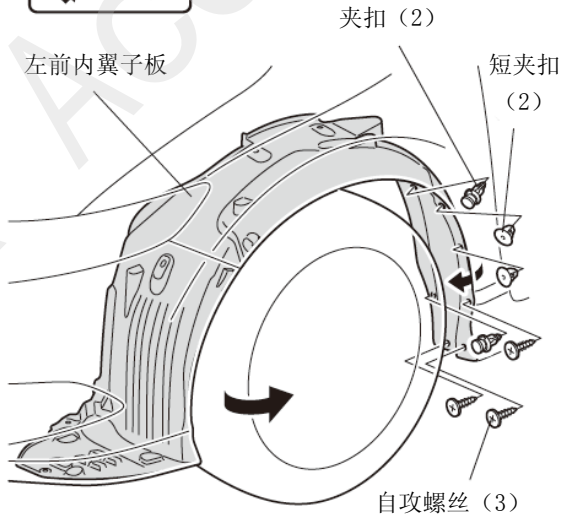

QBD0701BY

17. 拆出自攻螺丝。
18. 打开左后门。

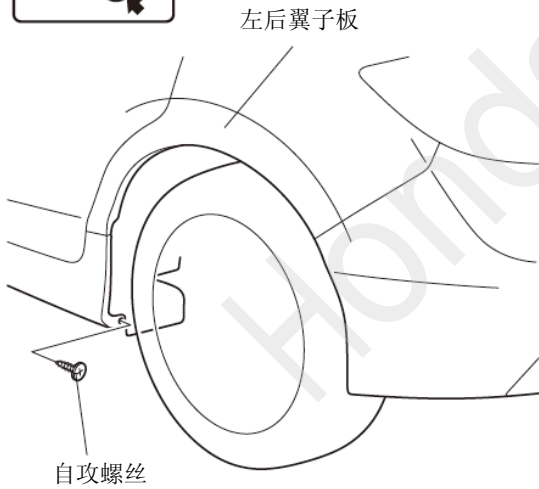
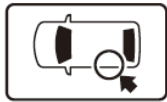

QBD0702AY

19. 拆出夹扣。

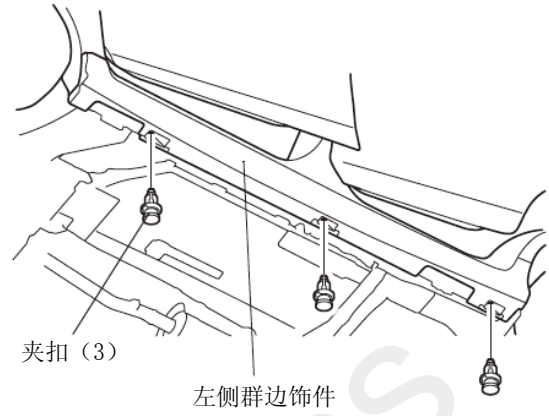
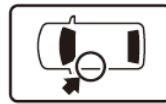

QBD0703AY

20. 拆出左侧群边饰件。
21. 拆出夹扣。



车辆面板 夹扣 (11)

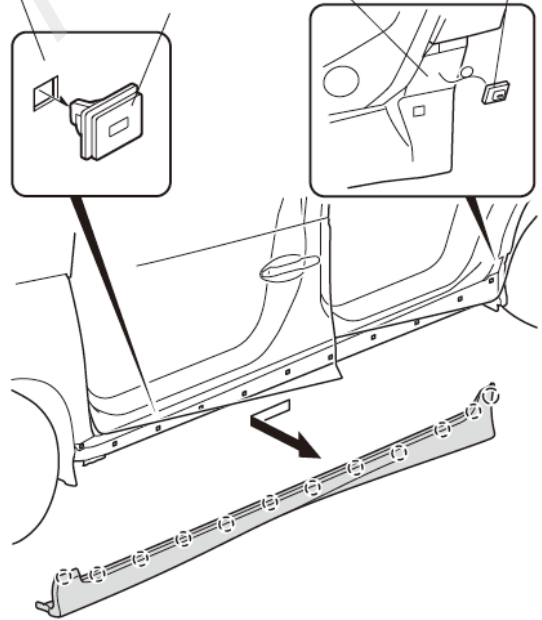
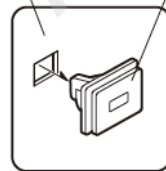

QC70101AG

22. 另一侧也进行相同操作。

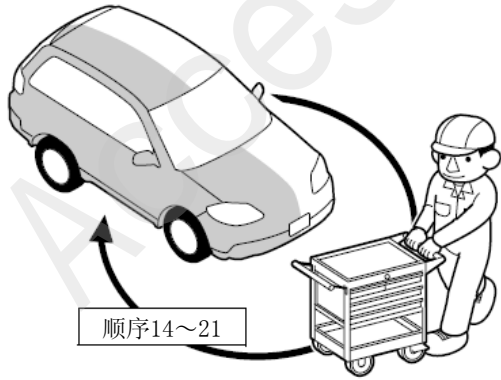

Q9D1014AM

迎宾灯的安装

23. 在左侧群边饰件做记号。

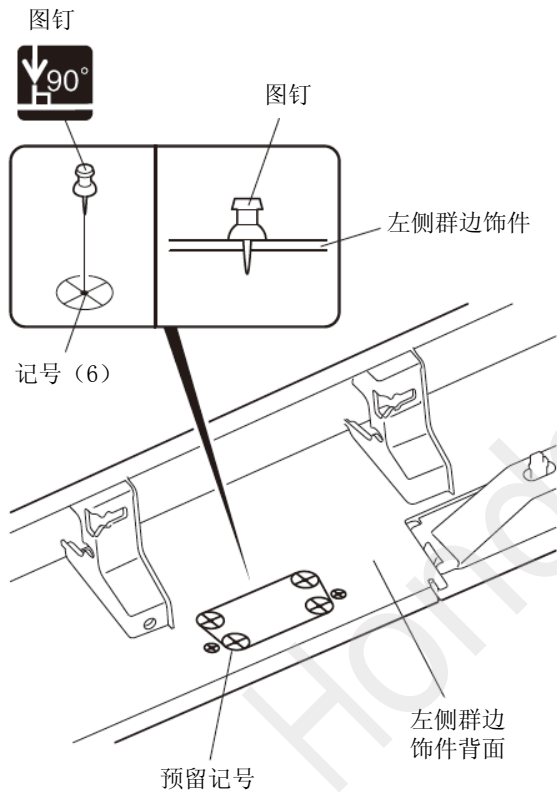

QBD0705AY

24. 在左侧群边饰件钻开孔。

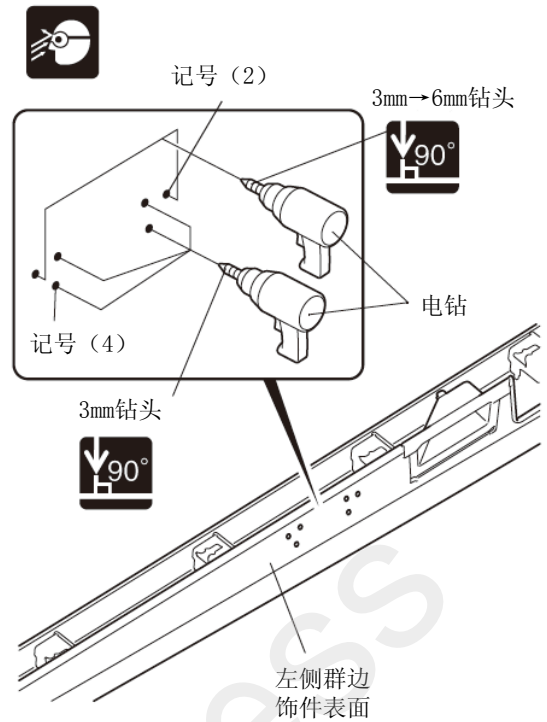

QBD0706BY

25. 在左侧群边饰件钻开孔。

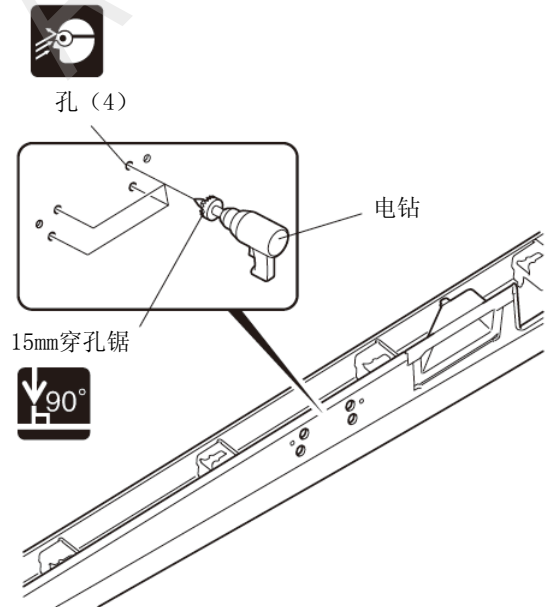

QBD0707AY

26. 切掉左侧群边饰件。

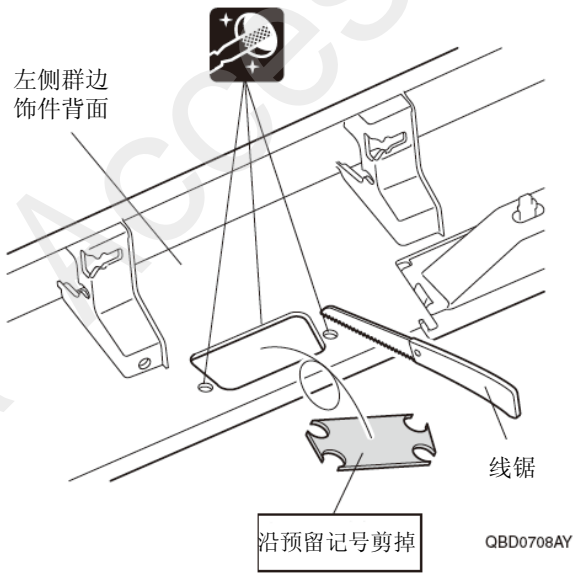

27. 固定迎宾灯。

建 议
<ul style="list-style-type: none"> 注意迎宾灯的朝向。

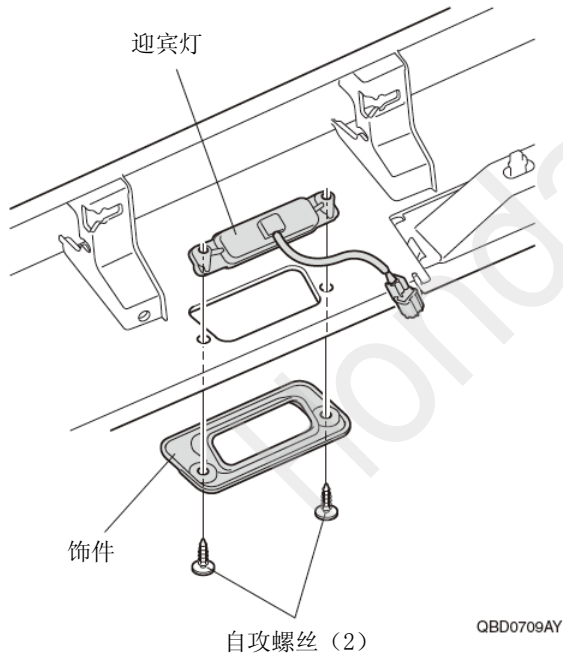

28. 固定迎宾灯的接线器。

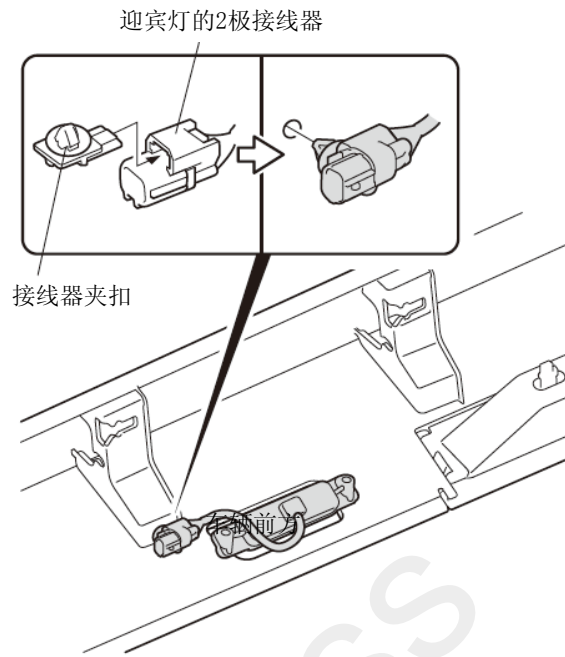

29. 固定迎宾灯的线束。

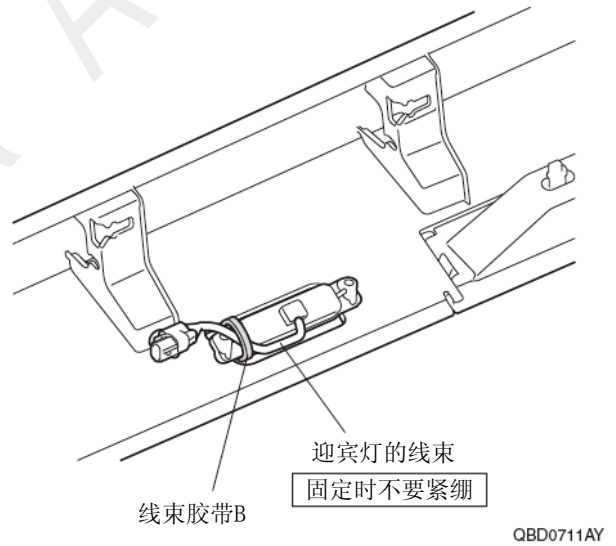

线束 A 的安装

30. 连接线束 A 的接线器。

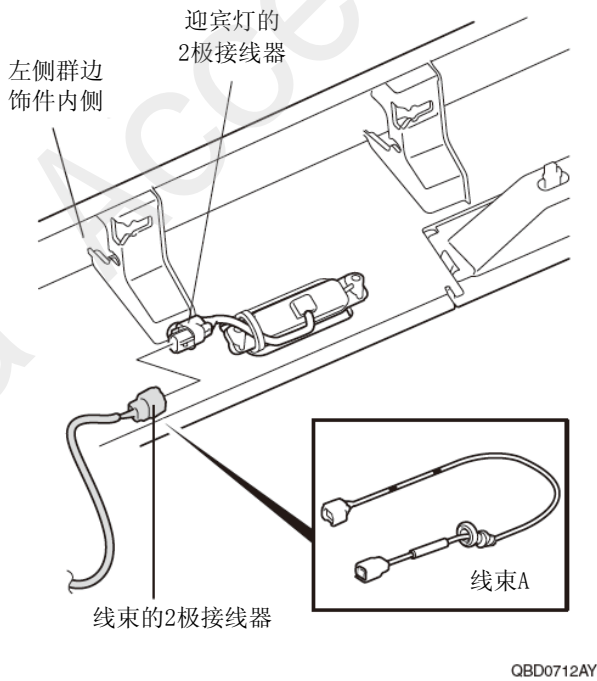

31. 插入线束 A。

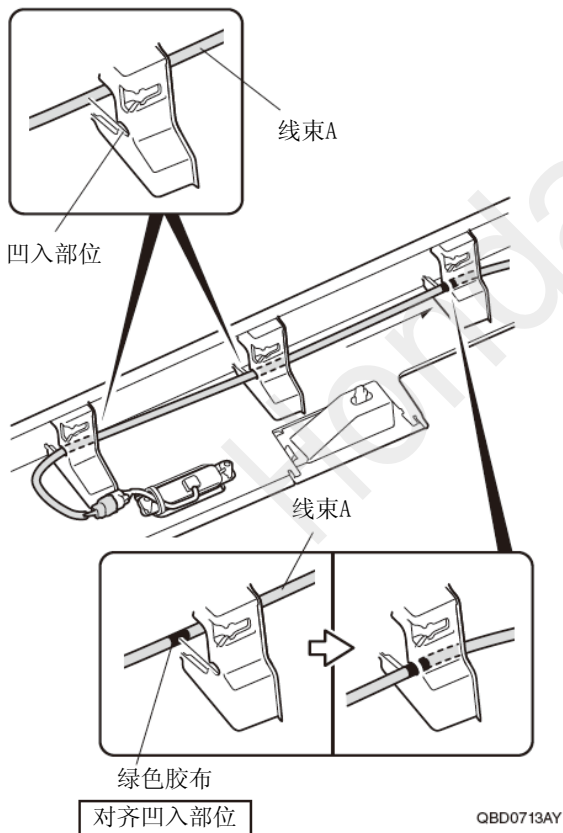

32. 安装夹扣。

夹扣（与套件同包装）

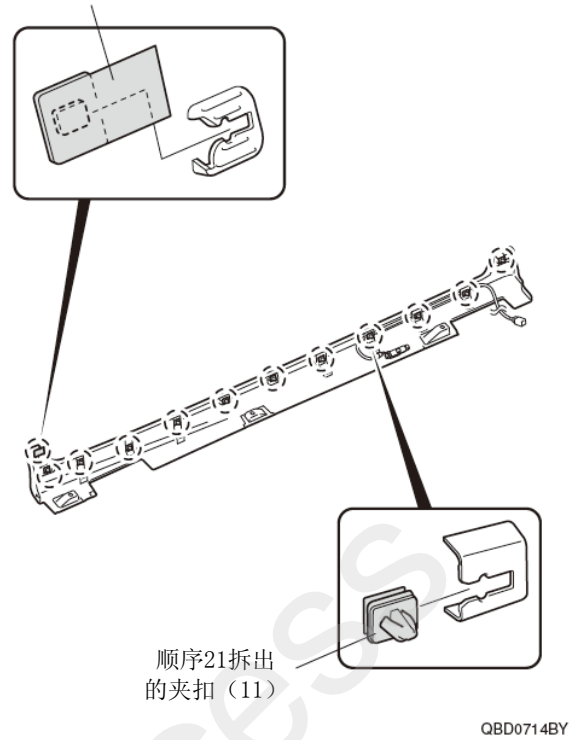

33. 把左侧群边饰件装回原来位置。

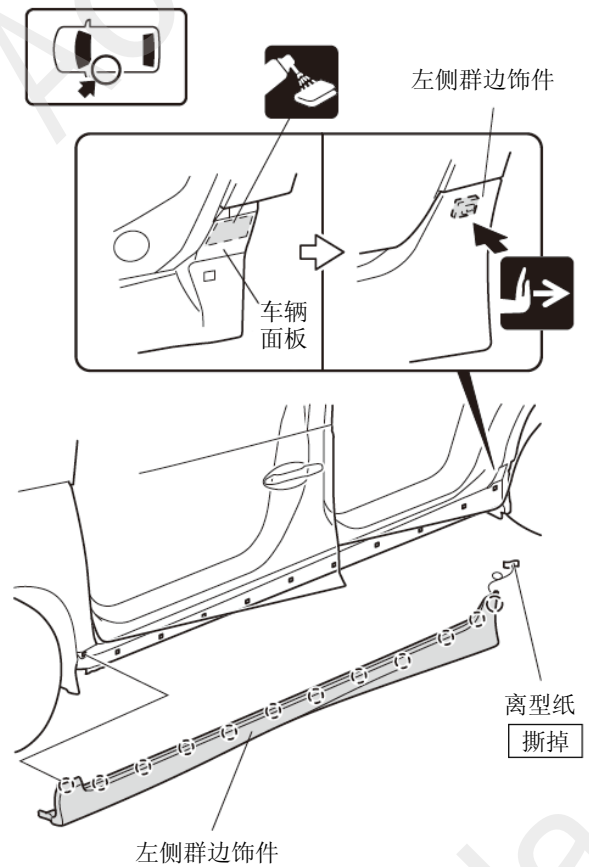

34. 拆出车辆环扣。

35. 固定线束 A 的环扣。

建议

- 用手拿着环扣进行安装。
- 必须牢固安装环扣。

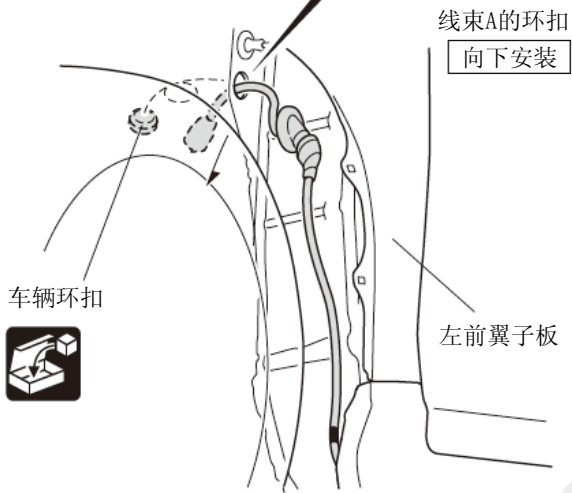
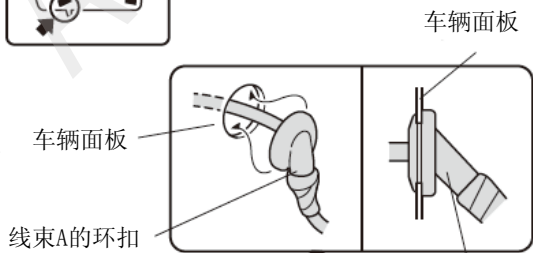
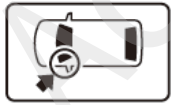

QBD0715AY

36. 固定线束 A。

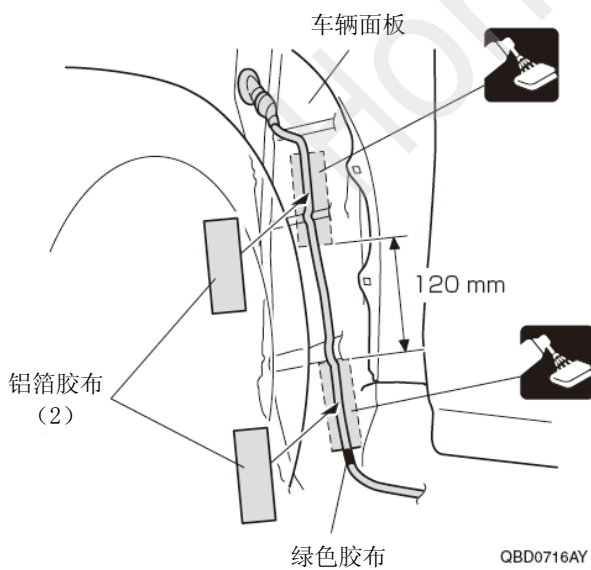

QBD0716AY

37. 另一侧也进行相同操作。

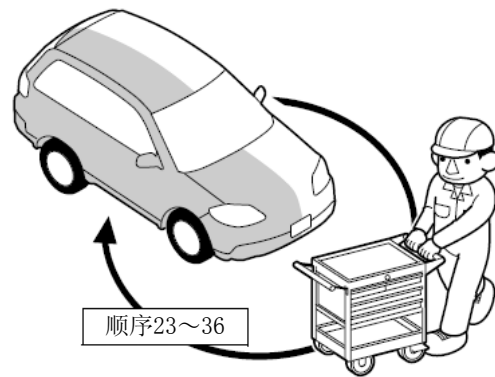

Q9D1014AM

线束 B 的接线

38. 粘贴保险丝标签。

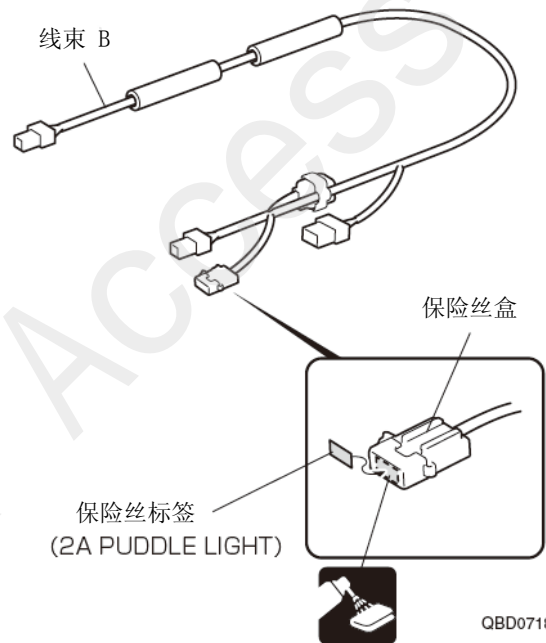

QBD0718AY

39. 固定线束 B。

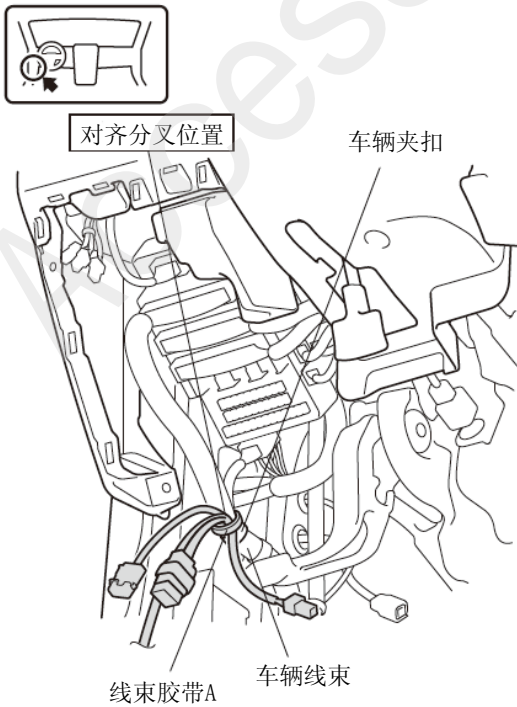

QBD0719AY

40. 连接线束 B 的接线器。

41. 固定接线器的连接部位。

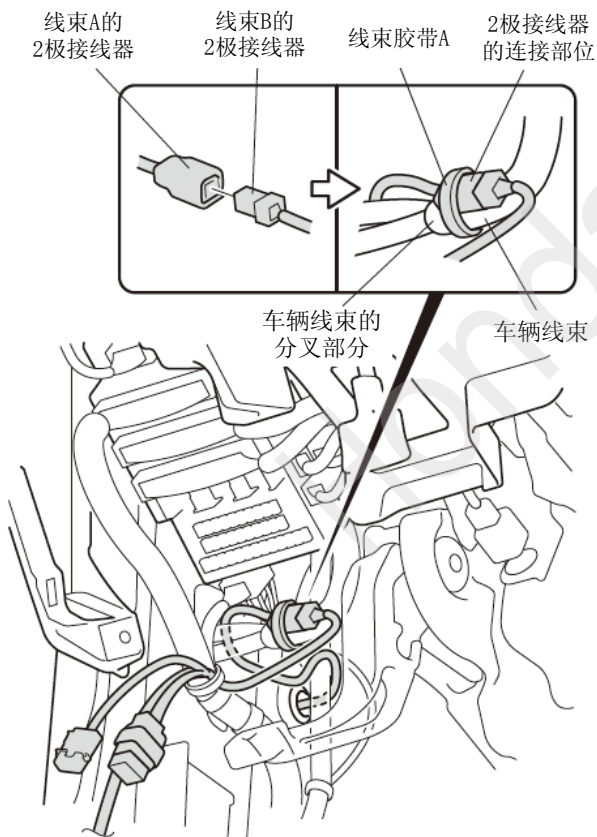

QBD0720AY

42. 固定线束 A。

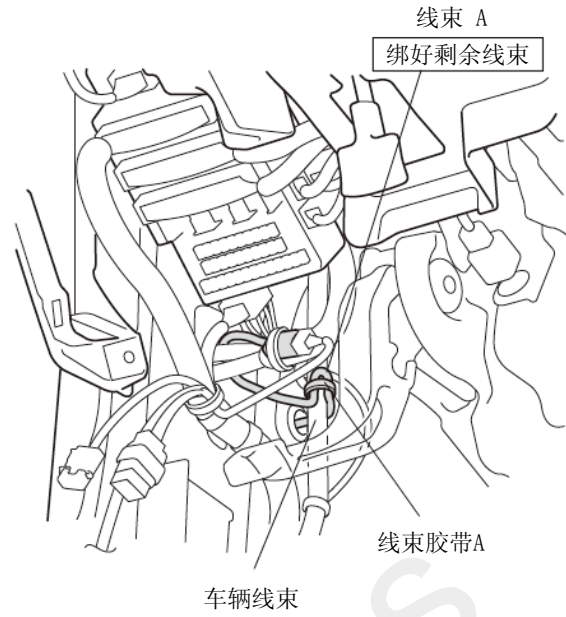

QBD0721AY

43. 固定线束 B 的保险丝盒。

44. 固定线束 B。

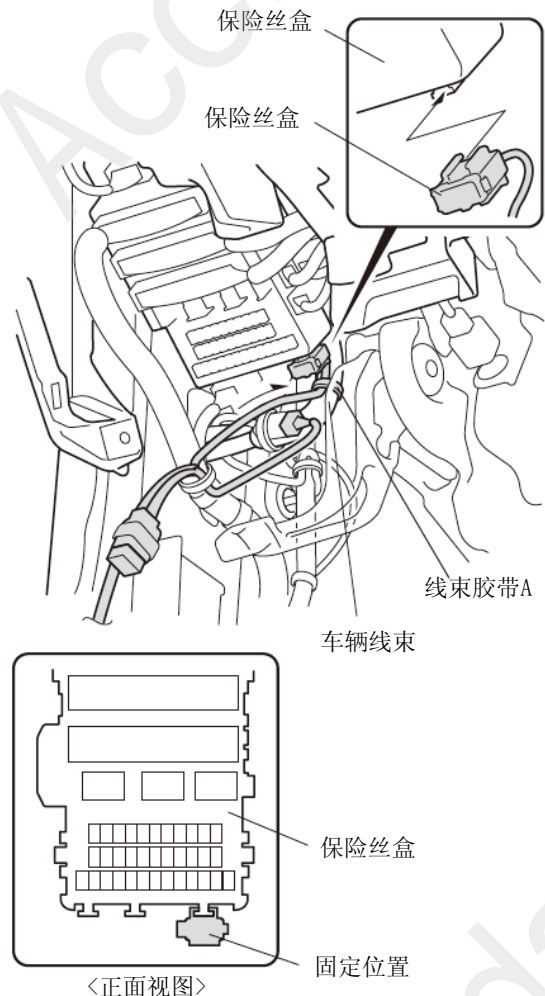

QBD0722AY

45. 固定线束 B。

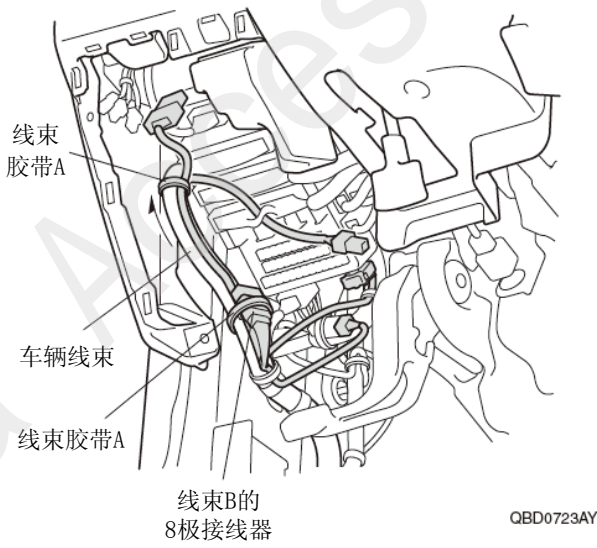

• 其他的用品线束		
没有连接	顺序 46	
有连接	转顺序 47	

<没有连接其他的用品线束>

46. 连接线束 B 的接线器的接线。

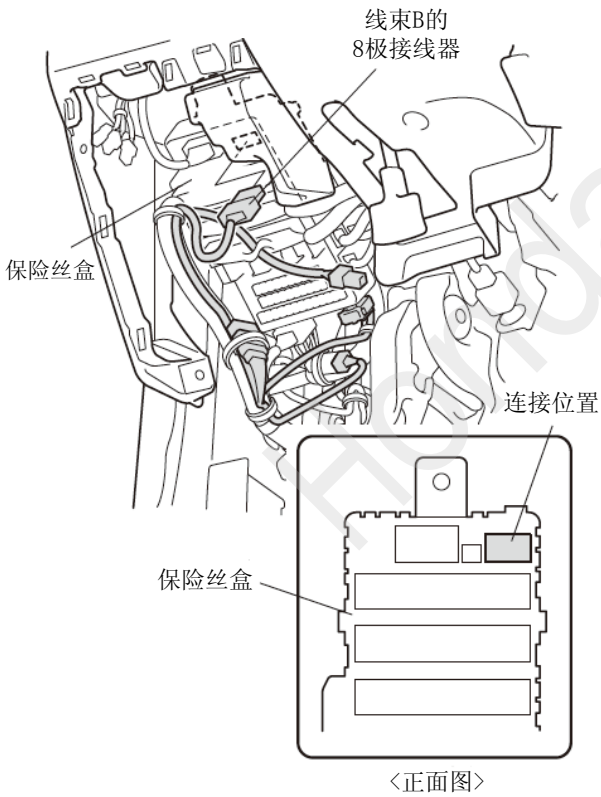

转顺序48

<已连接其他的用品线束>

47. 连接线束 B 的接线器。

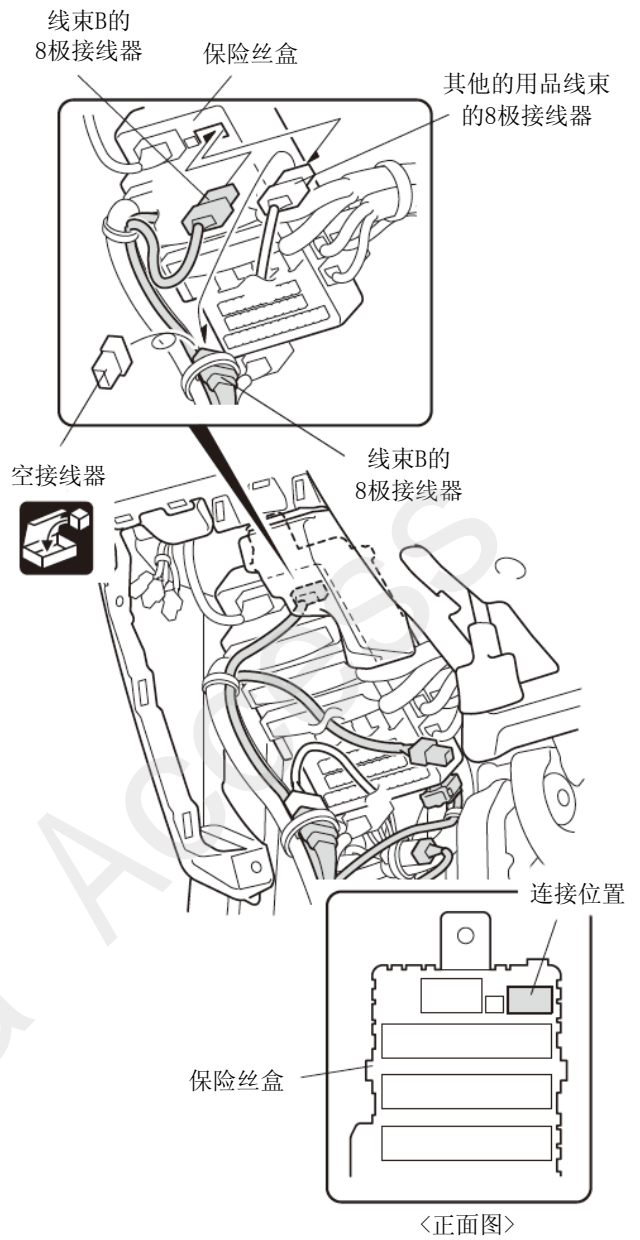

48. 固定线束 B。

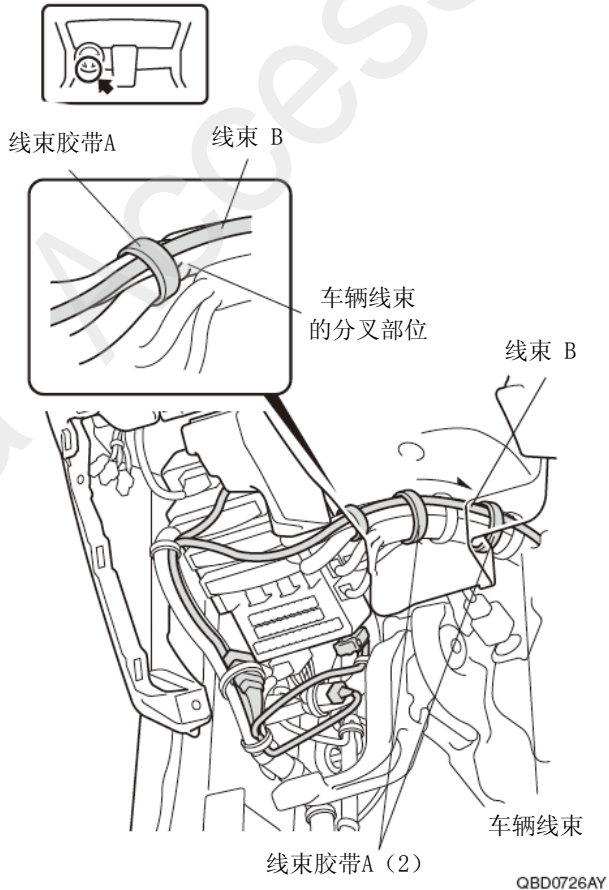

49. 固定线束 B。

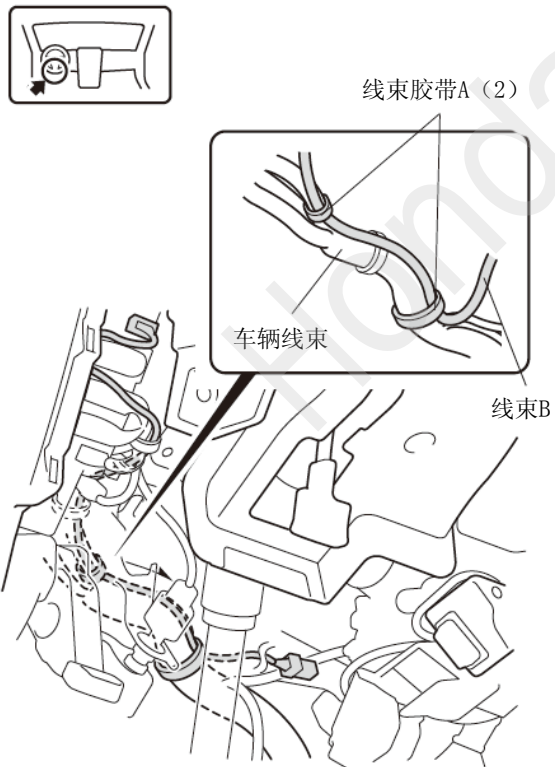

50. 固定线束 B。

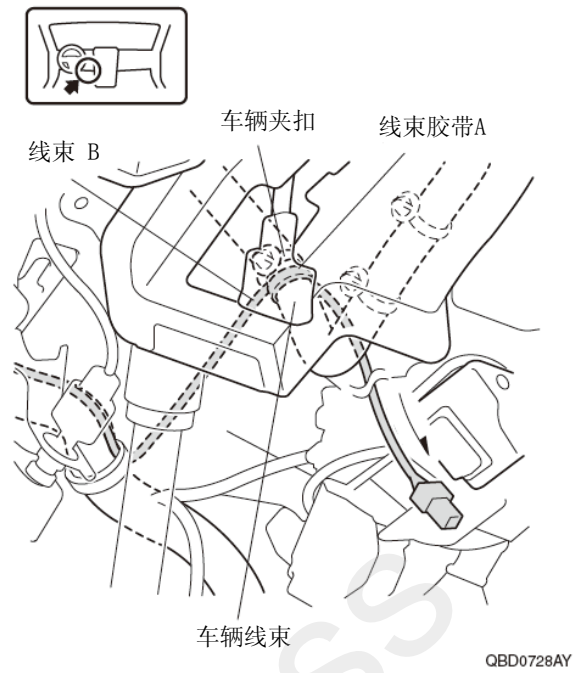

51. 整理铺放好线束 B。

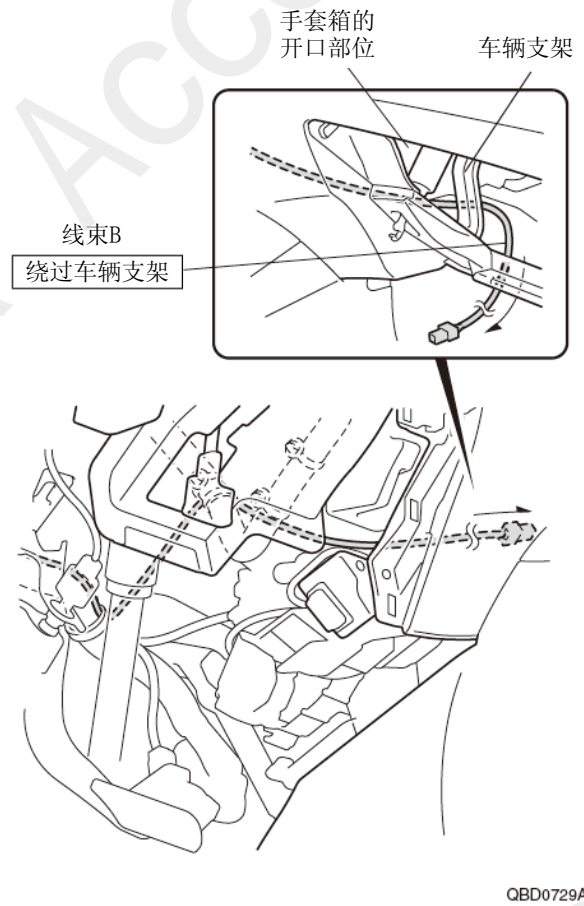

52. 固定线束 B。

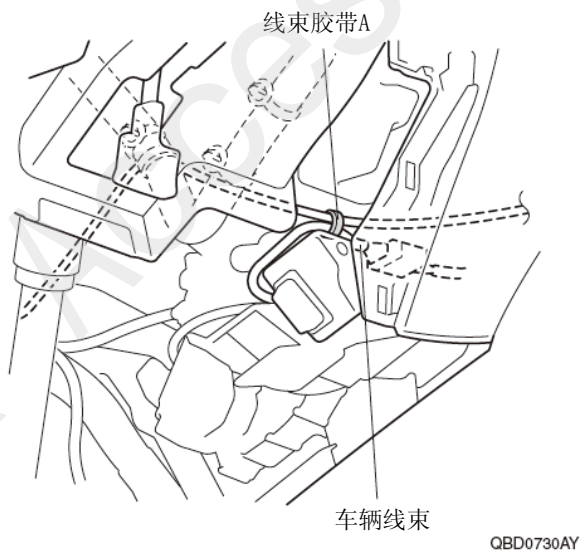

53. 固定线束 B。

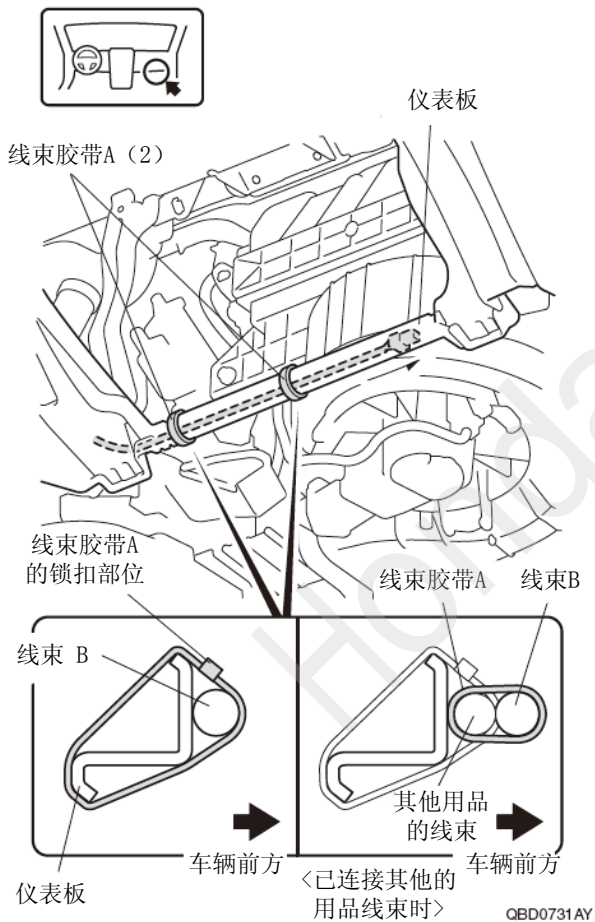

- 54. 连接线束 B 的接线器。
- 55. 固定接线器的连接部位。
- 56. 固定线束 A。

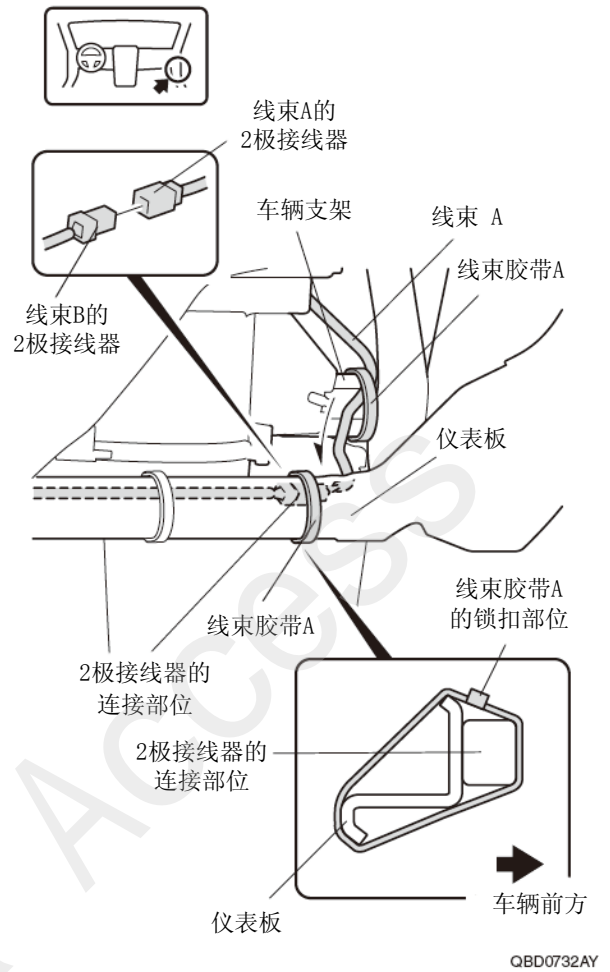

安装确认

57. 确认安装和配线没有异常。

建议

- 确认没有强行拉拽、夹塞、夹住线束。
- 确认夹扣和线束胶带安装牢固，没有遗漏。

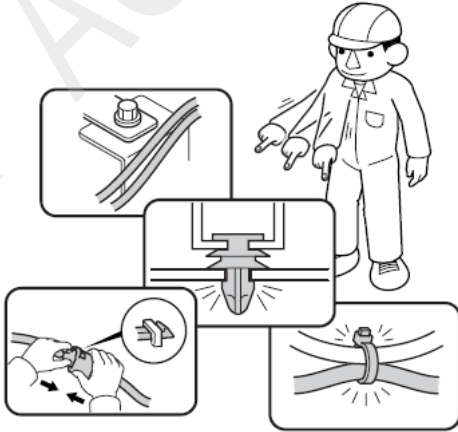

Q060706BM

动作确认

58. 把电瓶的负极端子重新接回。

59. 请参照使用说明书进行动作确认。

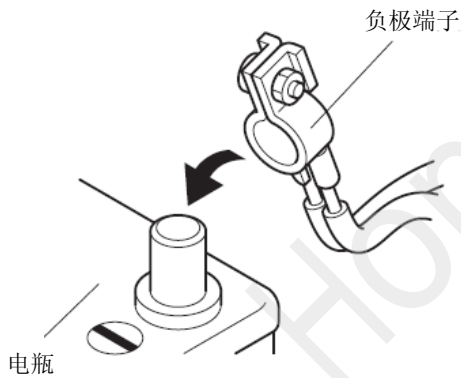

Q060702AM

复原作业

60. 把拆卸下来的车辆零件按原样装回。

建议

- 连接线束接线器时，必须断开电瓶的负极端子。
- 注意不要损伤车辆零件，夹住线束。
- 必须牢固安装夹扣、爪扣等，不能凸起。



Q060703AM

61. 确认电装产品及电子系统的运转正常。

62. 恢复各单元的安装前的设置状态。

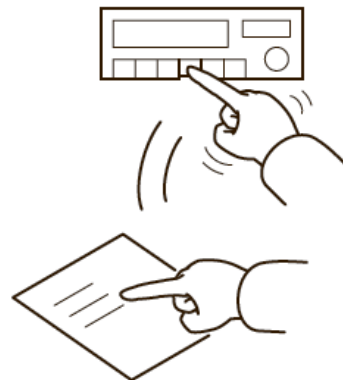

Q060704AM

各种学习的实施

建 议
<ul style="list-style-type: none">• 参照服务手册，必要时实施“断电时的学习”。

维修保养

保险丝的位置

- 2A 保险丝的位置请参照“安装位置图”。

请将下列物品交付客户

- 使用说明书