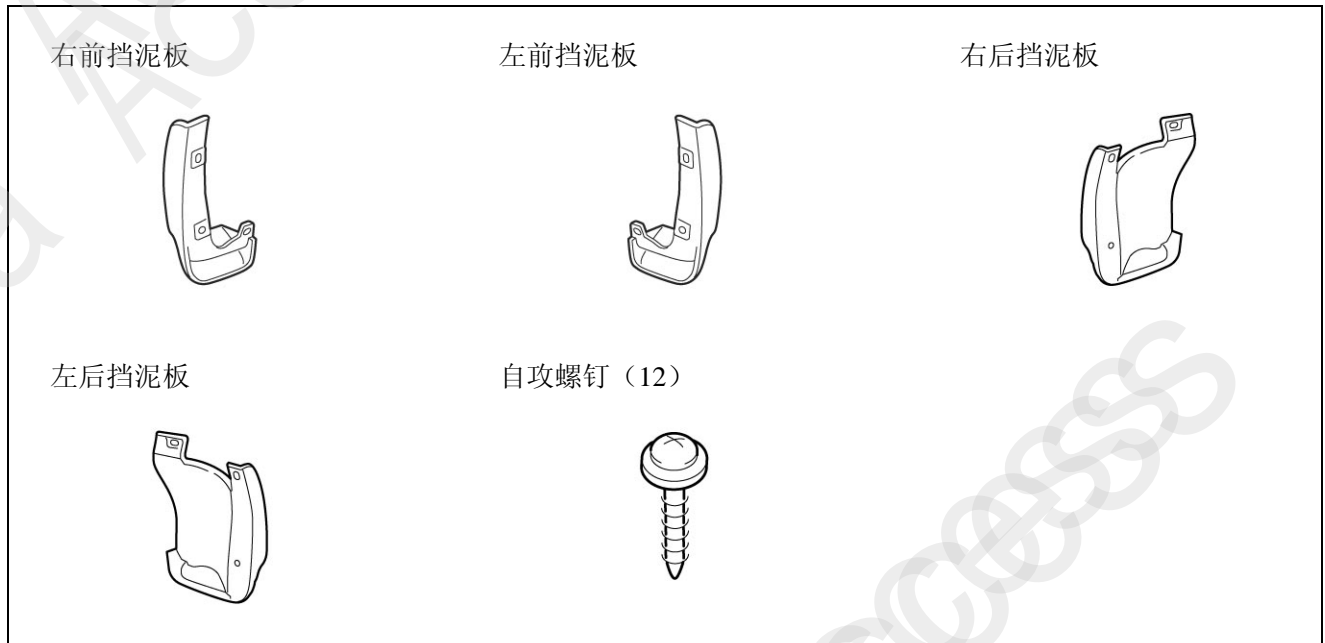

Honda Access

安 装 说 明 书	<商 品 名> 挡泥板	<机 种 名> SPIRIOR	<发行年月> 2009. 9
-----------	----------------	--------------------	-------------------

组成配件**挡泥板套件****必要工具/用具**

- 图钉
- 十字螺丝起子

安装前**警告标识的说明**

记载有关安装的事项或其他建议时使用以下标记。

请仔细阅读。

建议

- 记载防止故障、破损的建议。
- 了解记载的事项有助于方便地使用。

操作方面的注意事项

- 安装方法是用车辆左侧说明的。右侧也同样进行作业。
- 安装用品时注意不要损坏车辆及各部件。
- 安装用品时，螺栓、螺丝等请务必使用说明书中指示的零件。随意使用类似的零件等有可能引起故障。

安装位置图

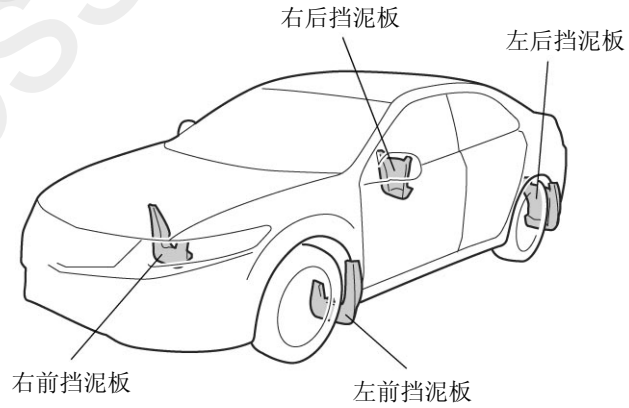

700201AT

安装方法和顺序

前侧的安装

1. 把方向盘向左打到尽头。
2. 用图钉在左前内翼子板的 3 处夹扣的中心扎孔。

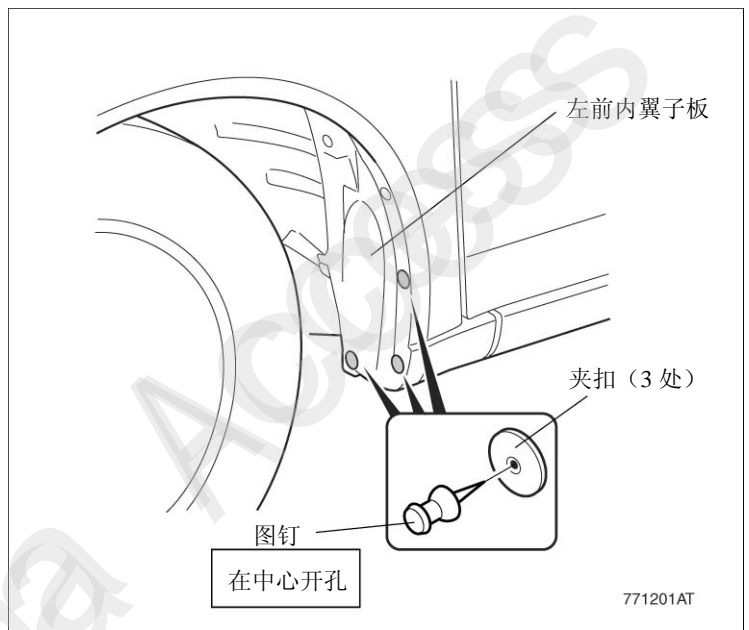

771201AT

3. 用 3 根自攻螺钉把左前挡泥板暂时固定在左前内翼子板上。
4. 把自攻螺钉按照 1 → 2 → 3 的顺序拧紧, 使左前内翼子板和左前挡泥板没有间隙。

建议

- 请一面把挡泥板顶住左前内翼子板, 一面拧紧自攻螺钉。

5. 右侧也同样安装。

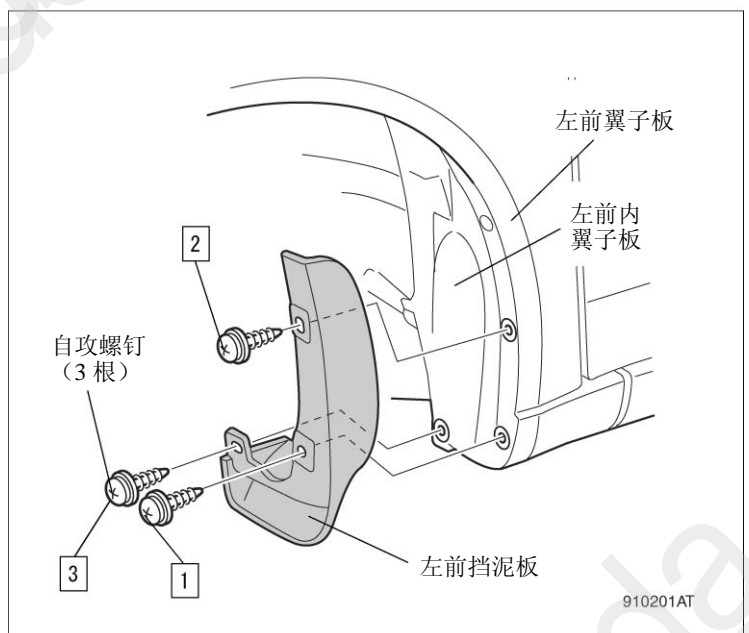

910201AT

后侧的安装

6. 从左后内翼子板和后保险杠上拆下 3 根自攻螺钉。

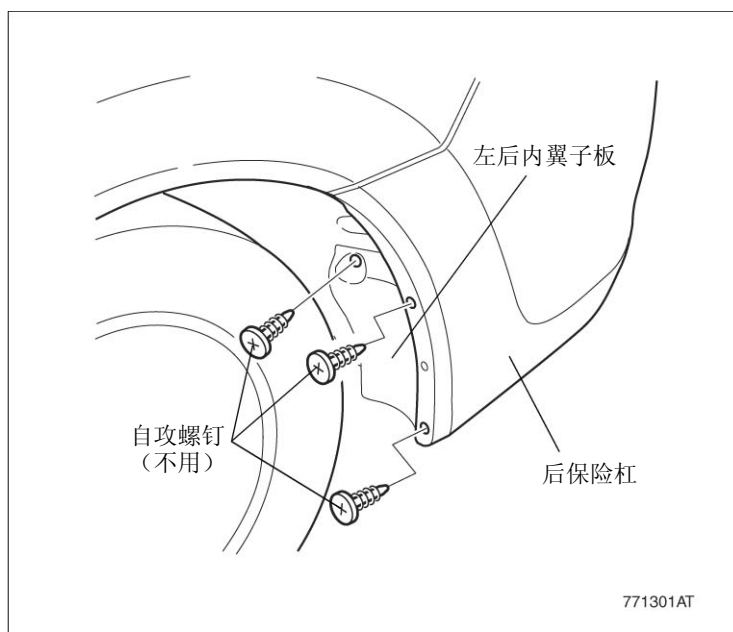

7. 用 3 根自攻螺钉把左后挡泥板暂时固定在左后内翼子板和后保险杠上。

8. 把自攻螺钉按照 1 → 2 → 3 的顺序拧紧，使后保险杠和左后挡泥板没有间隙。

建议

- 请一面把挡泥板顶住后保险杠，一面拧紧自攻螺钉。

9. 右侧也同样作业。

