

<p>安 装 说 明 书</p>	<p><商 品 名> 尾翼 (鸭尾式)</p>	<p><机 种 名> SPIRIOR</p>	<p><发行年月> 2009. 9</p>
------------------	---------------------------------------	----------------------------------	---------------------------------

组成配件

尾翼组件

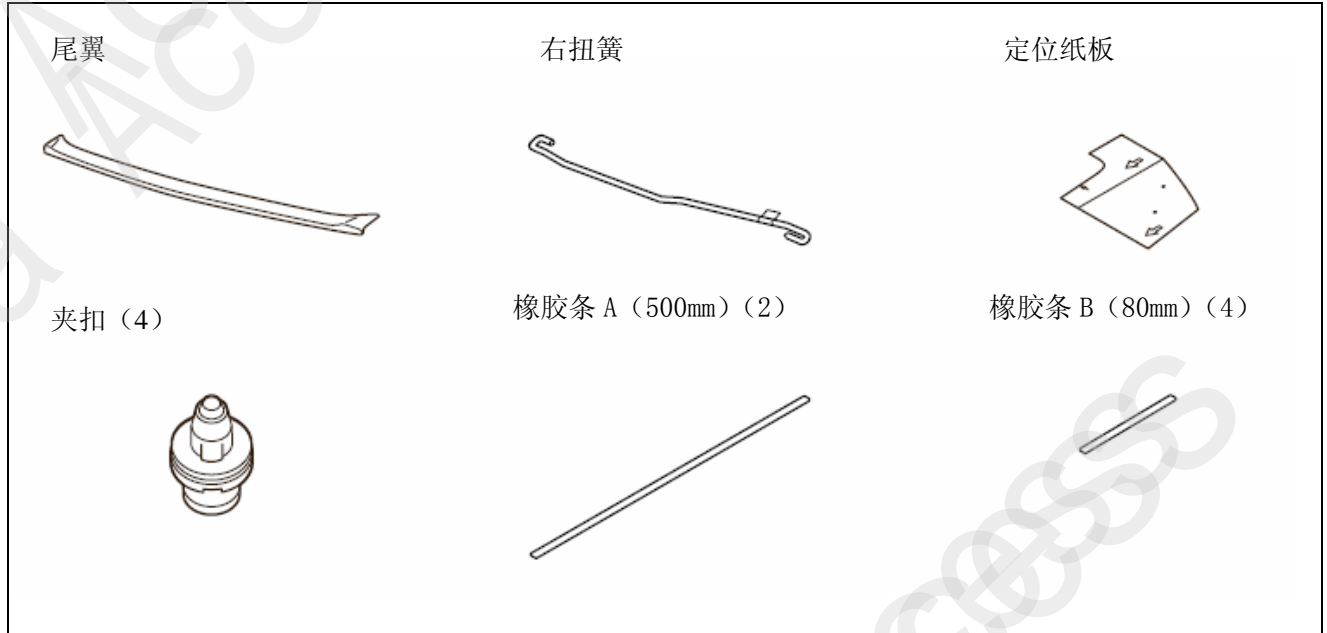

必要工具/用具

- 电钻
- 剪刀
- 锉
- 直尺
- 冲头
- 钻头
- 扭簧拆卸工具 (07AAF-SNAA100)
- 手喷漆
- 保护眼镜
- 粘贴胶带
- 脱脂洗涤剂
- 遮蔽胶带
- 棉布
- 切纸刀

安装前

警告标识的说明

本书中，使用以下符号表示作业者或其他人有可能受到伤害的事项，并说明其危险性及其规避方法等。这些事项很重要，请仔细阅读。

⚠ 危险

- 不按照指示做就会导致死亡或重大伤害

⚠ 警告

- 不按照指示做有可能导致死亡或重大伤害

⚠ 注意

- 不按照指示做有可能受到伤害

记载有关安装的事项或其他建议时使用以下标记。

请仔细阅读。

建议

- 记载防止故障、破损的建议。
- 了解记载的事项有助于方便地使用。

操作方面的注意事项

- 安装用品时注意不要损坏车辆及各部件。
- 安装用品时，螺栓、螺丝等请务必使用说明书中指示的零件。随意使用类似的零件等有可能引起故障。
- 粘贴密封件或双面胶等时，请用蘸过**脱脂洗涤剂**的抹布把粘贴面的油、杂质、脏污等擦拭干净，充分干燥后再粘贴。**脱脂洗涤剂**不要直接洒在粘贴面上使用。
- 进行粘贴作业时，请严格保持车辆粘贴面的温度在 15~40℃。特别是冬季低温时期，双面胶的粘附性降低，因此请把车辆粘贴面加温后再粘贴。
- 进行粘贴作业时，注意不要重贴。如果重贴的话，有时会损坏或者不能充分发挥双面胶的性能。
- 粘贴时，小心不要损坏用品及车辆零件并充分压紧。
- 粘贴后，24 小时内请不要进行洗车等，以免沾湿粘贴部。
- 请理解以上内容之后，根据车辆维修手册上的维修信息和作业相关事项进行作业。特别要充分注意安全。

安装位置图

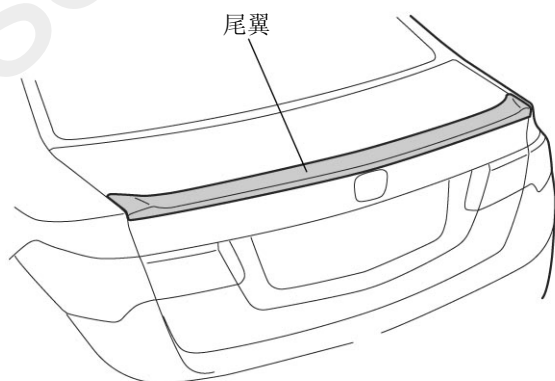

790801AT

安装方法和顺序

1. 喷涂尾翼，充分干燥。

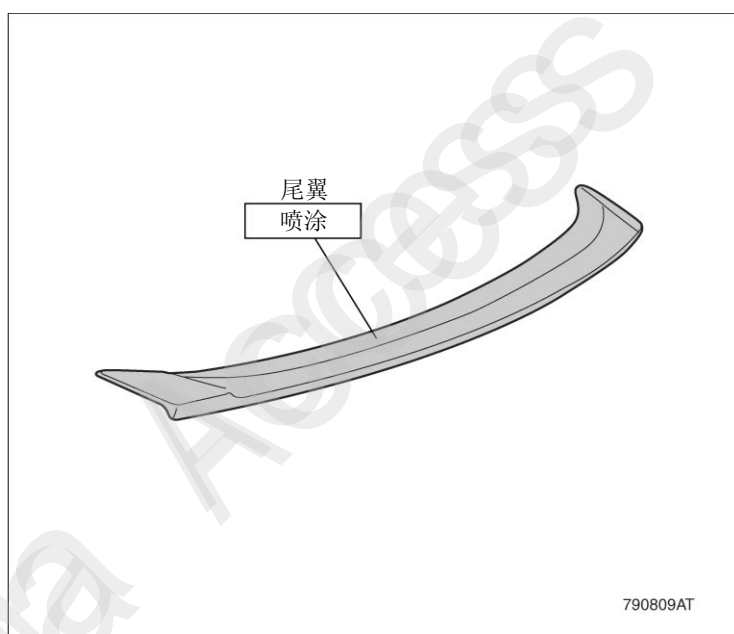

790809AT

2. 确认橡胶条 A、B 粘贴面，用脱脂洗涤剂清洁。

3. 把 2 个橡胶条 A、4 个橡胶条 B 粘贴在尾翼图示位置上。

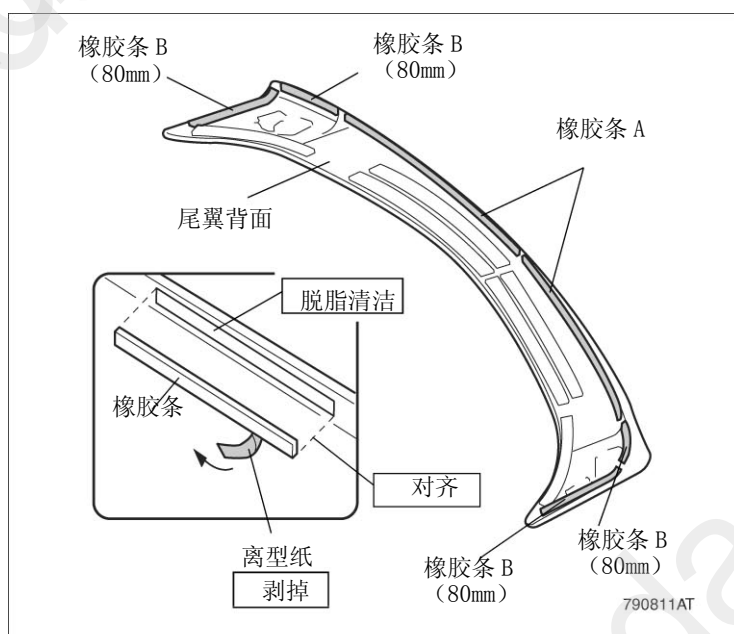

790811AT

4. 把 4 个夹扣安装在尾翼图示位置的底座上。

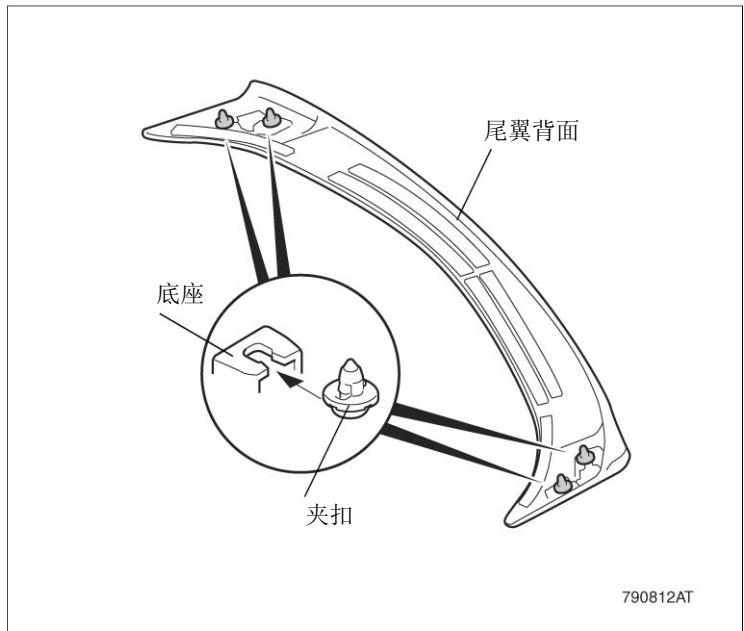

5. 如图所示剪切定位纸板。

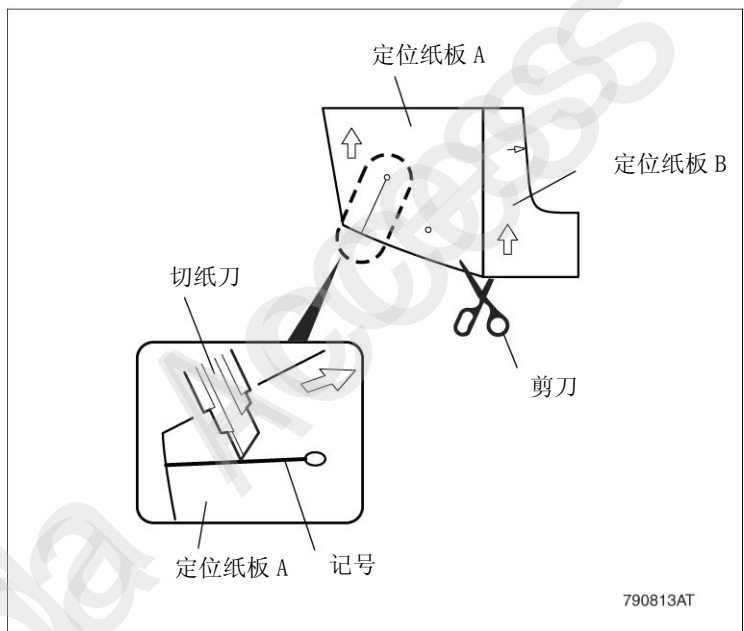

6. 把定位纸板 A 对准尾箱盖图示位置。

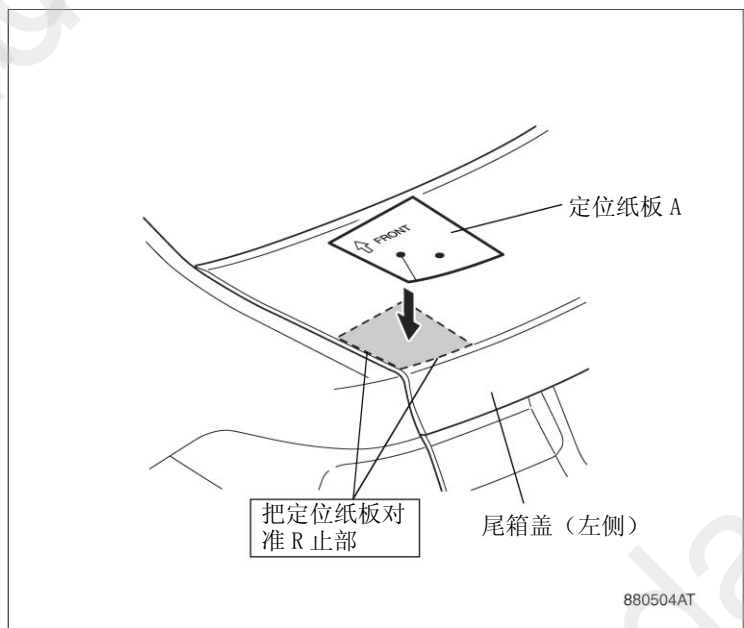

7. 如图所示对准定位纸板 B, 调整定位纸板 A, 使定位纸板 A 的孔位于箭头位置上。
8. 用遮蔽胶带把定位纸板 A 固定在尾箱盖上。

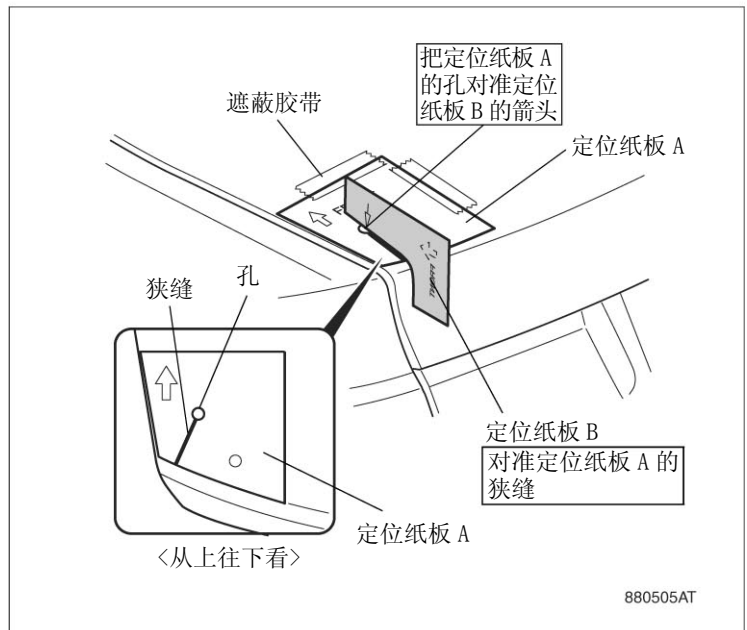

9. 在定位纸板 A 的 2 处记号上用冲头打孔。

建议

- 请把冲头的力量控制为最小。如果不减弱冲头的力量, 车身会变形。

10. 剥掉定位纸板 A。

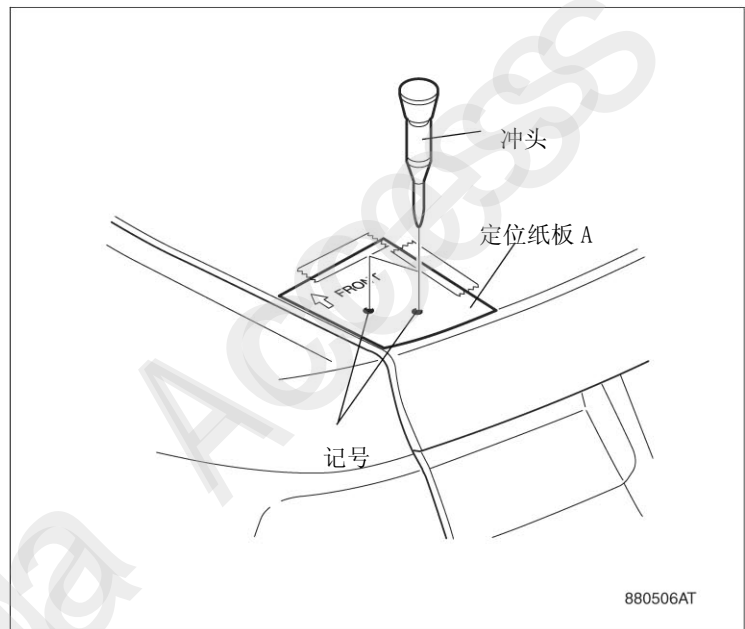

11. 戴上保护眼镜, 在步骤 11 做的 2 处记号上用电钻 (3mm 直径钻头) 开孔。

建议

- 为了防止钻头划伤, 请从钻头前端 10mm 处缠粘贴胶带, 一直缠到根部为止。
- 开孔后, 请把飞散的切屑打扫干净, 注意不要划伤车身。

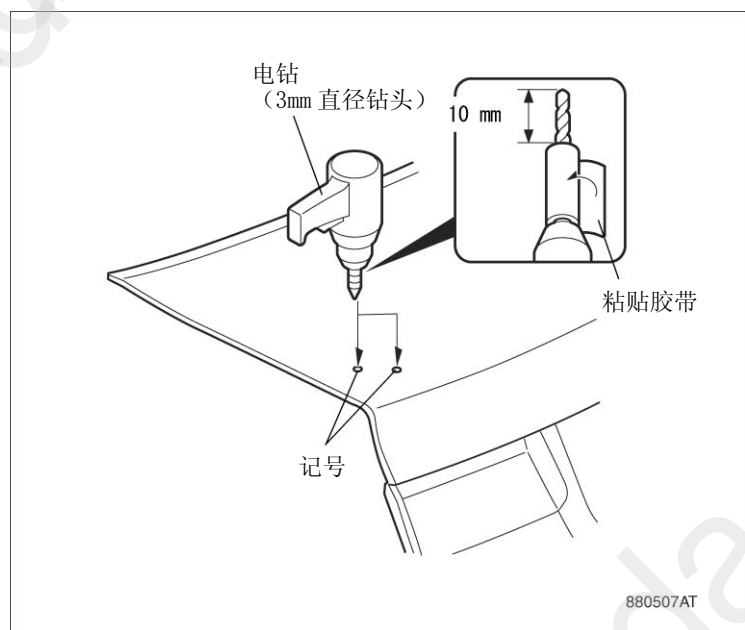

12. 在步骤 13 中开的 2 处 3mm 直径孔粘贴
粘贴胶带。

13. 把步骤 13 中开的 2 处 3mm 直径孔用电钻
(6mm→8.5mm 直径钻头) 扩大。

建议

- 为了防止钻头划伤，请从钻头前端 10mm 处缠粘贴胶带，一直缠到根部为止。
- 开孔后，请把飞散的切屑打扫干净，注意不要划伤车身。

14. 剥掉粘贴胶带。

15. 用锉去除毛刺。

16. 在孔的周围喷涂手喷漆。

17. 相反侧也按照步骤 8~18 同样作业。

18. 撕开尾翼背面的 6 处离型纸，用遮蔽胶
带暂时固定在表面。

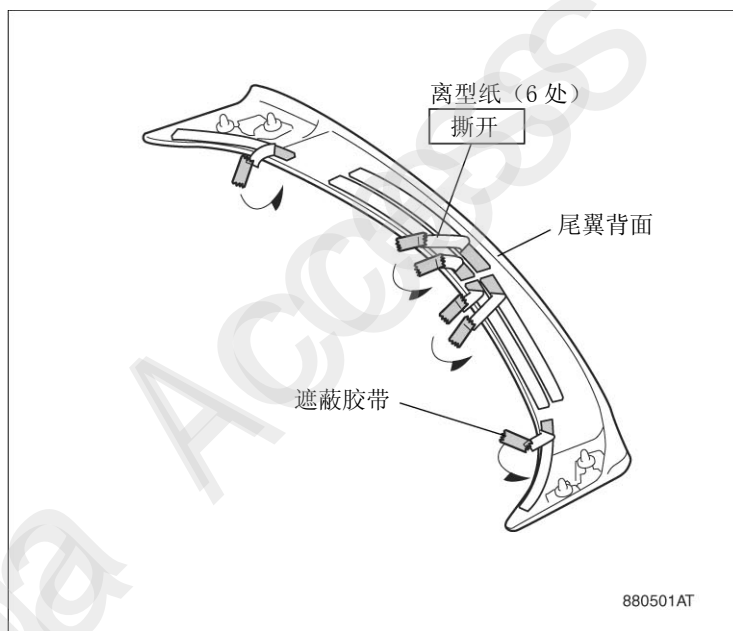
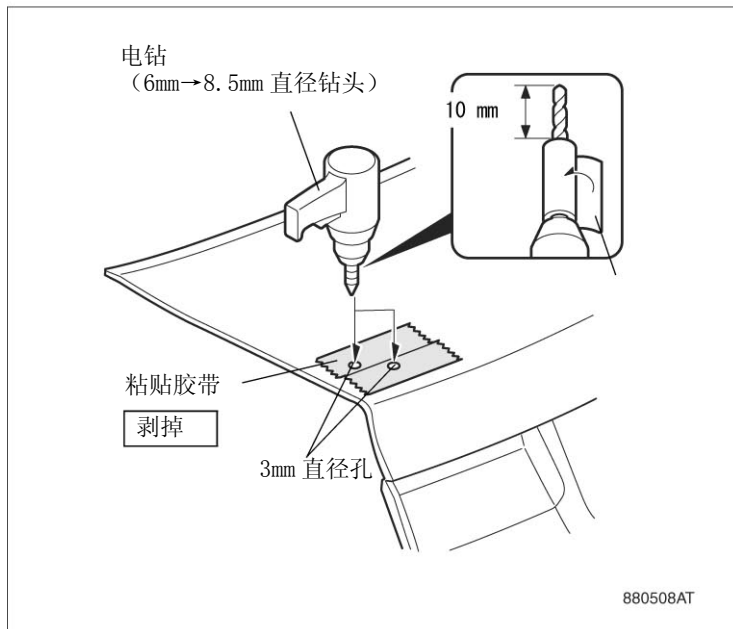

19. 确认尾翼粘贴面，用脱脂洗涤剂清洁。

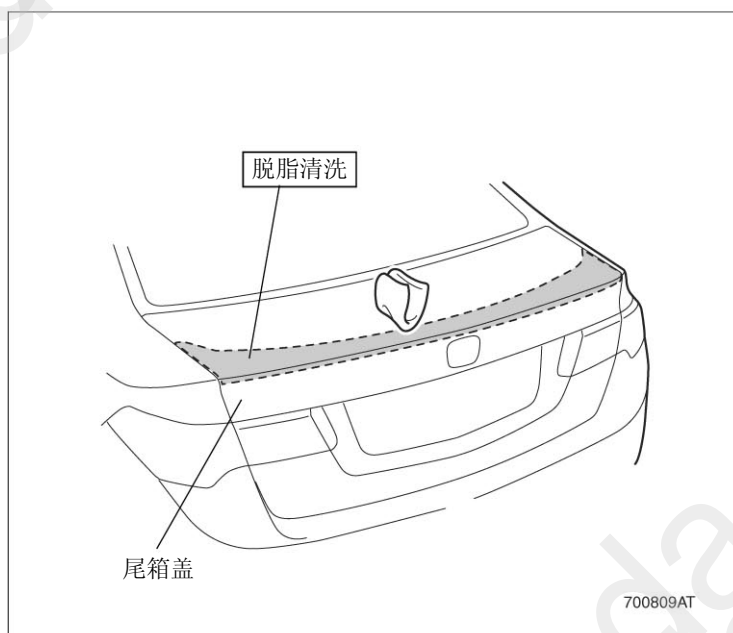

20. 把尾翼安装在尾箱盖上。

建议

- 安装夹扣时，请确认尾翼边缘的间隙是否是左右均等的。

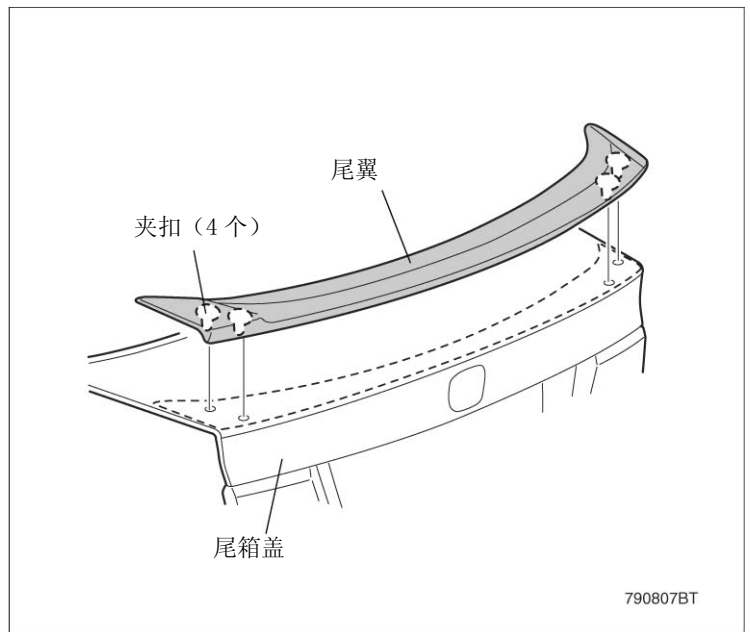

21. 按照 1、2、3、4 的顺序剥掉 6 张离型纸，从中央向外侧充分压紧粘贴部。

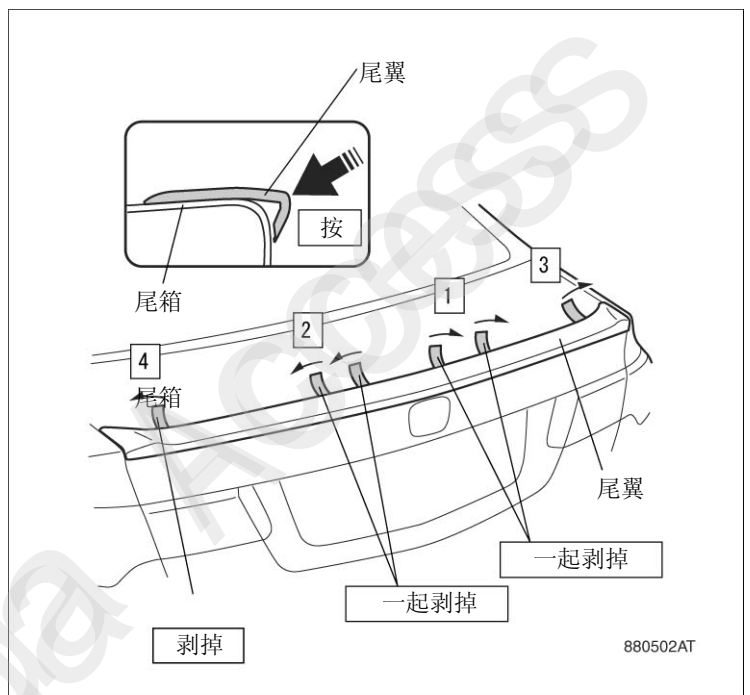

22. 打开尾箱盖。

23. 拆开 2 根夹扣和 1 处挂钩，拆下左后座松开手柄。

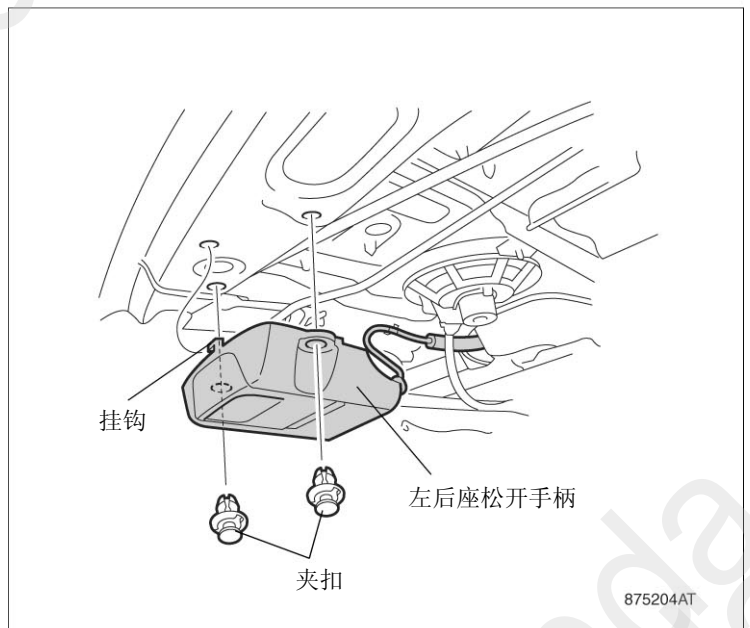

24. 拆下固定着扭簧的夹扣。

建议

- 扭簧的反作用力很强，拆卸夹扣时请充分小心。

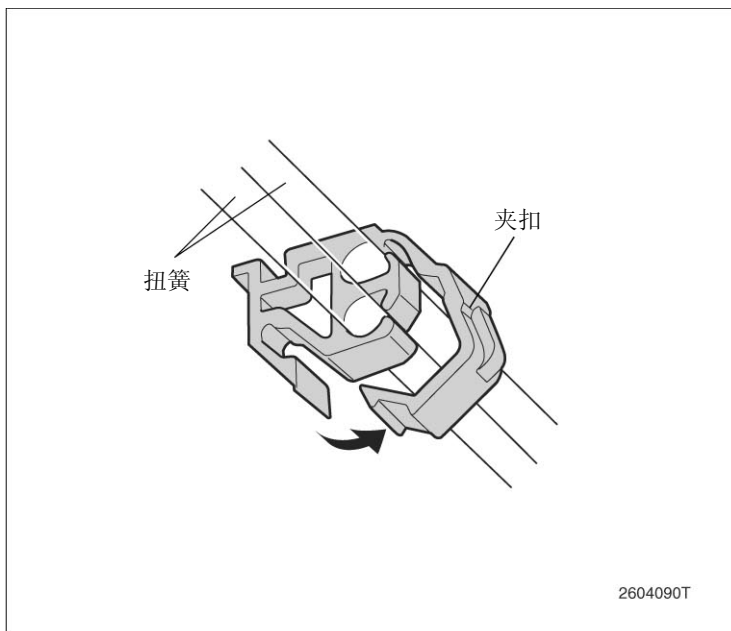

25. 用扭簧拆卸工具拆下右扭簧。（一面旋转扭簧拆卸工具一面向身前拉，扭簧就脱落。）

注意

- 一拆掉扭簧，尾箱盖就有因自重而关闭的危险。进行作业时请让其他人扶住尾箱盖或者牢牢固定好之后再进行。

建议

- 拆下的扭簧虽然不用了，但在拆掉尾翼时要使用，因此请保管好。

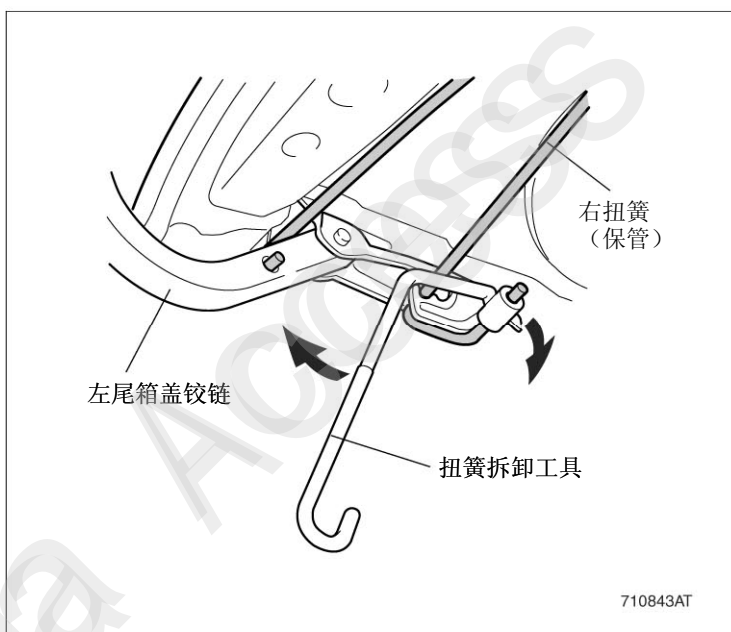

26. 用扭簧拆卸工具安装右扭簧。

建议

- 扭簧有很强的反作用力，安装时请充分注意。
- 扭簧请挂在铰链支架的第一级上。

27. 把夹扣按照原样装回扭簧上面。

38. 把左后座松开手柄安装复原。

（安装完毕）

