

尾翼扰流板	SPIRIOR
-------	----------------

安装位置图



QD22410AK

为确保安装的安全（务必仔细阅读）

警告标志的说明

•本书中使用以下标志来标明有可能造成操作人员或其他人受伤害的操作，以及有关安装的建议。

▲ 危险

不遵从该指示，将导致死亡或严重伤害

▲ 警告

不遵从该指示，有可能导致死亡或严重伤害

▲ 注意

不遵从该指示，有可能导致受伤

建议

防止导致故障、破损的建议，及有便于使用的知识点



禁止事项

关于图标

- 使用下列图标来标明安装的位置和操作人员的视线角度。

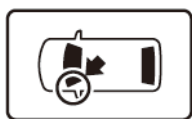

车身对应位置



仪表板对应位置

- 使用下列图标来标明操作中必须遵守的事项。



佩戴防护眼镜



带皮手套



双人作业



放置于纸皮箱或毛毯上



除去毛刺



涂抹修补漆后充分干燥



保管好零件（还给客户）



用力压紧粘贴面



使用规定扭力上紧螺丝



垂直安装面操作



使用脱脂洗洁剂清洗

一般的注意事项

- 请按照安装说明书的记载事项及服务手册中的相关事项和维护信息进行操作。特别要注意安全。
- 不要划伤、损坏车辆及相关零件。
- 特别要注意夹扣和爪扣的操作。
- 拆卸前应考虑如何装回原样，先确认安装时的状态后才开始拆卸零件。

关于本用品的注意事项

- 必须按照说明书的要求来使用指定的螺栓、螺丝等。随便使用类似零件有可能会造成故障。
- 安装以及粘贴操作请不要在太阳直射的地方，多尘的地方进行。
- 粘贴时必须保证粘贴面的温度在 15~40℃。
- 特别是低温时会导致双面胶带粘性降低，此时必须先加热粘贴面。
- 粘贴时用力压紧，但是要避免损坏用品以及车辆零件。
- 请不要拔出双面胶重新再贴。否则会造成破损，或者双面胶和贴膜不能充分粘紧。
- 安装后 24 小时之内请不要洗车。

组成配件



必要工具/用具

- 脱脂洗洁剂
- 夹扣拔取器
- 打孔器
- 锉刀
- 卡尺

- 抹布
- 胶布
- 电钻
- 修补漆
- 手套

- 包封胶布
- 马克笔
- 钻头
- 防护眼罩
- 绳子

安装方法和顺序

脱脂洗洁剂的清洗方法

- 把脱脂洗洁剂涂抹在抹布上，把安装面上的油脂、垃圾、污垢全部擦拭干净。

建议

- 请不要把脱脂洗洁剂直接涂抹在安装面。
- 请充分干燥后才进行粘贴操作。

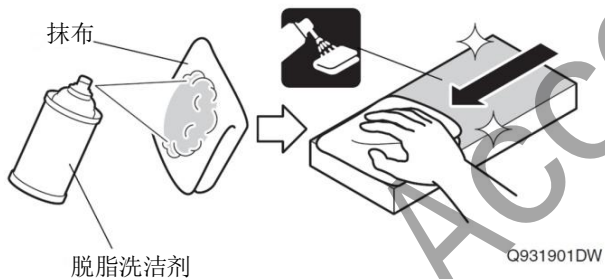

尾翼扰流板的涂装

1. 涂装尾翼扰流板。

建议

- 必须充分干燥。

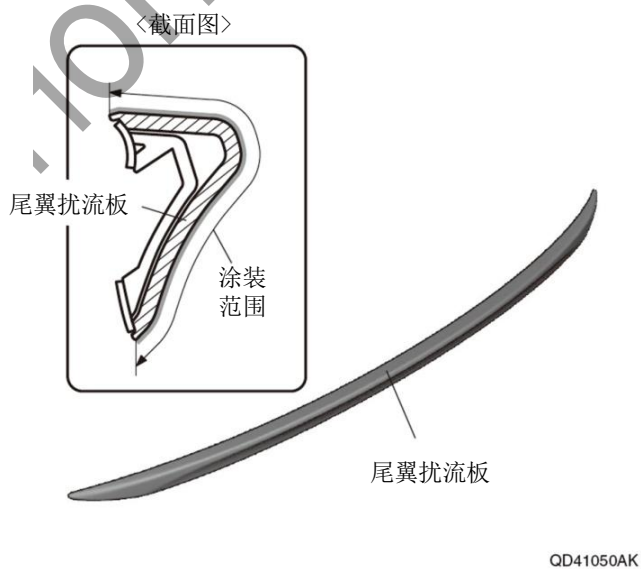

车辆零件的拆卸

- 汽油车型
- 混合动力车型

顺序 2-3

转顺序 4

〈汽油车型〉

2. 放倒后排左右座椅。

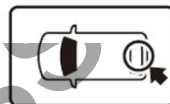

左后座椅

右后座椅

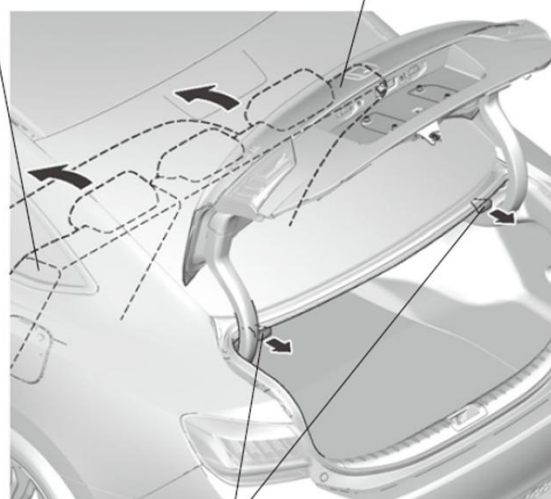

座椅放倒拉杆 (2)

QD71601AK

3. 拆出后备轮胎盖板。

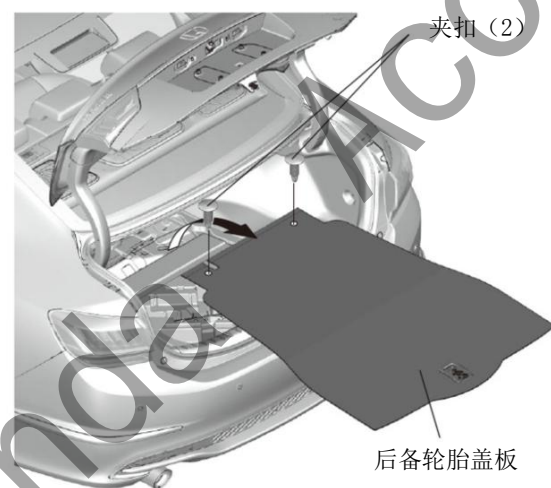

后备轮胎盖板

QD20501AK

转顺序5

〈混合动力车型〉

4. 拆出后备轮胎盖板。

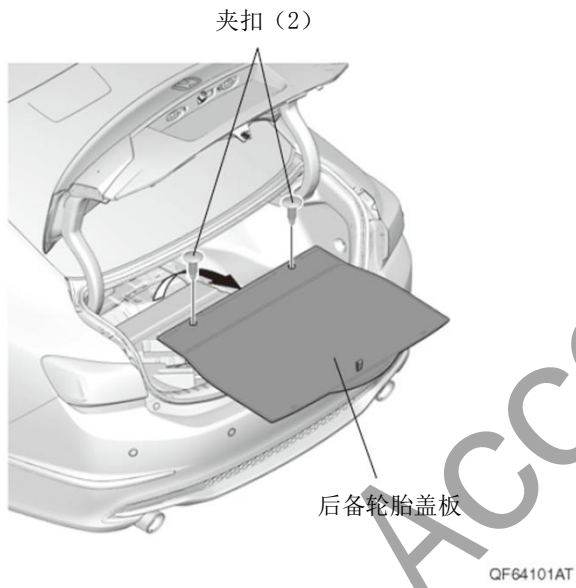

5. 拆出后备箱的工具盒。



6. 拆出后饰板。

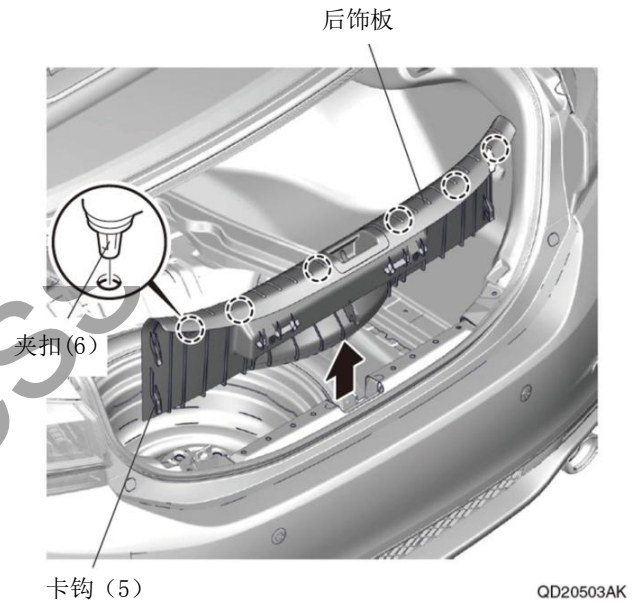

- 汽油车型
- 混合动力车型

顺序 8-9
转顺序 10

〈汽油车型〉

7. 拆出座椅靠背拉杆。



8. 拆出后备箱左侧饰板。

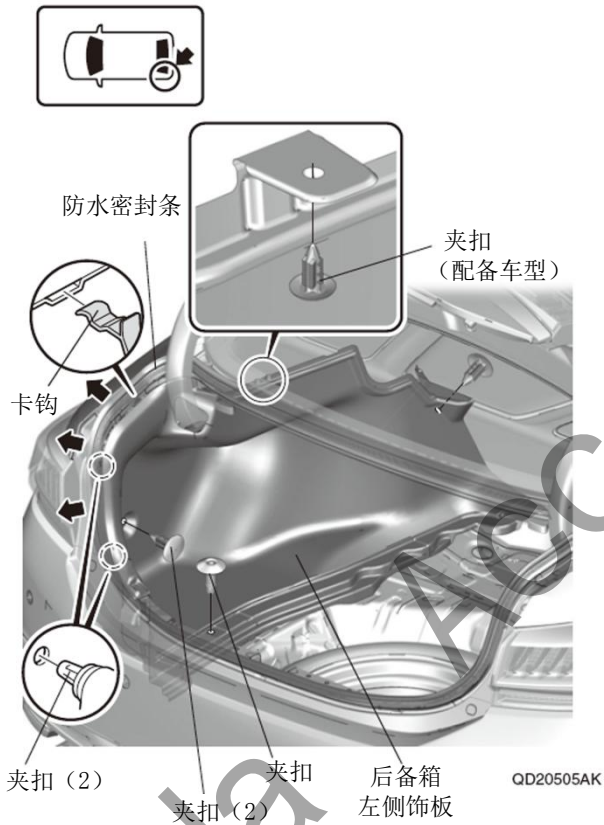

9. 拆出后备箱右侧饰板。

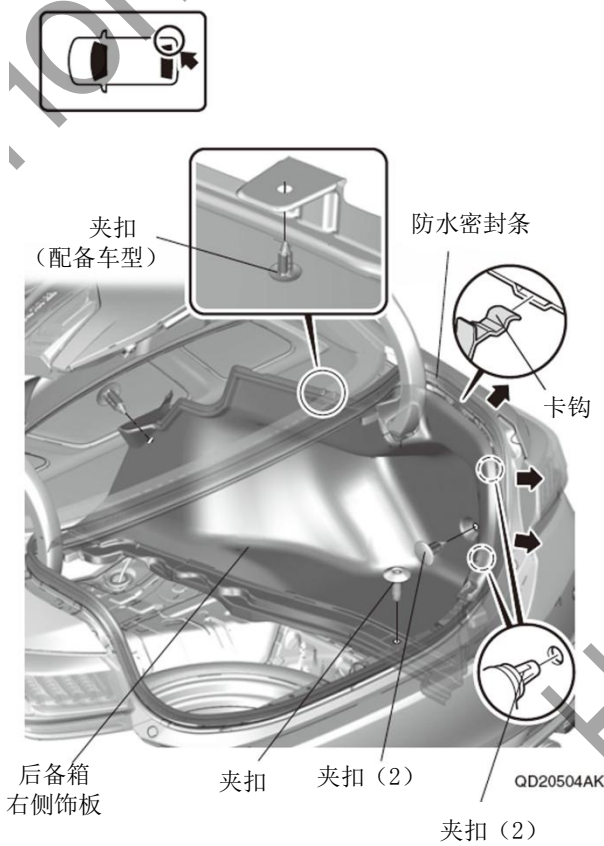

尾翼扰流板的安装

10. 粘贴胶布

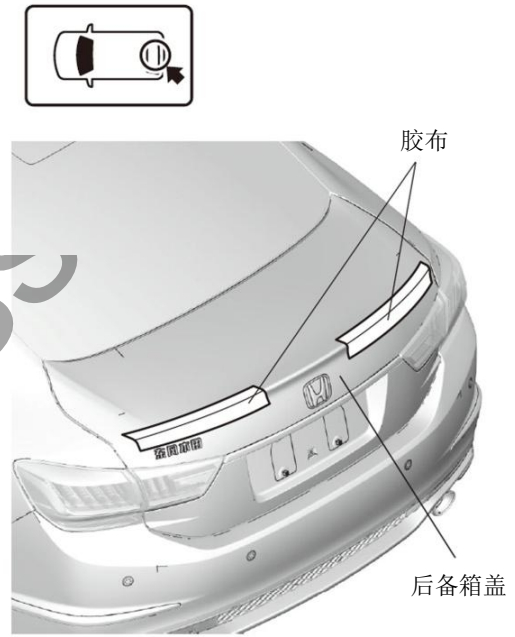

11. 粘贴定位纸板 A、B。

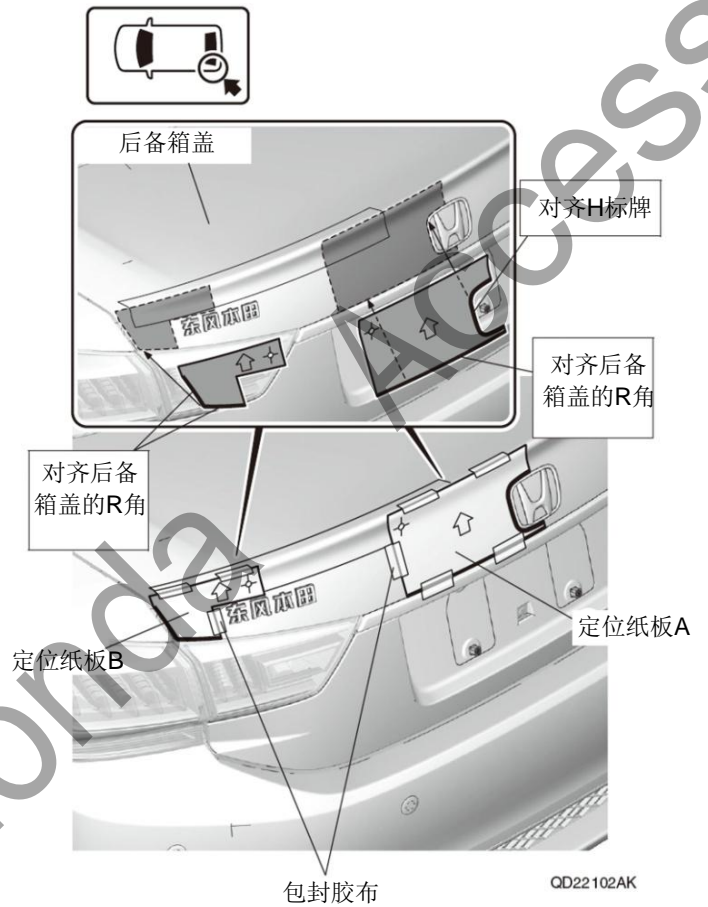

12. 在后备箱盖做记号。
13. 取下定位纸板 A、B。

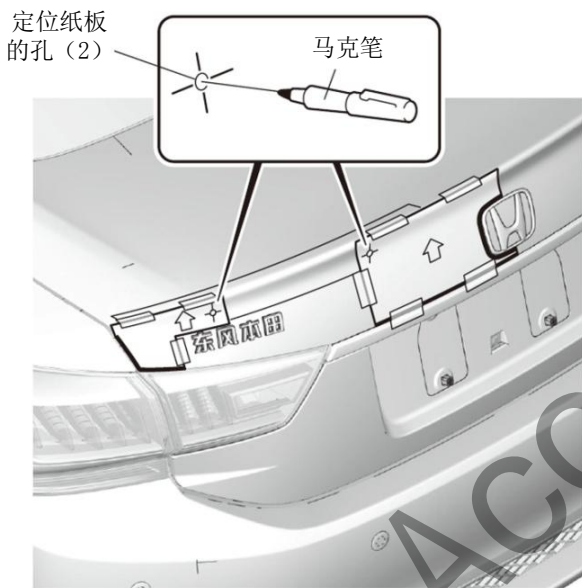

QD22103AK

14. 翻转定位纸板。
15. 另一侧也进行相同操作。

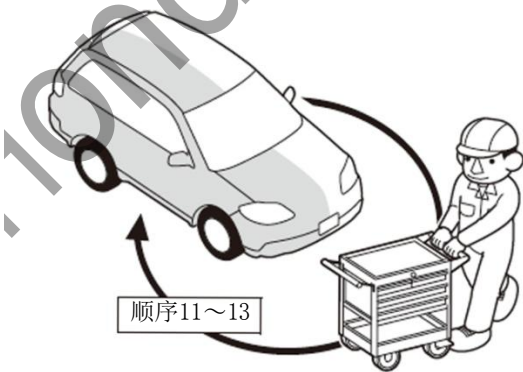

Q9D1014AM

16. 在后备箱盖做记号。

建议
•把打孔器的冲击力量调至最小。

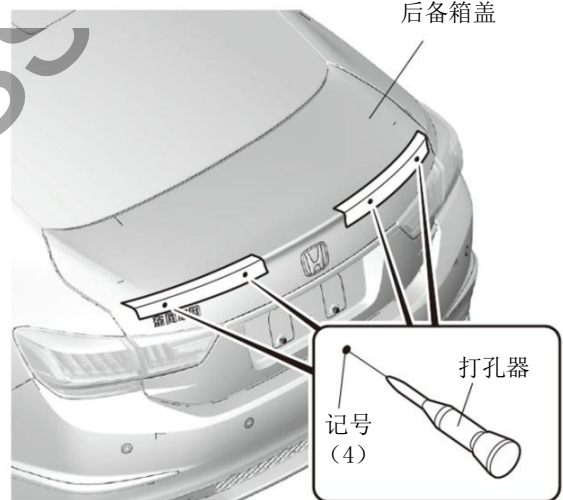
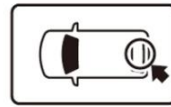

QD22104AK

17. 在后备箱盖钻开孔。

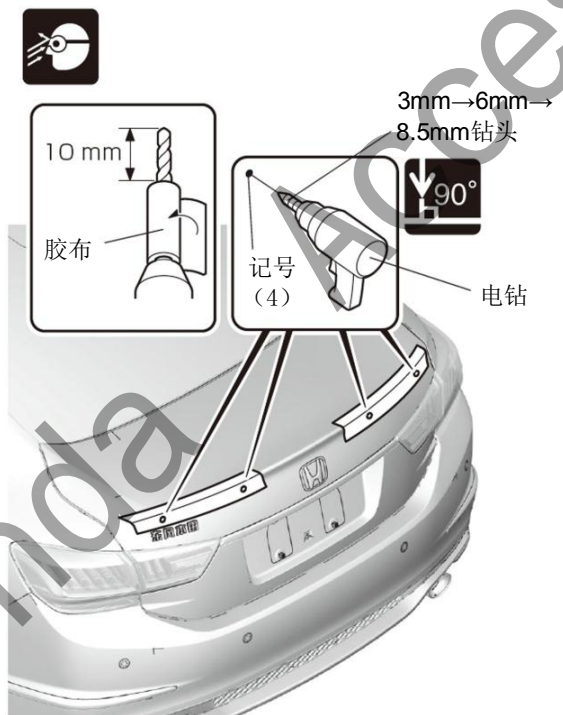

QD22105AK

18. 撕掉胶布。



20. 安装环扣。

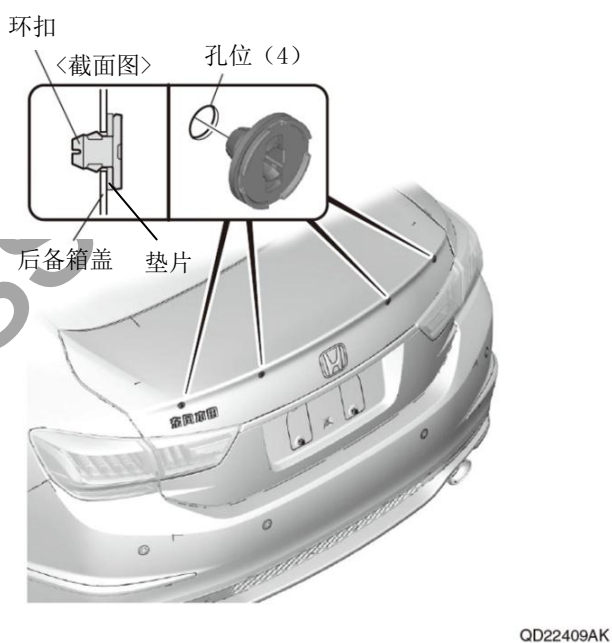

19. 安装垫圈。

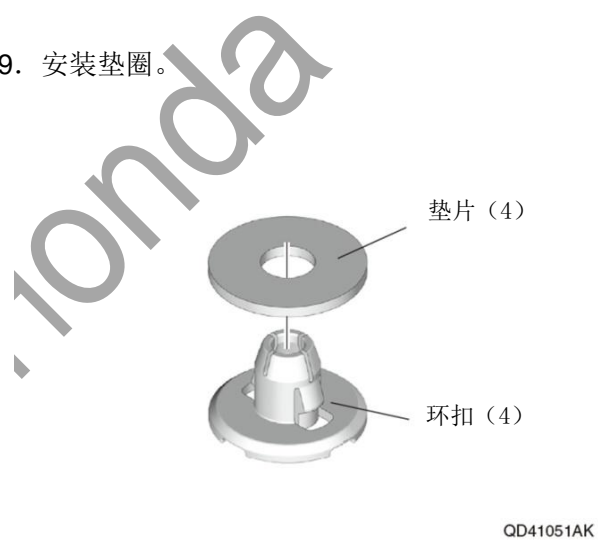

24. 安装固定销。

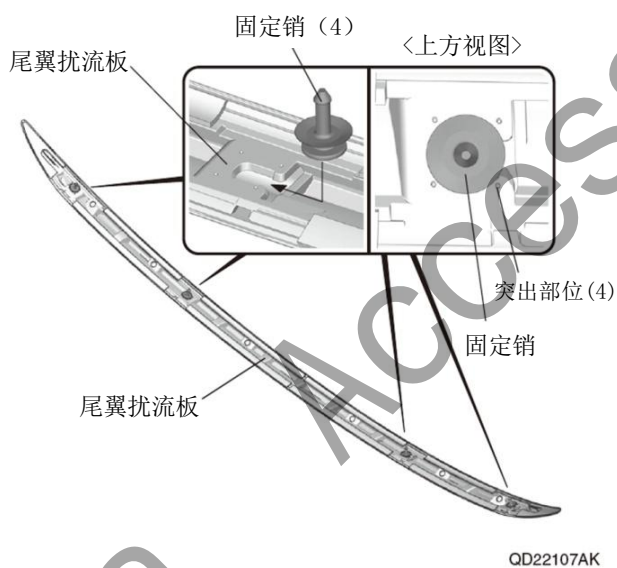

22. 暂时固定离型纸。

23. 撕掉离型纸。

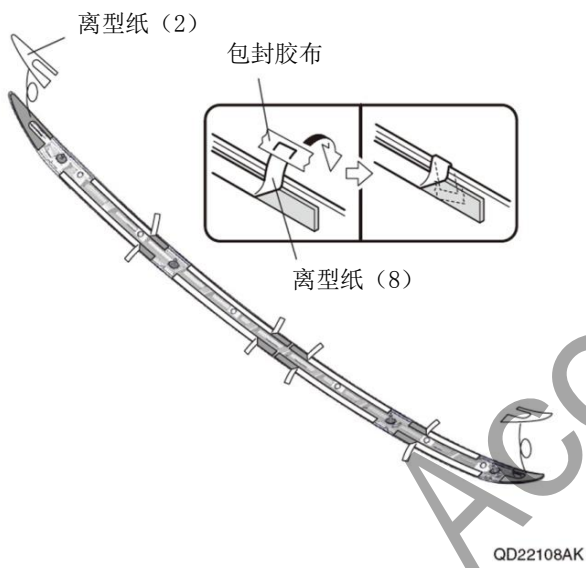

24. 安装尾翼扰流板。



25. 调整尾翼扰流板的安装位置。

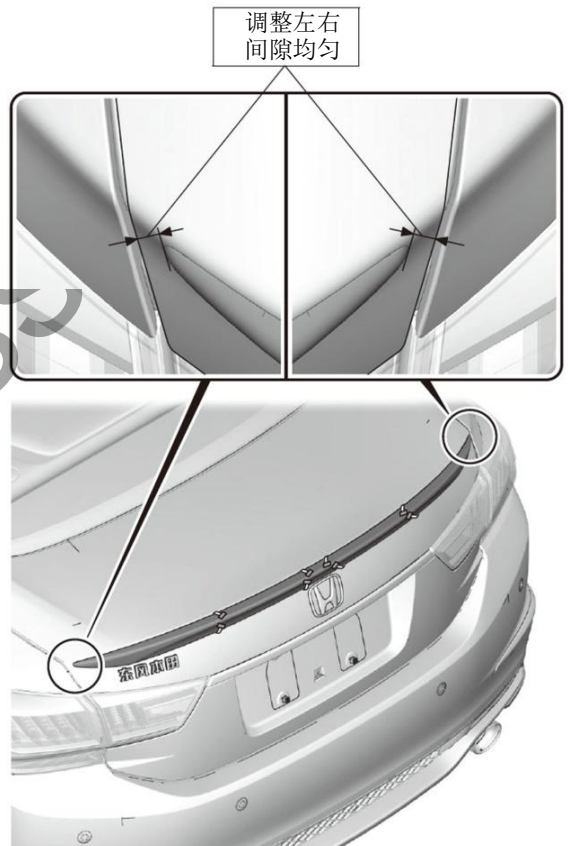

26. 粘贴尾翼扰流板。

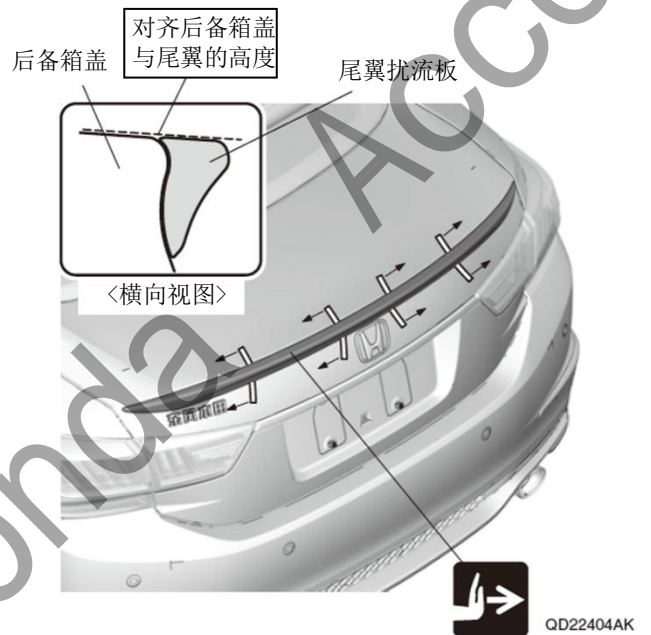

扭簧的安装

- | | |
|----------|----------|
| • 混合动力车型 | 顺序 27-28 |
| • 汽油车型 | 转顺序 29 |

〈混合动力车型〉

27. 翻转左侧饰板。

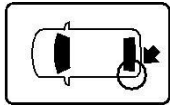

防水密封条

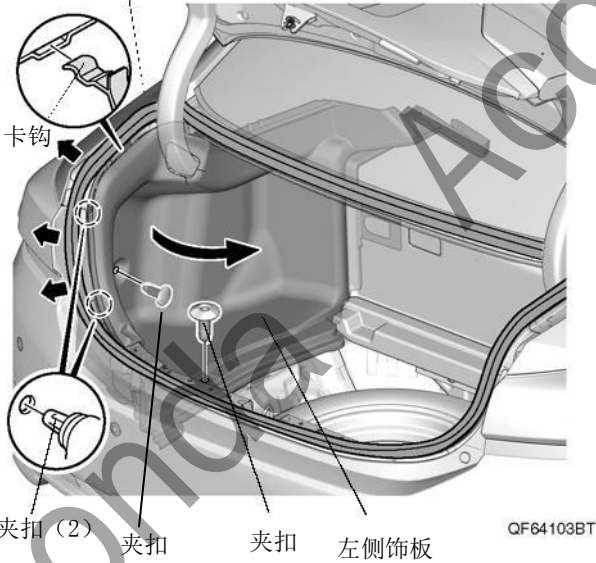

28. 翻转右侧饰板。

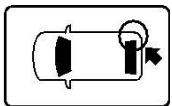

防水密封条

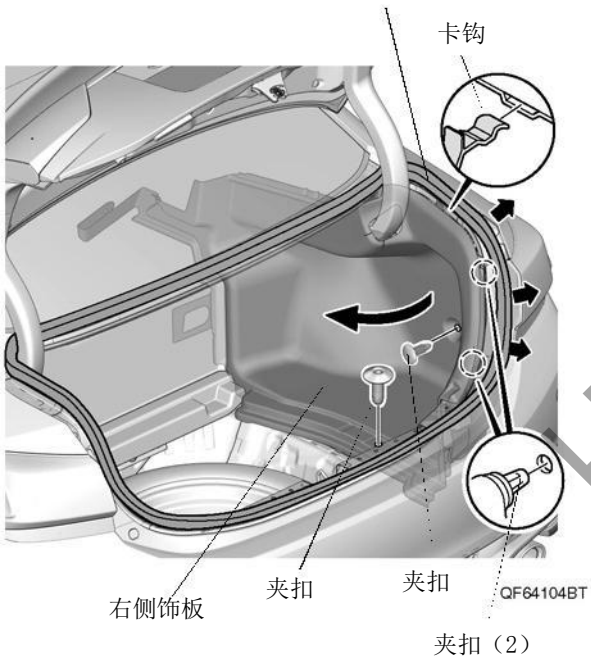

29. 拆出左扭簧。

注意

- 拆下扭簧后，尾箱盖会因自身重量自动关闭而存在危险。操作时必须请其他人帮忙扶持，或用物件固定尾箱盖后才继续操作。

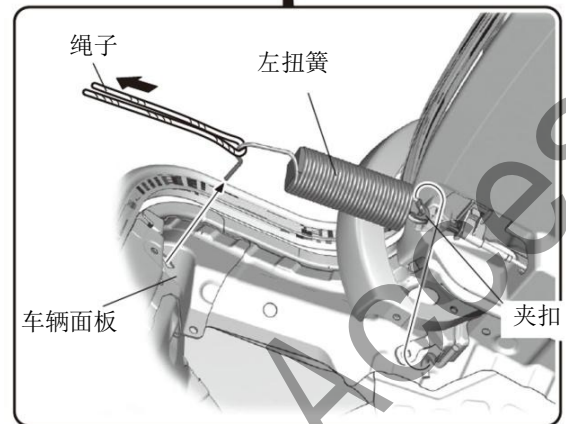
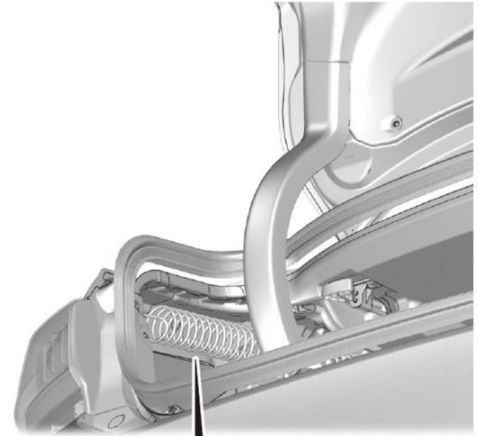

QD22406AK

30. 安装海绵和夹扣。



31. 安装新的左扭簧。

注意

- 扭簧有很强的反弹力，安装时须十分小心。

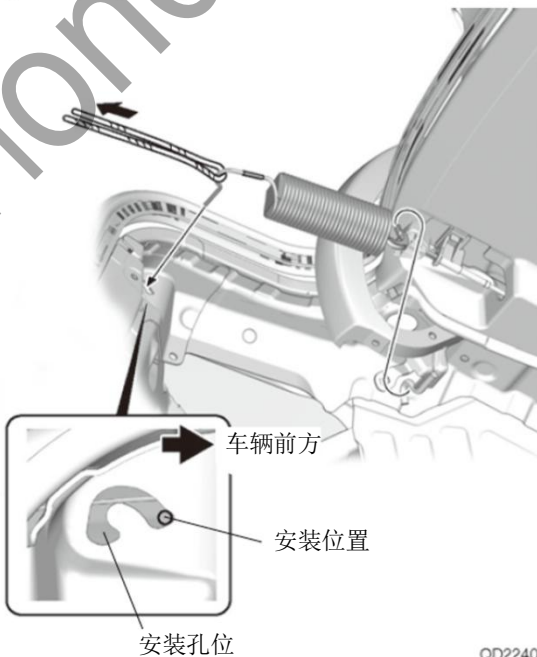

32. 另一侧也进行相同操作。

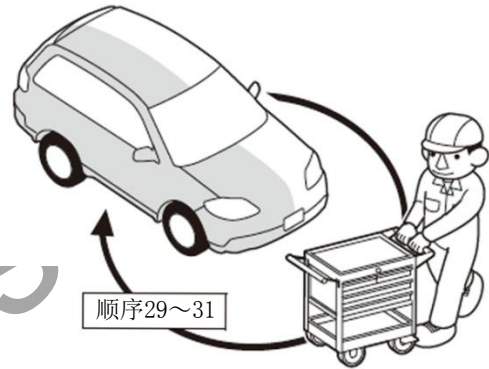

Q9D1014AM

安装确认

33. 确认安装没有异常。

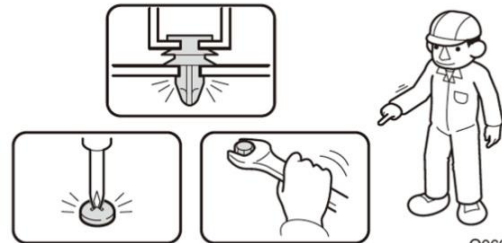

复原操作

<车辆零件的复原>

34. 把拆卸下来的车辆零件按原样装回。

建议

- 要注意不要损伤车辆零件，夹扣、爪扣等必须牢固安装，不能凸起。

