

冷光迎宾踏板	SPIRIOR
--------	----------------

安装位置图

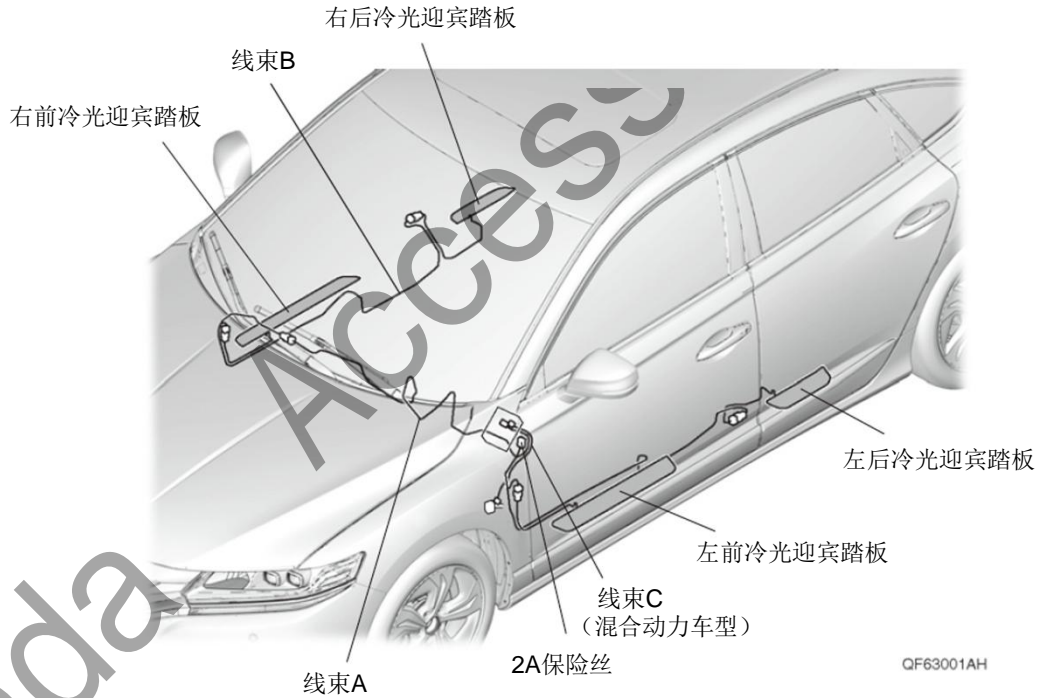

为确保安装的安全（务必仔细阅读）

警告标志的说明

• 本书中使用以下标志来标明有可能造成操作人员或其他人受伤害的操作，以及有关安装的建议。

▲ 危险

不遵从该指示，将导致死亡或者其他严重伤害

▲ 警告

不遵从该指示，有可能导致死亡或者其他严重伤害

▲ 注意

不遵从该指示，有可能导致受伤

建 议

防止导致故障、破损的建议



禁止事项

关于图标

- 使用下列图标来标明安装的位置和操作人员的视线角度。



车身对应位置

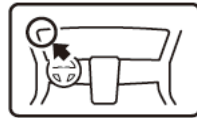

仪表板对应位置

- 使用下列图标来标明操作中必须遵守的事项。



佩戴防护眼镜



带皮手套



双人作业



放置于纸皮箱或毛毯上



除去毛刺



涂抹修补漆后充分干燥



保管好零件（还给客户）



用力压紧粘贴面



使用规定扭力上紧螺丝



垂直安装面操作



使用脱脂洗洁剂清洗

线束操作注意事项

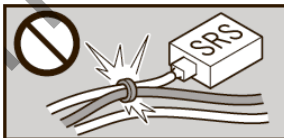

请不要把用品线束与 SRS 线束扣夹在一起。



接线器、端子类的接线请用力插入，直到锁紧为止。

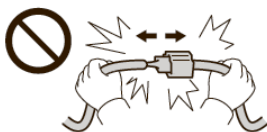

拆卸接线器、端子之类的接线时，请不要用力拉拽线束。



从支撑杆拆下的接线器必须接回原位。

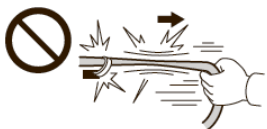

请不要用力拉拽线束。



用品线束要扣在指定场所，不能松垮。



线束不要夹压在零件中间。

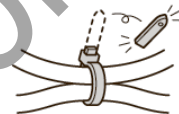

切断线束胶带的剩余部分。

一般的注意事项

- 请按照安装说明书的记载事项及服务手册中的相关事项和信息进行操作。特别要注意安全。
- 不要划伤、损坏车辆及相关零件。
- 特别要注意夹扣和爪扣的操作。
- 拆卸前应考虑如何装回原样，先确认安装时的状态后才开始拆卸零件。

安装电装零件的注意事项

- 进行安装操作时必须请先断开车辆电池的负极端子。

关于本用品的注意事项

- 螺栓、螺丝等必须使用本说明书的指定零件。否则，随意使用类似的零件有可能导致故障发生。
- 安装以及粘贴操作请不要在太阳直射的地方，多尘的地方进行。
- 粘贴时必须保证粘贴面的温度在 15~40°C。
- 特别是低温时会导致双面胶带粘性降低，此时必须先加热粘贴面。
- 粘贴时用力压紧，但是要避免损坏用品以及车辆零件。
- 请不要拔出双面胶重新再贴。否则会造成破损，或双面胶和贴膜不能充分粘紧。
- 安装后 24 小时之内请不要让安装位置沾水。

组成配件

冷光迎宾踏板套件

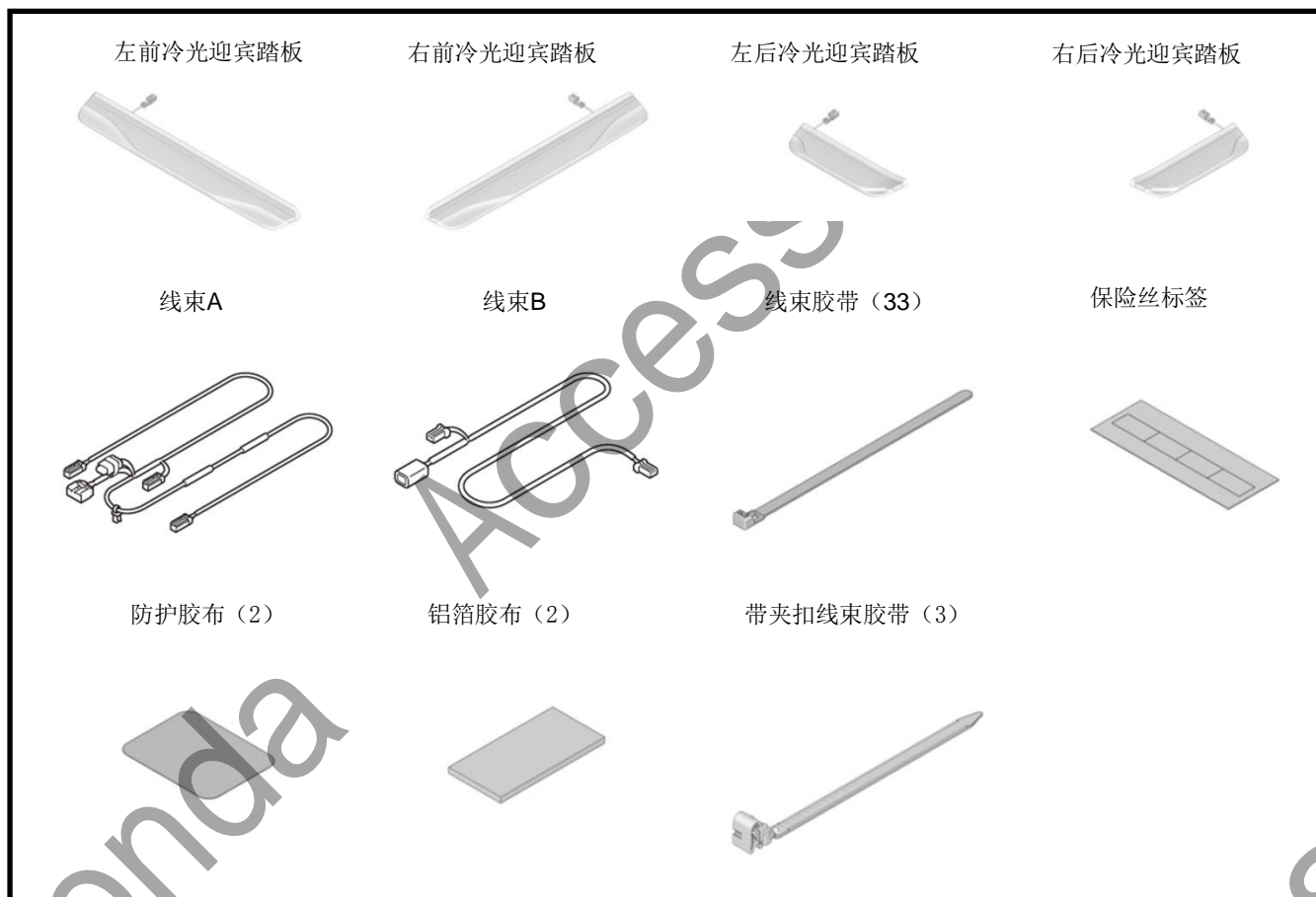

副线束套件 (混合动力车型)

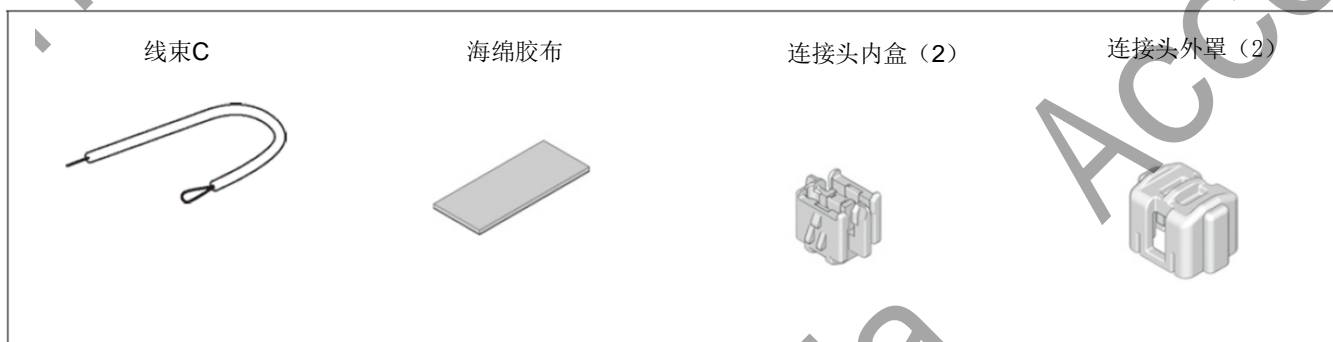

必要工具/用具

- 十字螺丝刀
- 卡尺
- 夹扣拔取器
- 钳子
- 扳手
- 脱脂洗洁剂
- 剪刀
- 一字螺丝刀
- 镊子
- 抹布
- 绝缘胶布

安装方法和顺序

脱脂洗洁剂的清洗方法

- 把脱脂洗洁剂涂抹在抹布上，把安装面上的油脂、垃圾、污垢全部擦拭干净。

建议

- 请不要把脱脂洗洁剂直接涂抹在安装面。
- 请充分干燥后才进行粘贴操作。

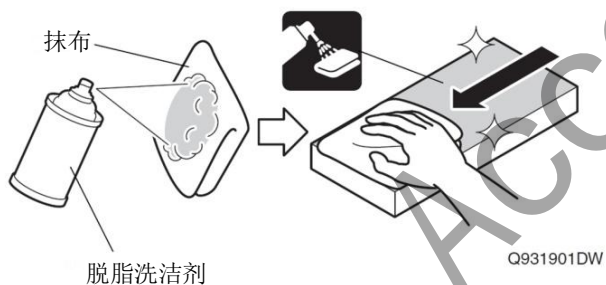

电瓶负极端子的拆卸

1. 断开电瓶的电源前请执行图示的操作。
2. 记录车辆各电子单元的设置，包括音响/导航系统的防盗密码。
3. 拆开电瓶的负极端子。

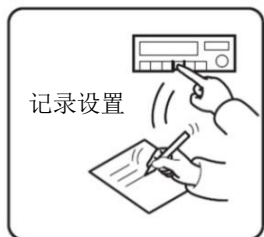

车辆零件的拆卸

4. 拆出副驾驶席底板。

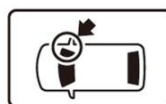

<配备脚边照明灯的车型>

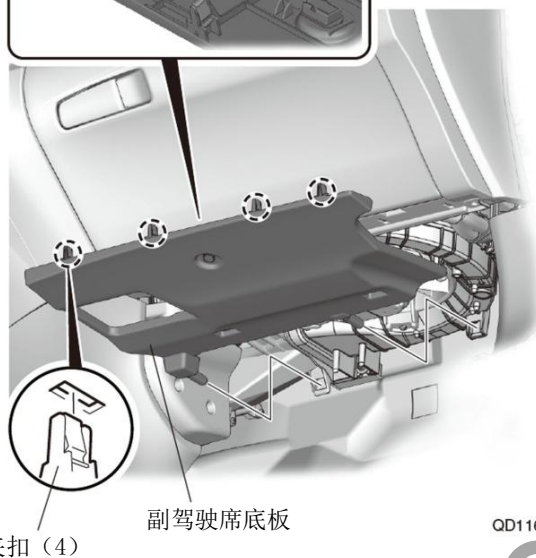
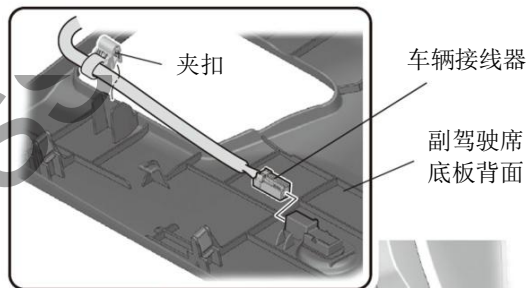

5. 拆出右前内侧饰件。

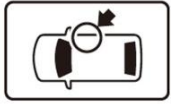

夹扣 (4)

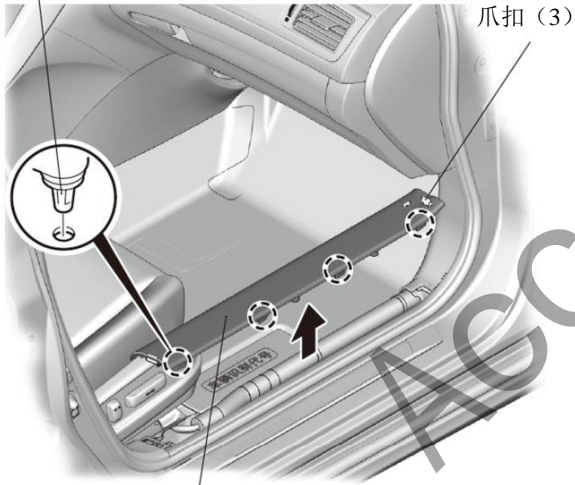

右前内侧饰件

QD11602BH

6. 拆出右前踏板饰条。

建议

- 车辆的门边踏板饰条用双面胶固定，拆卸时要注意。
- 把残留的双面胶清理干净。

右前踏板饰条



止销 (3)

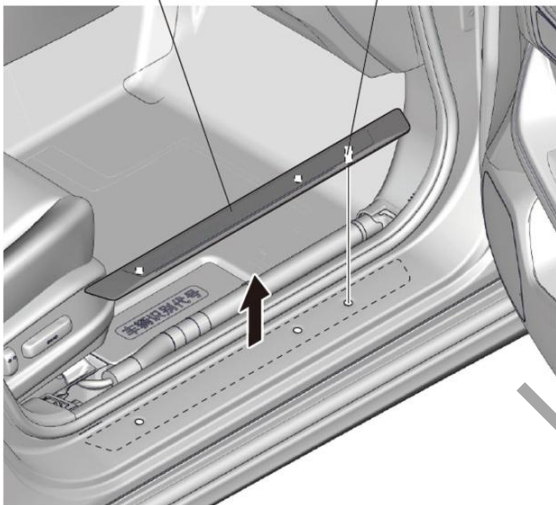

QD21202AH

7. 拆出右前侧饰板。



夹扣 (2)

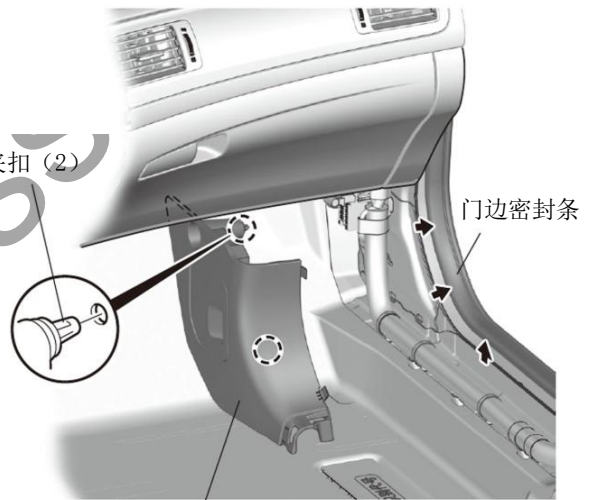

右前侧饰板

QD11603AH

8. 拆出副驾驶席侧饰盖。

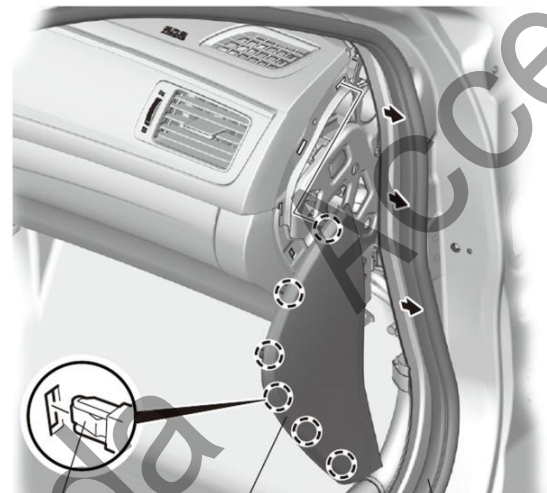
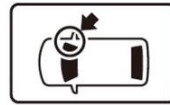

夹扣 (6)

副驾驶席
侧饰盖

门边密封条

QD11604AH

9. 拆出螺栓。

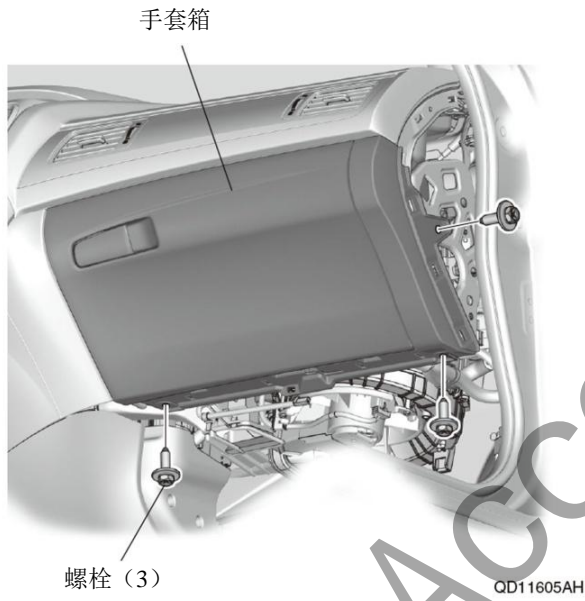

10. 拆出手套箱。

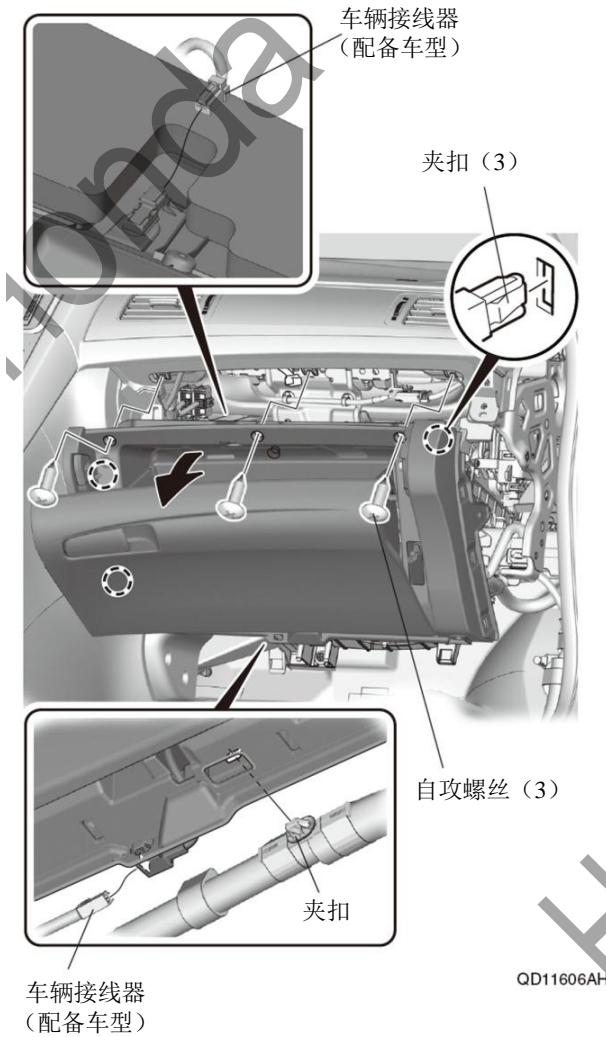

11. 拆出副驾驶席侧护板。

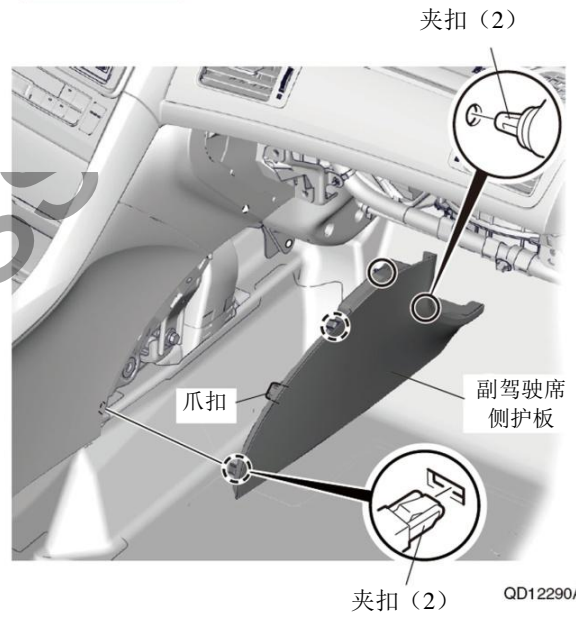
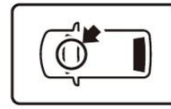

12. 拆出驾驶席下护板。

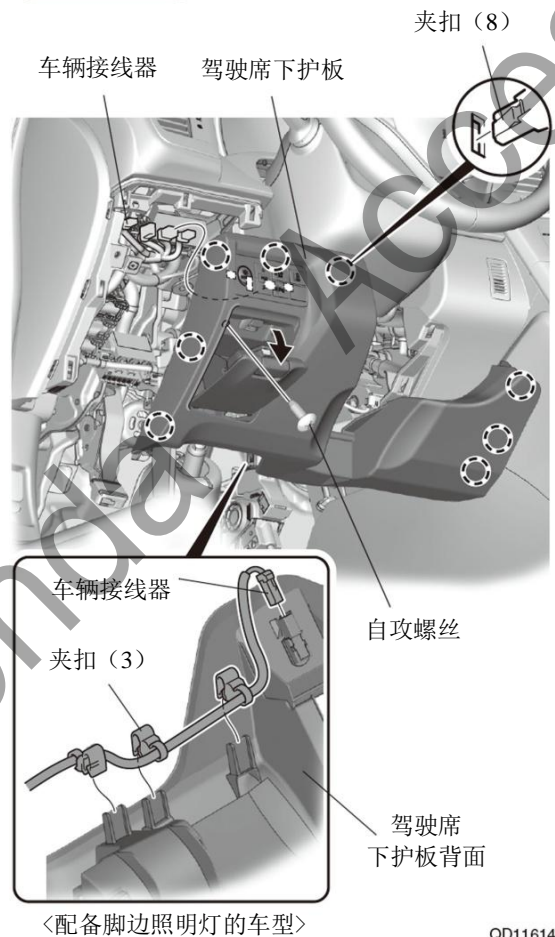
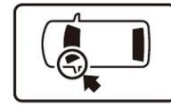

13. 拆出左前内侧饰件。

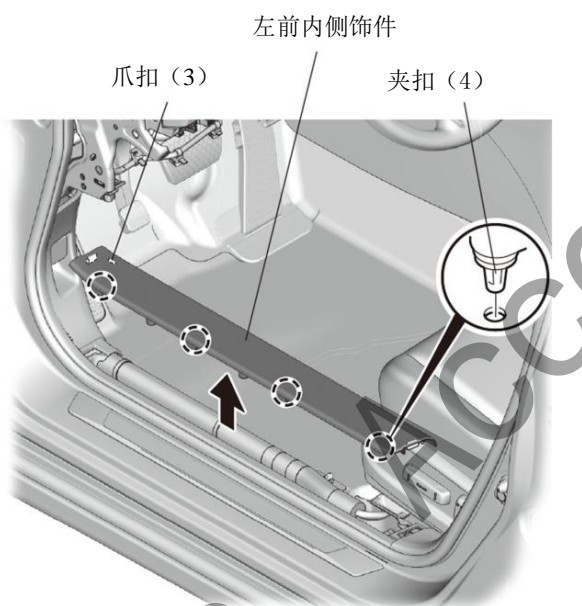
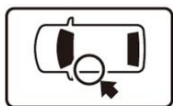

QD11623BH

14. 拆出左前踏板饰条。

建议

- 车辆的门边踏板饰条用双面胶固定，拆卸时要注意。
- 把残留的双面胶清理干净。



QD21203AH

15. 拆出左前侧饰板。

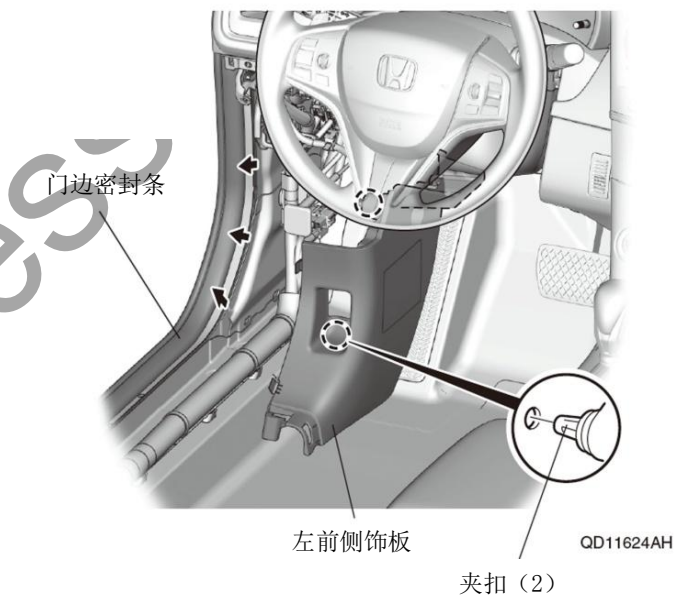
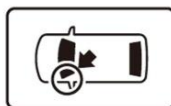

QD11624AH

16. 拆出驾驶席侧护板。

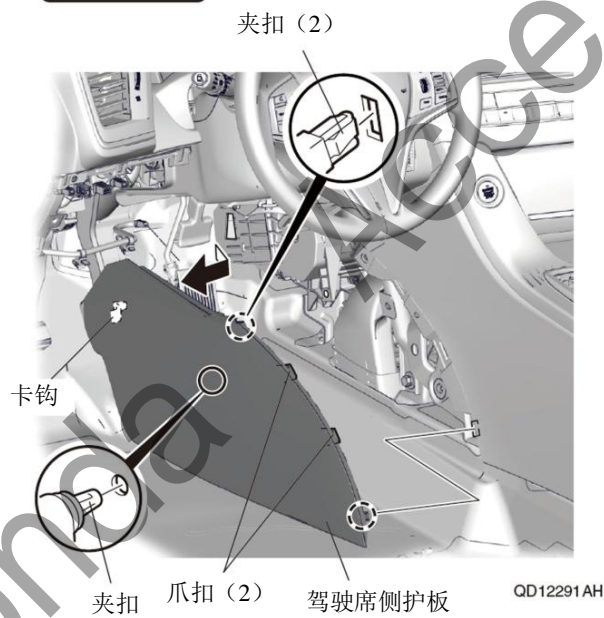
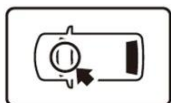

QD12291AH

17. 拉起后排座椅。

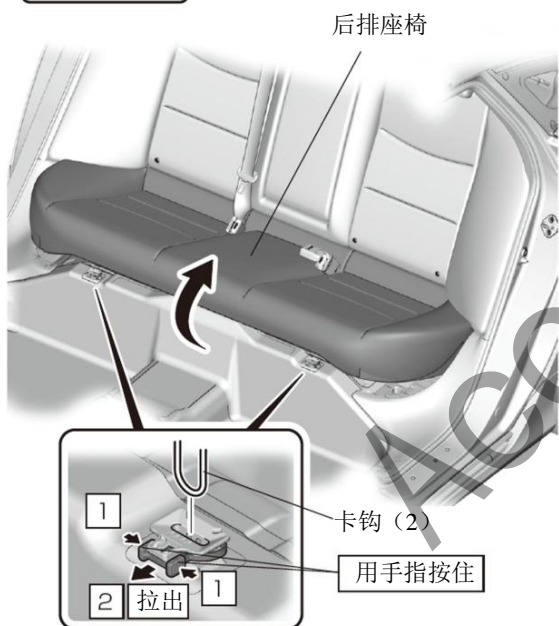
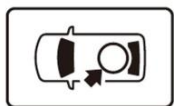

QD11701AH

18. 拆出左后内侧饰件。

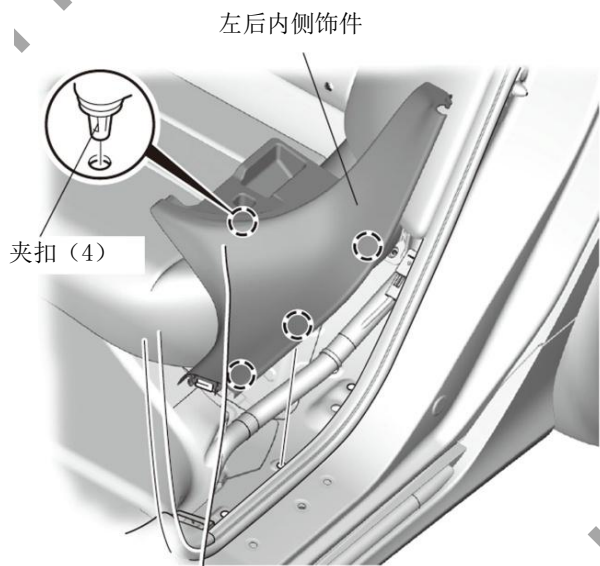
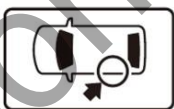

QD11702AH

19. 拆出左中立柱的下护板。

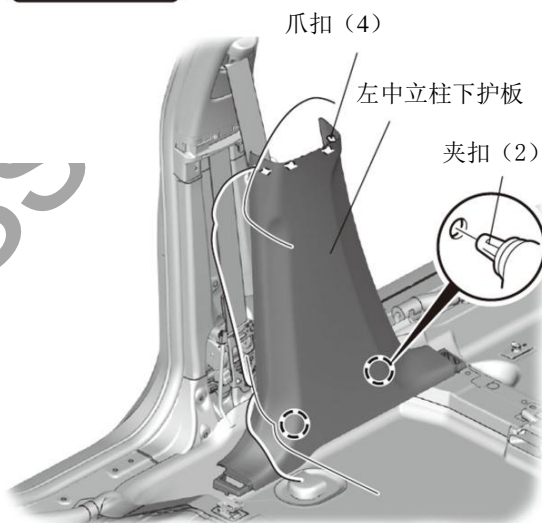
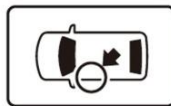

QD11703AH

20. 拆出左后踏板饰条。

建议

- 车辆的门边踏板饰条用双面胶固定，拆卸时要注意。
- 把残留的双面胶清理干净。

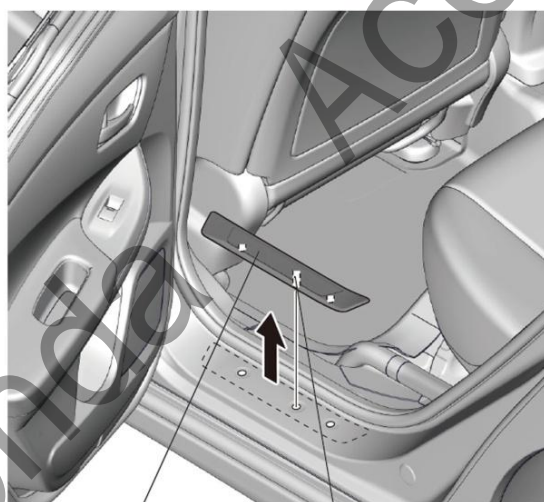
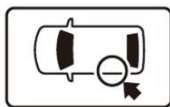

QD21204AH



21. 另一侧也进行相同操作。

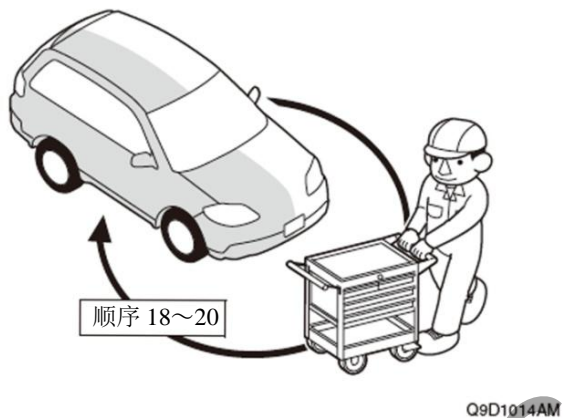

前冷光迎宾踏板的安装

22. 剪开防护胶布。

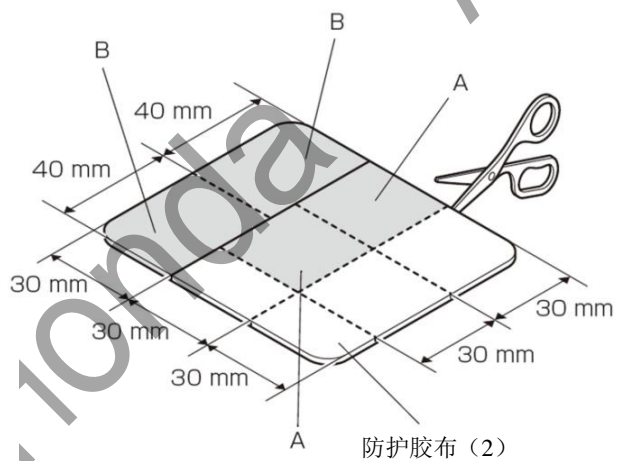

23. 撕掉离型纸。

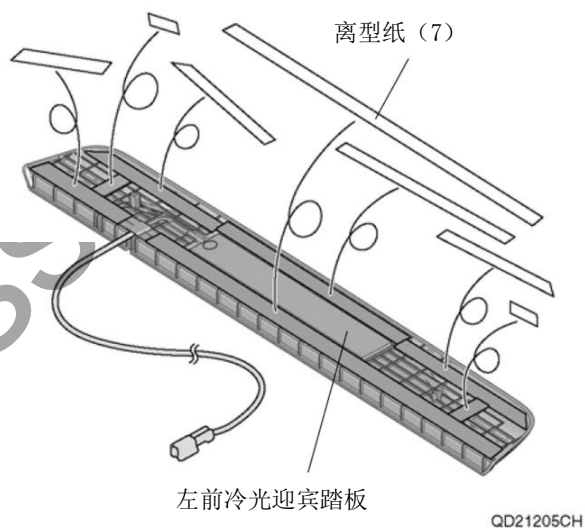

24. 安装左前冷光迎宾踏板。

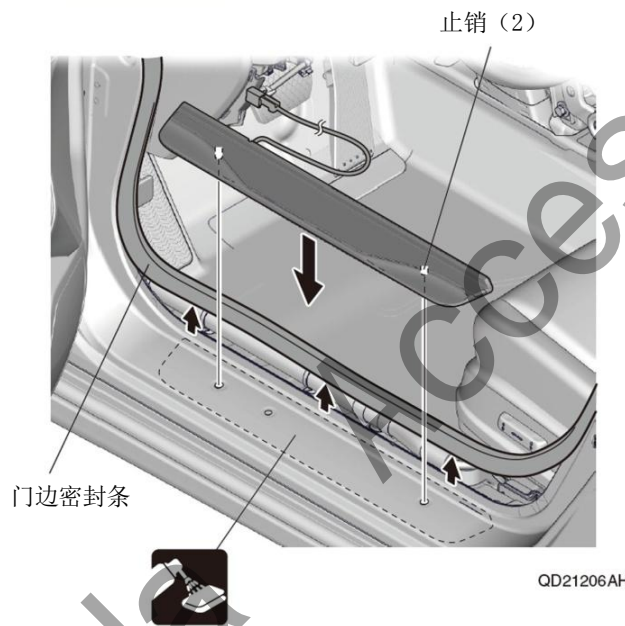
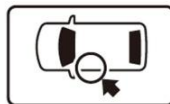

25. 压紧左前冷光迎宾踏板。

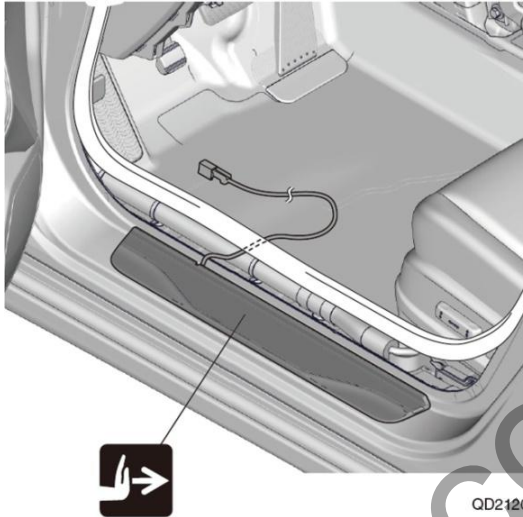

26. 粘贴防护胶布 A。

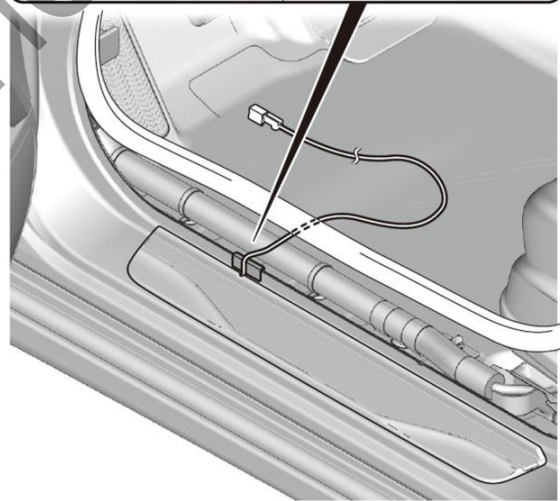
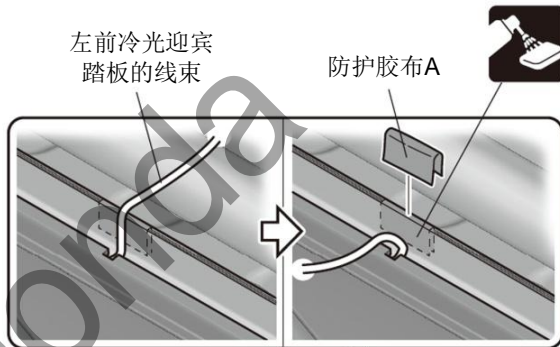

27. 连接左前冷光迎宾踏板的线束。

28. 粘贴防护胶布 B。

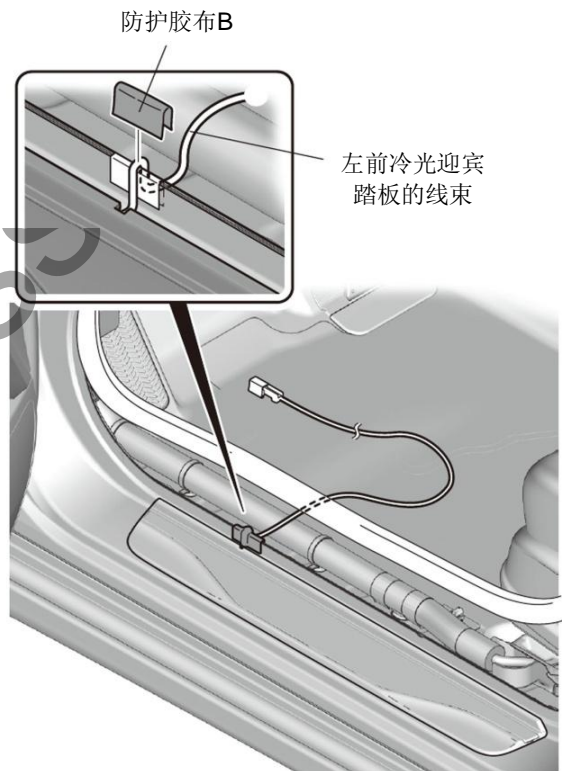

后冷光迎宾踏板的安装

29. 撕掉离型纸。



30. 安装左后冷光迎宾踏板。

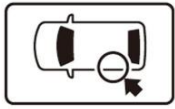

止销 (2)

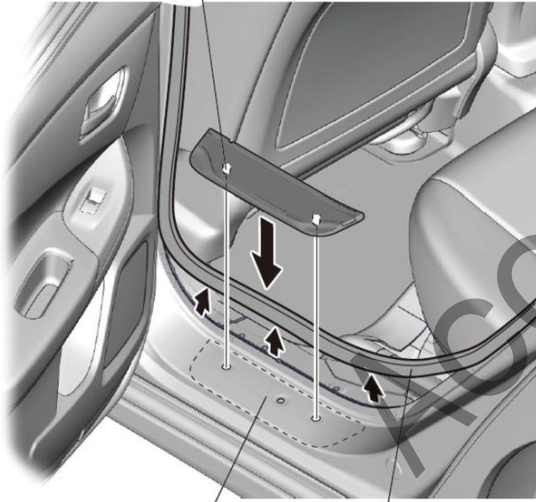

QD21211AH



门边密封条

31. 压紧左后冷光迎宾踏板。

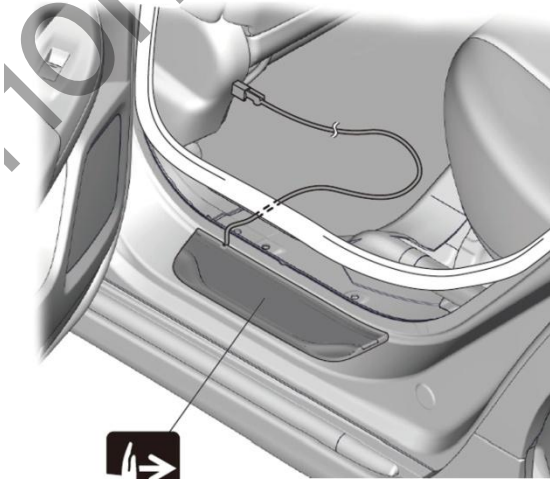

QD21212AH

32. 粘贴防护胶布 A。

左后冷光迎宾踏板的线束

防护胶布A

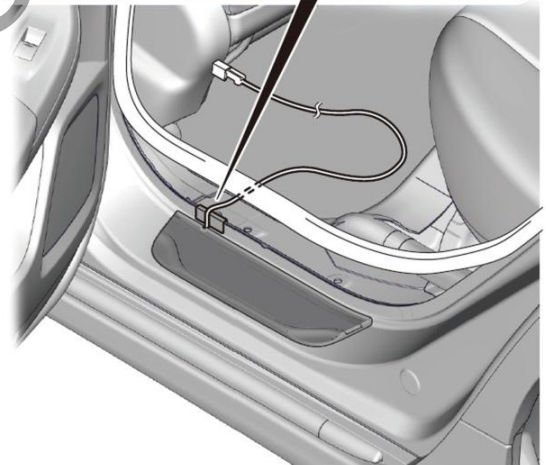
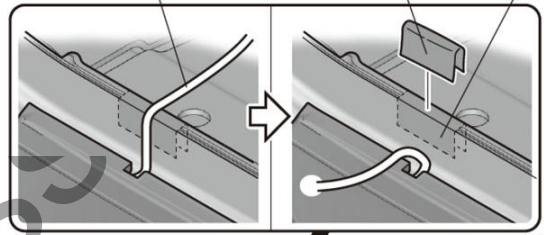

QD21213AH

33. 连接左后冷光迎宾踏板的线束。

34. 粘贴防护胶布 B。

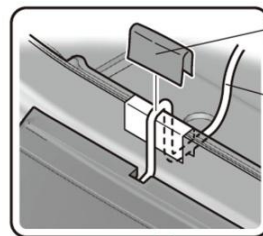

防护胶布B

左后冷光迎宾踏板的线束

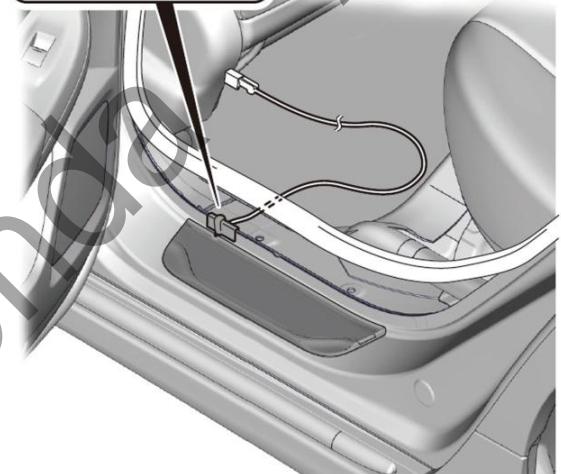

QD21214AH

35. 另一侧也进行相同操作。



线束的拉线

36. 粘贴保险丝标签。

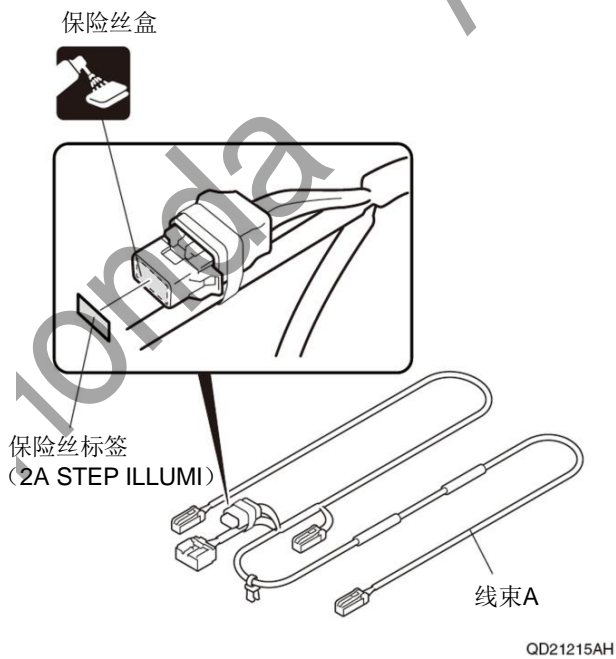

•汽油车型的其他用品的线束

未连接

顺序 37

已经连接

转顺序 38

•混合动力车型

转顺序 42

<汽油车型未连接其他用品线束时>

37. 连接线束 A 的接线器。

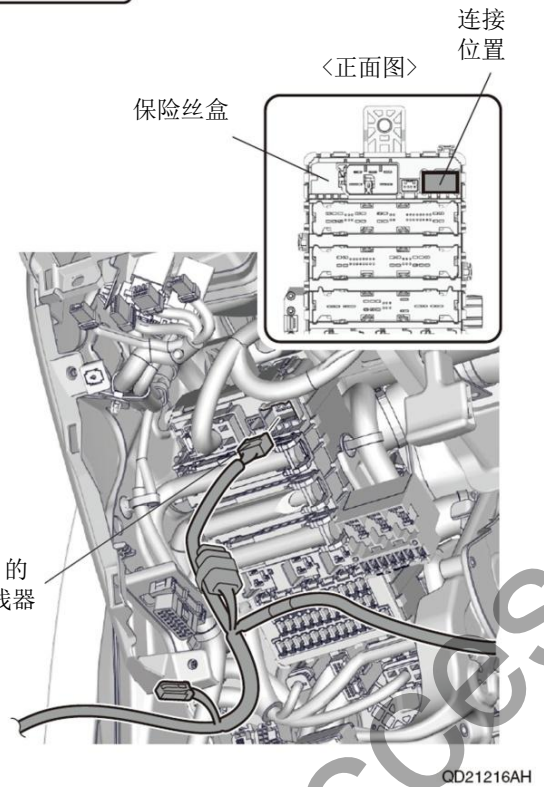
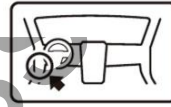

转顺序 39

<汽油车型已经连接其他用品线束时>

38. 连接线束 A 的接线器。

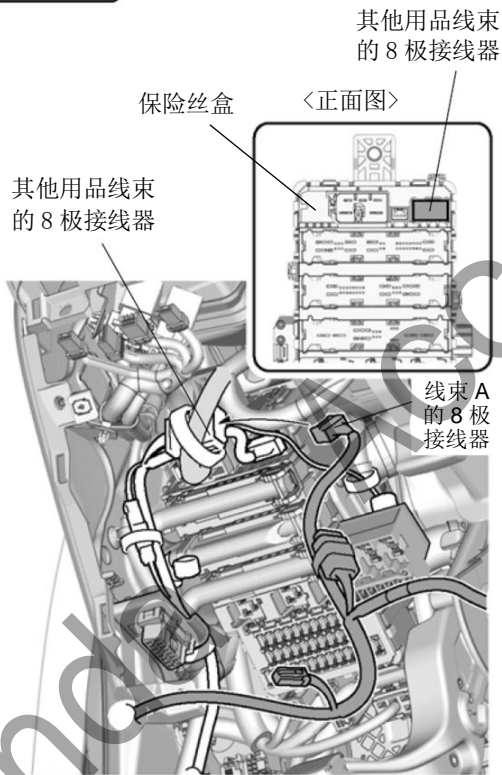
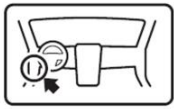

QD70770AH

39. 固定线束 A。

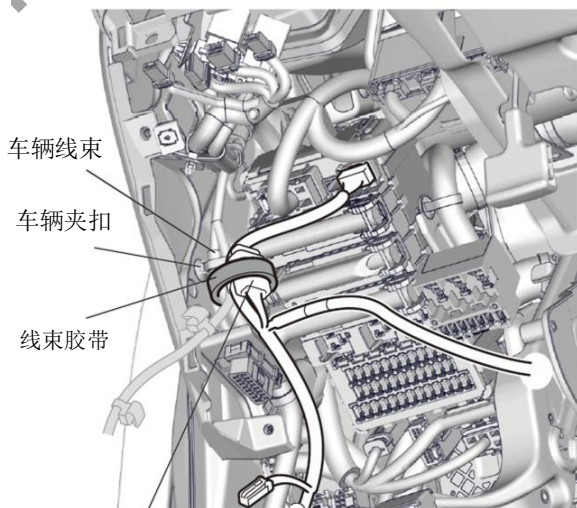

线束 A 的
保险丝盒

QD21217AH

40. 连接线束 A 的接线器。

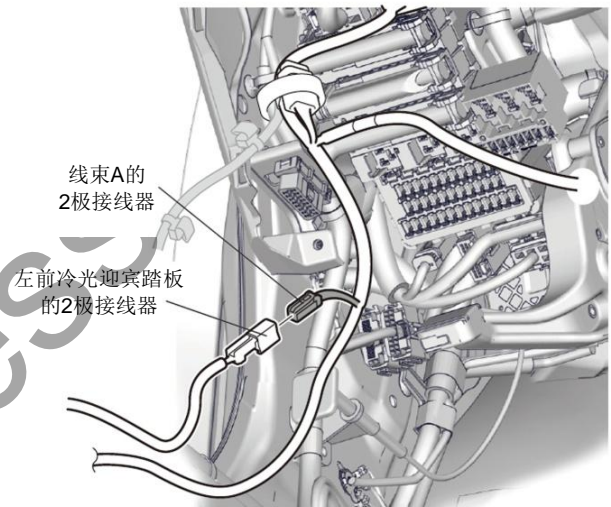

QD21218AH

41. 固定线束 A 和接线器的连接部位。

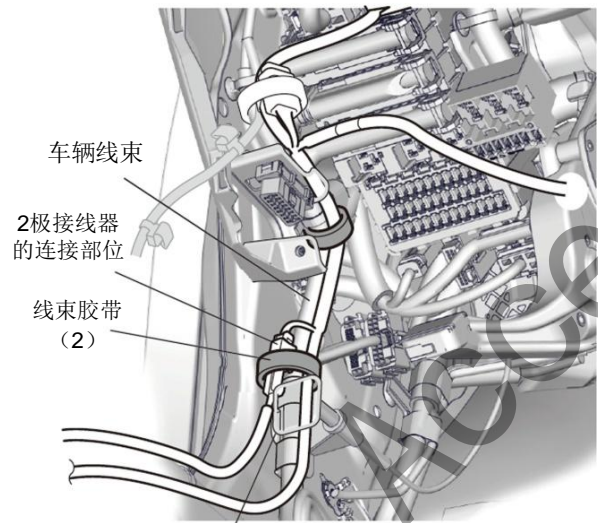

车辆夹扣

QD21219AH

转顺序59

〈混合动力车型〉

42. 拆开线束 A 的端子。

43. 剪掉线束 A 的导线。

建议

- 注意不要弄错导线。
- 注意不要损伤线束。

44. 把限位器装回原来位置。

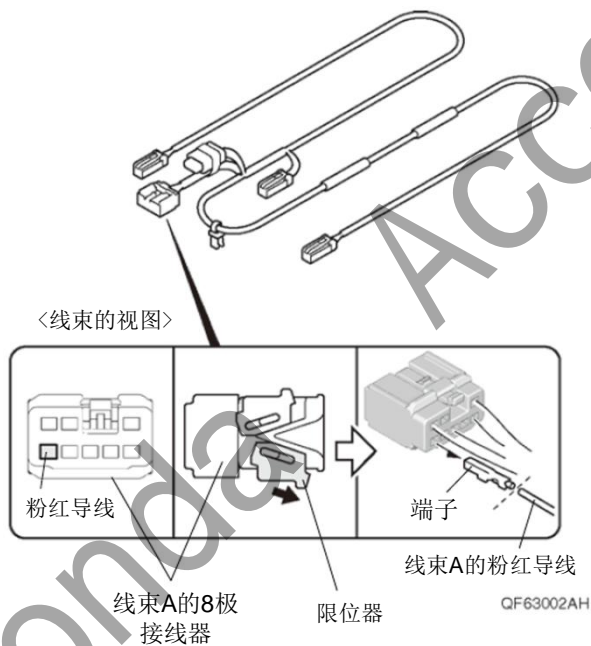

45. 连接线束 C 的导线。

建议

- 注意不要弄错导线的接线位置。

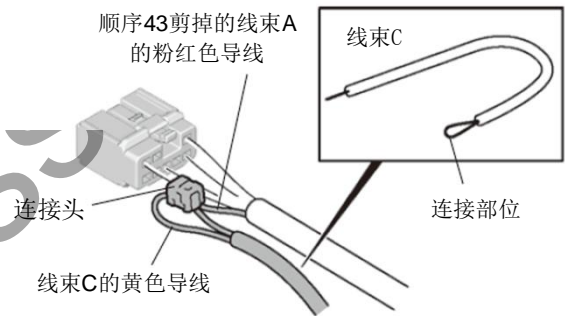

连接头的安装方法

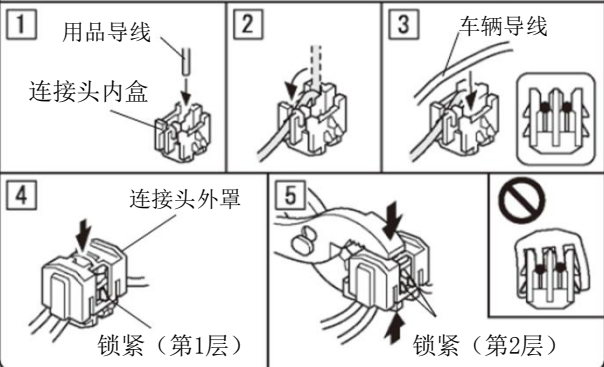

连接错误时的处置方法

不要把已经安装好的连接头拆开。

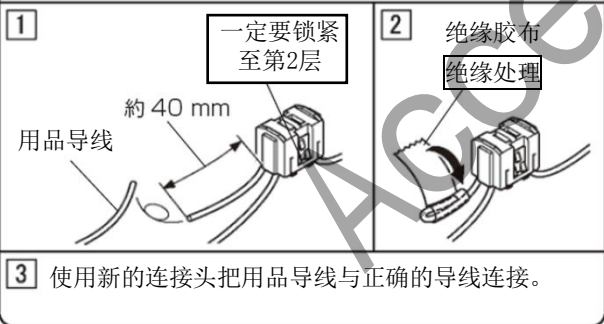

QF63003AH

46. 包裹海绵胶布。
47. 固定线束 C 的导线。

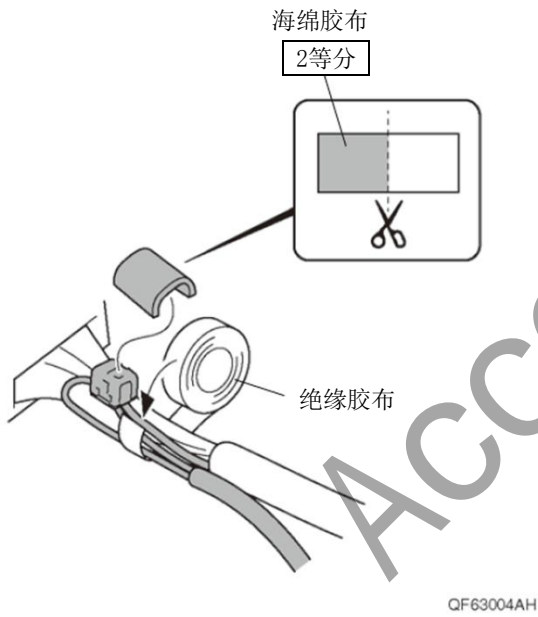

48. 拆开车辆接线器的连接。
49. 剪掉胶布。

建 议
• 注意不要损伤车辆线束。

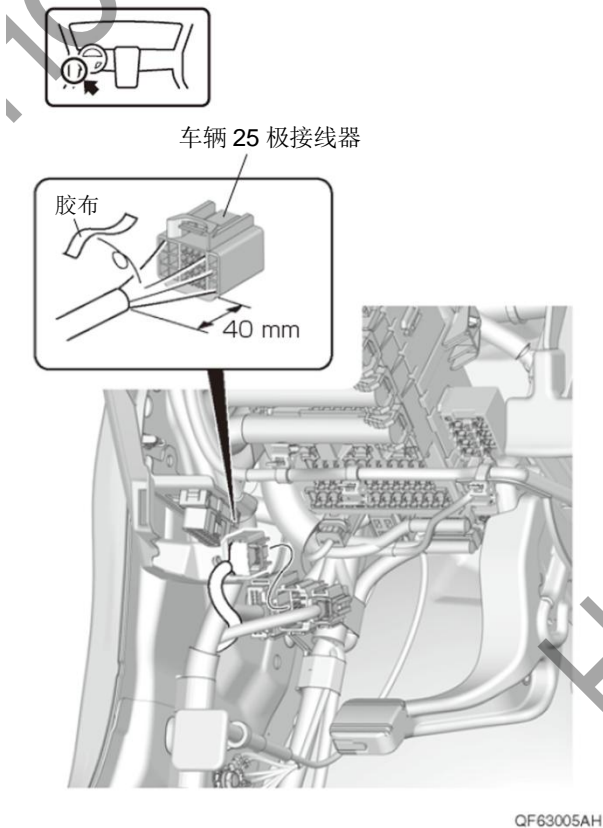

50. 连接线束 C 的导线。
(连接头的安装方法请参照顺序 45)

建 议
• 注意不要弄错导线的接线位置。

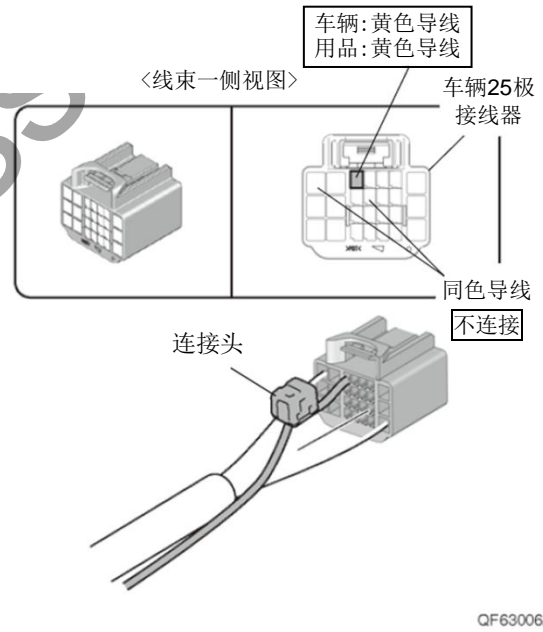

51. 粘贴海绵胶布。

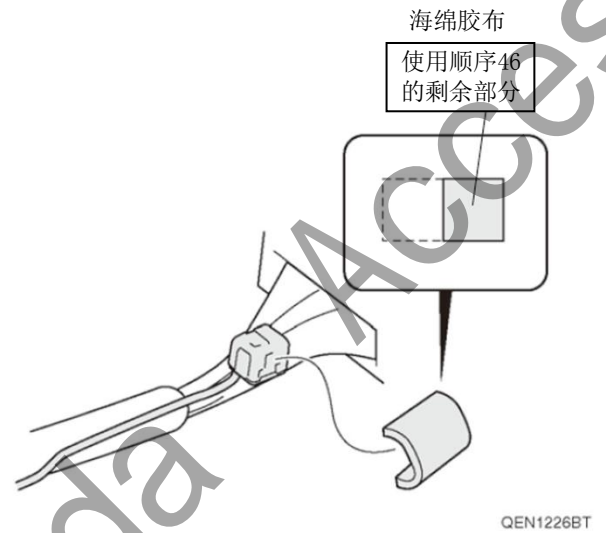

52. 固定线束 C 的导线。

建议

- 连同车辆线束的软管和胶布一起包裹。

53. 把车辆接线器按原样接好。

绝缘胶布

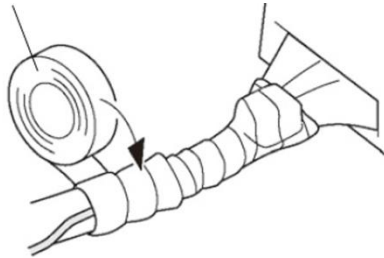

QEN1225AT

其他用品的线束

未连接
已经连接

顺序 54
转顺序 55

<未连接其他用品的线束>

54. 连接线束 A 的接线器。

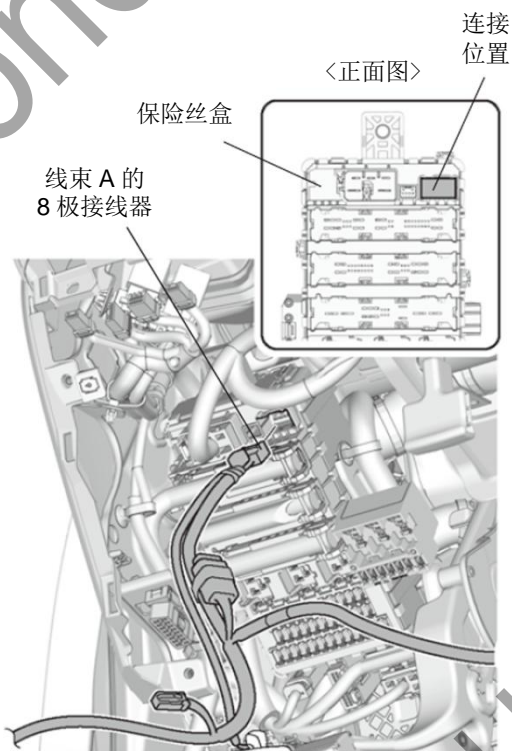

QF63007AH

<已经连接其他用品的线束>

55. 连接线束 A 的接线器。

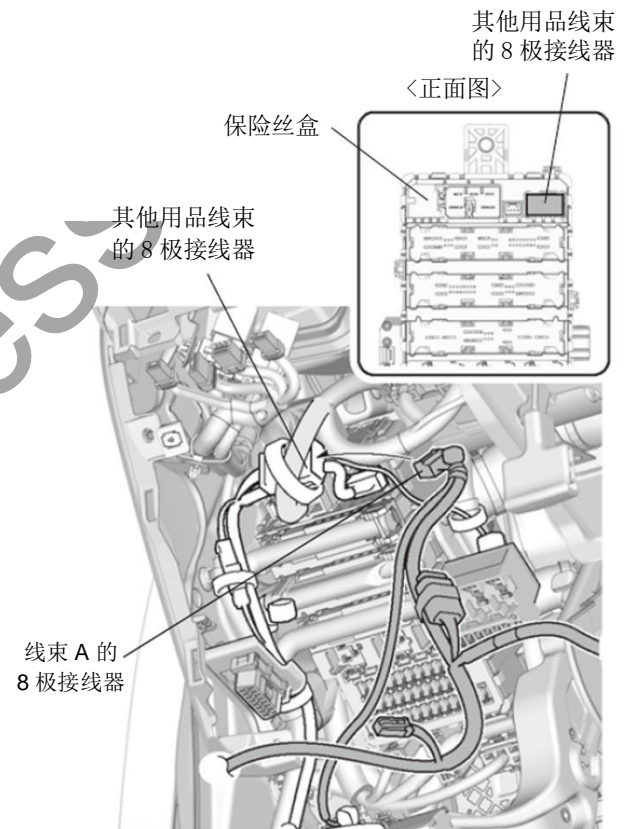

QF63011BH

56. 固定线束 A 和线束 C。

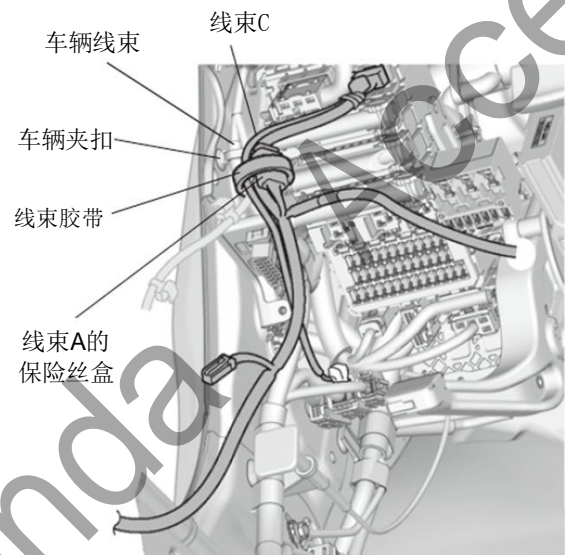

QF63012AH

转顺序56

57. 连接线束 A 的接线器。

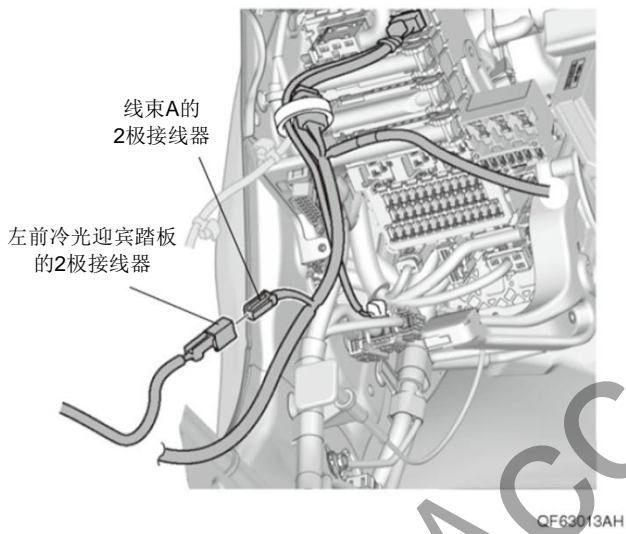

58. 固定线束 A、线束 C 和接线器的连接部位。

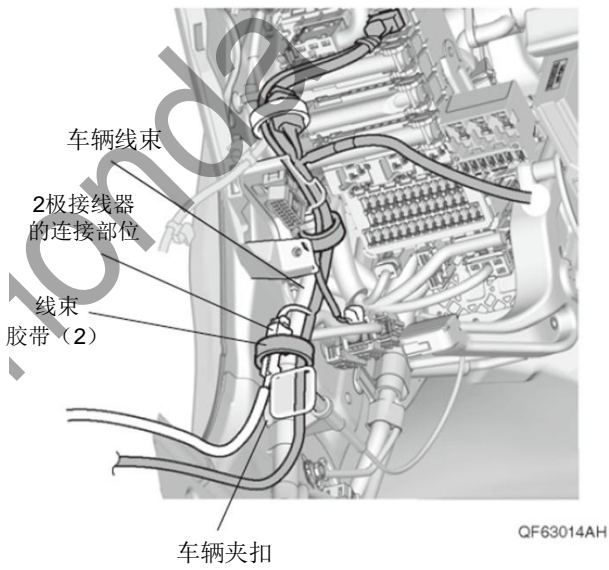

59. 固定线束 A 和左前冷光迎宾踏板的线束。

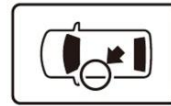

<截面图>

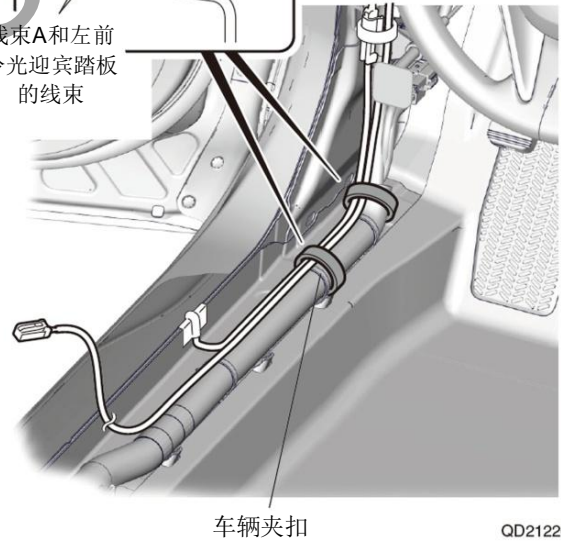
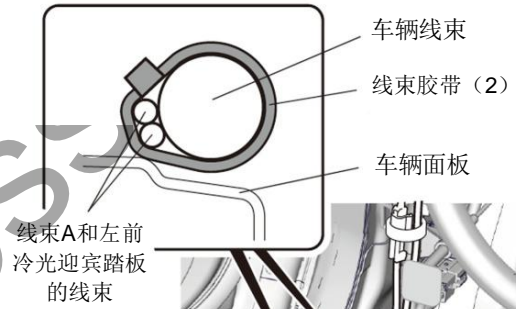

60. 固定线束 A。

<截面图>

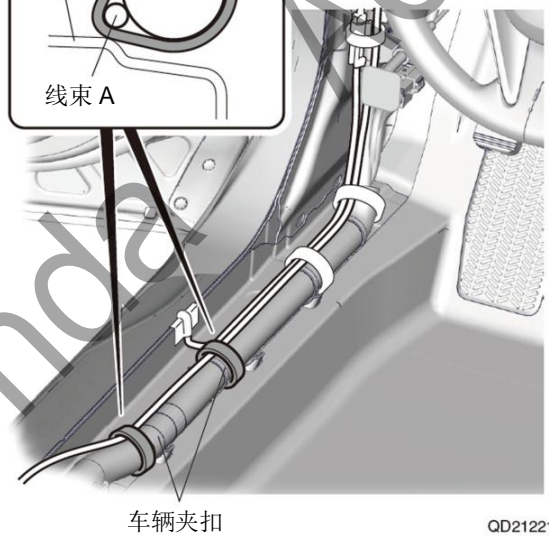
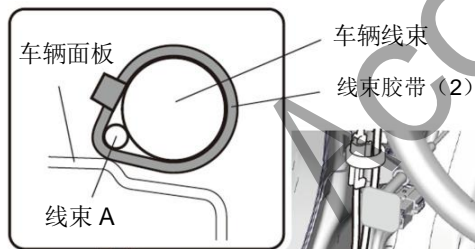

61. 固定线束 A。

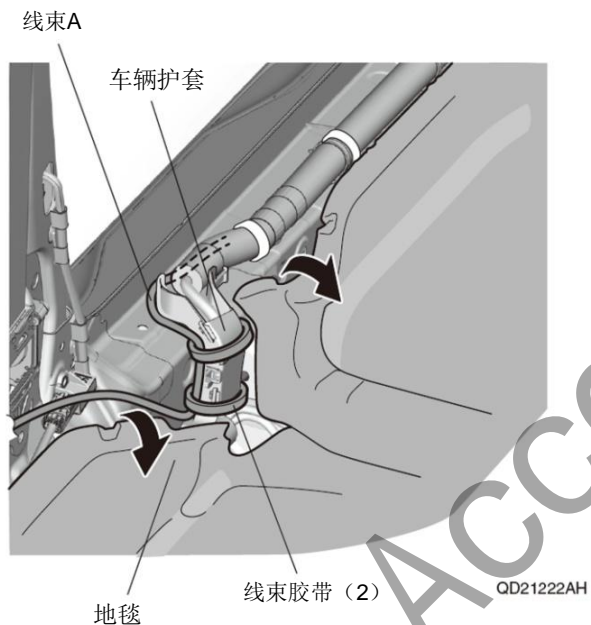

62. 揭起地毯。

63. 整理铺放线束 A。

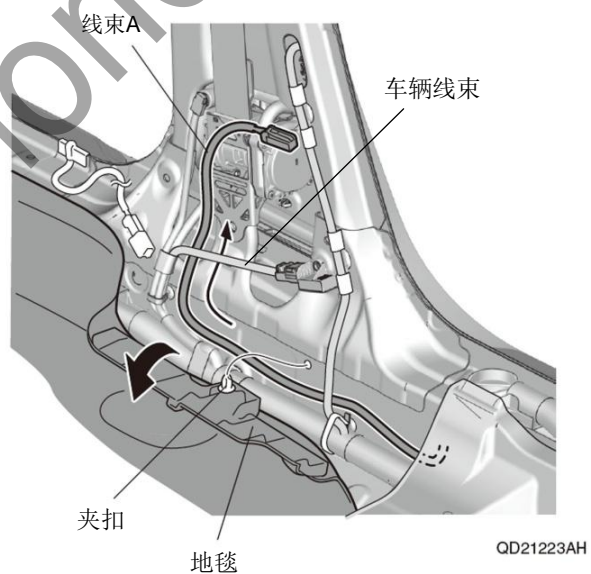

64. 连接线束 A 的接线器。

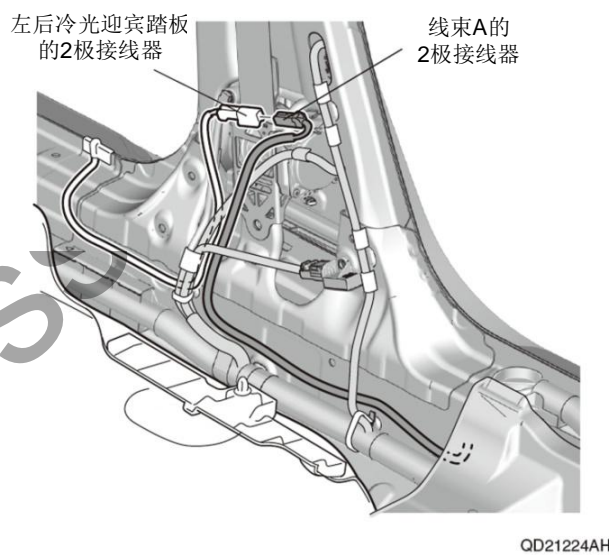

65. 固定线束 A 和接线器的连接部位。

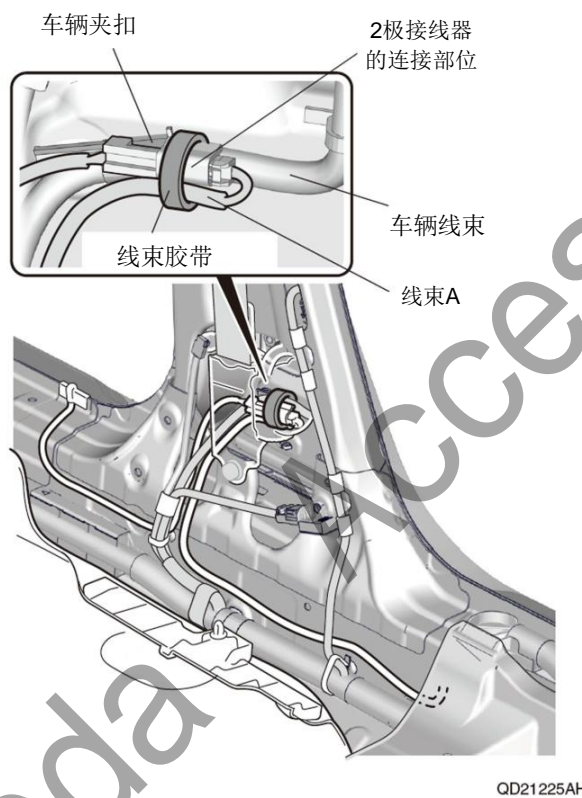

66. 固定线束 A 和左后冷光迎宾踏板的线束。

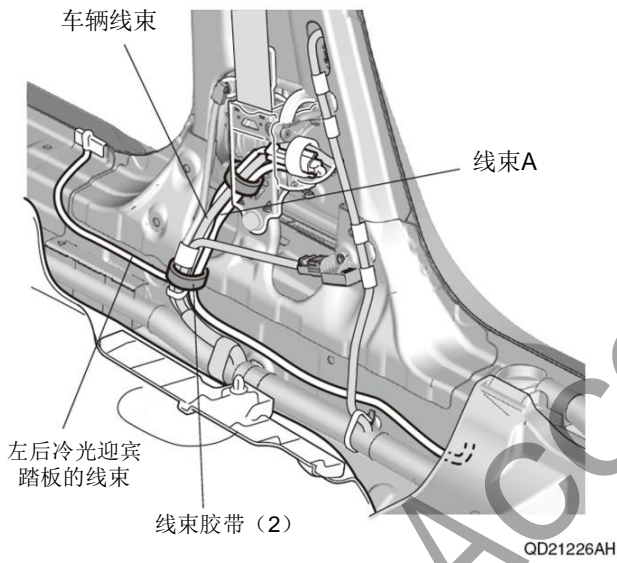

67. 固定左后冷光迎宾踏板的线束。

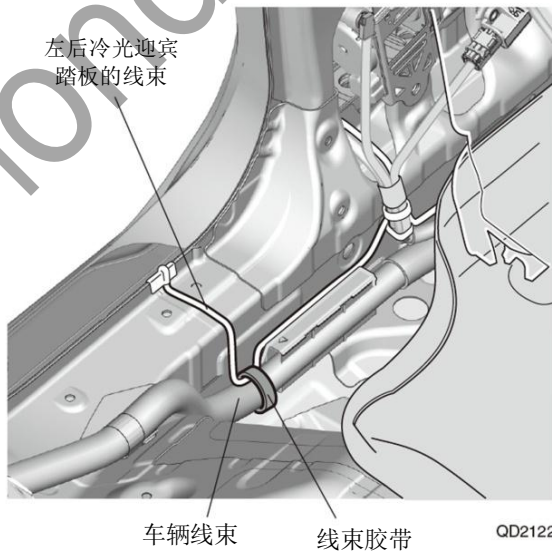
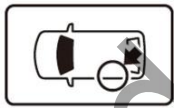

68. 固定左后冷光迎宾踏板的线束。

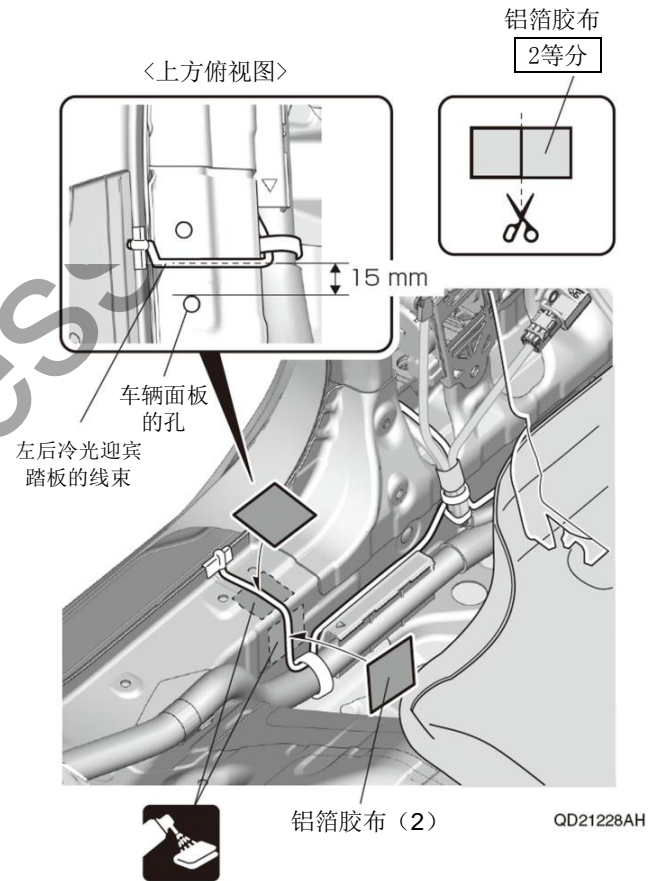

69. 固定线束 A。

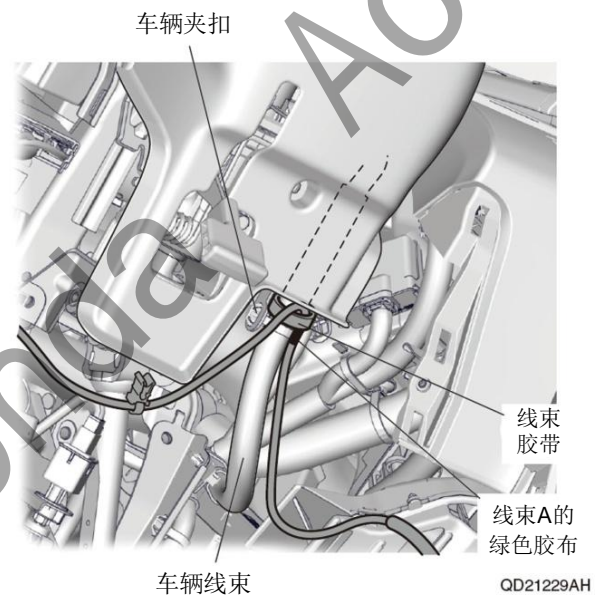
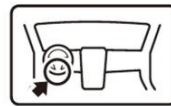

70. 固定线束 A。

建议

- 上下前后移动方向盘，确认线束没有紧绷。

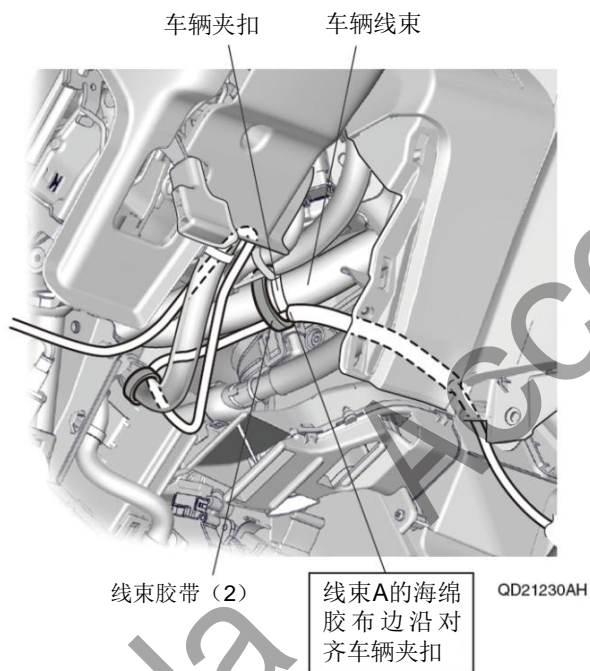

71. 整理铺放线束 A。

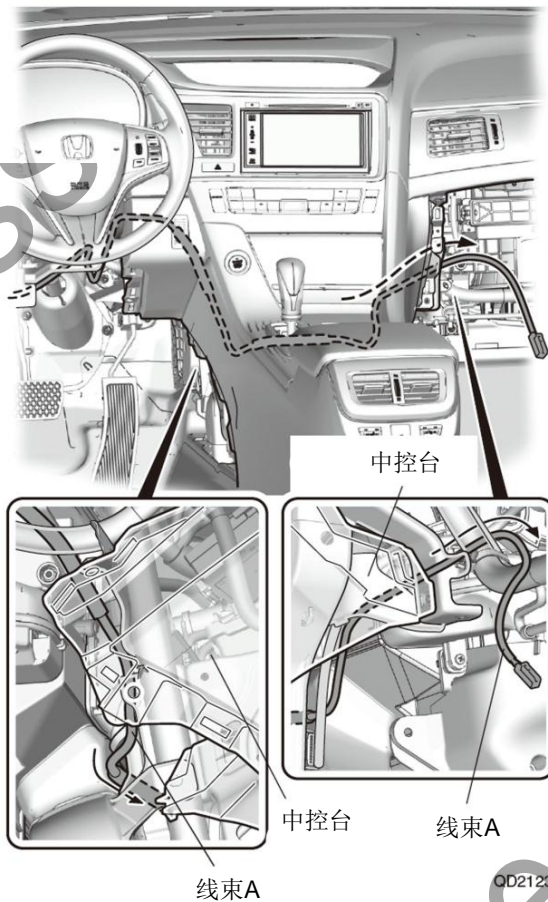

72. 固定线束 A。

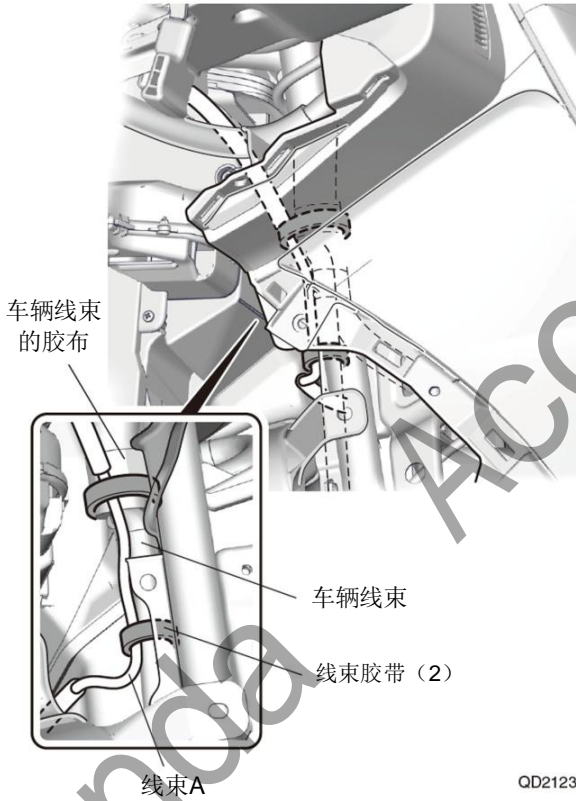
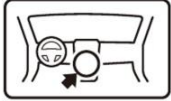

QD21232AH

73. 固定线束 A。

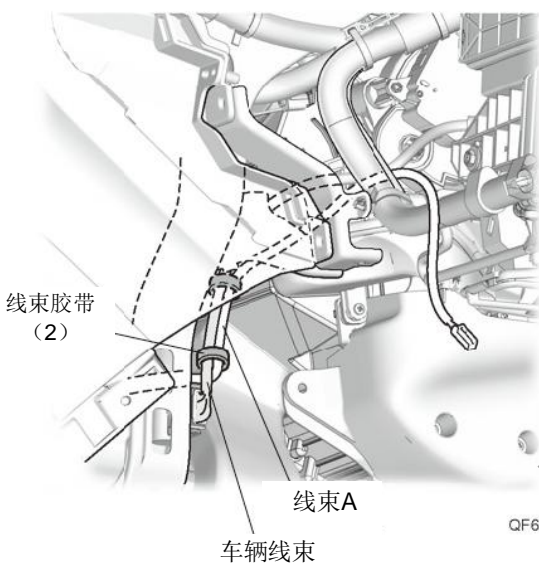
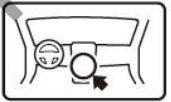

QF63015AH

74. 固定线束 A。

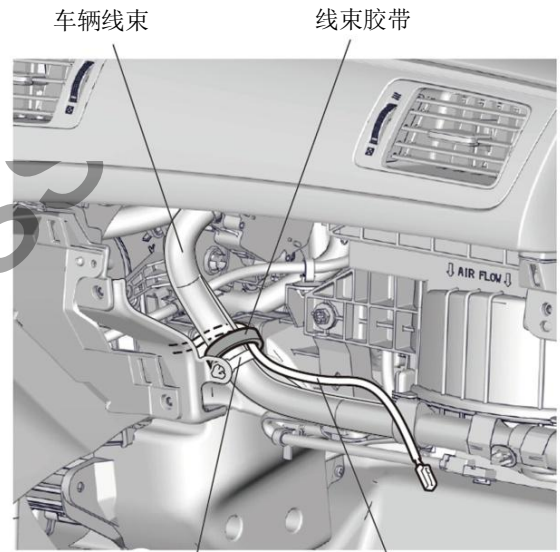
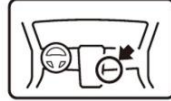

QD21234AH

75. 连接线束 A 的接线器。

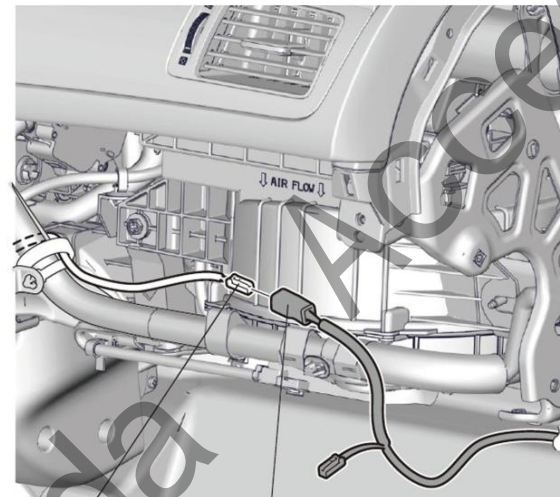
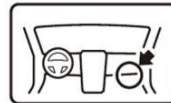

QD21235AH

76. 固定接线器的连接部位。

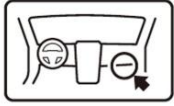

车辆夹扣 线束胶带 车辆线束

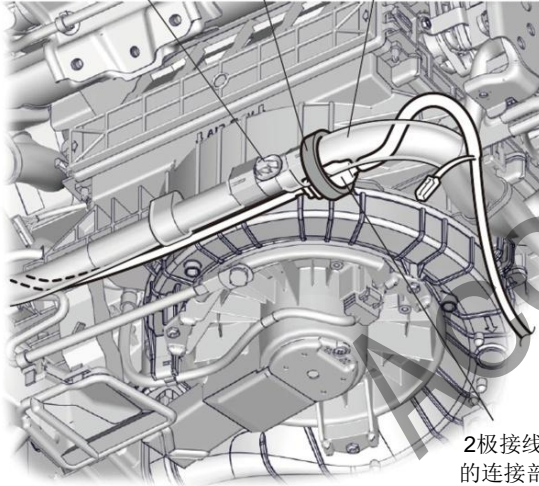

2极接线器
的连接部位

QD21236AH

77. 连接线束 B 的接线器。

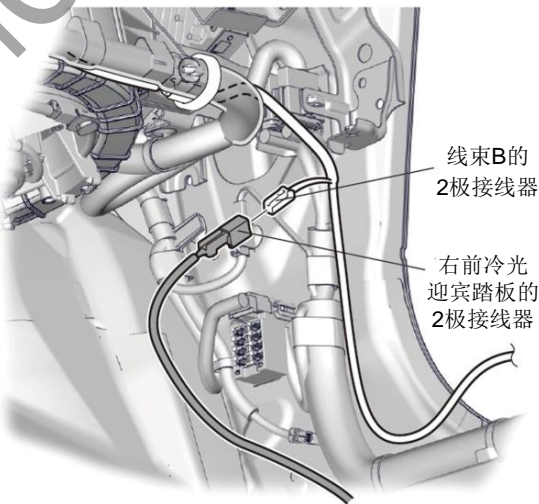
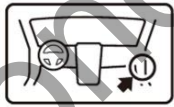

线束B的
2极接线器
右前冷光
迎宾踏板的
2极接线器

QD21237AH

78. 固定线束 B 和接线器的连接部位。

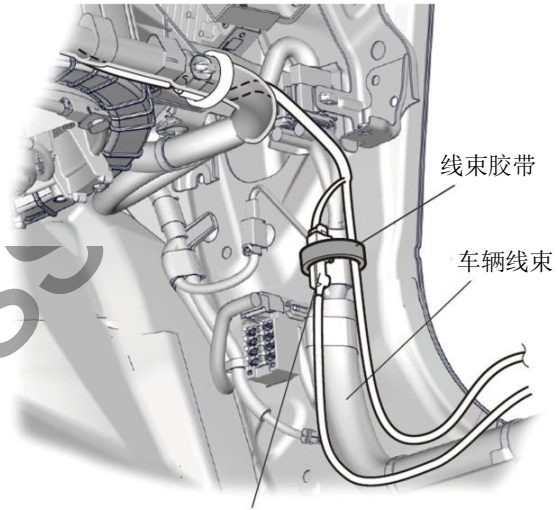

2极接线器
的连接部位

QD21238AH

79. 固定线束 B 和右前冷光迎宾踏板的线束。

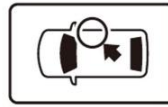

线束胶带 (2) <截面图>

车辆线束

车辆面板

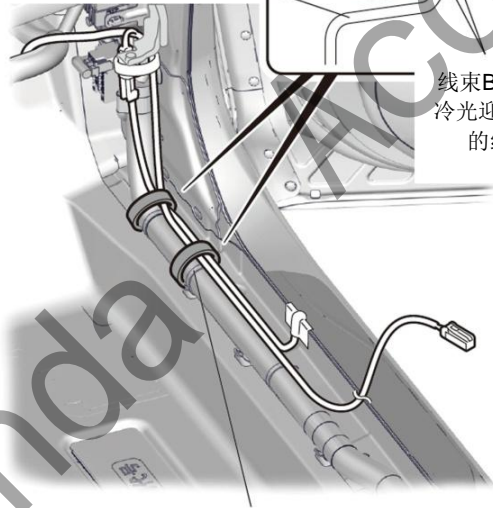

线束B和右前
冷光迎宾踏板的
线束

车辆夹扣

QD21239AH

80. 固定线束 B。

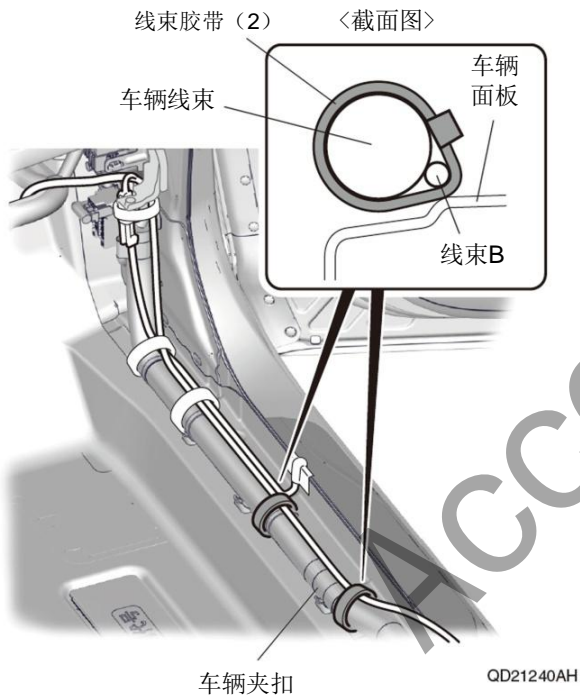

81. 固定线束 B。

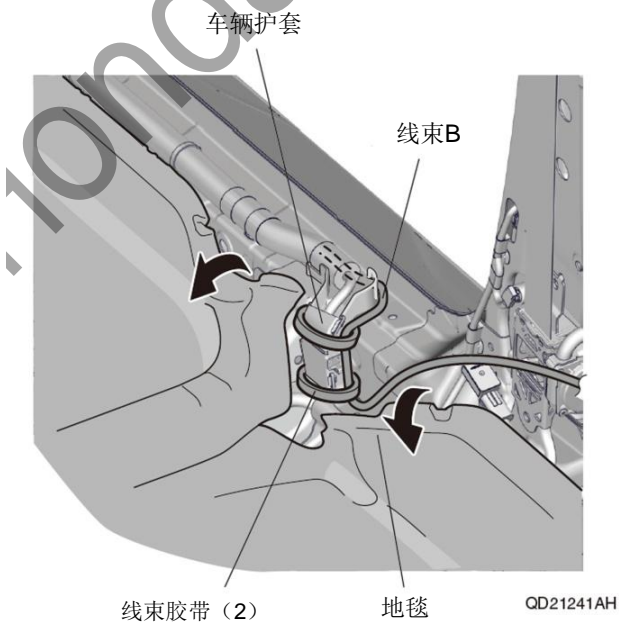

82. 掀起地毯。

83. 整理铺放线束 B。

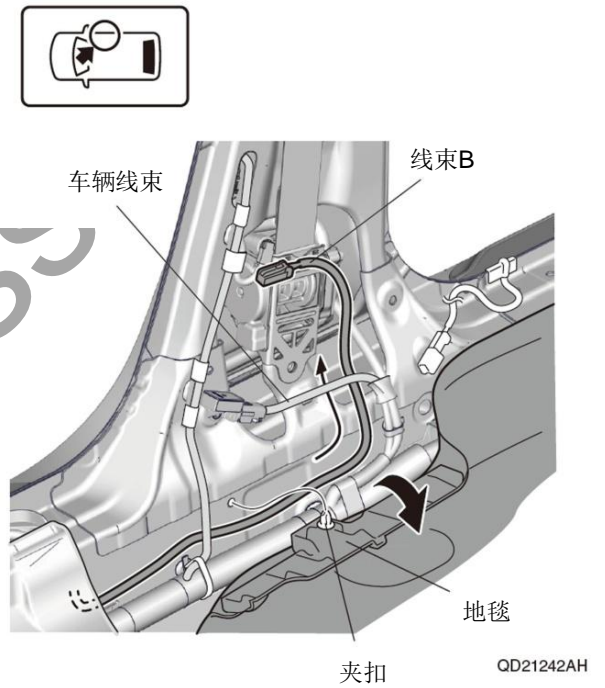

84. 连接线束 B 的接线器。

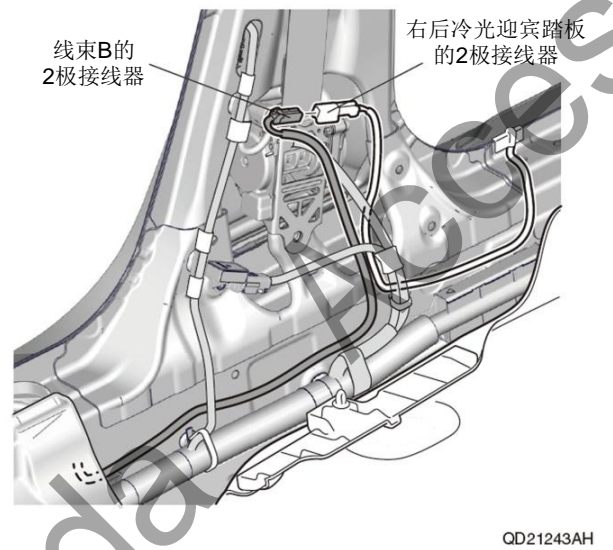

85. 固定线束 B 和接线器的连接部位。

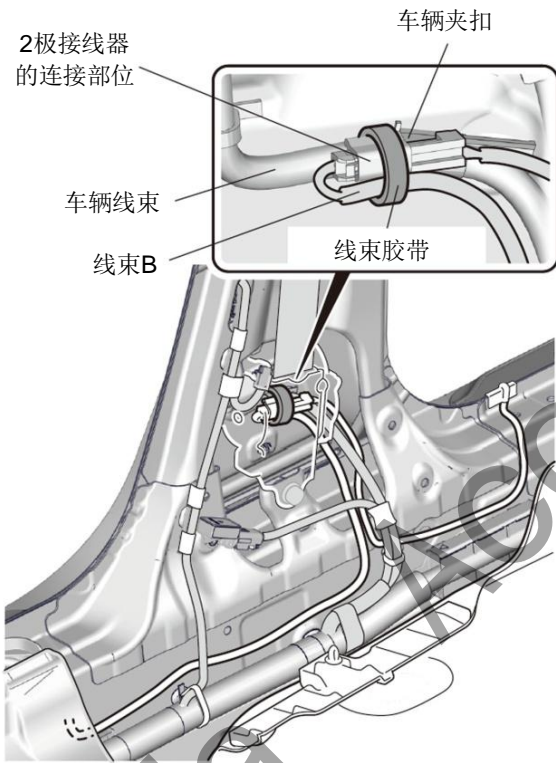

QD21244AH

86. 固定线束 B 和右后冷光迎宾踏板的线束。

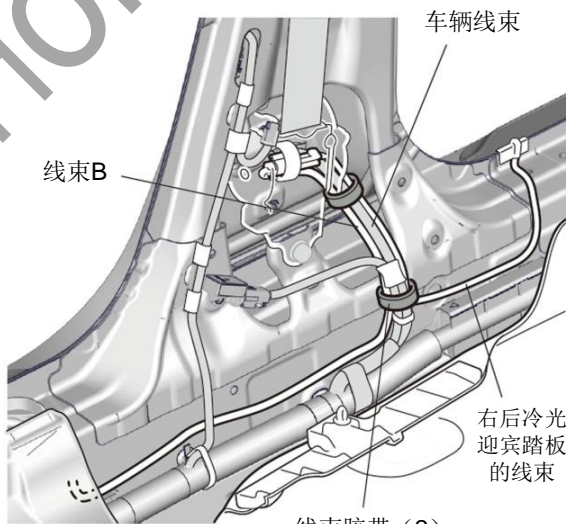

QD21245AH

87. 固定右后冷光迎宾踏板的线束。

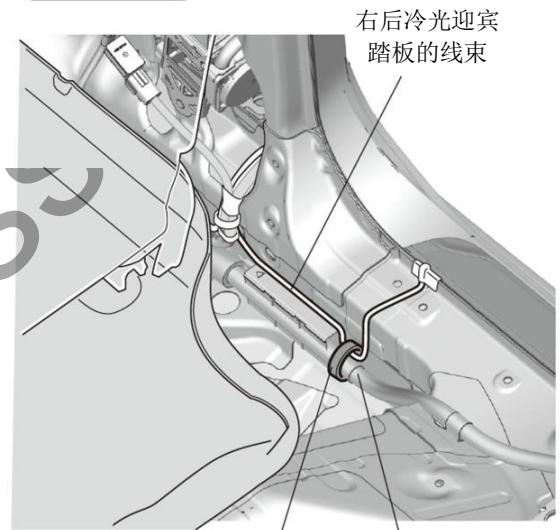
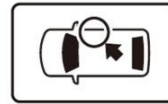

QD21246AH

88. 固定右后冷光迎宾踏板的线束。

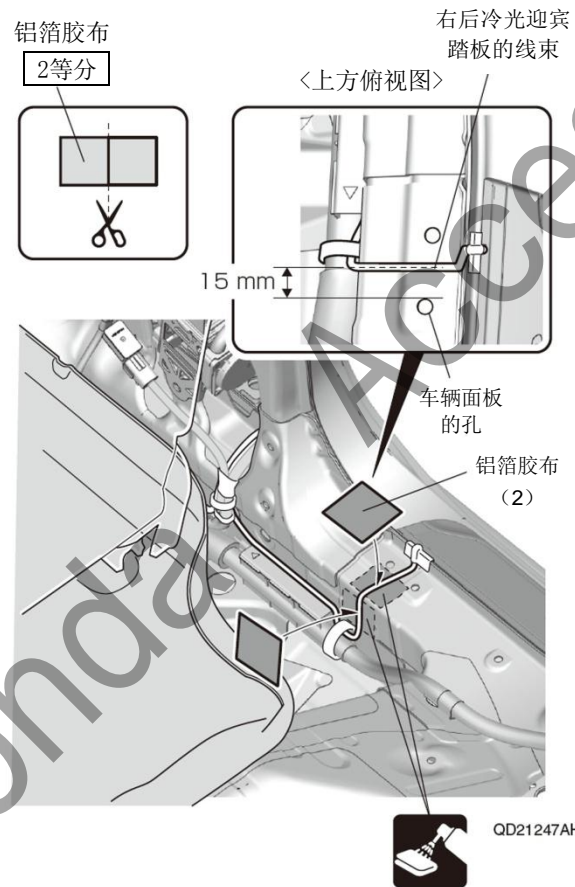

QD21247AH

• 脚边照明灯

配备车型	顺序 89-91
未配备车型	转顺序 92

<配备脚边照明灯的车辆>

89. 固定线束 A。

90. 把驾驶席下护板装回原来位置。

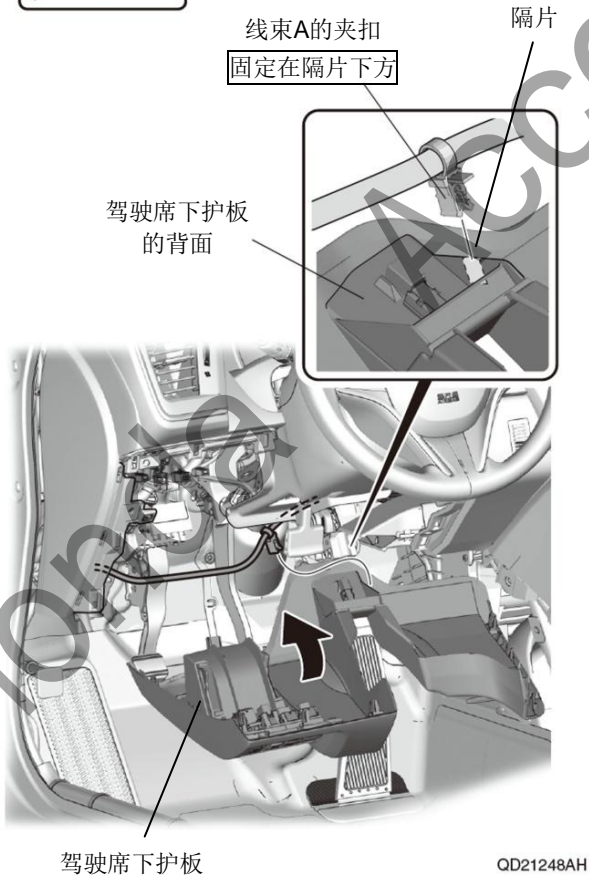
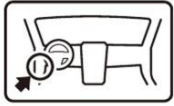

91. 固定线束 A。

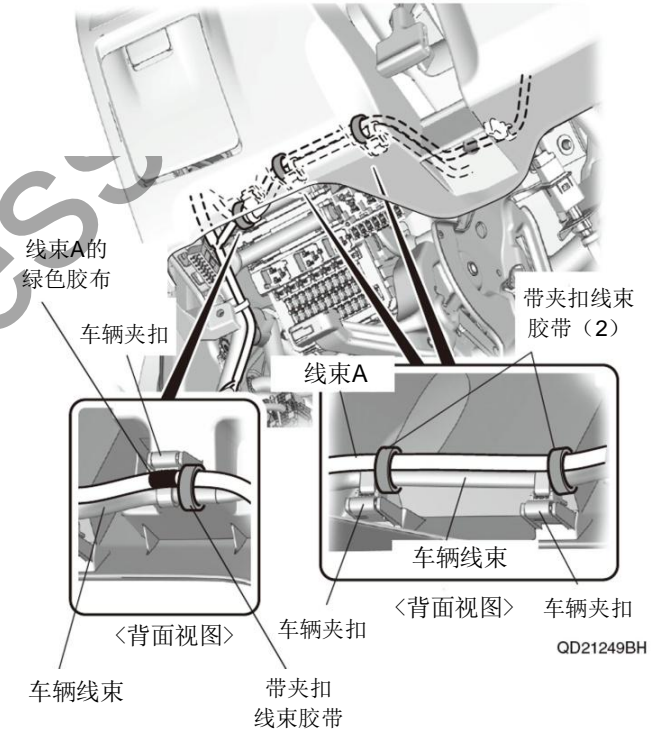
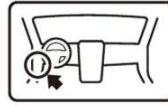

转顺序95

<未配备脚边照明灯的车辆>

92. 固定线束 A。

93. 把驾驶席下护板装回原来位置。

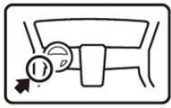

线束A的夹扣
固定在隔片的下侧

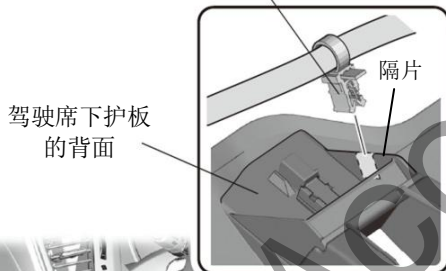

驾驶席下护板的背面

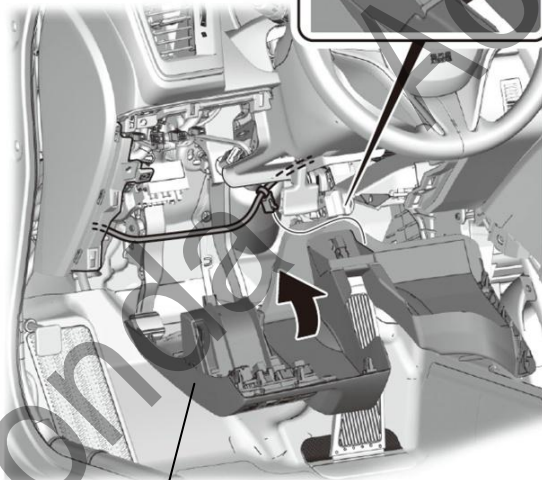

驾驶席下护板

QD21248AH

94. 固定线束 A。

建议

- 注意带夹扣线束胶带的朝向。

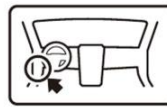

带夹扣
线束胶带

带夹扣线束
胶带 (2)

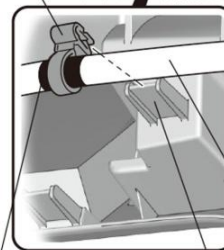

线束A的
绿色胶布

隔片

<背面视图>

线束A

<背面视图>

隔片 (2)

QD21250AH

安装确认

95. 确认配线和安装没有异常。

建议

- 确认没有强行拉拽、夹塞、夹住线束。
- 确认夹扣和线束胶带安装牢固，没有遗漏。

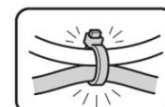
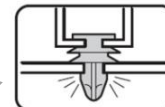

Q060706CM

复原作业

96. 把拆卸下来的车辆零件按原样装回。

建议

- 注意不要损伤车辆零件，夹住线束。
- 必须牢固安装夹扣、爪扣等，不能凸起。

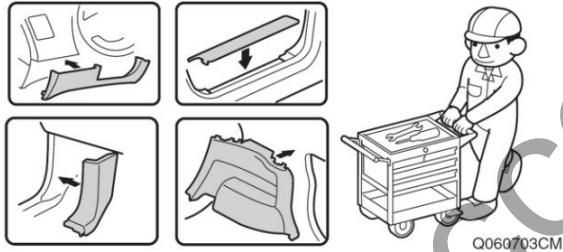

动作确认

97. 把电池的负极端子重新接回。



98. 打开车门确认门边踏板饰条亮灯。

车辆检查

99. 确认电装产品及电子系统的运转正常。

100. 恢复各单元的安装前的设置状态。

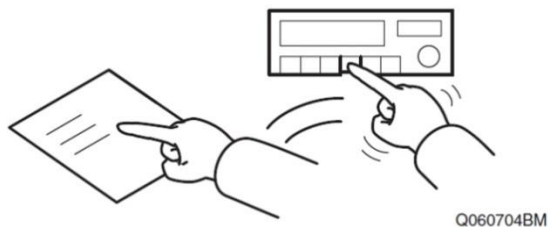

维修保养

保险丝的位置

• 2A 保险丝的位置请参照“安装位置图”。