

尾箱扰流板（翼翅型）	CIVIC MODULO
------------	---------------------

安装位置图

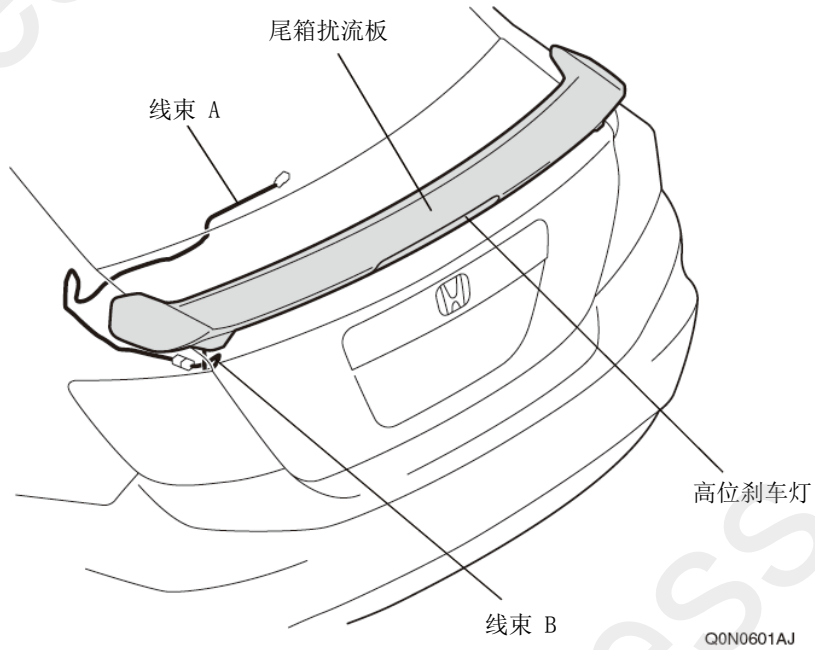

为确保安装的安全（务必仔细阅读）

警告标志的说明

- 本书中使用以下标志来标明有可能造成操作人员或其他人受伤害的操作，以及有关安装的建议。



不遵从该指示，将导致死亡或者其他严重伤害



不遵从该指示，有可能导致死亡或者其他严重伤害



不遵从该指示，有可能导致受伤



防止导致故障、破损的建议



禁止事项

关于图标

- 使用下列图标来标明安装位置。

(○：部位/箭头：视线角度)



车身对应位置

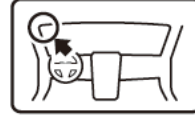

仪表板对应位置

- 使用下列图标来标明操作中必须遵守的事项。



佩戴防护眼镜



带皮手套



双人作业



放置于擦布或毛毯上



除去毛刺



涂抹修补漆后充分干燥



保管好零件（还给客户）



用力压紧粘贴面



使用规定扭力上紧螺丝



垂直安装面操作



使用脱脂洗洁剂清洗

线束操作注意事项

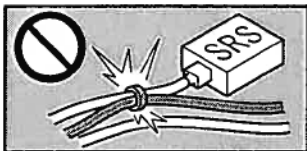

请不要把用品线束与 SRS 线束扣夹在一起。



接线器、端子类的接线请用力插入，直到锁紧为止。

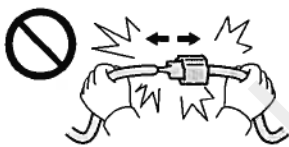

拆卸接线器、端子之类的接线时，请不要用力拉拽线束。



从支撑杆拆下的接线器必须接回原位。

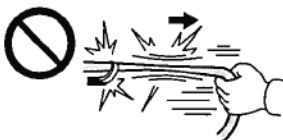

请不要用力拉拽线束。



用品线束要扣在指定场所，不能松垮。



线束不要夹压在零件中间。

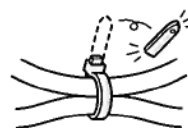

切断线束胶带的剩余部分。

一般的注意事项

- 请按照安装说明书的记载事项及服务手册中的相关事项和信息进行操作。特别要注意安全方面。
- 不要划伤、损坏车辆及相关零件。
- 特别要注意夹扣和爪扣的操作。
- 拆卸前应考虑如何装回原样，先确认安装时的状态后才开始拆卸零件。

安装电装零件的注意事项

- 进行安装操作时必须请先断开车辆电瓶的负极端子 (-)。

关于本用品的注意事项

- 螺栓、螺丝等必须使用本说明书的指定零件。否则，有可能导致故障发生。
- 安装以及粘贴操作请不要在太阳直射的地方，多尘的地方进行。
- 粘贴时必须保证粘贴面的温度在 15~40℃。
- 特别是低温时会导致软胶布带粘性降低，此时必须先加热粘贴面。
- 粘贴时用力压紧，但是要避免损坏用品以及车辆零件。
- 请不要拔出软胶布重新再贴。否则会造成破损，或着软胶布和贴膜不能充分粘紧。
- 安装后 24 小时之内请不要让安装位置沾水。

组成配件

尾箱扰流板（翼翅型）套件

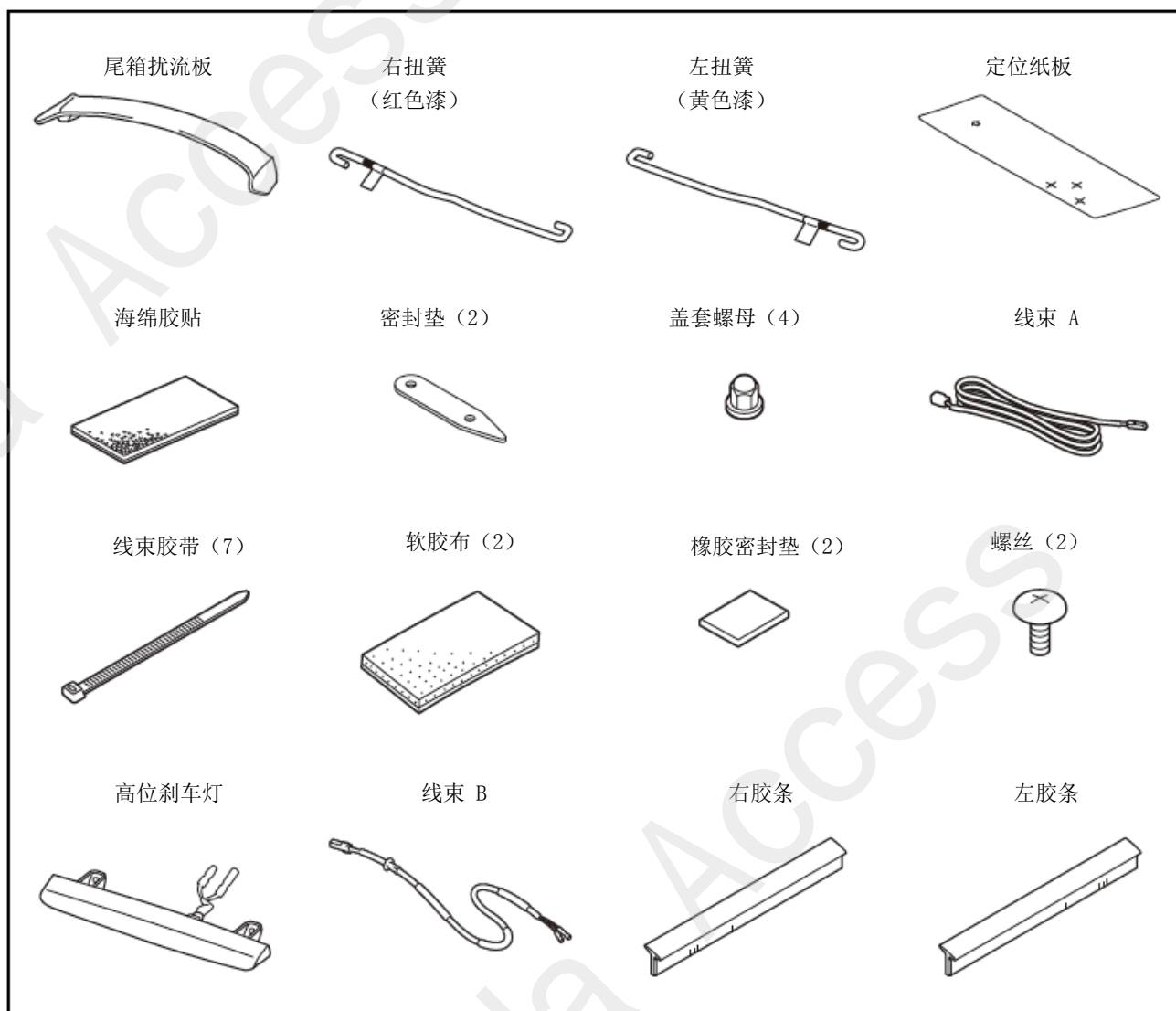

必要工具/用具

- 十字螺丝刀
- 锉刀
- 镊子
- 棘轮
- 直尺
- 手套
- 防护眼镜
- 绝缘胶布
- 一字螺丝刀
- 修补漆
- 脱脂洗洁剂
- 套筒
- 胶布
- 扳手
- 铁丝
- 扭簧拆卸工具 (07XAZ-SOK0100)
- 打孔机
- 水性记号笔
- 抹布
- 扭力扳手
- 包封胶布
- 电钻
- 钻头

安装方法和顺序

脱脂洗洁剂的清洗方法

- 把脱脂洗洁剂涂抹在擦布上，把安装面上的油脂、垃圾、污垢全部擦拭干净。

建议

- 请不要把脱脂洗洁剂直接涂抹在安装面。
- 请充分干燥后才进行粘贴操作。

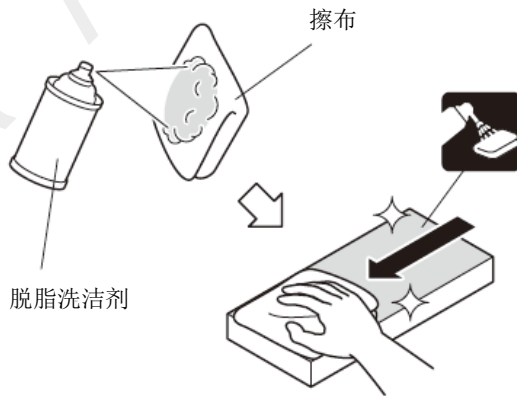

电瓶负极端子 (-) 的拆卸

1. 纪录车辆各电子单元的设置。
2. 拆卸电瓶的负极端子 (-)。

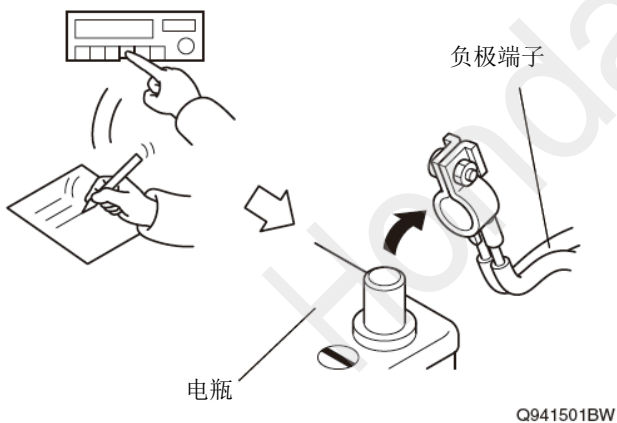

胶条的安装

3. 粘贴包封胶布。

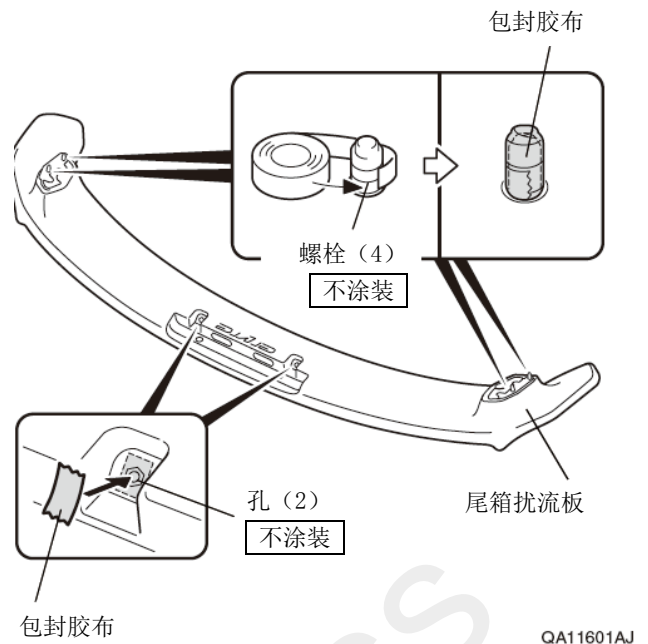

4. 涂装指定的范围。

建议

- 充分干燥后才可以进行粘贴的操作。

5. 撕掉包封胶布。

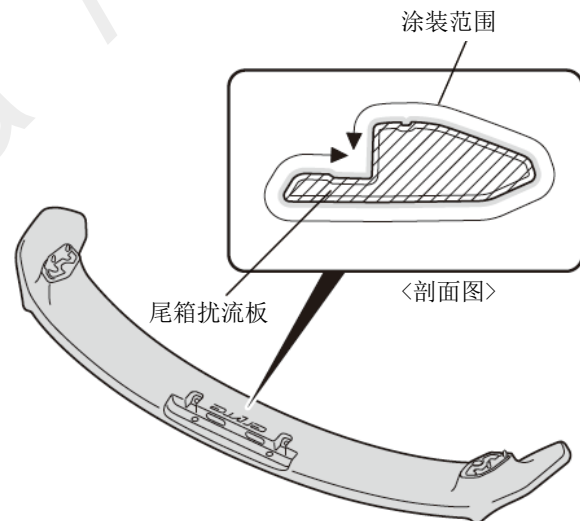

6. 把粘贴面脱脂清洗干净。

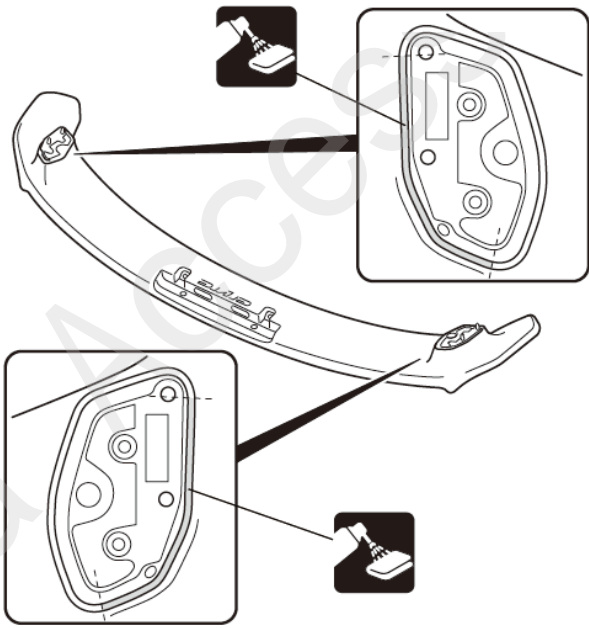

QA30301AH

7. 粘贴左右胶条。

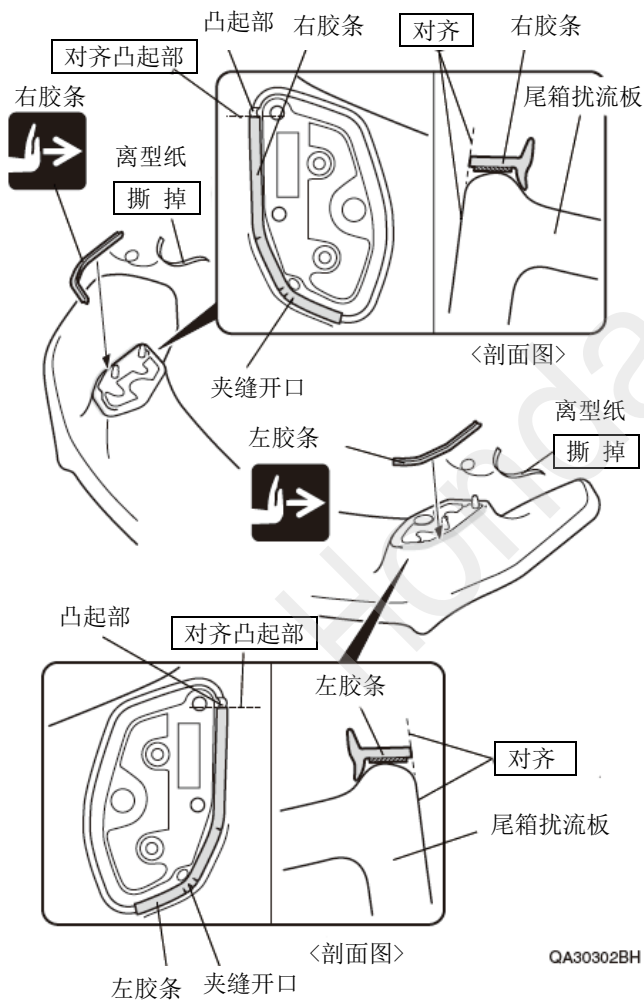

QA30302BH

车辆零件的拆卸

8. 打开后尾箱盖。

9. 拆出左铰链盖。

建议

- 注意不要损坏上部的夹扣。

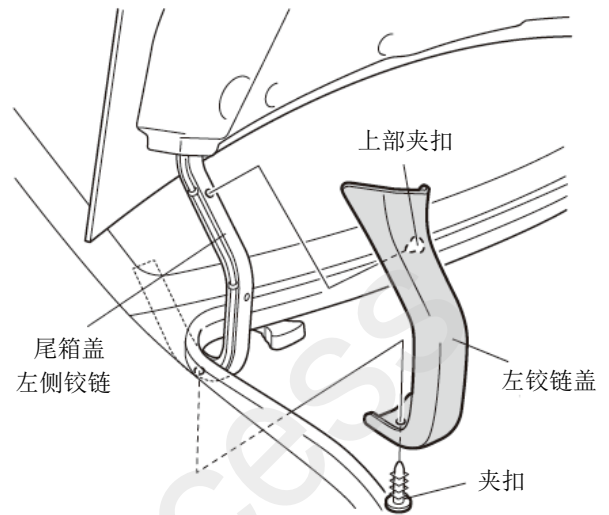
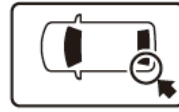

Q071519AJ

10. 拆出右铰链盖。

建议

- 注意不要损坏上部的夹扣。

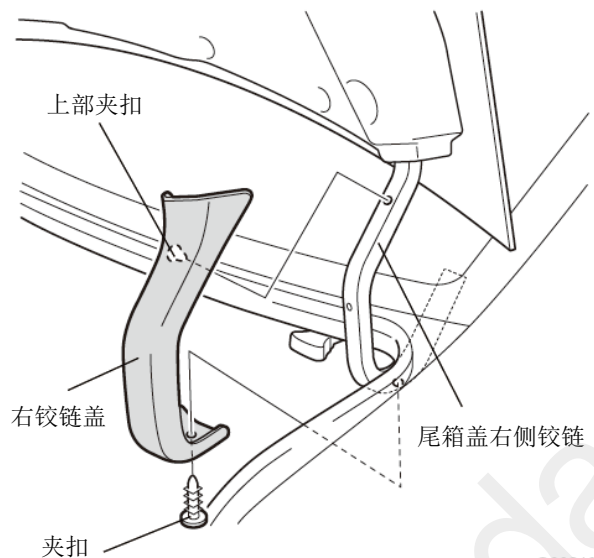
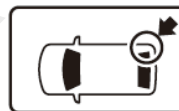

Q002105AJ

11. 拆出尾箱盖隔音罩（只限于配备车辆）。

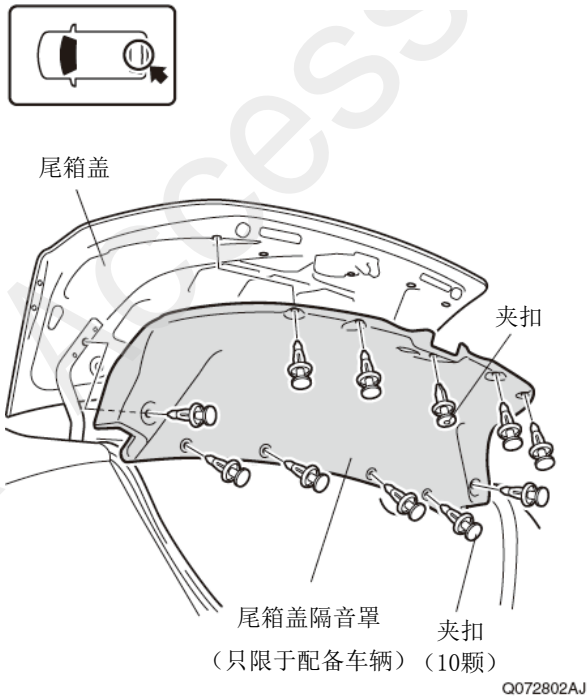

高位刹车灯的安装

12. 粘贴橡胶密封垫。

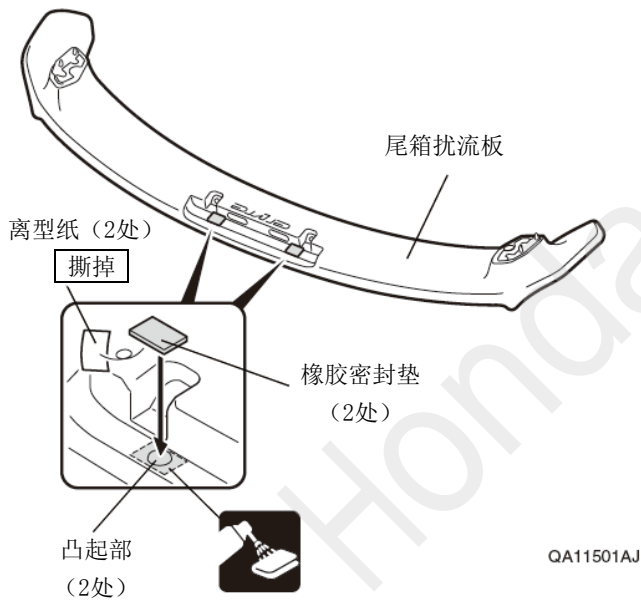

13. 拉放铁丝。

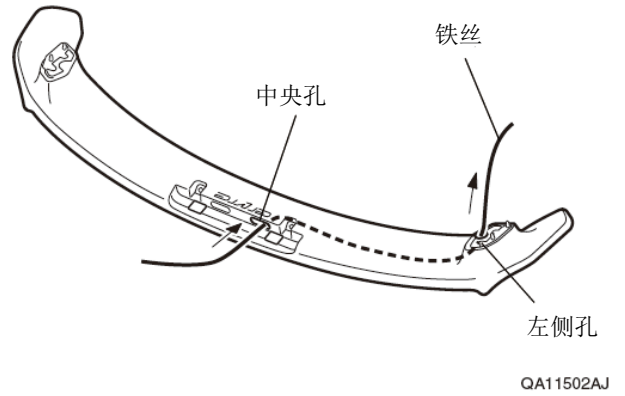

14. 包裹住铁丝。

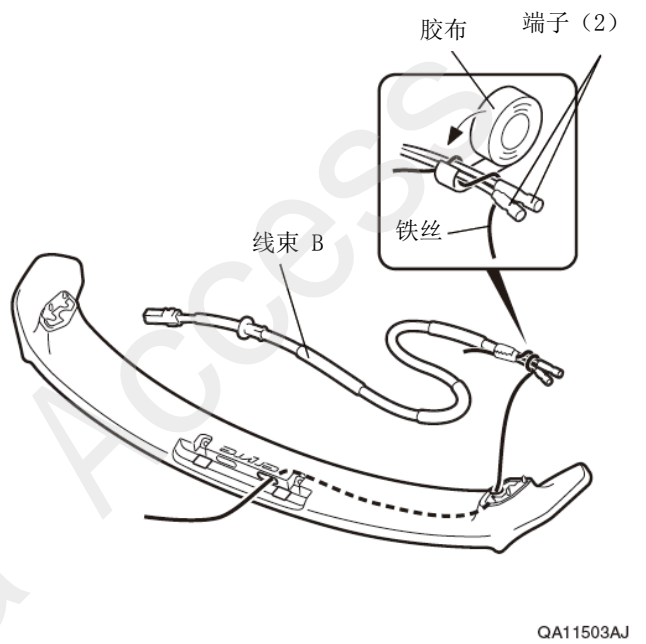

15. 进行线束 B 的拉线。

16. 拆卸下铁丝。

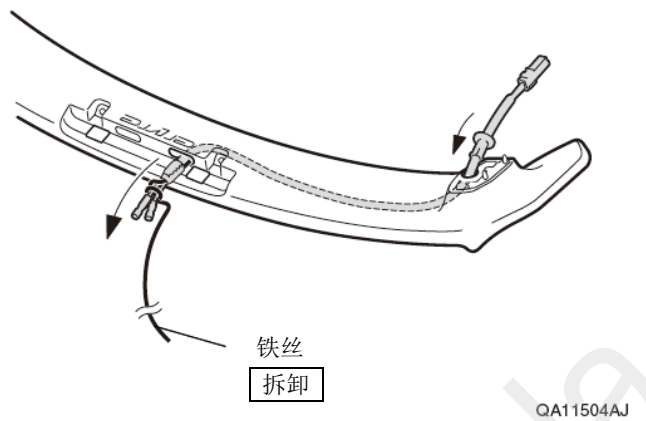

17. 接上端子。
18. 固定高位刹车灯。

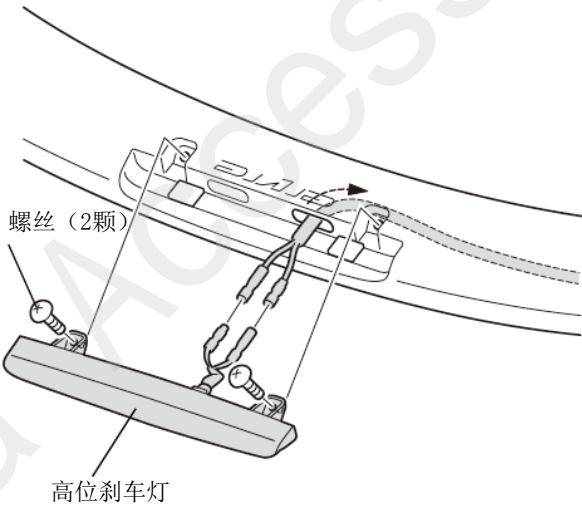

Q0N0609AJ

尾箱扰流板的安装

19. 关闭后尾箱盖。
20. 粘贴胶布。

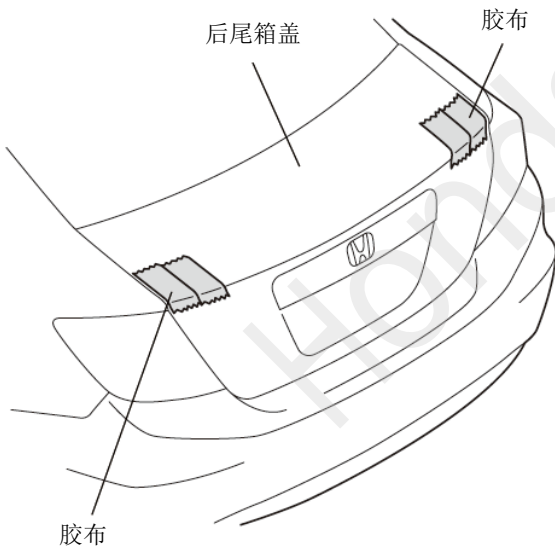
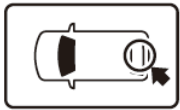

Q080501AJ

21. 固定定位纸板。

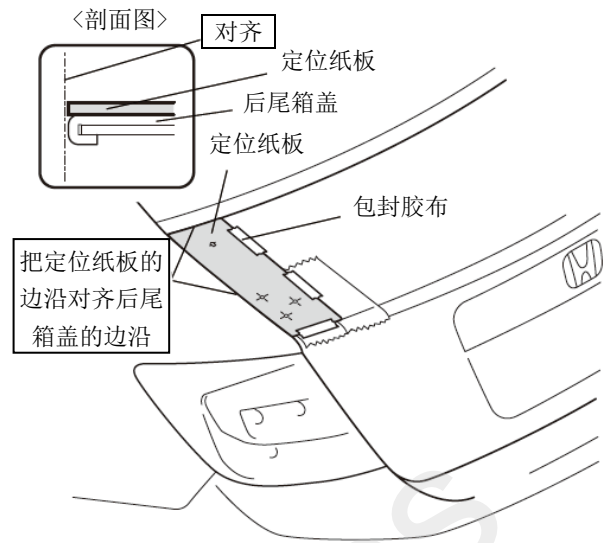
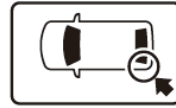

Q0D1401BJ

22. 在后尾箱盖上做记号。
23. 取下定位纸板。

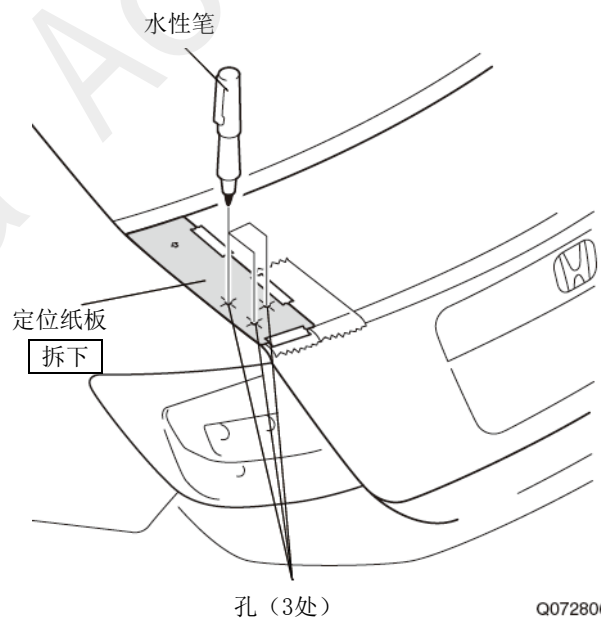

Q072806CJ

24. 翻转定位纸板。

25. 固定定位纸板。

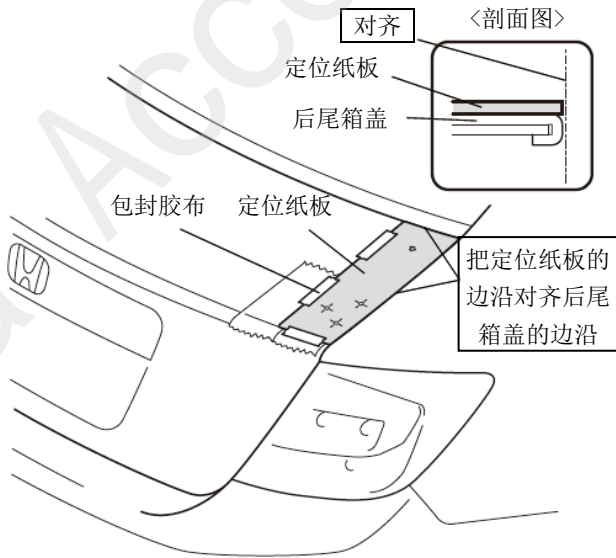
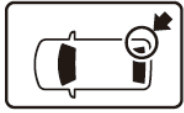

Q0D1402BJ

26. 在后尾箱盖上做记号。

27. 拆下定位纸板。

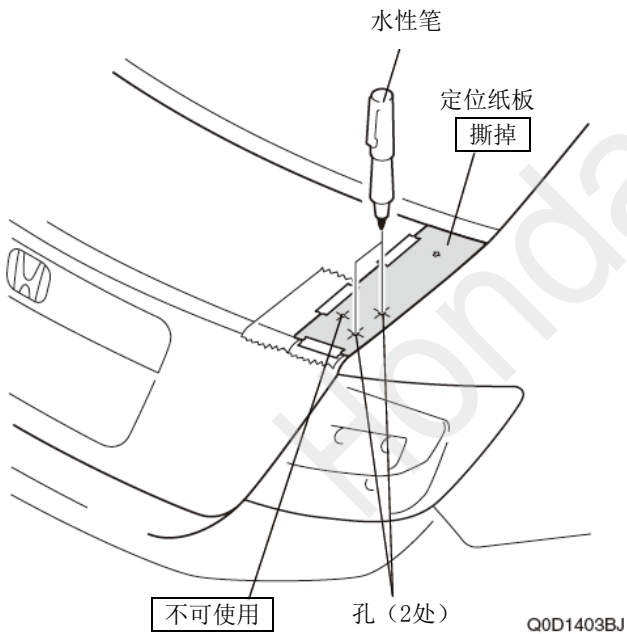

Q0D1403BJ

28. 在后尾箱盖做记号。

建议

- 把打孔机的冲击力量调至最小。

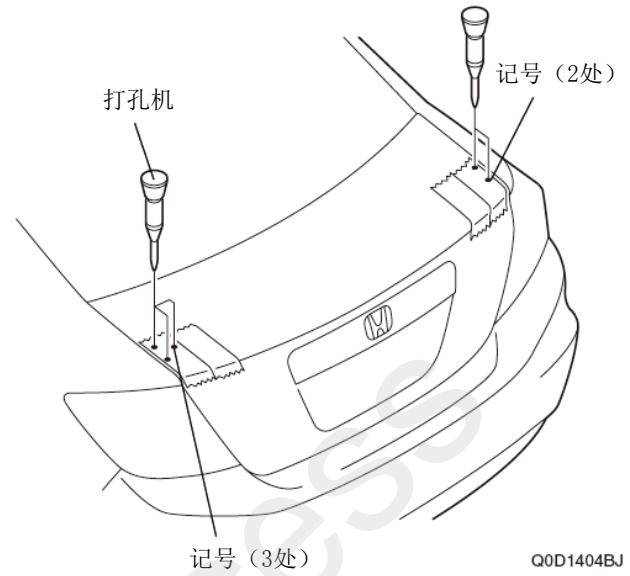
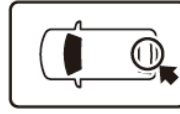

Q0D1404BJ

29. 在后尾箱盖上钻孔。

建议

- 注意不要损坏车辆线束。

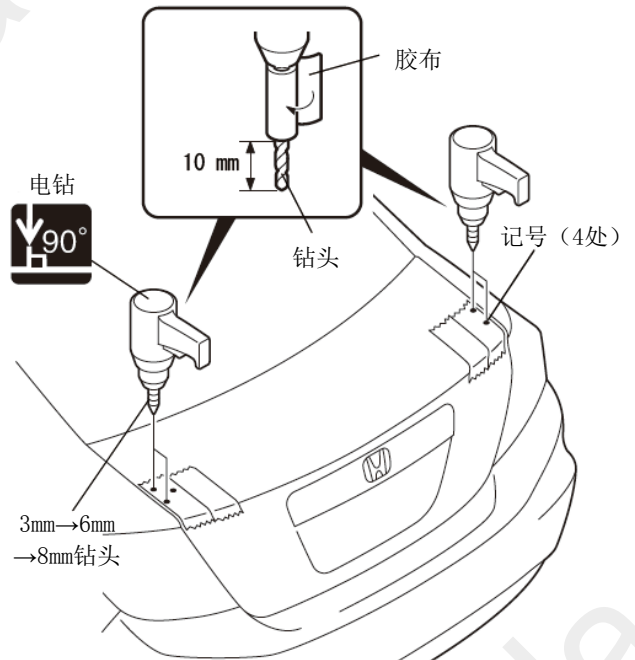

QA11505AJ

30. 在后尾箱盖上钻孔。

建议

- 注意不要损伤车辆线束。

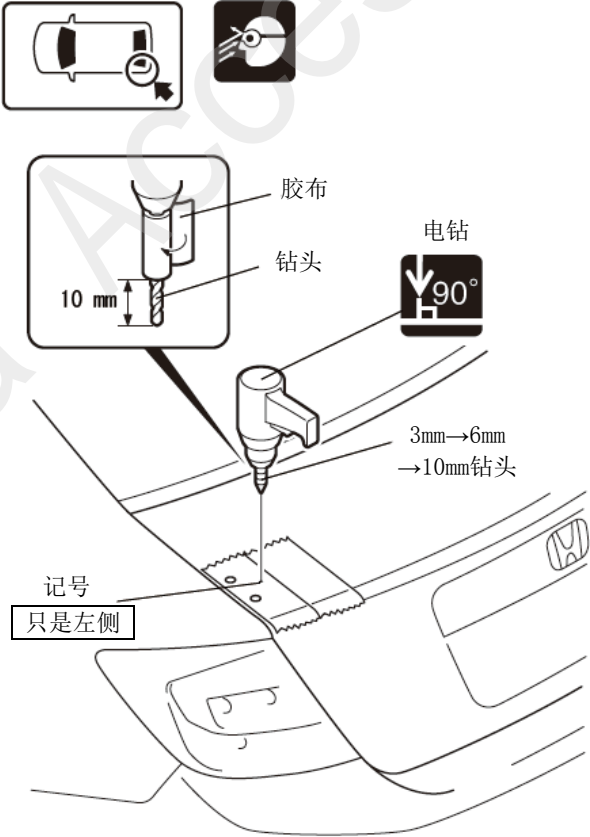

QA11506AJ

31. 撕掉胶布。

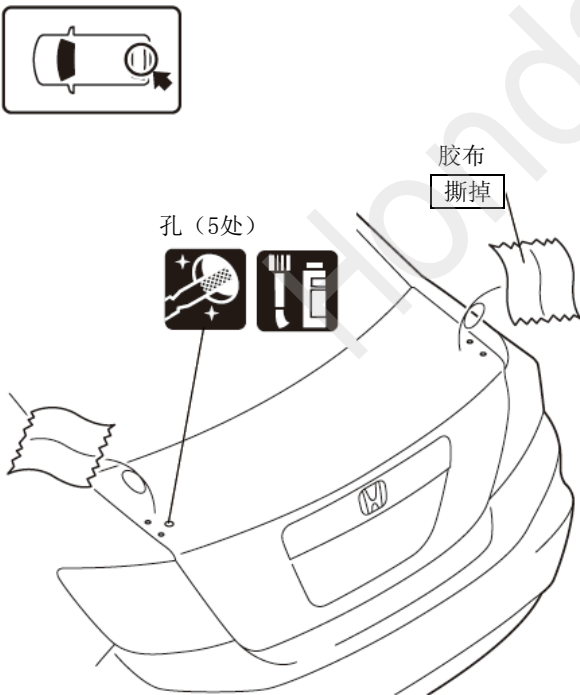

QA11507AJ

32. 确认孔的位置。

建议

- 如果 8mm 的孔不合适, 可以用锉刀把孔扩大, 再重新涂上修补漆。然后转步骤 32。

33. 拆卸下尾箱扰流板。

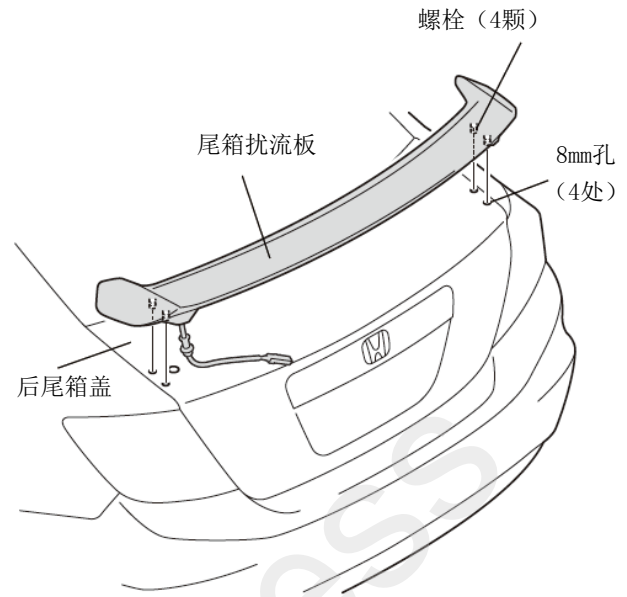

Q072831BJ

34. 用脱脂洗洁剂把粘贴面清理干净。

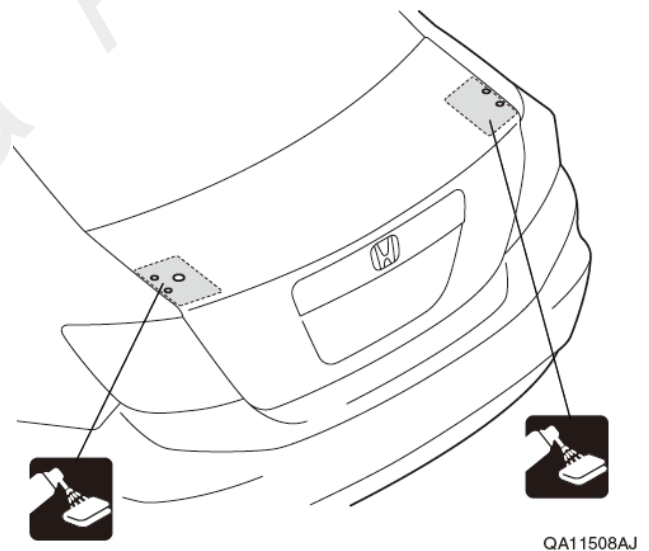

QA11508AJ

35. 粘贴密封垫。

建议

- 粘贴时注意密封垫的方向。

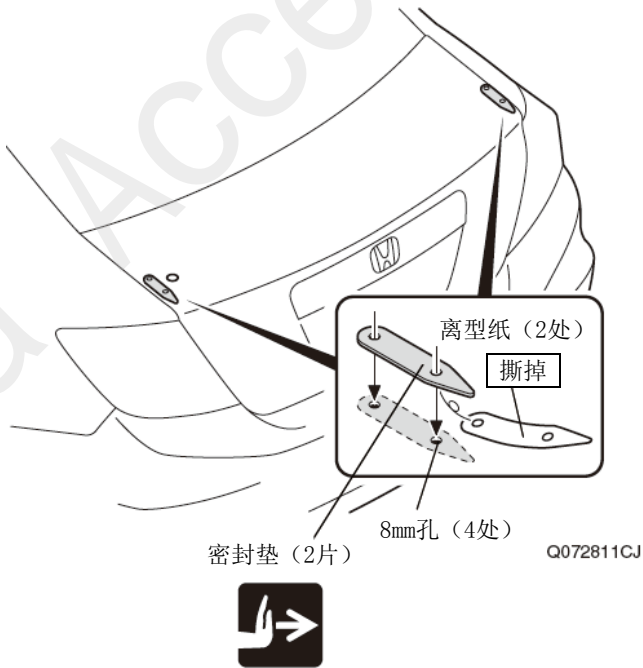

36. 进行线束 B 的拉线。

37. 安装金属环套。

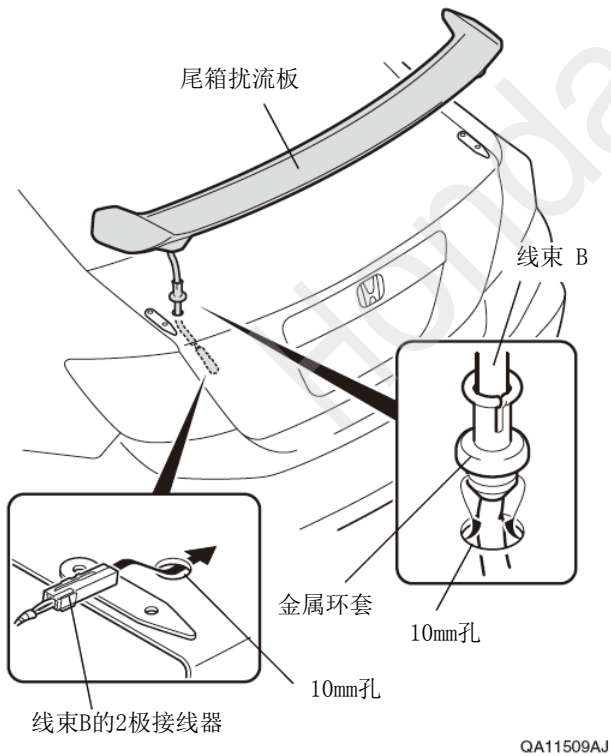

38. 粘贴尾箱扰流板。

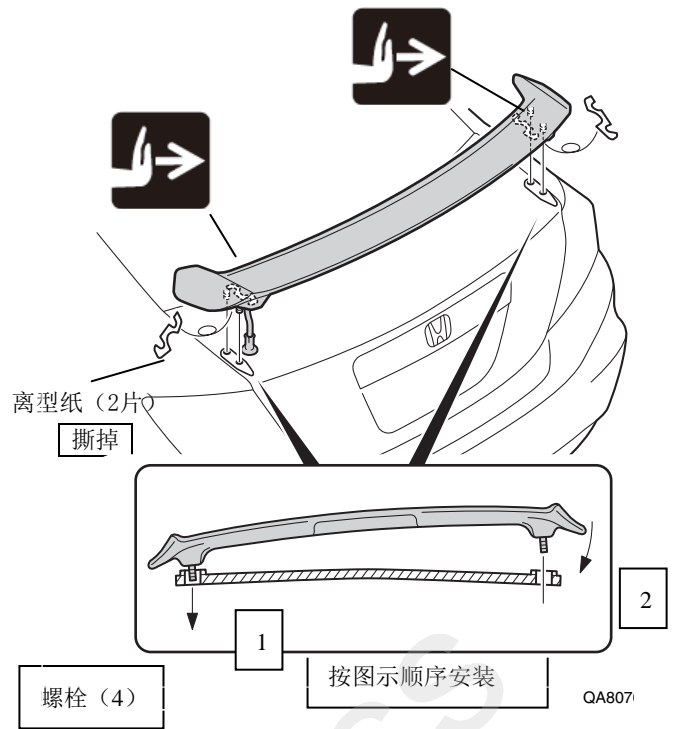

39. 打开后尾箱盖。

40. 固定尾箱扰流板。

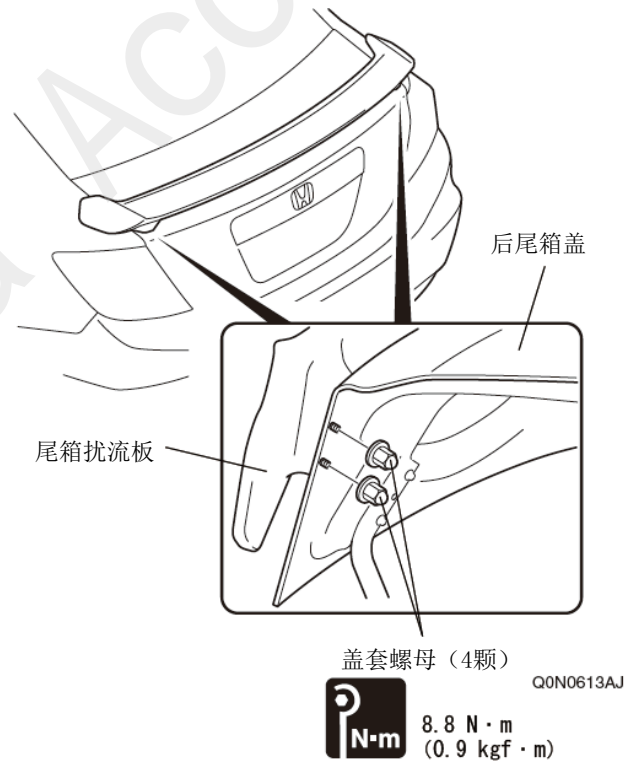

扭簧的安装

41. 打开后尾箱盖。
42. 拆下座椅靠背放倒拉杆。

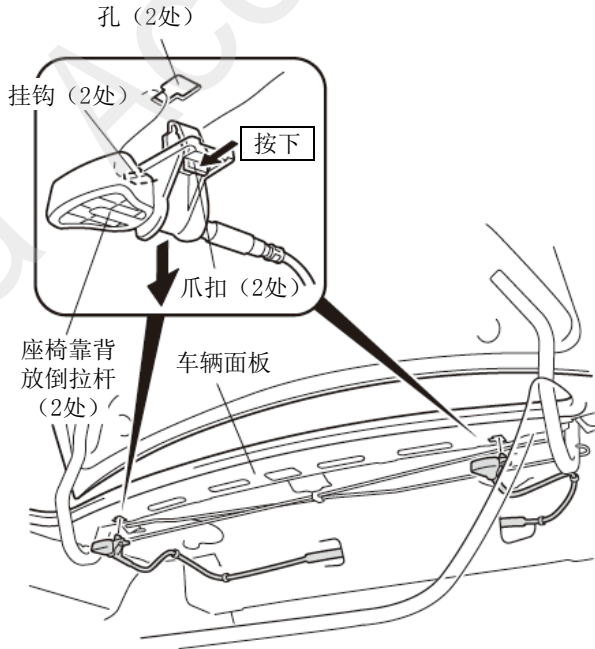
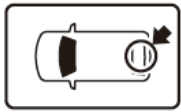

Q072829AJ

43. 拆出左扭簧，右扭簧。

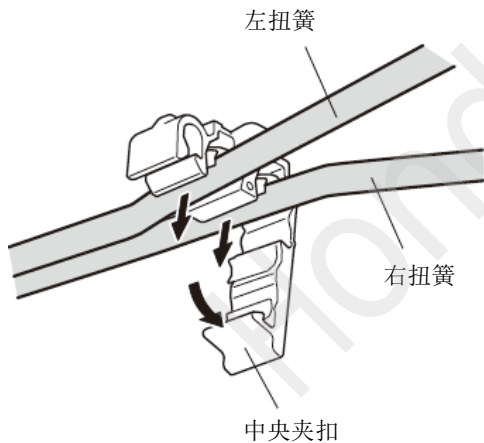

Q072814AJ

44. 拆出左扭簧。

注意

- 拆下扭簧后，尾箱盖会由于自身重量自动关闭，比较危险，请注意安全。操作时必须请其他人帮忙扶着，或者用物件固定好尾箱盖才开始其他操作。

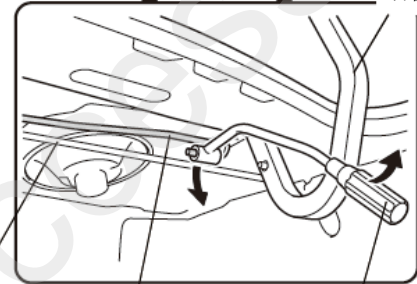
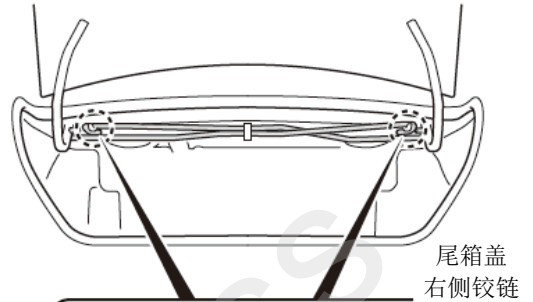
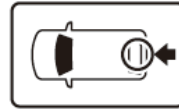

右扭簧
拆卸

左扭簧
首先拆卸

扭簧拆卸工具
拉至面前然后拆下

QA11510AJ



45. 安装新的左、右扭簧。

注意

- 扭簧有很强的反弹力，安装时须十分小心。

建议

- 如果是未配备后尾箱盖隔音罩的车辆，请把扭簧钩挂在铰链支架的第一个钩上。如果是装备了后尾箱盖隔音罩的车辆，请把扭簧钩挂在铰链支架的第二个钩上。

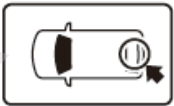

扭簧拆卸工具

拉至面前然后安装

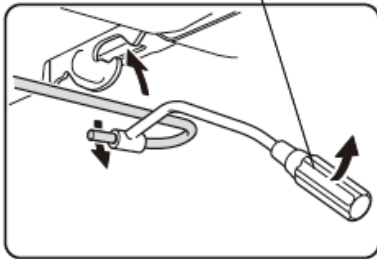

- = 第一个钩
未配备后尾箱盖隔音罩的车辆
- = 第二个钩
配备后尾箱盖隔音罩的车辆

尾箱盖右侧铰链

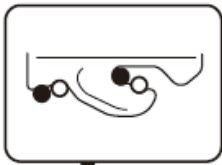

右侧铰链支架

尾箱盖左侧铰链

右扭簧
(与套件同包装)
首先安装

红色漆

左扭簧
(与套件同包装)
安装

黄色漆

左侧铰链支架

Q0N0614BJ

46. 固定左扭簧、右扭簧。

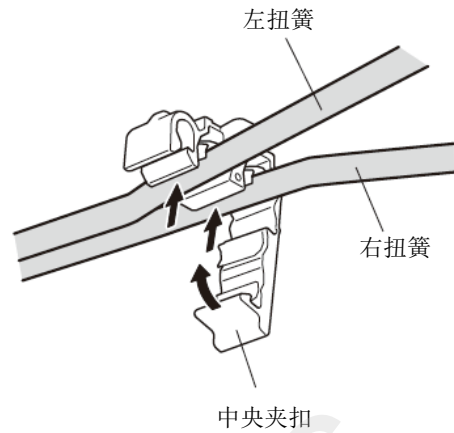
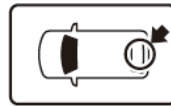

Q072817AJ

线束 A 的拉线

47. 拆开夹扣。

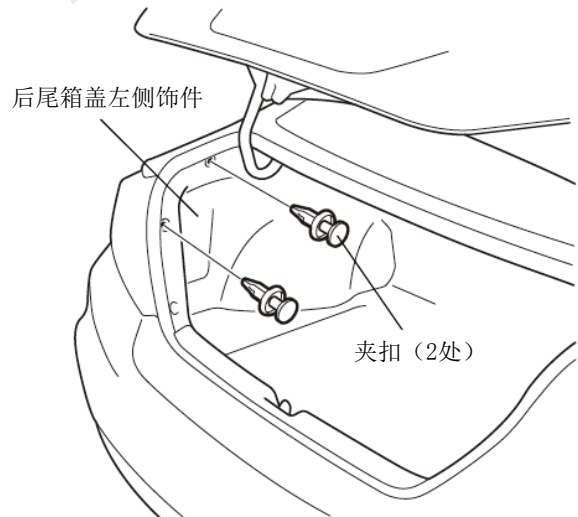

Q072818AJ

48. 粘贴海绵胶贴。

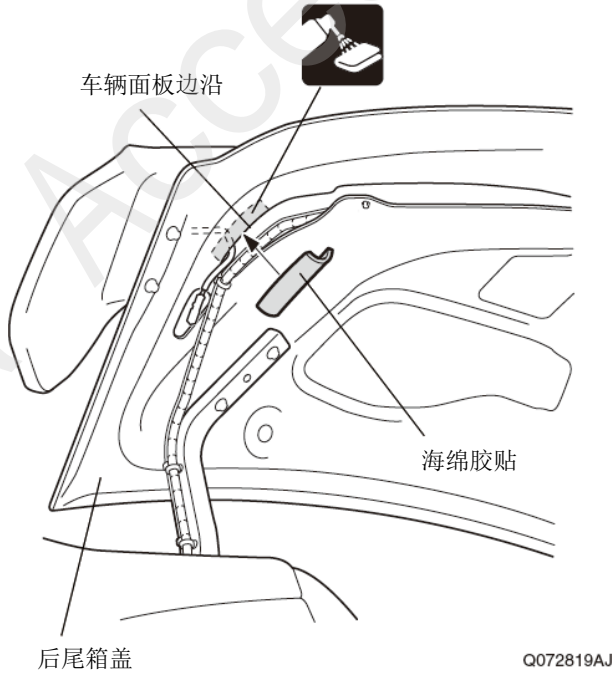
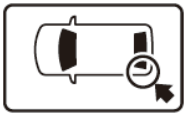

49. 固定线束 B。

建议

- 请不要固定在后尾箱开关器线束上。

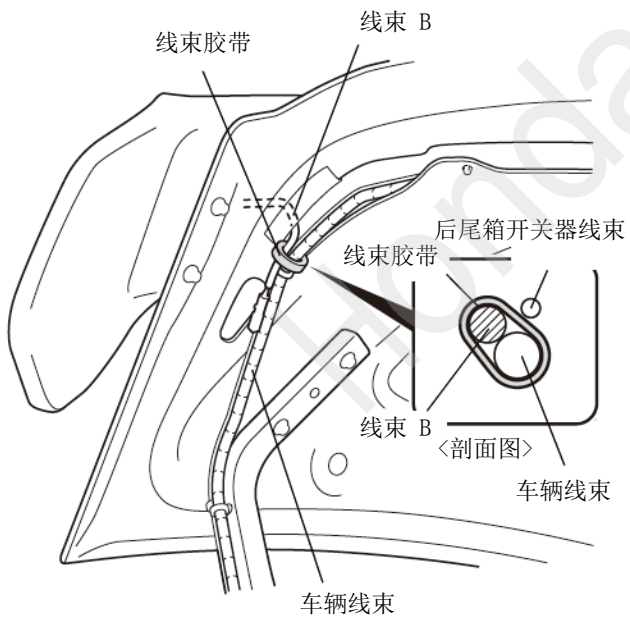

50. 进行线束 A 的拉线。

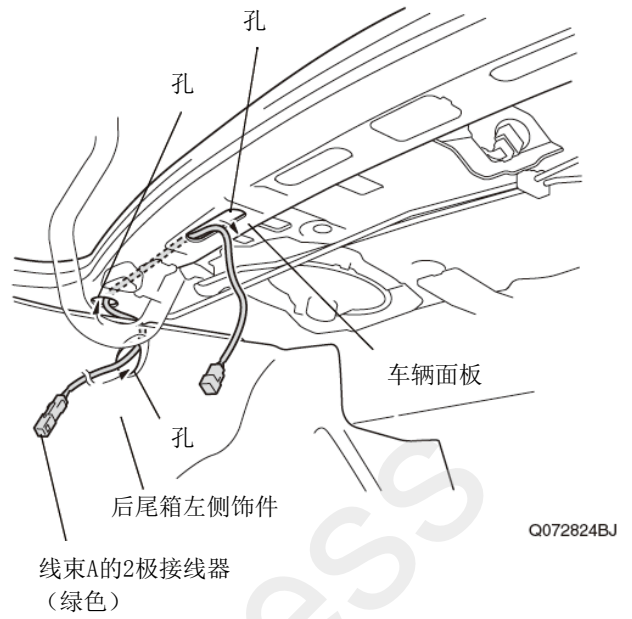
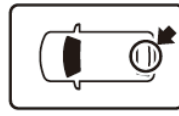

51. 进行线束 A 的拉线。

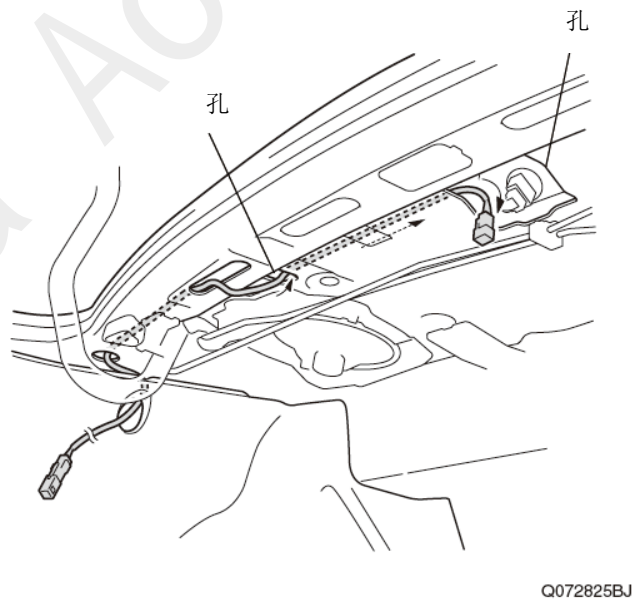

52. 拆开车辆接线器。

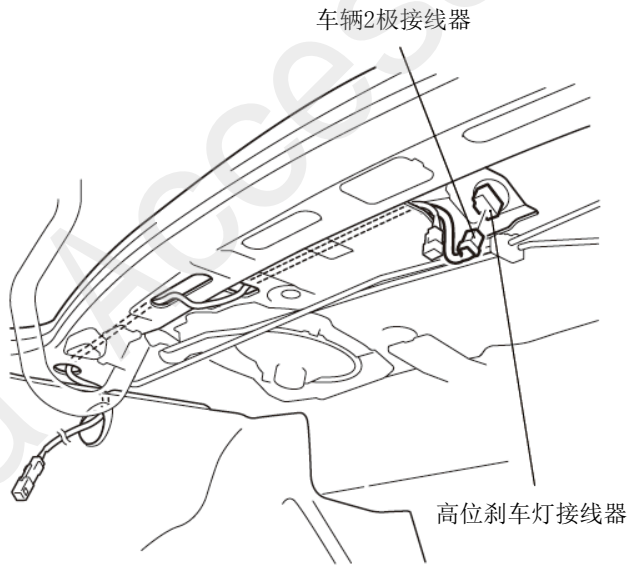

Q072826CJ

53. 连接线束 A 接线器的接线。

54. 用软胶布包裹住

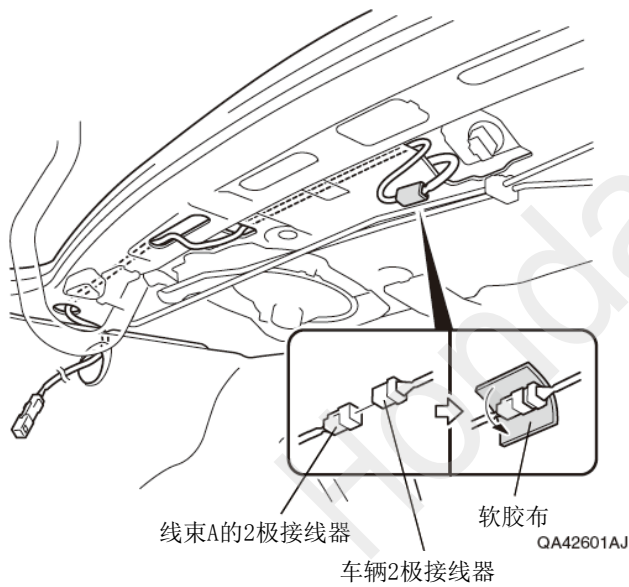

QA42601AJ

55. 对齐绿色胶布。

56. 固定线束 A。

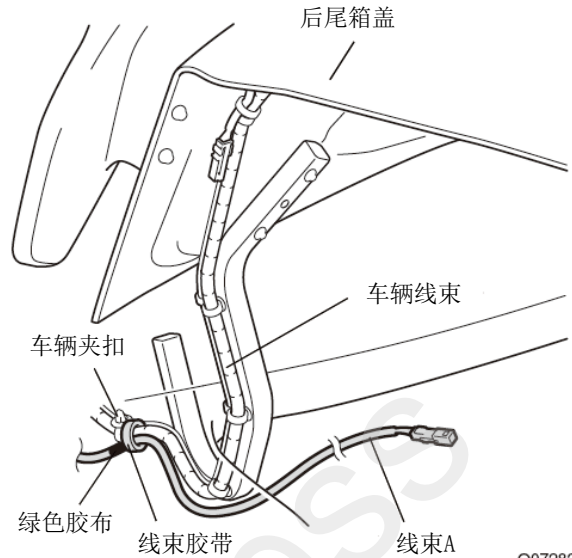
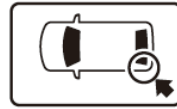

Q072822BJ

57. 组合线束胶带。

58. 固定线束 A。

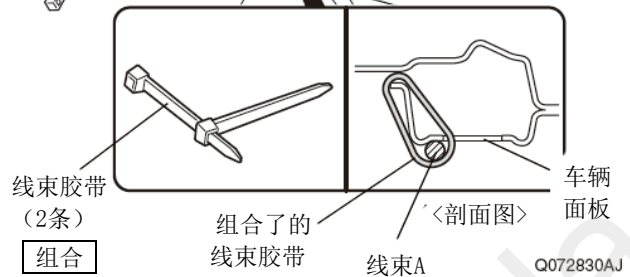
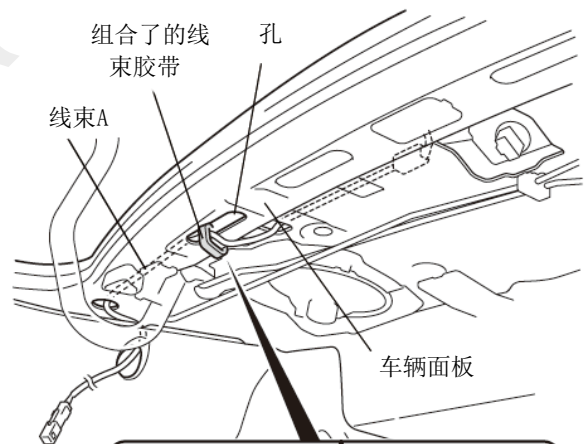
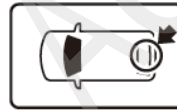

Q072830AJ

59. 连接线束 A 的接线器。
60. 包裹软胶布。

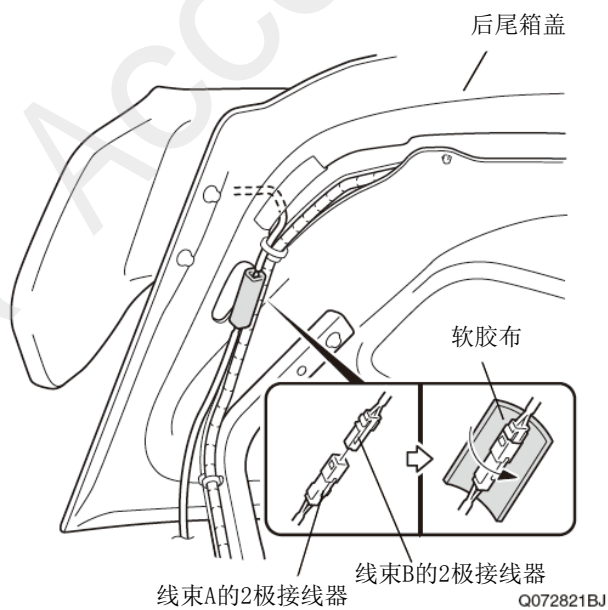
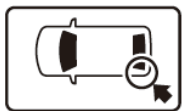

61. 固定线束 A 。

建议

- 请不要固定在后尾箱开关器线束上。

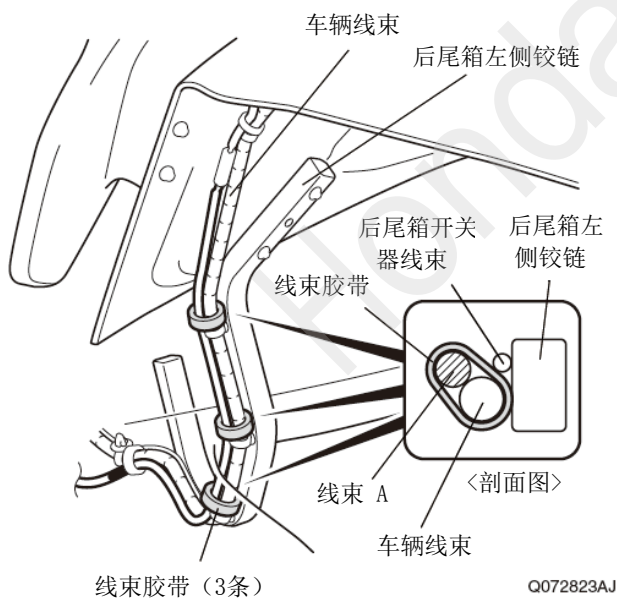

安装确认

62. 确认配线和安装没有异常。

建议

- 确认线束的安装没有出现硬塞、拉拽、夹住等情况。
- 确认夹扣和线束胶带没有出现松动、忘记绑紧等情况。

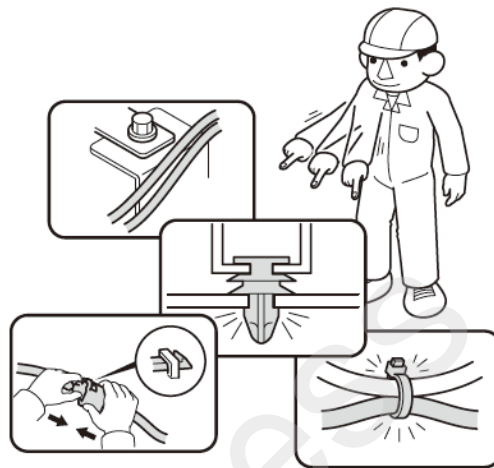

动作确认

63. 接上电瓶的负极端子 (-)。

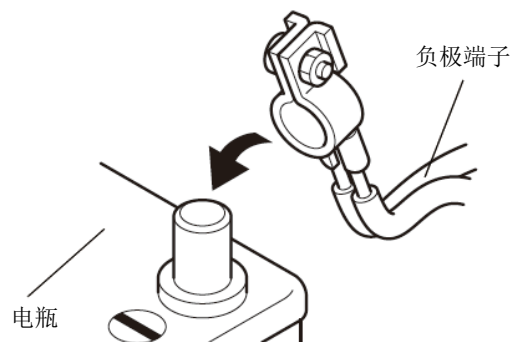

复原作业

64. 把拆出的车辆零件按原样装回。

建议

- 连接接线器的时候，请拆开电瓶的负极端子。
- 安装时注意不要损坏车辆零件、夹住线束。
- 夹扣、爪扣等要用力按紧，不能凸起。



Q060703AM

65. 确认电装产品和电装系统正常动作。

66. 按住音响的电源开关 2 秒钟，或者输入音响/导航系统的防盗密码。

67. 把各机器记忆和按键调回安装前的状态。

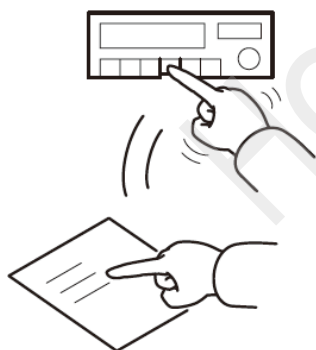

Q060704AM