

侧包围	CIVIC MODULO
-----	--------------

安装位置图

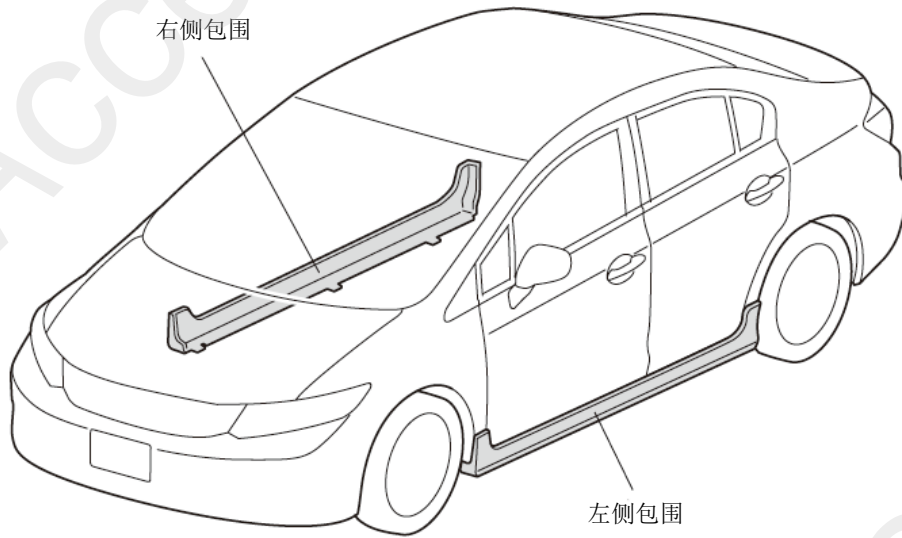

Q002201AT

为确保安装的安全（务必仔细阅读）

警告标志的说明

- 本书中使用以下标志来标明有可能造成操作人员或其他人受伤害的操作，以及有关安装的建议。



不遵从该指示，将导致死亡或者其他严重伤害



不遵从该指示，有可能导致死亡或者其他严重伤害



不遵从该指示，有可能导致受伤

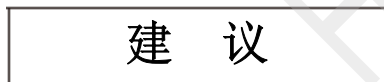

防止导致故障、破损的建议



禁止事项

关于图标

- 使用下列图标来标明安装位置。

(○：部位/箭头：视线角度)

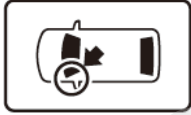

车身对应位置

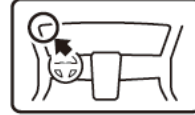

仪表板对应位置

- 使用下列图标来标明操作中必须遵守的事项。



佩戴防护眼镜



带皮手套



双人作业



放置于擦布或毛毯上



除去毛刺



涂抹修补漆后充分干燥



保管好零件（还给客户）



用力压紧粘贴面



使用规定扭力上紧螺丝



垂直安装面操作



使用脱脂洗洁剂清洗

一般的注意事项

- 请按照安装说明书的记载事项及服务手册中的相关事项和信息进行操作。特别要注意安全方面。
- 不要划伤、损坏车辆及相关零件。
- 特别要注意夹扣和爪扣的操作。
- 拆卸前应考虑如何装回原样，先确认安装时的状态后才开始拆卸零件。

关于本用品的注意事项

- 螺栓、螺丝等必须使用本说明书的指定零件。否则，有可能导致故障发生。
- 安装以及粘贴操作请不要在太阳直射的地方，多尘的地方进行。
- 粘贴时必须保证粘贴面的温度在 15~40℃。
- 特别是低温时会导致双面胶带粘性降低，此时必须先加热粘贴面。
- 粘贴时用力压紧，但是要避免损坏用品以及车辆零件。
- 请不要拔出双面胶重新再贴。否则会造成破损，或着双面胶和贴膜不能充分粘紧。
- 安装后 24 小时之内请不要让安装位置沾水。

组成配件

侧包围套件



必要工具/用具

- 十字螺丝刀
- 包封胶布
- 固体肥皂
- 扳手
- 裁纸刀
- 扭力扳手
- 脱脂洗洁剂
- 剪刀
- 棘轮
- 镊剪
- 修补漆
- 擦布
- 直尺
- 套筒
- 水性笔
- 电吹风

安装方法和顺序

脱脂洗洁剂的清洗方法

- 把脱脂洗洁剂涂抹在擦布上，把安装面上的油脂、垃圾、污垢全部擦拭干净。

建议

- 请不要把脱脂洗洁剂直接涂抹在安装面。
- 请充分干燥后才进行粘贴操作。

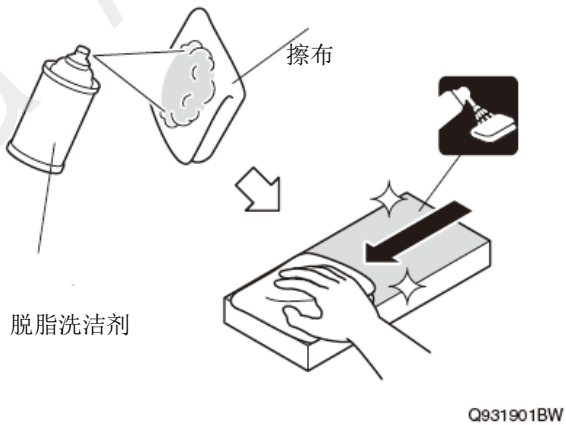

胶条的安装

1. 涂装指定范围。

建议

- 充分干燥后才可以进行粘贴的操作。

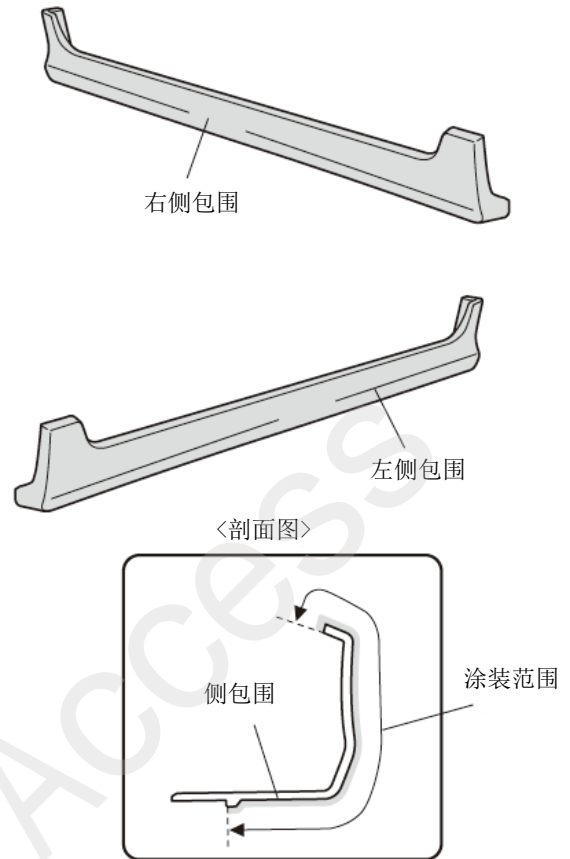

2. 把粘贴面脱脂清洗干净。

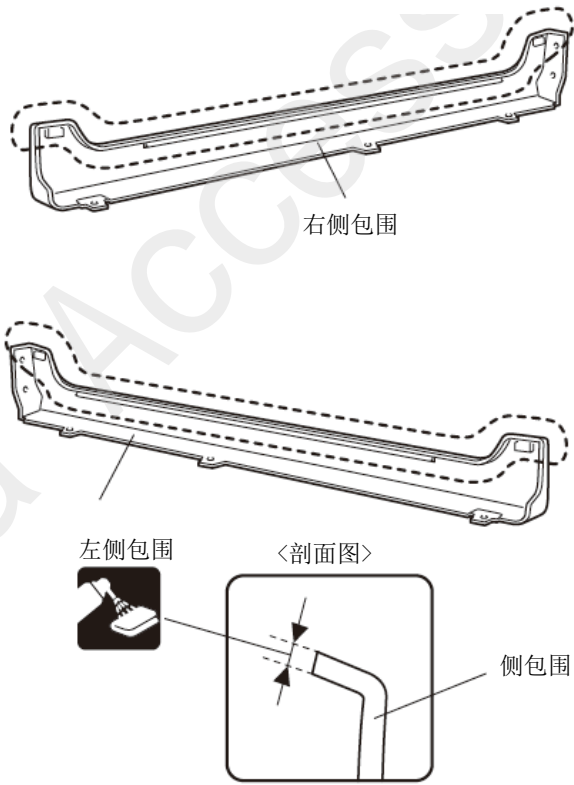

Q002203AT

3. 粘贴胶条。

建议

- 根据车身颜色选择黑色或灰色的胶条粘贴。
- 把多余的胶条部分剪掉。

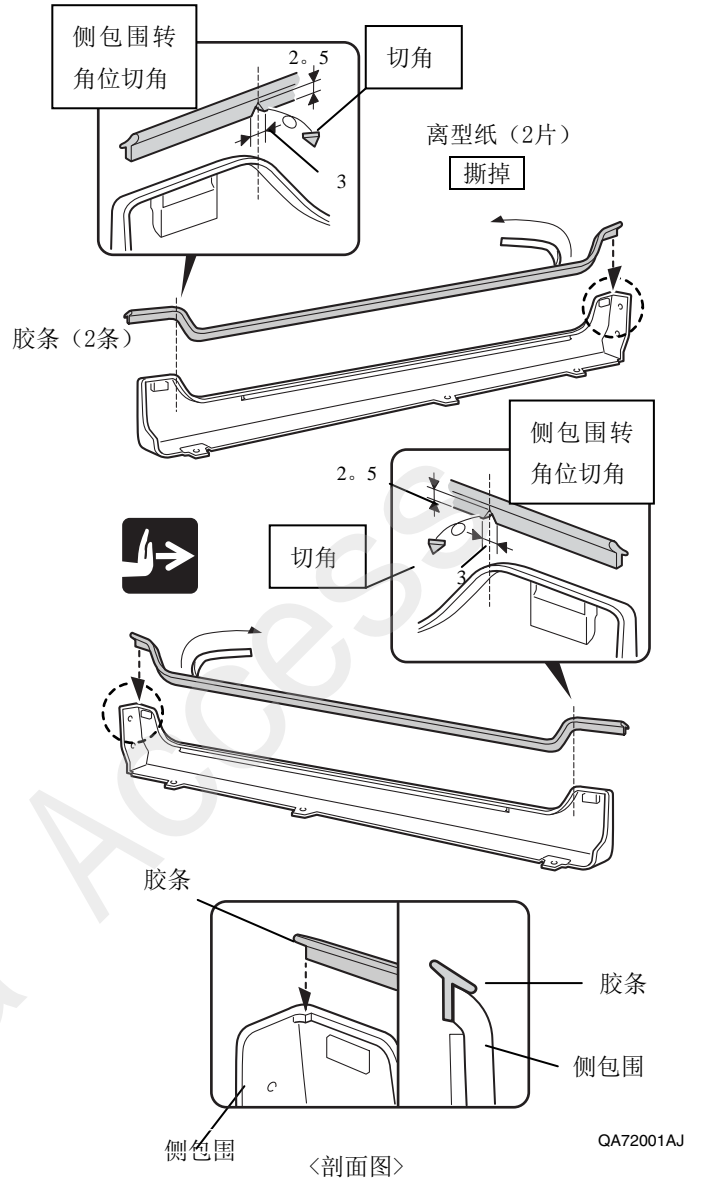

QA72001AJ

侧包围的安装

4. 在车辆面板上做记号。

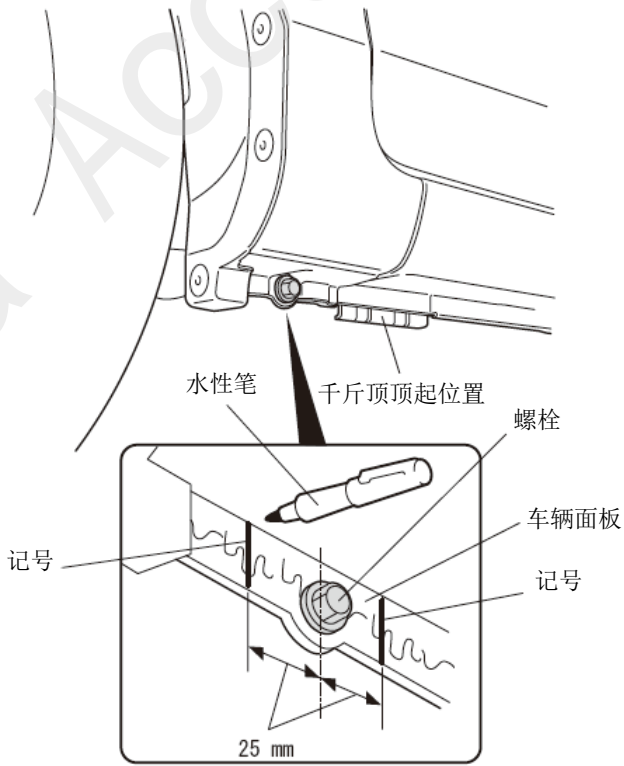
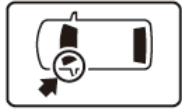

Q002205AT

5. 削去底涂层。

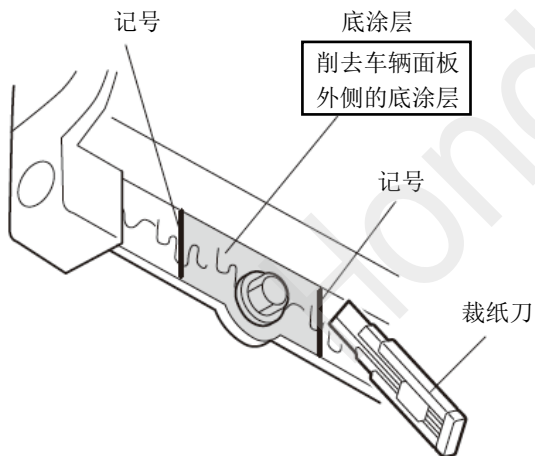

Q002206AT

6. 拆出螺栓。

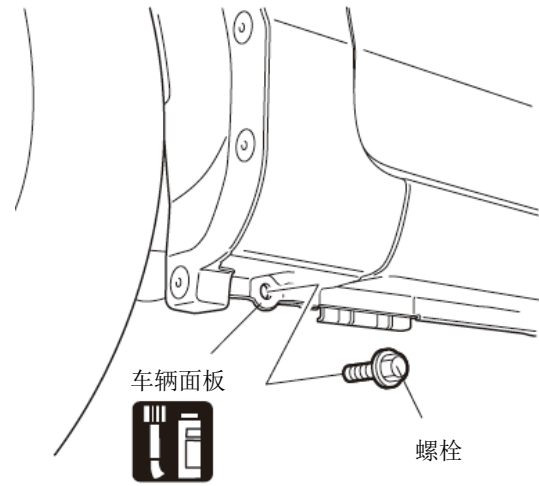

Q002207AT

7. 左后轮供部位做记号。

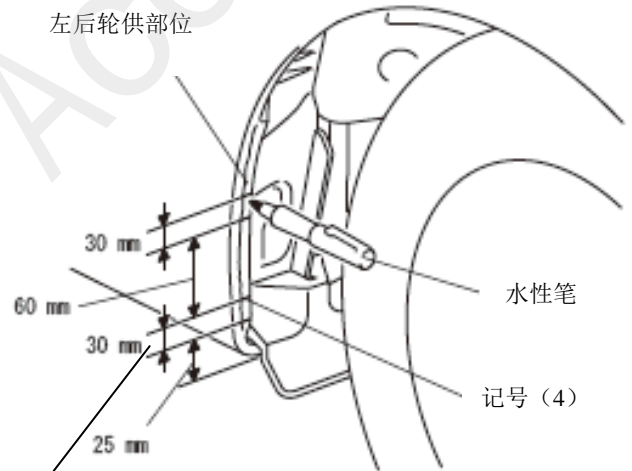
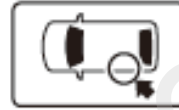

此处无底涂层则无需
记号

8. 切除底涂。

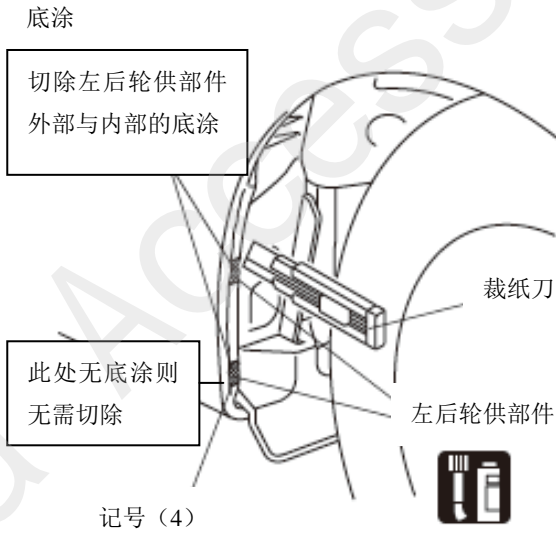

9. 把粘贴面脱脂清洗干净。

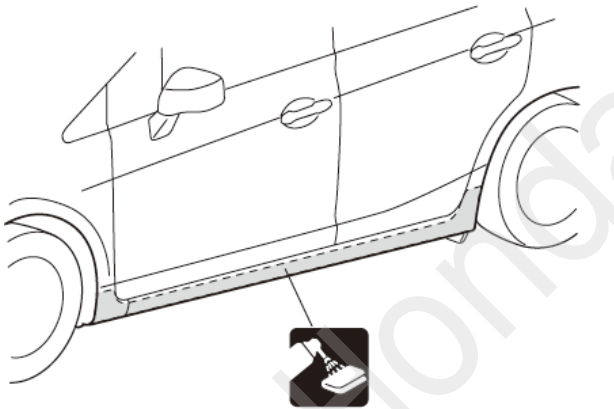

Q002208AT

10. 固定定位纸板 B。

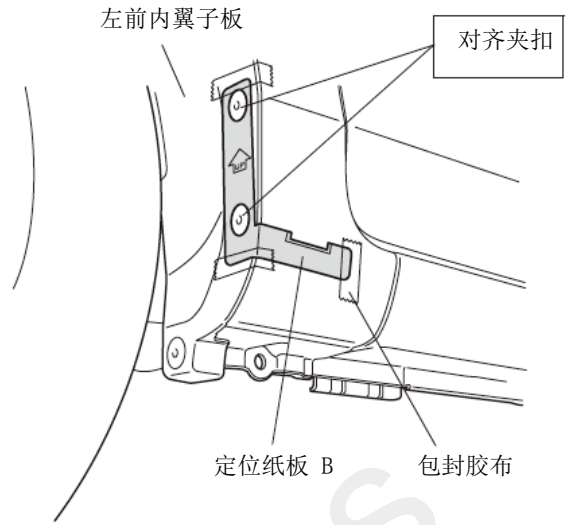
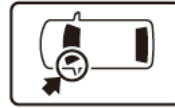

11. 在车辆面板上做记号。

Q002209AT

12. 取下定位纸板 B。

建议

- 定位纸板在右侧安装时再利用，请注意不要破损。

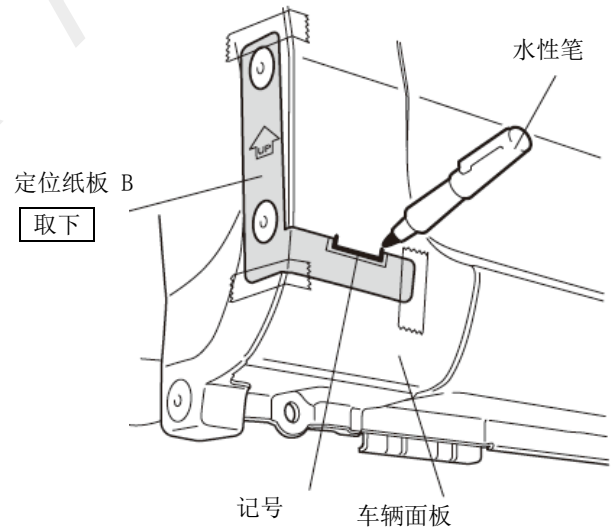

Q002210AT

13. 粘贴支架 B。

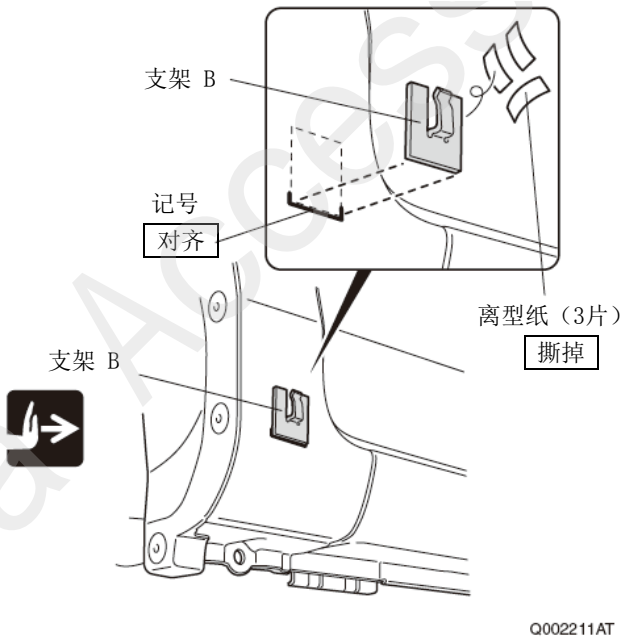

14. 剪开定位纸板 A。

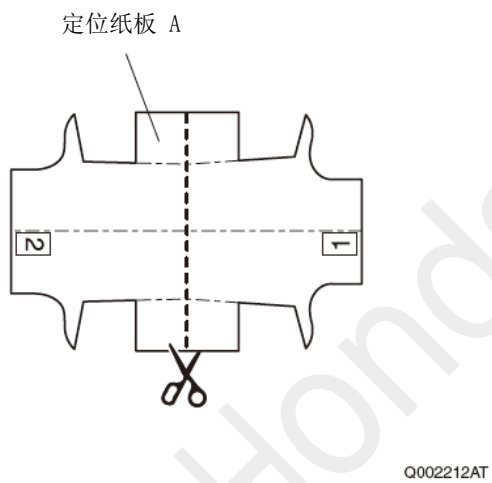

15. 翻折定位纸板 A。

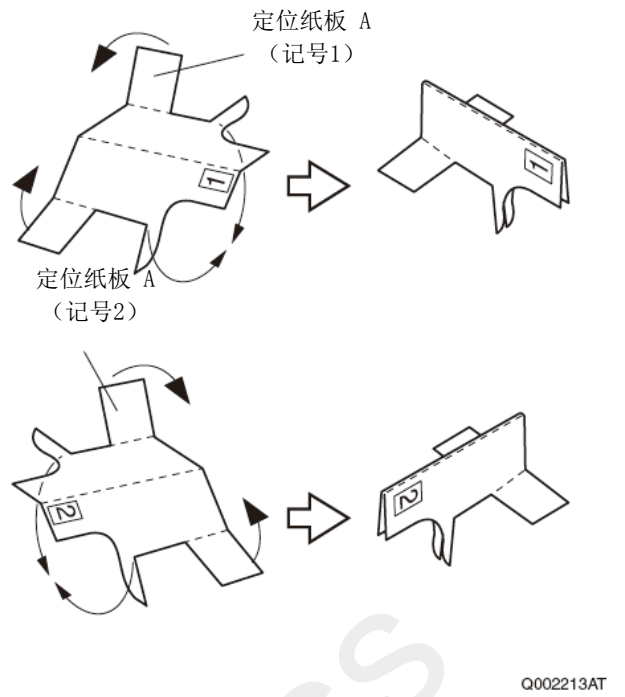

16. 固定定位纸板 A (记号 1)。

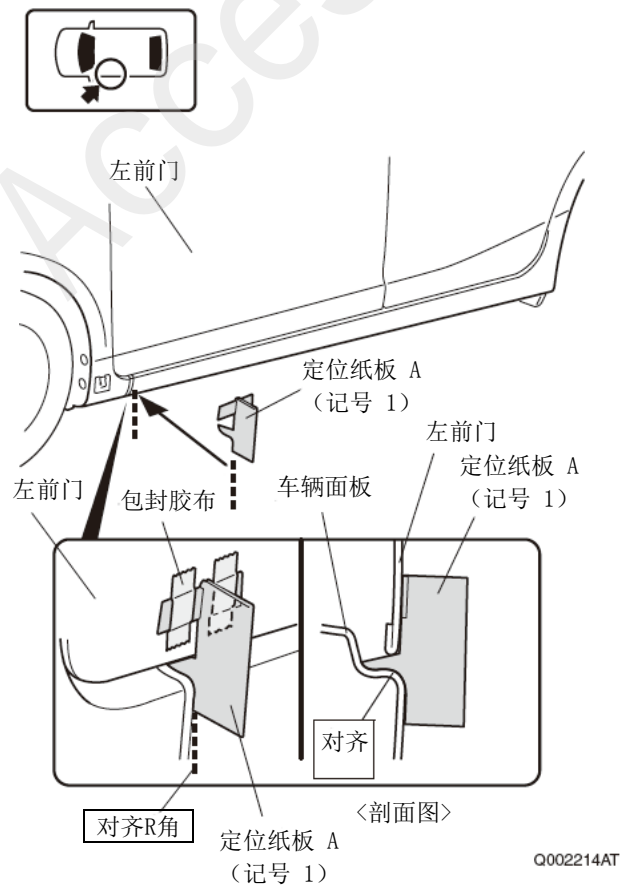

17. 固定定位纸板 A (记号 2)。

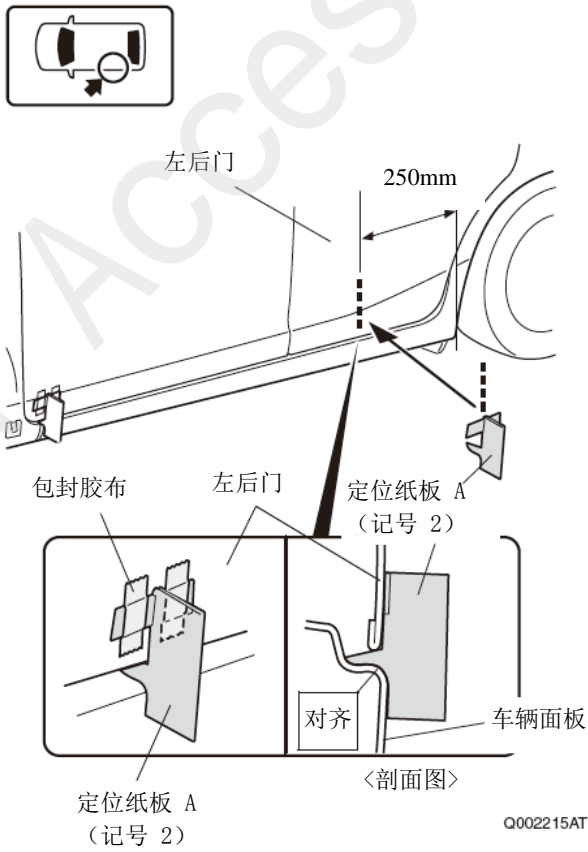

18. 切开离型纸。

19. 暂时固定离型纸。

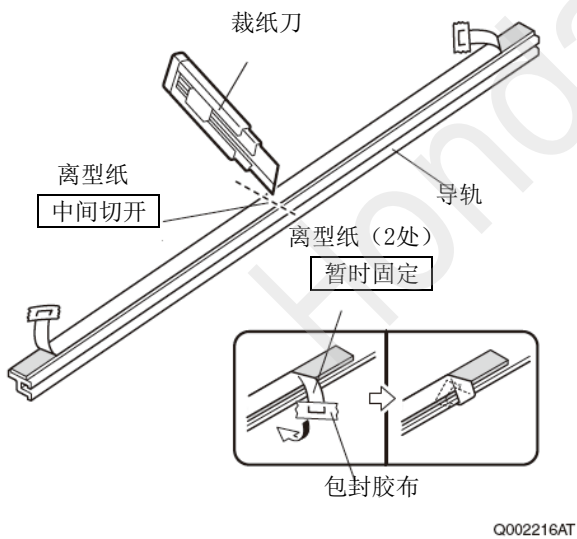

20. 暂时固定导轨。

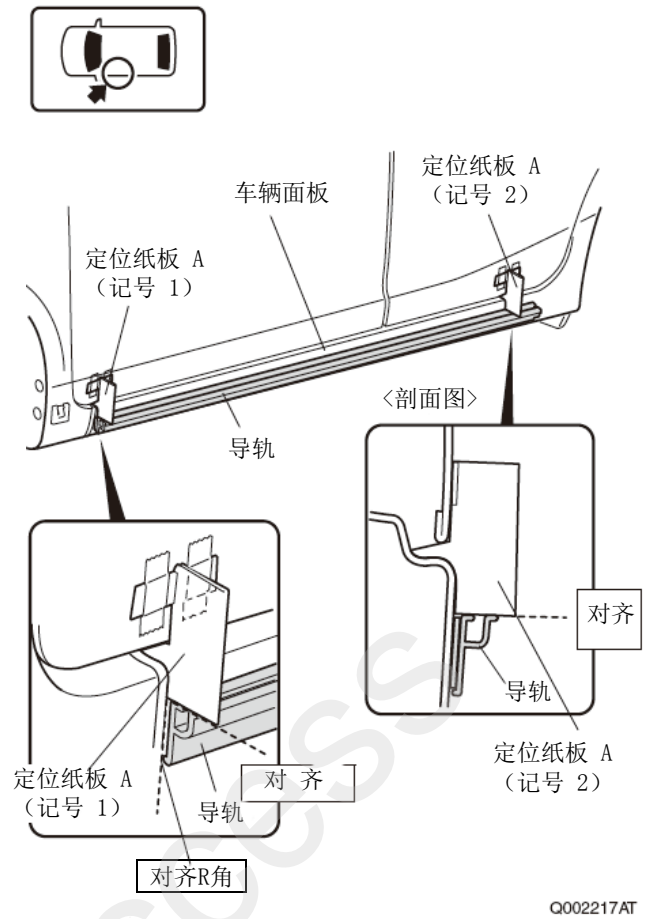

21. 用力压紧导轨。

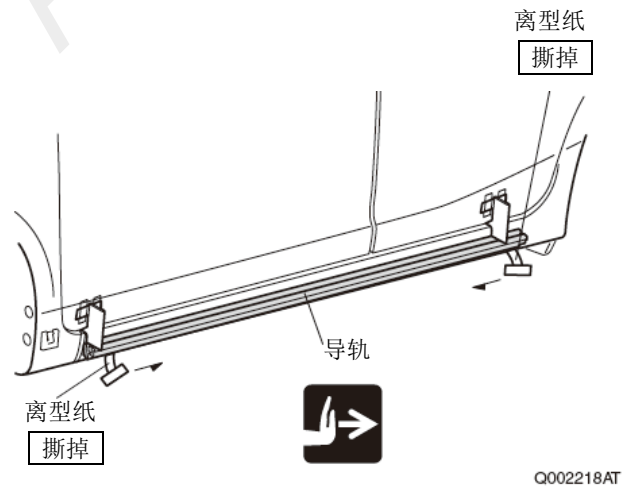

22. 取下定位纸板 A。

建议

- 定位纸板在右侧安装时再利用，请注意不要破损。

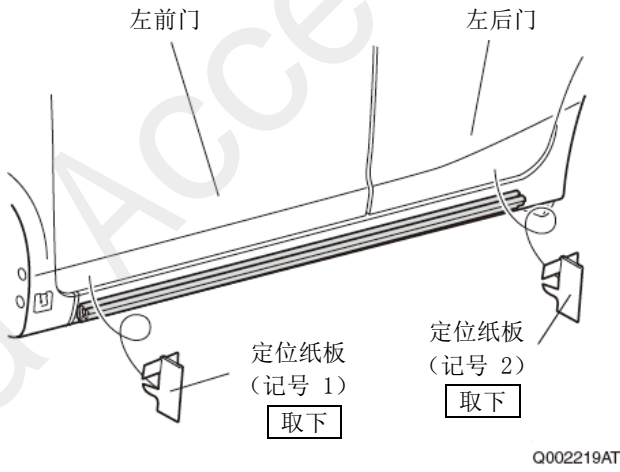

23. 加热导轨。

建议

- 如操作环境温度低于 15°C 时，请使用电吹风把整个粘贴面加热至 15°C~40°C 左右。

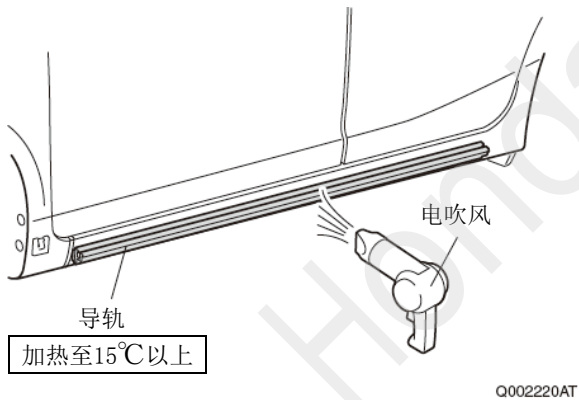

24. 用力压紧导轨。

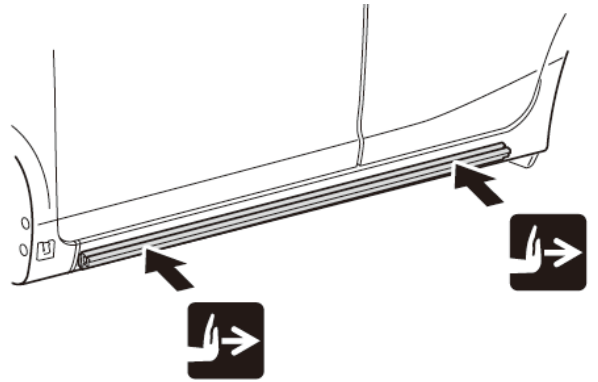

25. 固定支架 A。

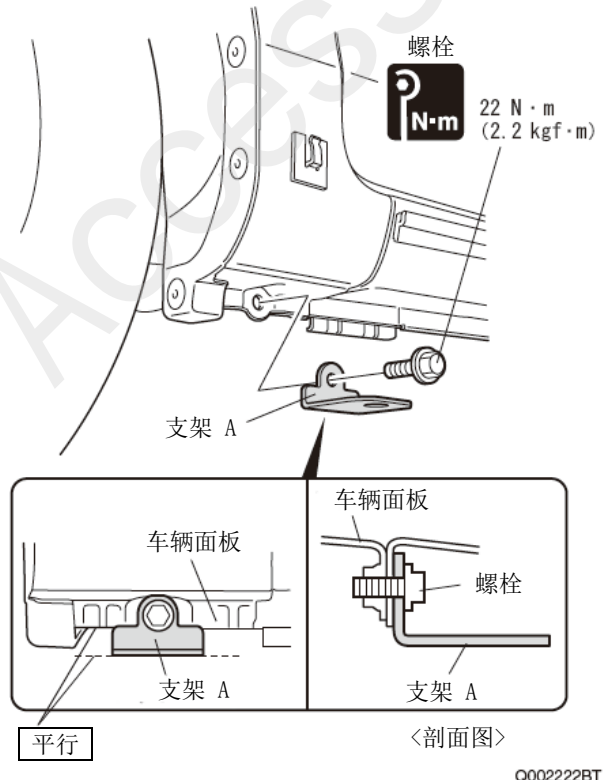
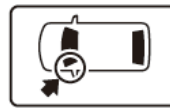

26. 撕掉离型纸。

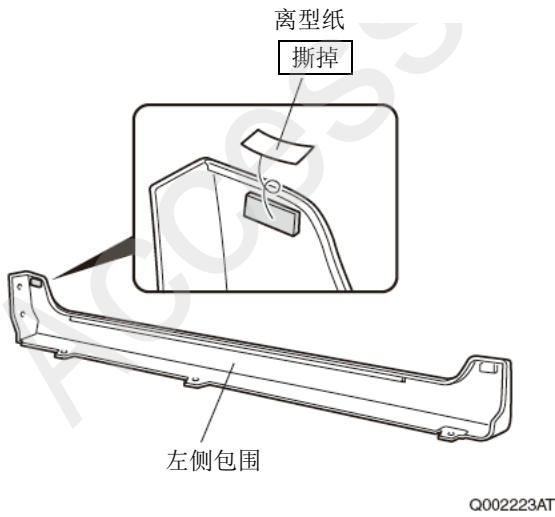

27. 涂抹肥皂泡沫。

建议

- 请不要使用含苯、汽油等有机溶剂以及酸性碱性溶剂。否则有可能导致金属污斑、涂膜脱落、双面胶粘贴不牢等故障。

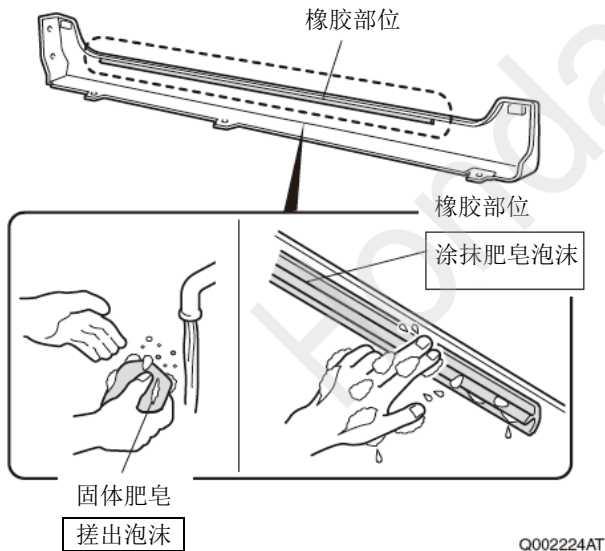

28. 安装左侧包围。

建议

- 左右上下摇动左侧包围，确认安装牢固，不会掉出。

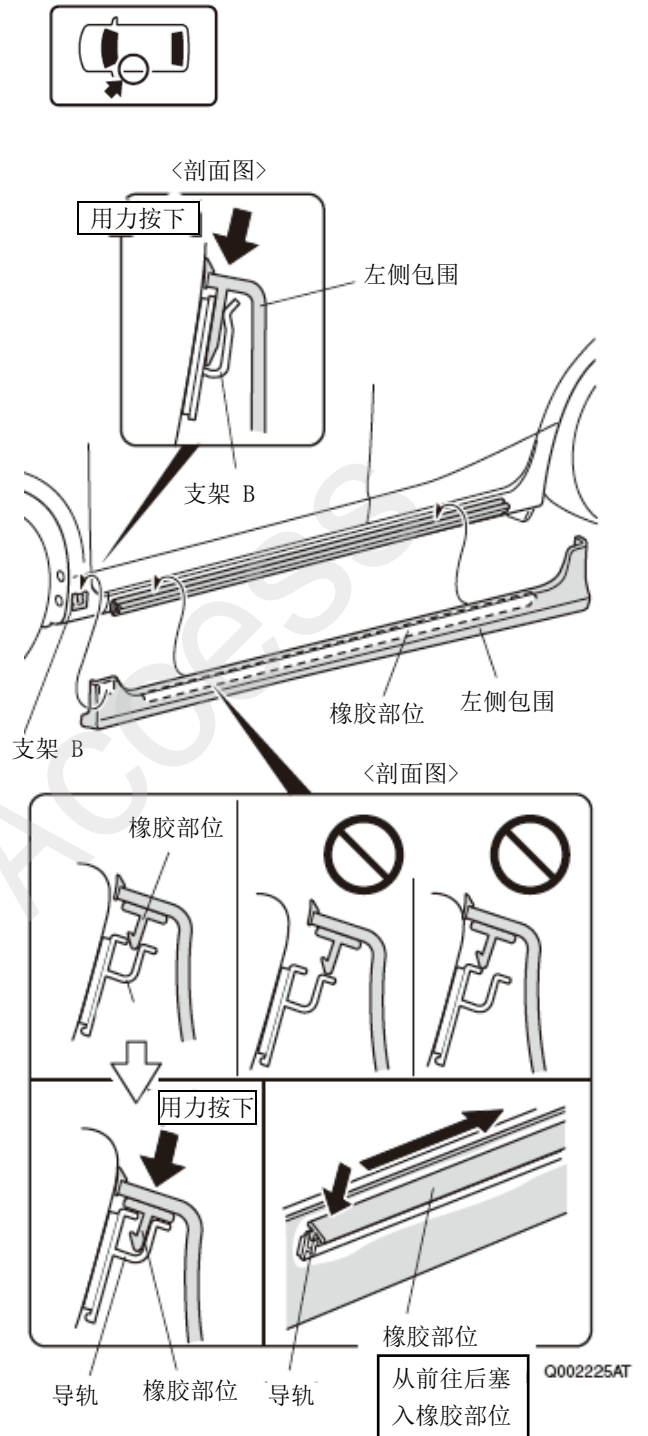

29. 轻轻敲打左侧包围。

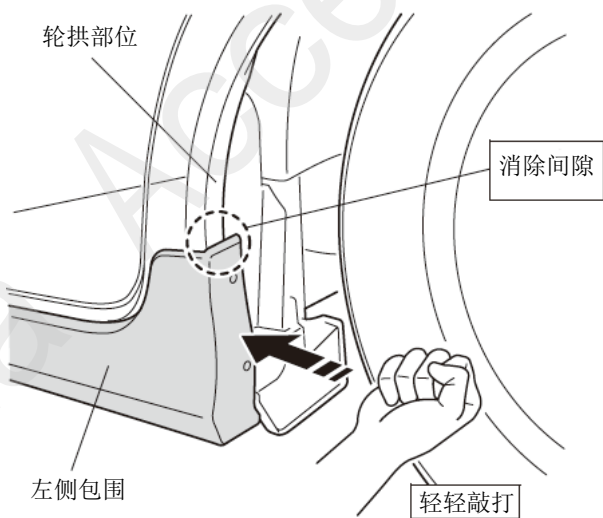
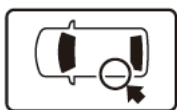

30. 安装喇叭形螺母和自攻螺丝。 Q002226AT

建议

- 注意喇叭形螺母的安装方向，不要弄错。

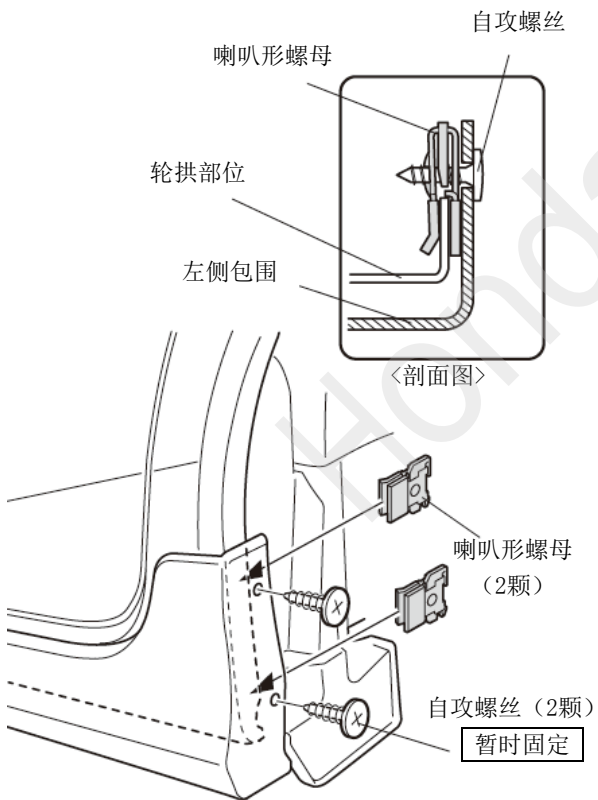

Q002227AT

31. 安装夹扣。

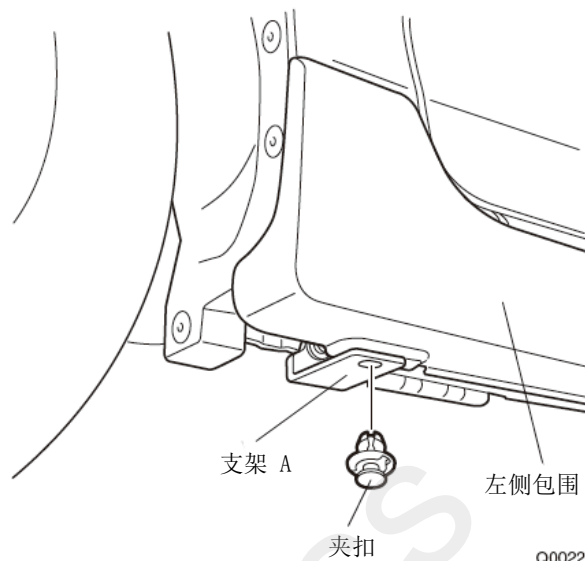
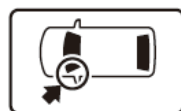

Q002228AT

32. 暂时固定弓形扣。
33. 在车辆面板上做记号。
34. 取下弓形扣。

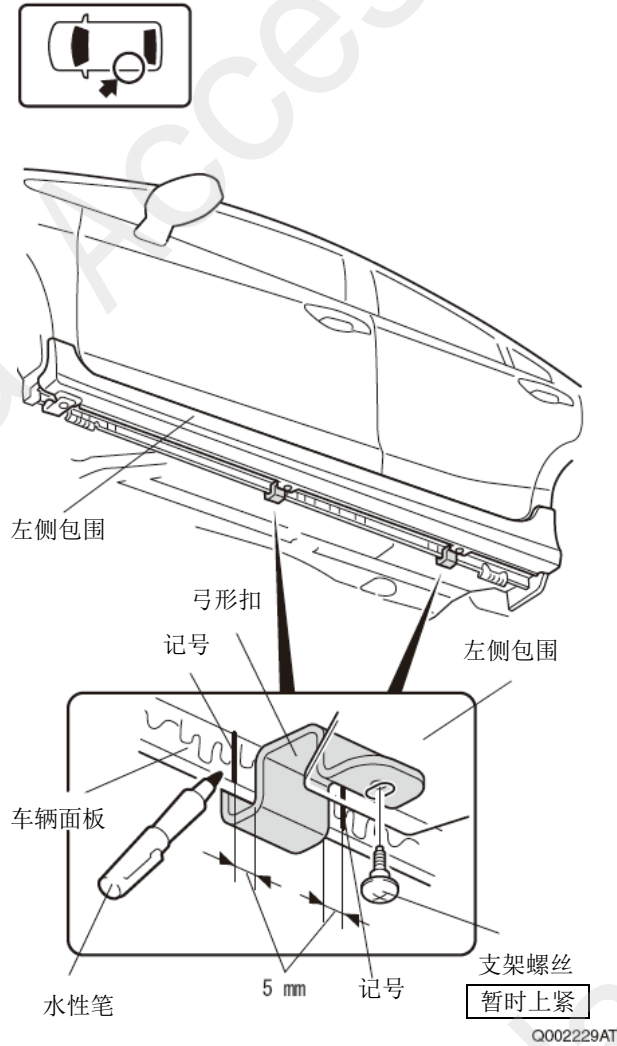

35. 削去底涂层。

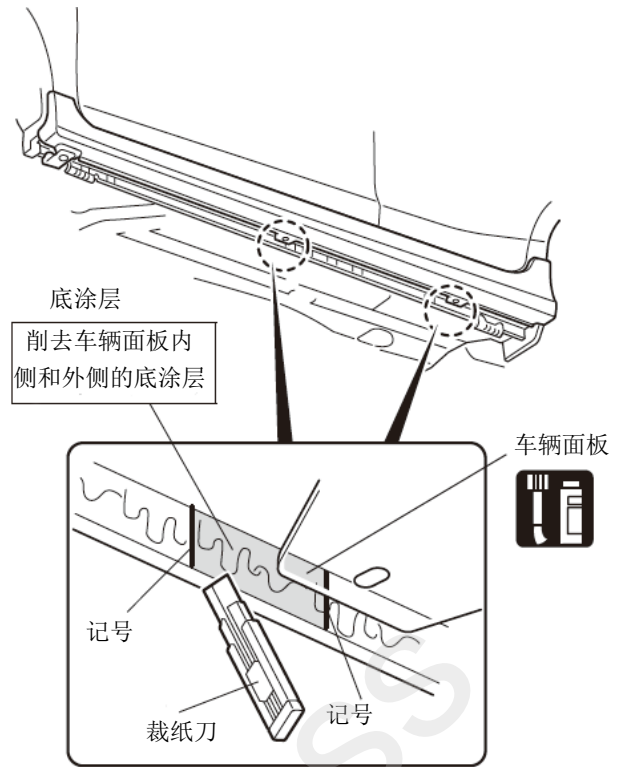

36. 暂时固定弓形扣。

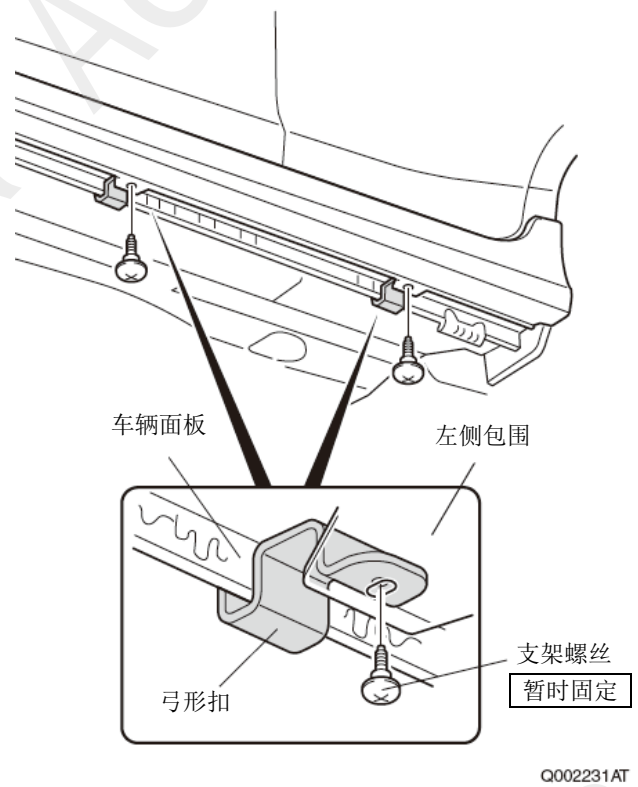

37. 把螺栓和带垫片螺母配套拧好。

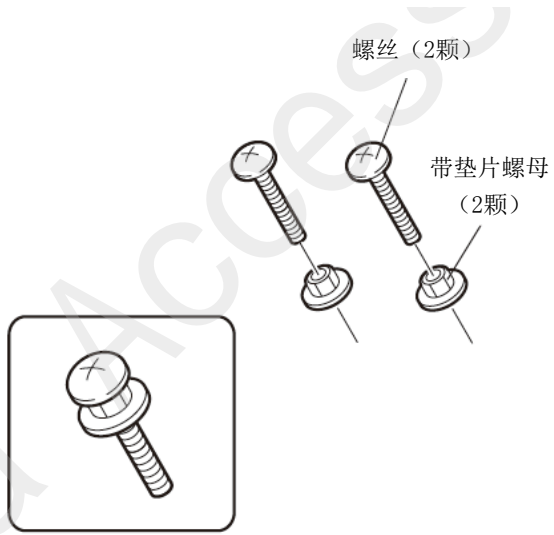

38. 固定弓形扣。

900123AR

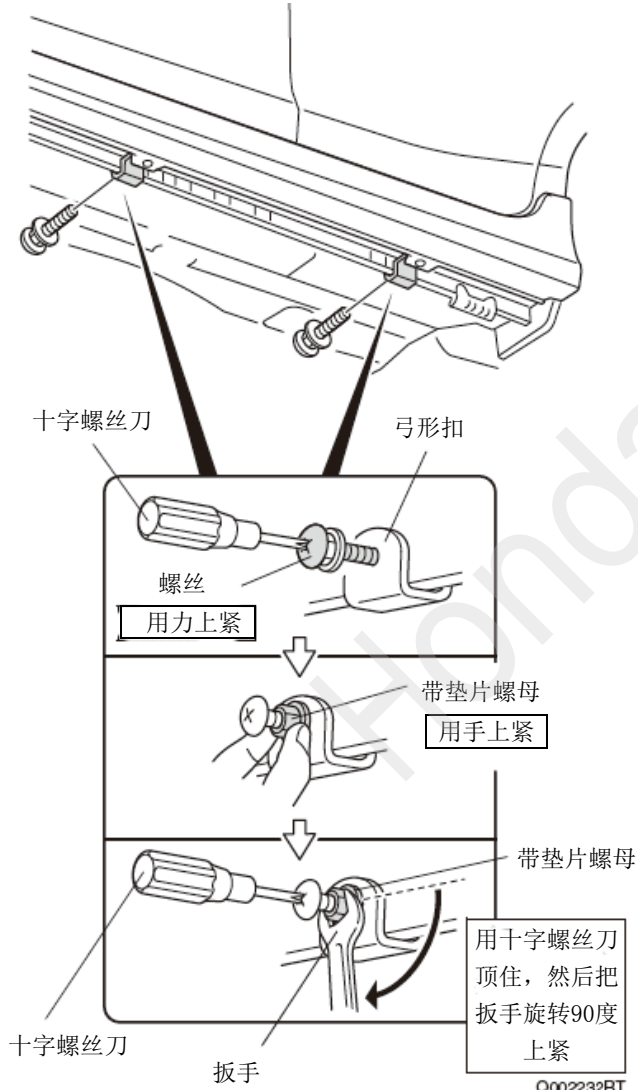

39. 调整间隙。

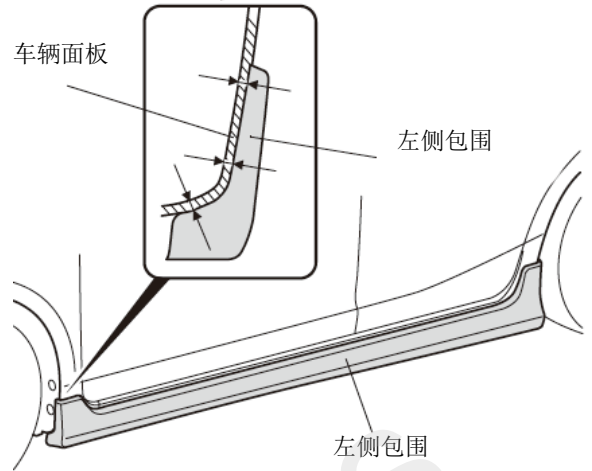
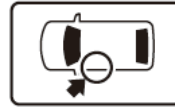

Q002233AT

40. 用力压紧左侧包围。

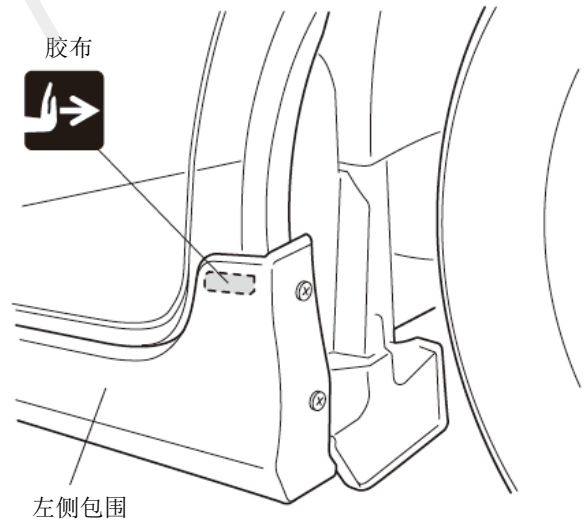
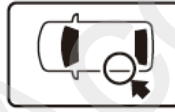

Q002234AT

41. 用力上紧自攻螺丝。

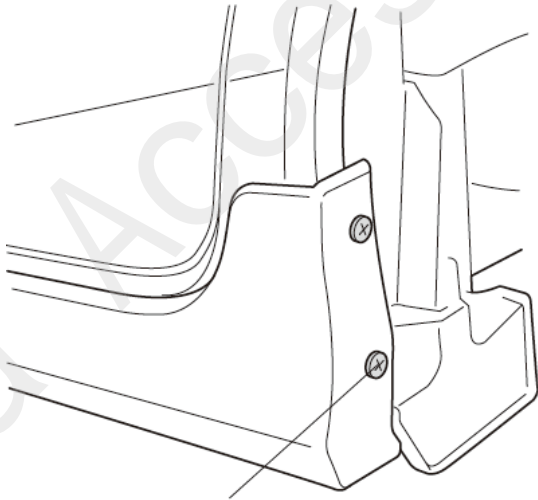

自攻螺丝 (2颗)
用力上紧

Q002235AT

42. 用力上紧支架螺丝，固定好。

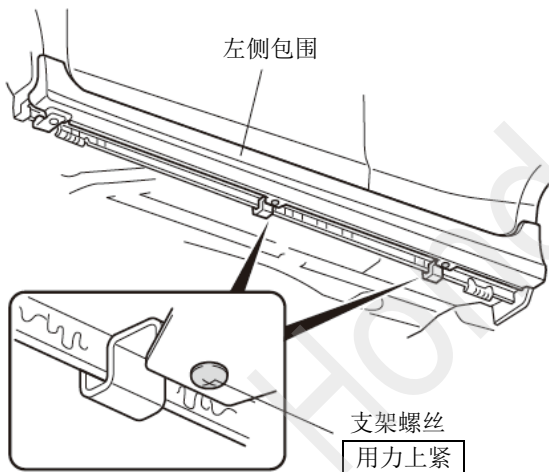
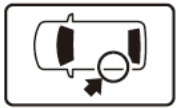

左侧包围

支架螺丝
用力上紧

Q002236AT

43. 另一侧也进行相同的操作。

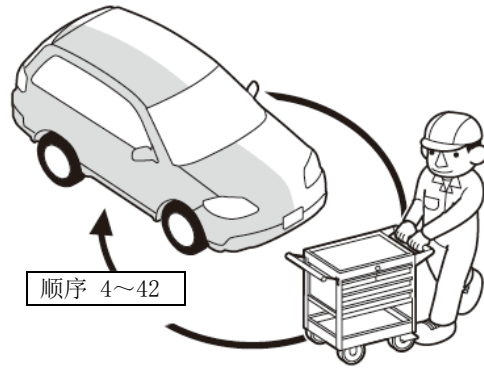

顺序 4~42

Q9D1014AM

安装 MODULO 标牌

44. 粘贴包封胶布。

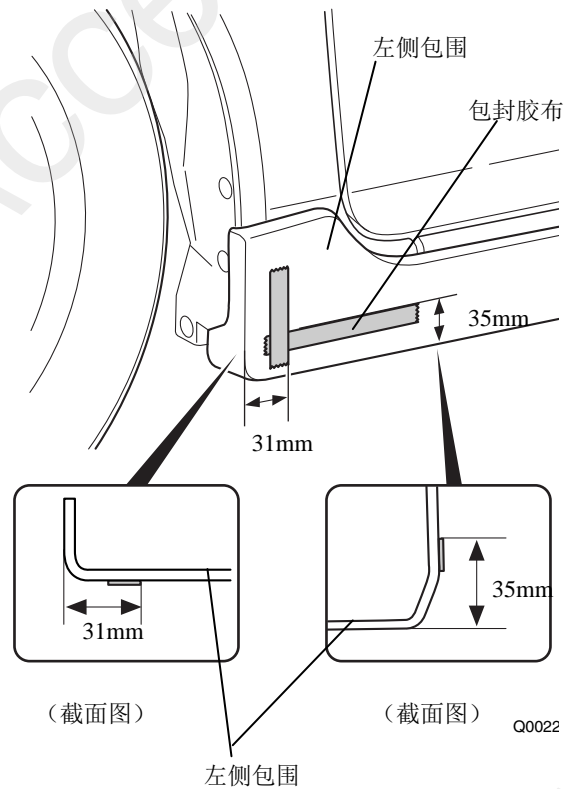
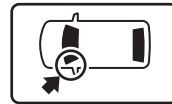

左侧包围

包封胶布

35mm

31mm

31mm

35mm

(截面图)

(截面图)

Q0022

左侧包围

45. 把粘贴面的脱脂清洗干净。

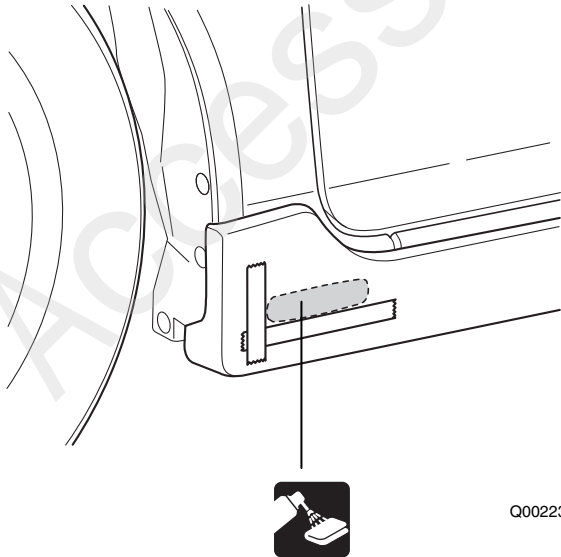

Q00223

- 46. 粘贴 MODULO 标牌。
- 47. 撕掉包封胶布。

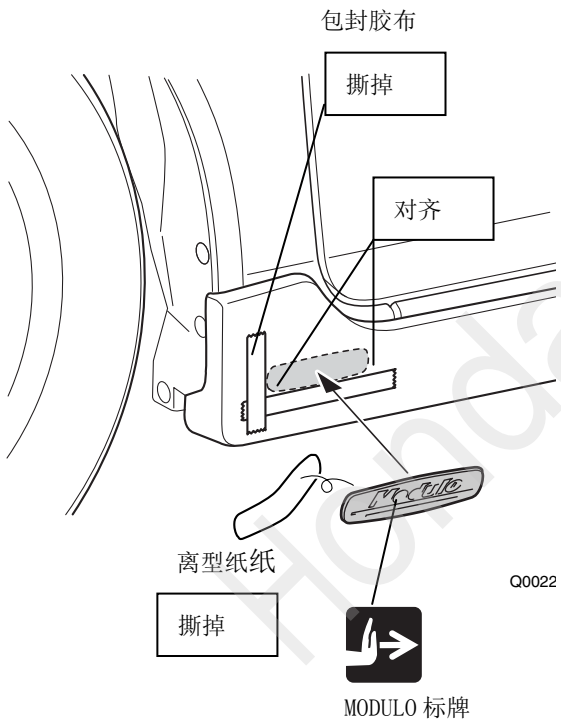

Q0022

48. 另一侧也进行相同的操作。

顺序 44~47

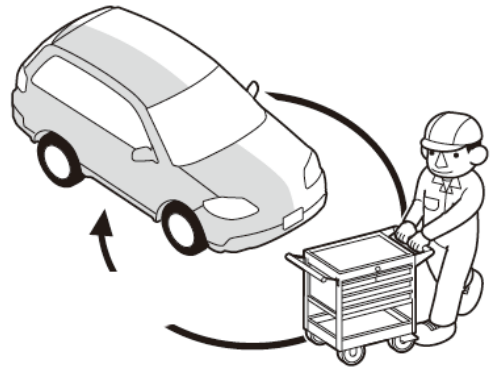

Q9D1014AM

安装确认

44. 确认安装没有异常。

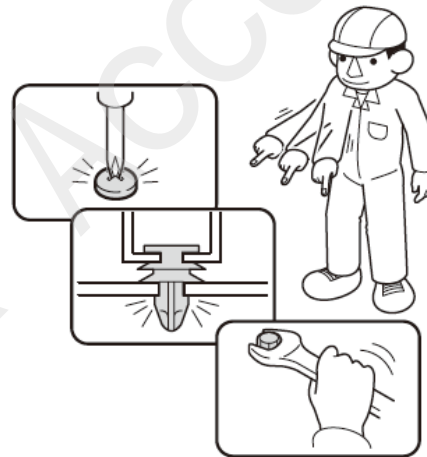

Q060705AM

