

前包围	CIVIC MODULO
-----	--------------

安装位置图

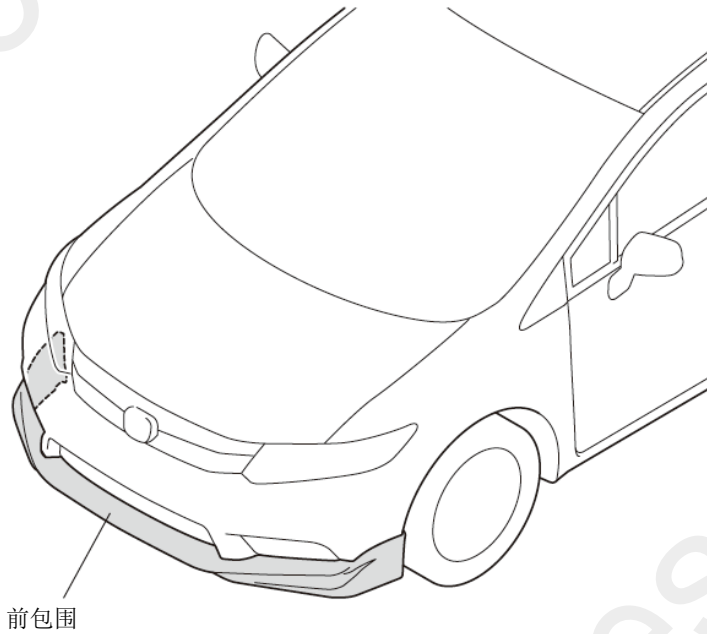

为确保安装的安全（务必仔细阅读）

警告标志的说明

- 本书中使用以下标志来标明有可能造成操作人员或其他人受伤害的操作，以及有关安装的建议。



不遵从该指示，将导致死亡或者其他严重伤害



不遵从该指示，有可能导致死亡或者其他严重伤害



不遵从该指示，有可能导致受伤

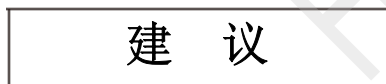

防止导致故障、破损的建议



禁止事项

## 关于图标

- 使用下列图标来标明安装位置。

(○：部位/箭头：视线角度)

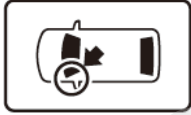

车身对应位置

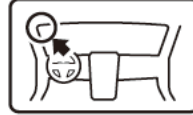

仪表板对应位置

- 使用下列图标来标明操作中必须遵守的事项。



佩戴防护眼镜



带皮手套



双人作业



放置于擦布或毛毯上



除去毛刺



涂抹修补漆后充分干燥



保管好零件（还给客户）



用力压紧粘贴面



使用规定扭力上紧螺丝



垂直安装面操作



使用脱脂洗洁剂清洗

## 一般的注意事项

- 请按照安装说明书的记载事项及服务手册中的相关事项和信息进行操作。特别要注意安全方面。
- 不要划伤、损坏车辆及相关零件。
- 特别要注意夹扣和爪扣的操作。
- 拆卸前应考虑如何装回原样，先确认安装时的状态后才开始拆卸零件。

## 关于本用品的注意事项

- 螺栓、螺丝等必须使用本说明书的指定零件。否则，有可能导致故障发生。
- 安装以及粘贴操作请不要在太阳直射的地方，多尘的地方进行。
- 粘贴时必须保证粘贴面的温度在 15~40°C。
- 特别是低温时会导致双面胶带粘性降低，此时必须先加热粘贴面。
- 粘贴时用力压紧，但是要避免损坏用品以及车辆零件。
- 请不要拔出双面胶重新再贴。否则会造成破损，或着双面胶和贴膜不能充分粘紧。
- 安装后 24 小时之内请不要让安装位置沾水。

## 组成配件

### 前包围套件



### 必要工具/用具

- 十字螺丝刀
- 钻头
- 擦布
- 裁纸刀
- 六角棒扳手
- 防护眼镜
- 一字螺丝刀
- 锉刀
- 包封胶布
- 镊剪
- 胶布
- 棘轮
- 电钻
- 脱脂洗洁剂
- 纸皮箱或毛毯
- 图钉
- 容器
- 套筒

## 安装方法和顺序

### 脱脂洗洁剂的清洗方法

- 把脱脂洗洁剂涂抹在擦布上，把安装面上的油脂、垃圾、污垢全部擦拭干净。

#### 建议

- 请不要把脱脂洗洁剂直接涂抹在安装面。
- 请充分干燥后才进行粘贴操作。

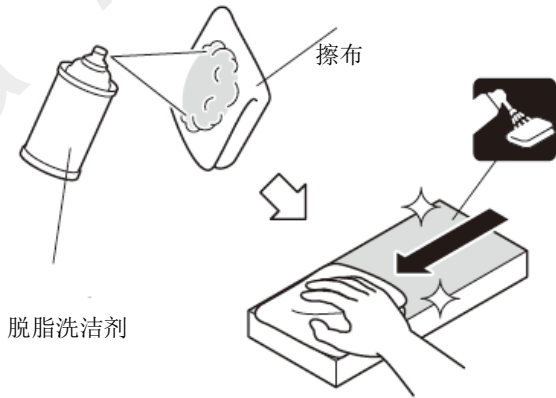

## 胶条的安装

1. 涂装指定范围。

#### 建议

- 充分干燥后才可以进行粘贴的操作。

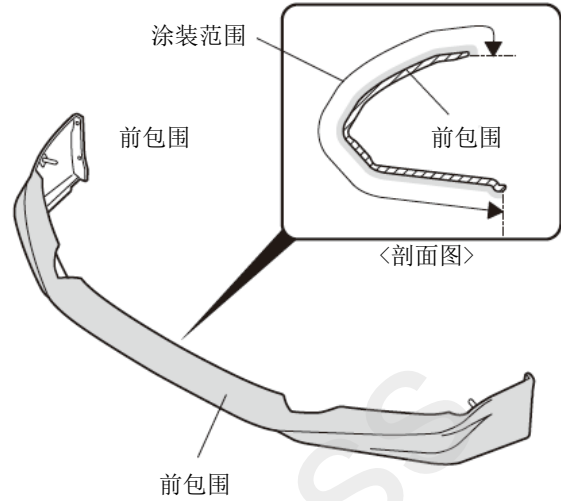

2. 把粘贴面脱脂清洗干净。

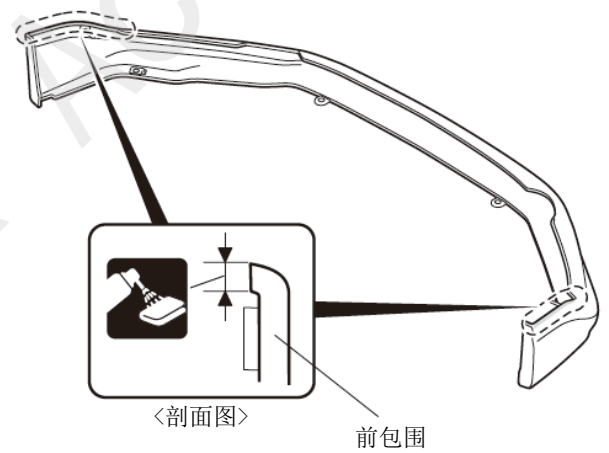

3. 粘贴胶条。

**建议**

- 根据车身颜色选择黑色或灰色的胶条粘贴。
- 把多余的胶条部分剪掉。

离型纸 (2片) 胶条 (2条)

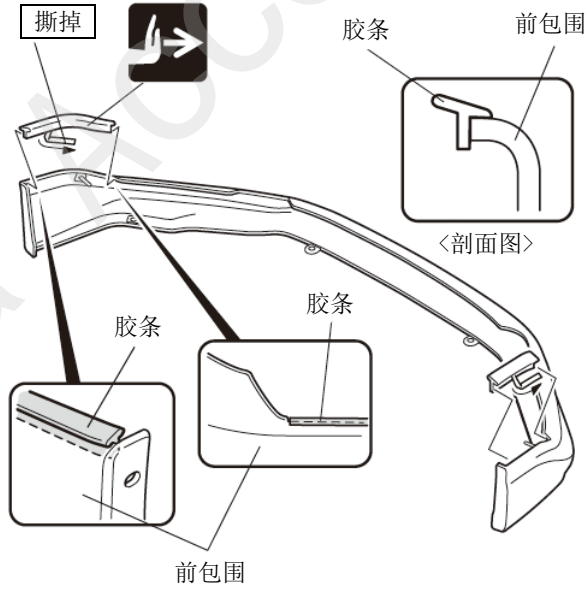

Q001404AJ

车辆零件的拆卸

4. 粘贴胶布和擦布保护车辆。

**建议**

- 零件重新装回完毕后才可撕掉胶布和擦布。

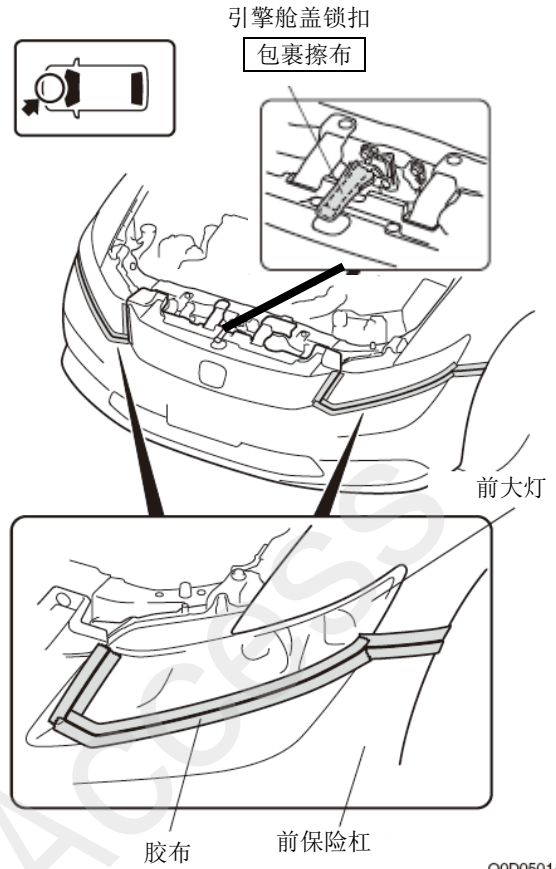

Q0D0501AH

5. 拆出自攻螺丝、夹扣和螺栓。

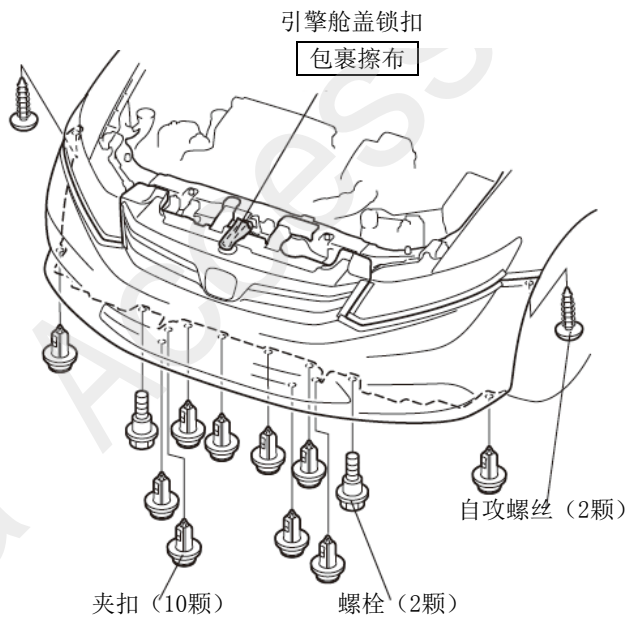

Q0N0351AH

7. 拆开爪扣。

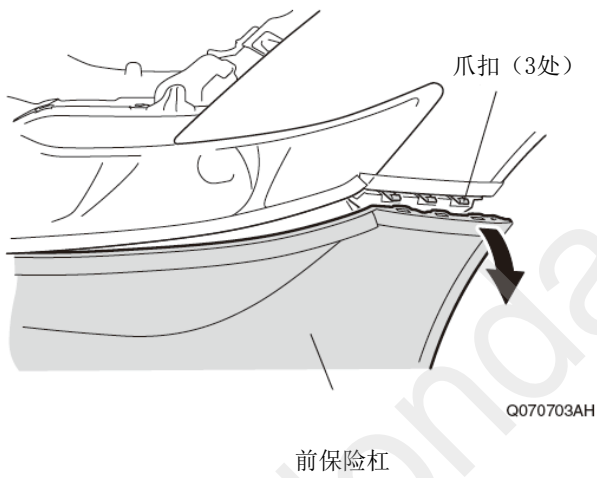
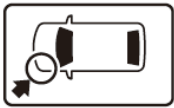

Q070703AH

7. 拆开爪扣。

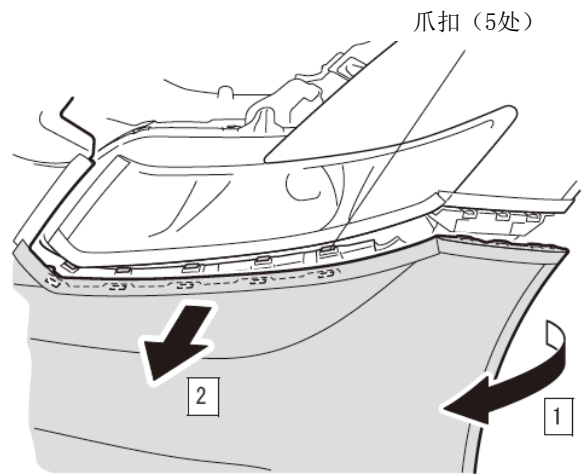

Q070704AH

8. 另一侧也进行相同的操作。

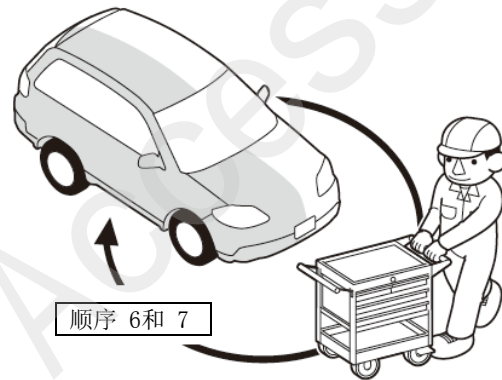

Q9D1014AM

9. 拆出冷却导板（只限于配备车型）。

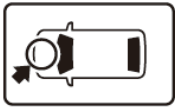

夹扣（2颗）

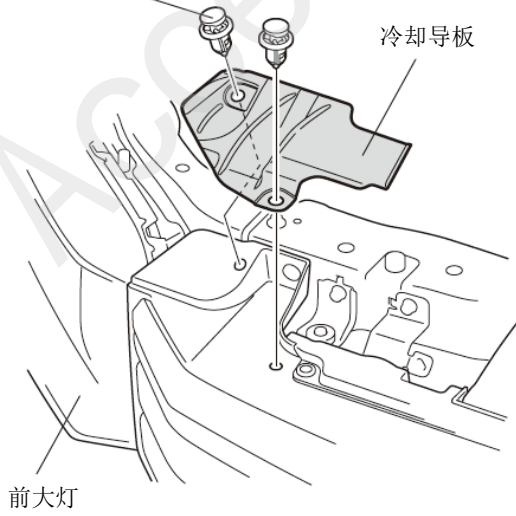

Q070801AH

10. 掀起前保险杠。

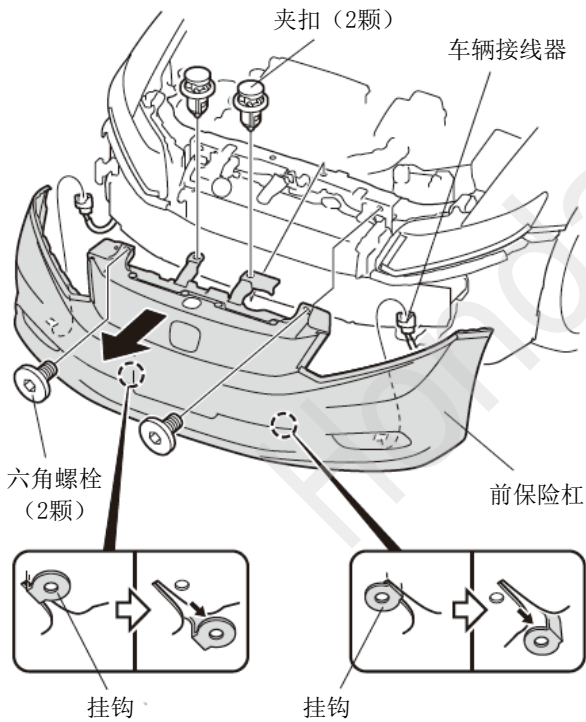

Q081920BH

11. 拆出前保险杠。

建议

- 大灯清洗器的清洗液会流出，请用铁桶盛住。
- 重新装回零件时，请在清洗液水箱里补充规定量的清洗液

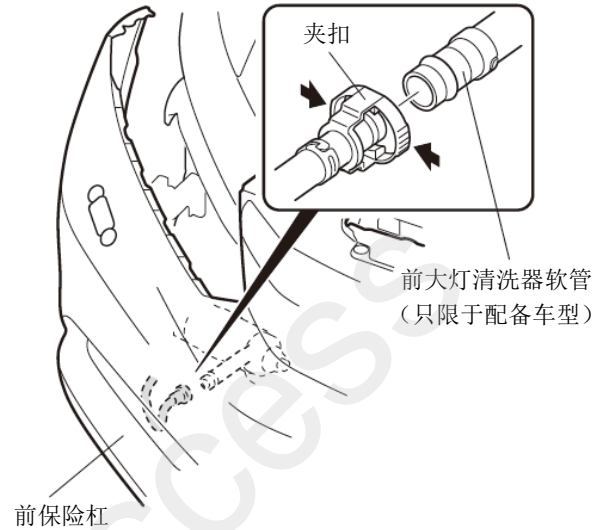
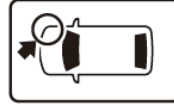

Q0D1002AH

12. 切断铆钉。
13. 拆出前轮铁。

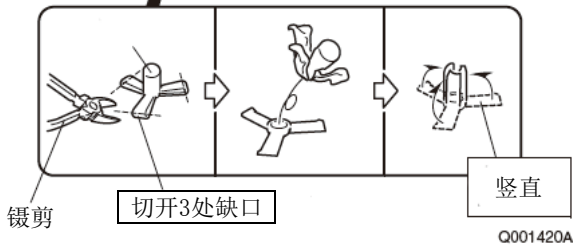
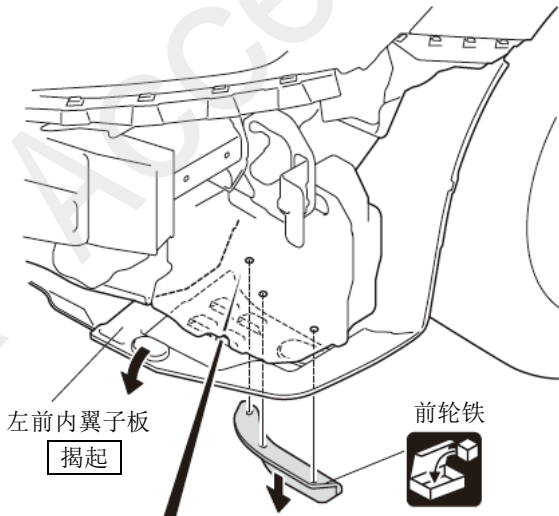
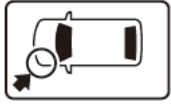

14. 切断铆钉。
15. 拆出挡泥板罩轮铁

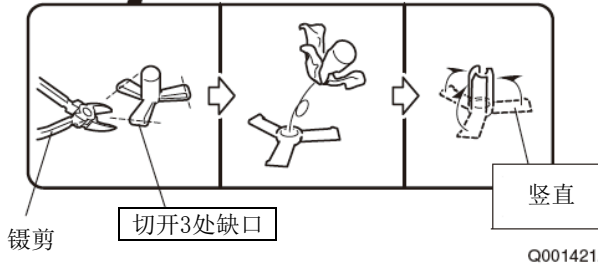
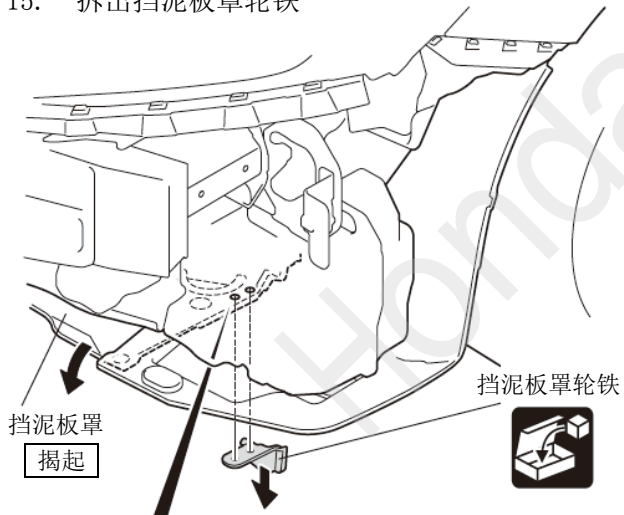

16. 另一侧也进行相同的操作。

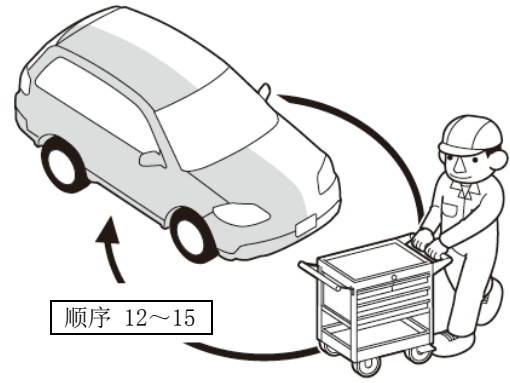

Q9D1014AM

17. 拆出夹扣。

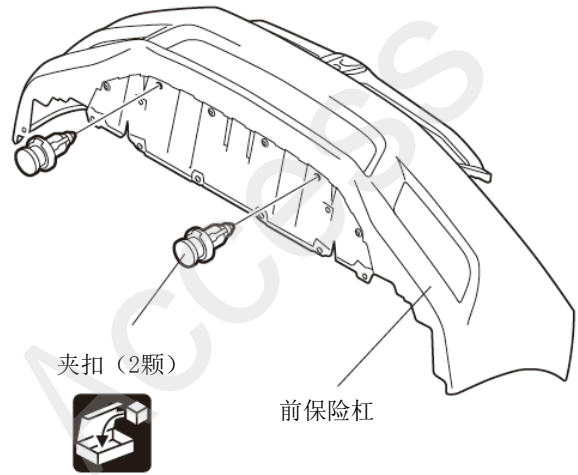

Q001405AJ



- 混合动力车型
- 汽油车型

顺序 18  
转顺序 19

〈混合动力车型〉

18. 拆出车底扰流板溜槽。

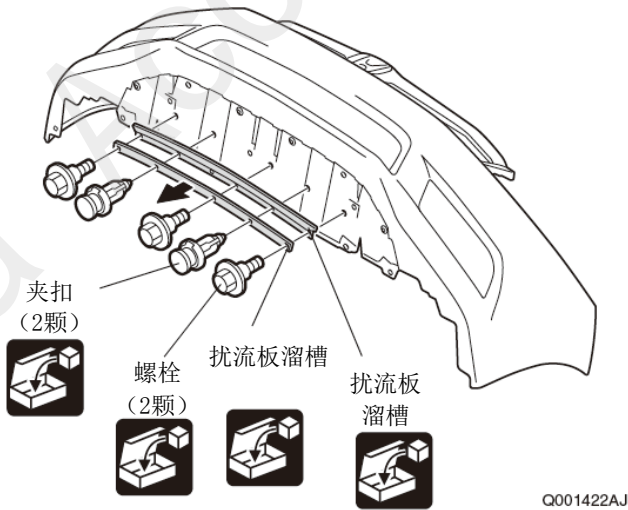

Q001422AJ

前包围的安装

19. 在前保险杠上做记号。

前保险杠内侧

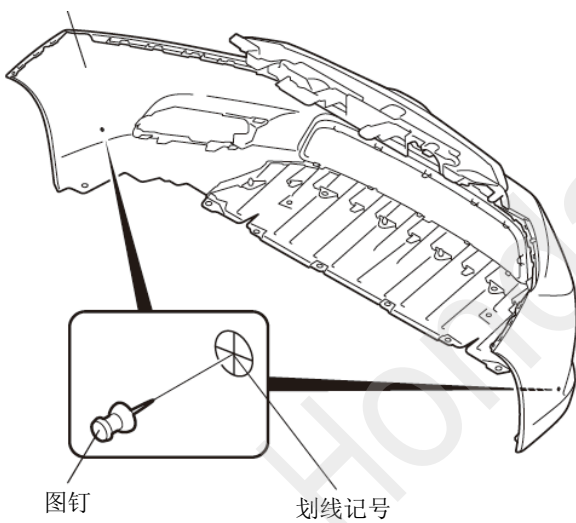

Q001406AJ

20. 在前保险杠上钻孔。

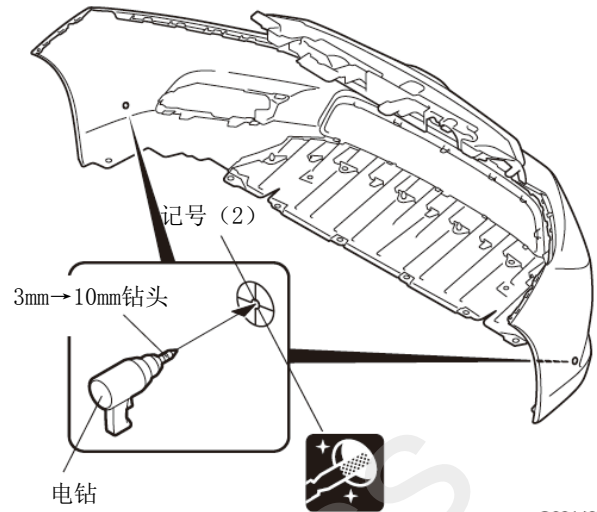

Q001407AJ

21. 在前保险杠上做记号。

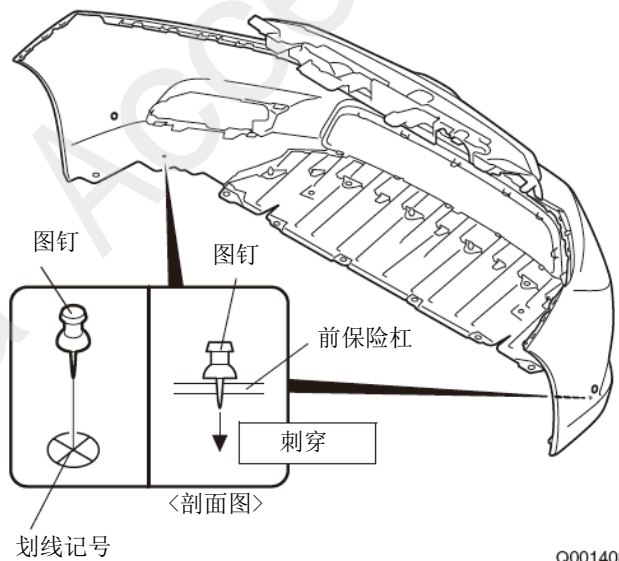

Q001408AJ

22. 在前保险杠上钻孔。

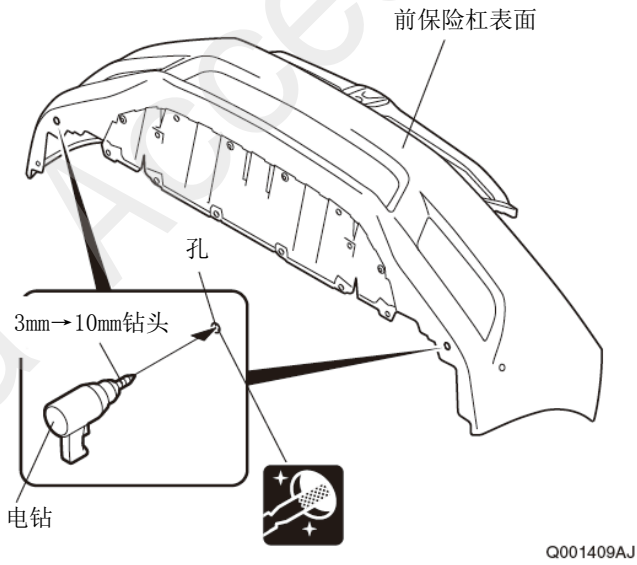

23. 在前保险杠上做记号。

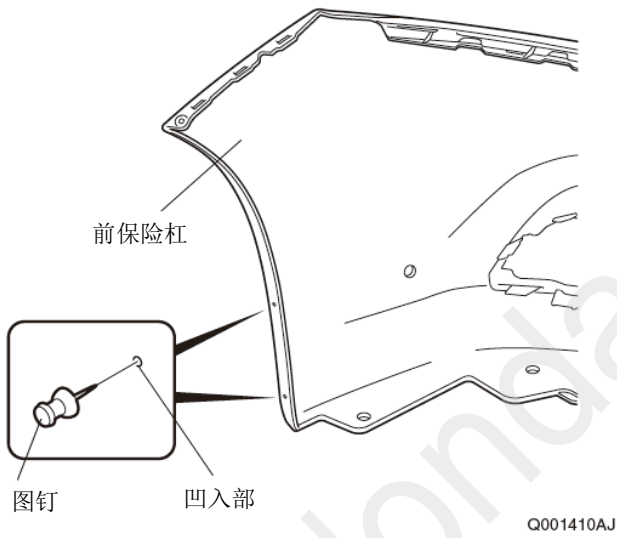

24. 在前保险杠上钻孔。

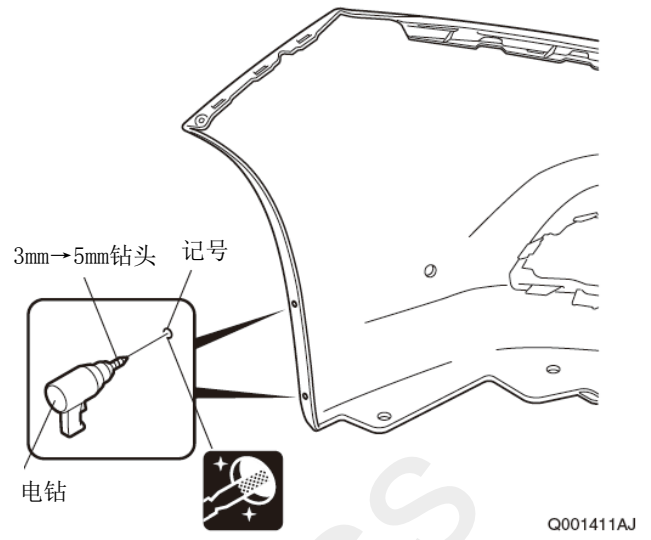

25. 安装弹簧螺母。

建议
• 注意弹簧螺母的安装方向，不要弄错。

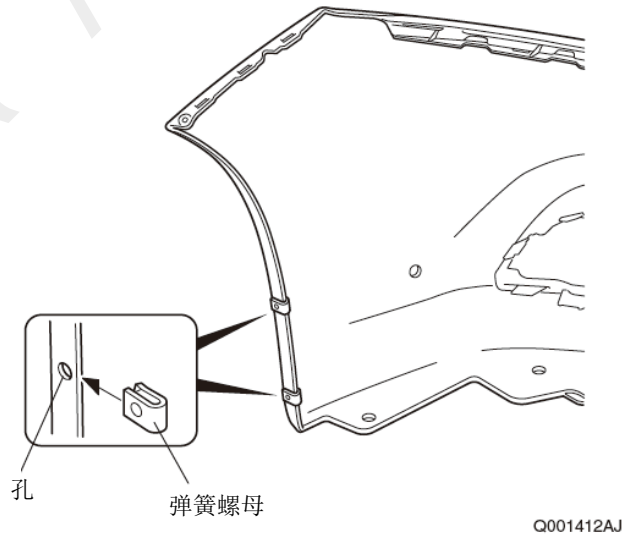

26. 另一侧也进行相同的操作。

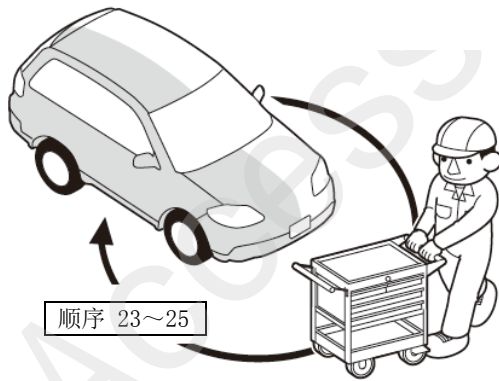

Q9D1014AM

27. 把粘贴面脱脂清洗干净。

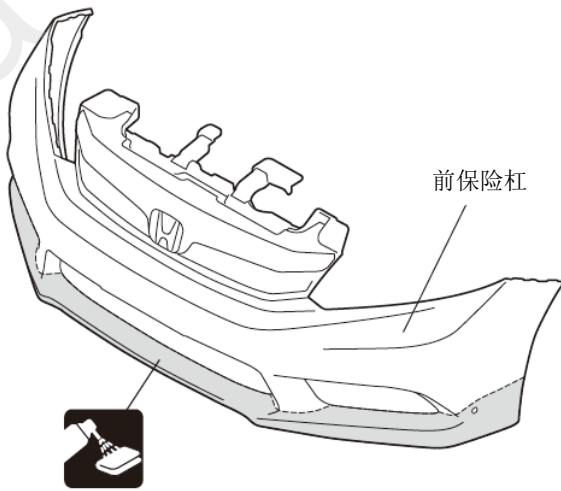

Q001413AJ

28. 切开离型纸。

29. 暂时固定好离型纸。

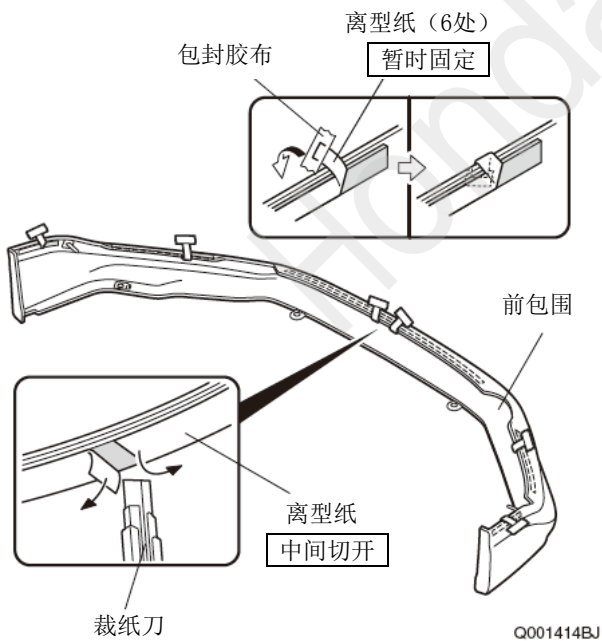

Q001414BJ

30. 安装前包围。

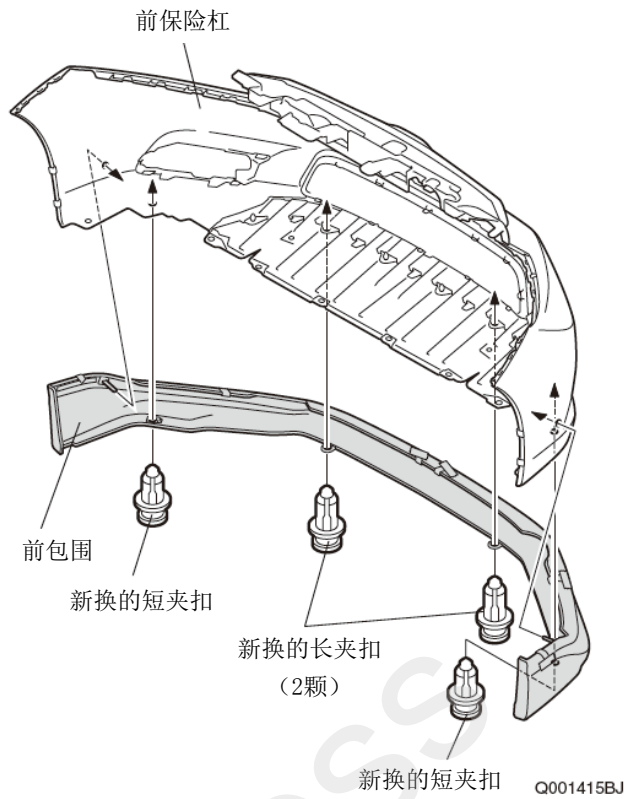

31. 暂时固定好前包围。

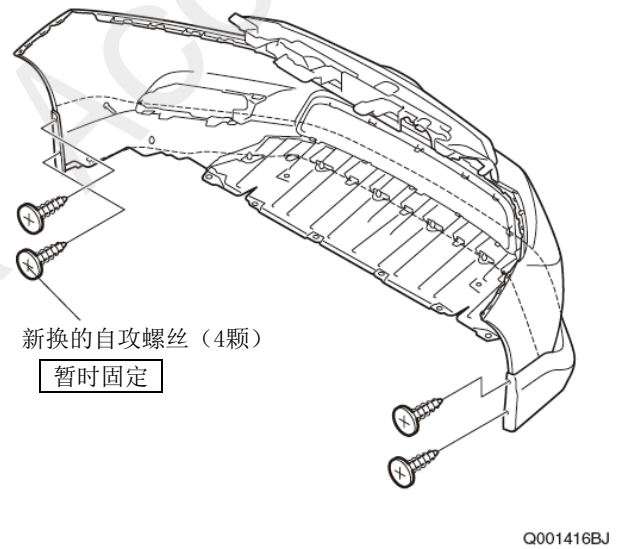

32. 固定好前包围。

建议
<ul style="list-style-type: none"> <li>• 注意凹夹扣不能扣得太紧，否则会造成前包围变形。</li> <li>• 如果凹夹扣扣得过紧时，可先松开夹扣，调整好松紧度后重新安装。</li> </ul>

33. 切断凸夹扣。

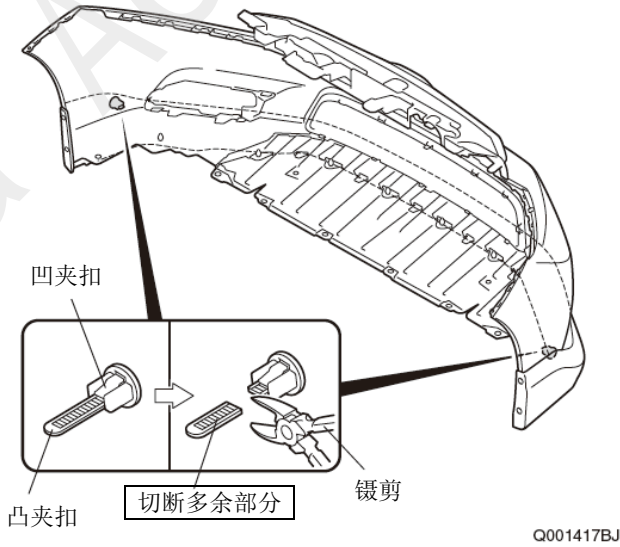

34. 把前保险杠装回原位。

35. 用力压紧前包围。

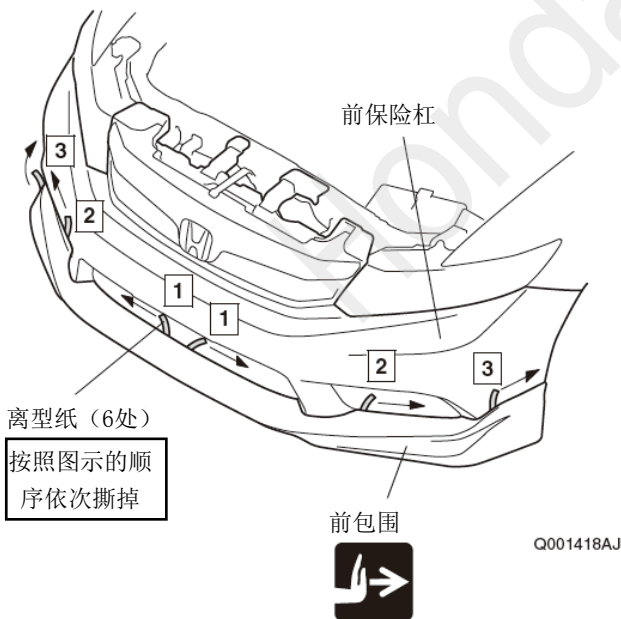

36. 上紧新换的自攻螺丝。

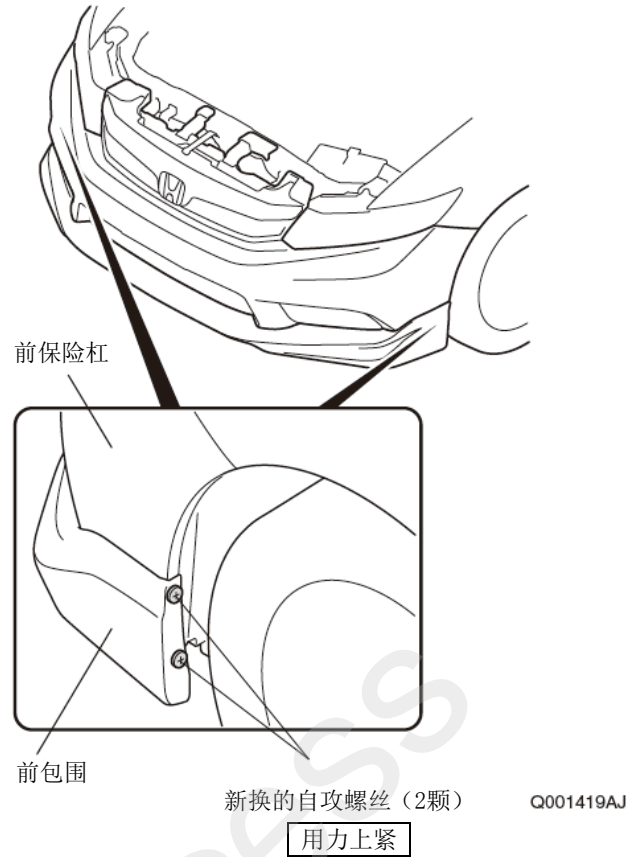

37. 安装好冷却导板 (只限于配备车型)。

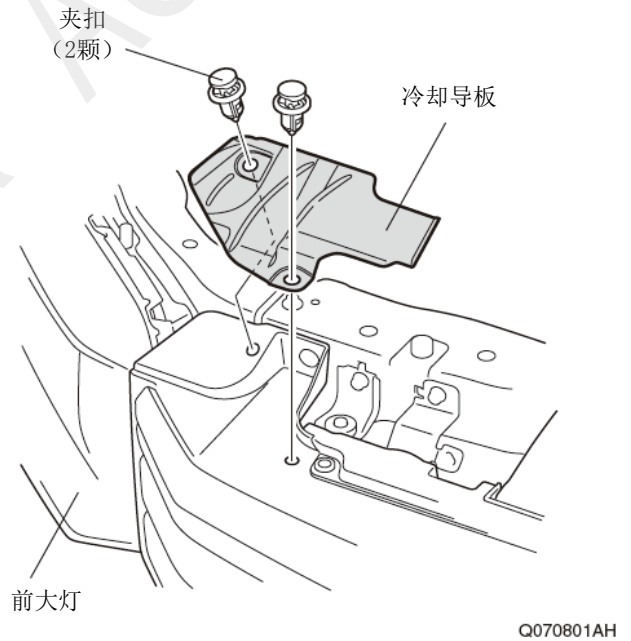

## 安装确认

38. 确认安装没有异常。

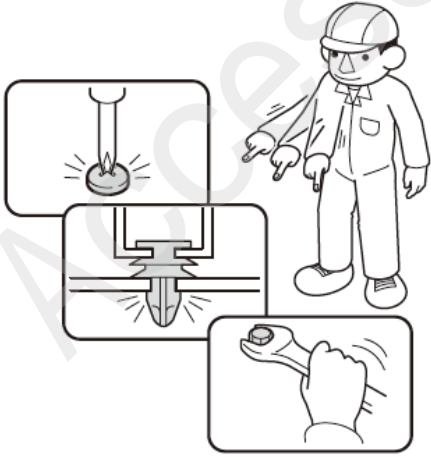

Q060705AM