

倒车雷达	CR-V
------	-------------

安装位置图

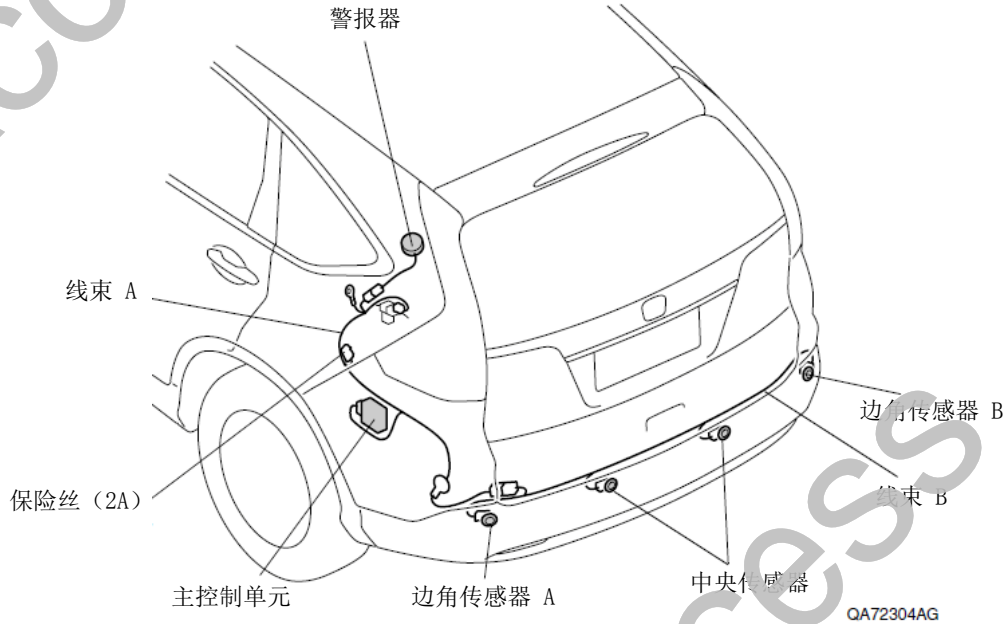

为确保安装的安全（务必仔细阅读）

警告标志的说明

- 本书中使用以下标志来标明有可能造成操作人员或其他人受伤害的操作，以及有关安装的建议。



不遵从该指示，将导致死亡或者其他严重伤害



不遵从该指示，有可能导致死亡或者其他严重伤害



不遵从该指示，有可能导致受伤

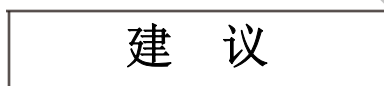

防止导致故障、破损的建议



禁止事项

关于图标

- 使用下列图标来标明安装的位置和操作人员的视线角度。

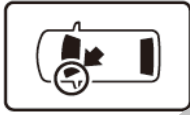

车身对应位置

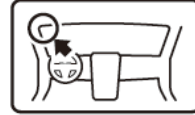

仪表板对应位置

- 使用下列图标来标明操作中必须遵守的事项。



佩戴防护眼镜



双人作业



除去毛刺



保管好零件（还给客户）



使用规定扭力上紧螺丝



使用脱脂洗洁剂清洗



带皮手套



放置于纸皮箱或毛毯上



涂抹修补漆后充分干燥



用力压紧粘贴面



垂直安装面操作

线束操作注意事项

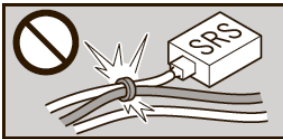

请不要把用品线束与 SPS 线束扣夹在一起。



接线器、端子类的接线请用力插入，直到锁紧为止。

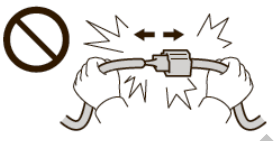

拆卸接线器、端子之类的接线时，请不要用力拉拽线束。

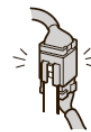

从支撑杆拆下的接线器必须接回原位。

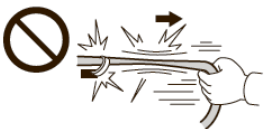

请不要用力拉拽线束。



用品线束要扣在指定场所，不能松垮。



线束不要夹压在零件中间。

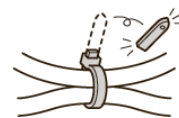

切断线束胶带的剩余部分。

一般的注意事项

- 请按照安装说明书的记载事项及服务手册中的相关事项和信息进行操作。特别要注意安全方面。
- 不要划伤、损坏车辆及相关零件。
- 特别要注意夹扣和爪扣的操作。
- 拆卸前应考虑如何装回原样，先确认安装时的状态后才开始拆卸零件。

安装电装零件的注意事项

- 进行安装操作时必须请先断开车辆电瓶的负极端子 (-)。

关于本用品的注意事项

- 螺栓、螺丝等必须使用本说明书的指定零件。否则，有可能导致故障发生。
- 安装以及粘贴操作请不要在太阳直射的地方，多尘的地方进行。
- 粘贴时必须保证粘贴面的温度在 15~40℃。
- 特别是低温时会导致双面胶带粘性降低，此时必须先加热粘贴面。
- 粘贴时用力压紧，但是要避免损坏用品以及车辆零件。
- 请不要拔出双面胶重新再贴。否则会造成破损，或者双面胶和贴膜不能充分粘紧。
- 安装后 24 小时之内请不要让安装位置沾水。

组成配件

附属套件

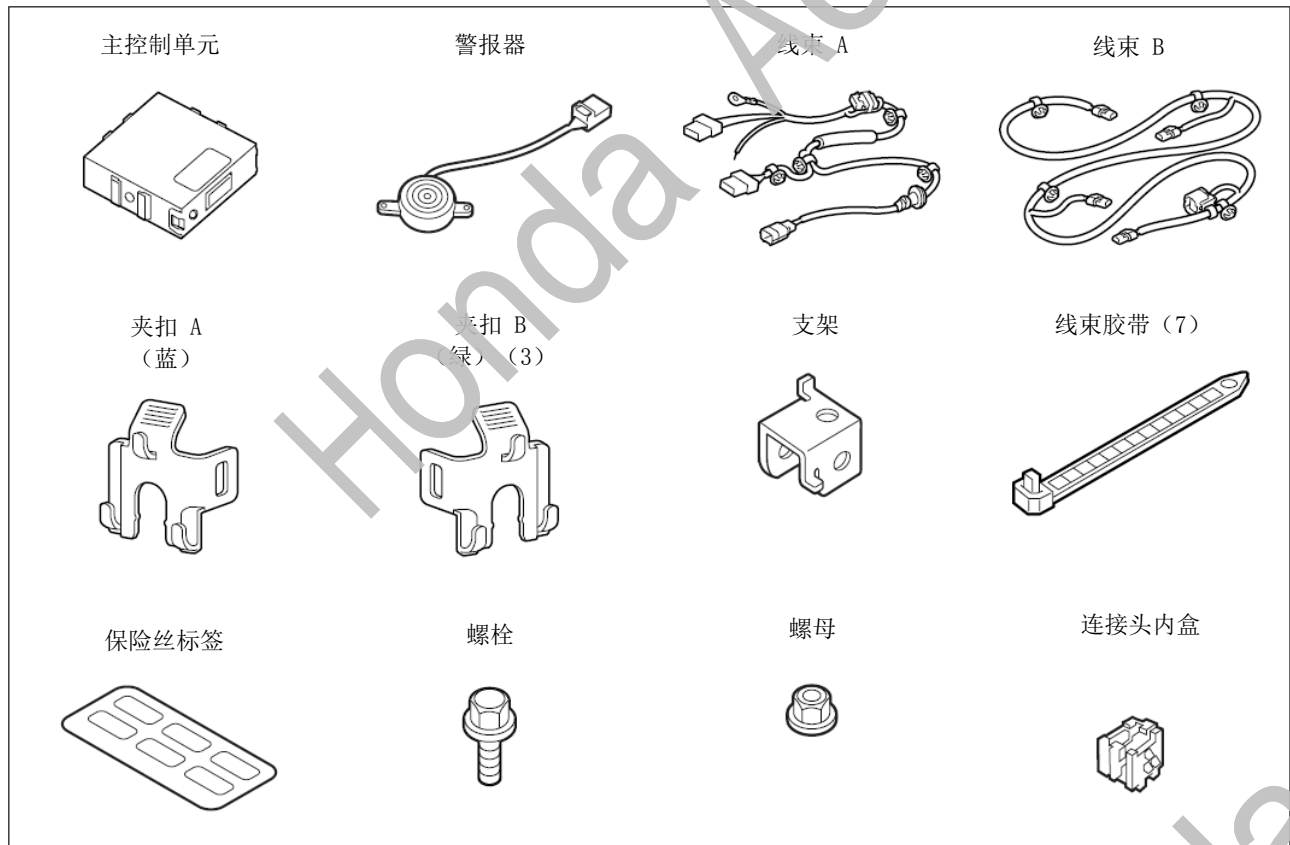

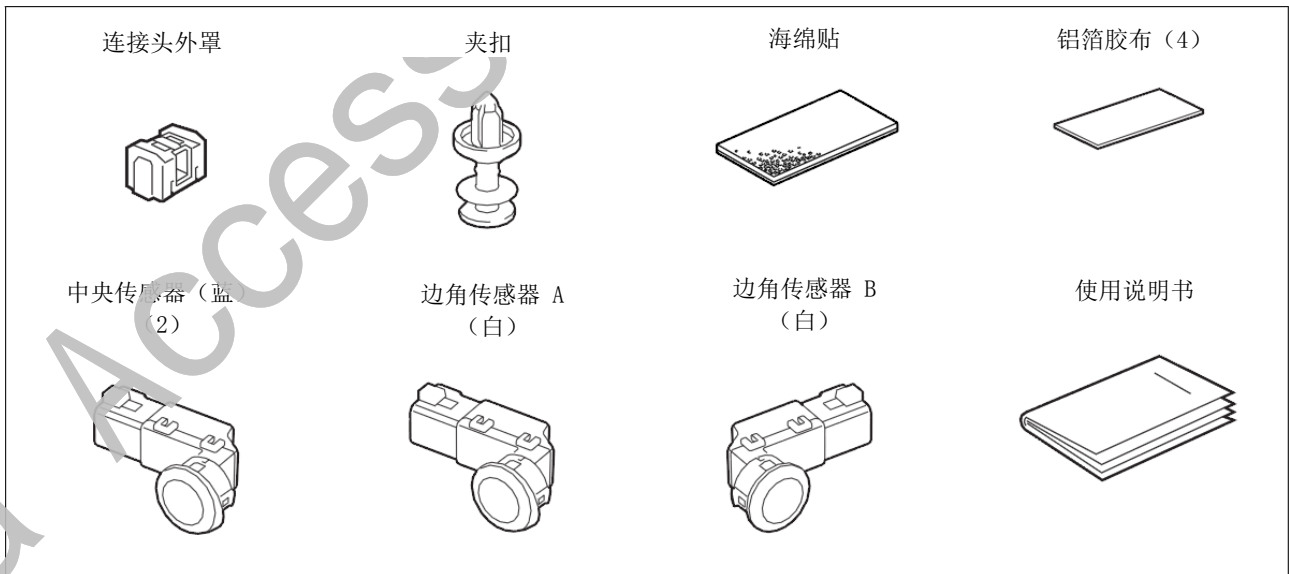

必要工具/用具

- 扳手
- 镊子
- 夹钳
- 电钻
- 图钉
- 纸皮箱或毛毯
- 套筒
- 便携式拔取器
- 十字螺丝刀
- 剪刀
- 脱脂洗洁剂
- 钻头
- 锉刀
- 平板
- 橡胶锤子
- 一字螺丝刀
- 绝缘胶布
- 抹布
- 24mm 穿孔锯
- 胶布
- 棘轮
- 防护眼罩

安装方法和顺序

脱脂洗洁剂的清洗方法

- 把脱脂洗洁剂涂抹在抹布上，把安装面上的油脂、垃圾、污垢全部擦拭干净。

建议

- 脱脂洗洁剂必须使用 Honda 纯正用品。
- 请不要把脱脂洗洁剂直接涂抹在安装面。
- 请充分干燥后才进行粘贴操作。

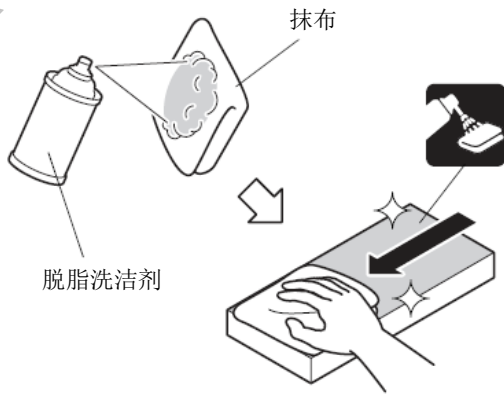

Q931901BW

电瓶负极端子 (-) 的拆卸

1. 记录车辆各电子单元的设置。
2. 拆开电瓶的负极端子 (-)。

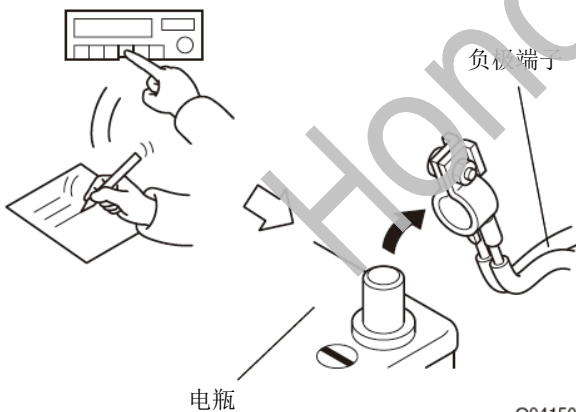

Q941501BW

车辆零件的拆卸

3. 打开尾门。

行李遮挡板

配备车辆	顺序 4
未配备车辆	转顺序 5

<配备行李遮挡板的车辆>

4. 拆出行李遮挡板。

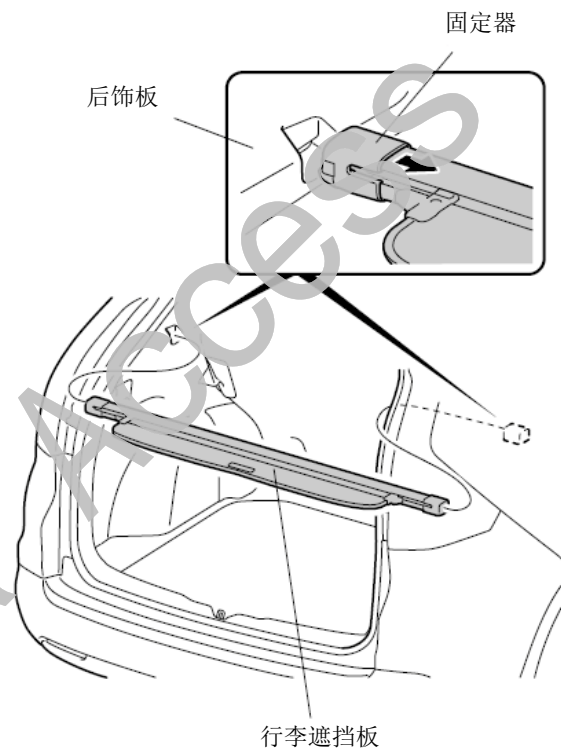
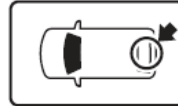

Q0D0101AE

5. 放倒左后座椅。

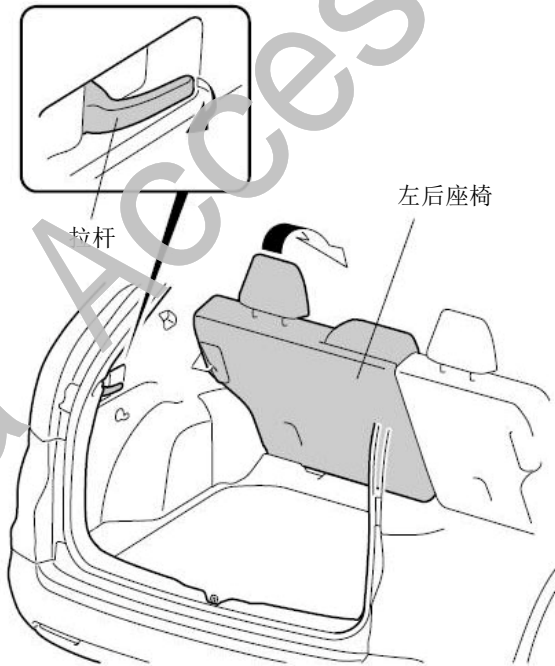

Q0D0102AE

6. 拉起左后座椅的靠背。

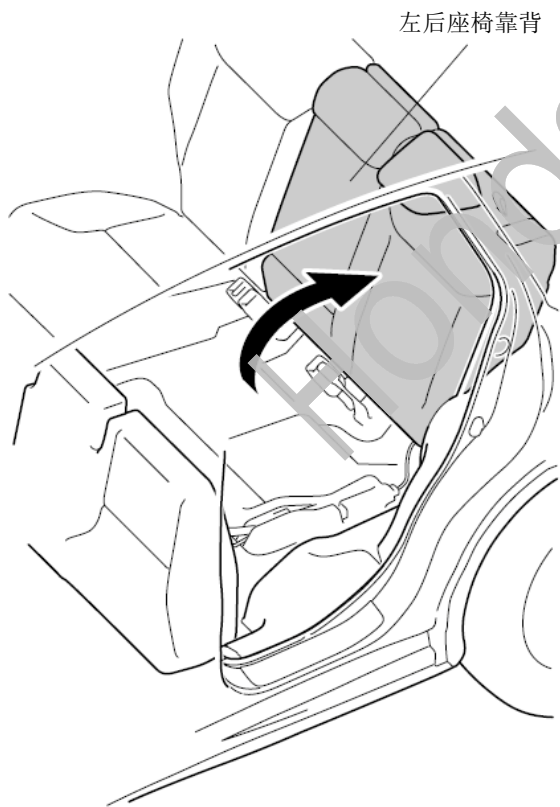
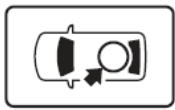

QA51901AE

7. 拆出左后侧踏板饰件。

8. 放倒左后座椅靠背。

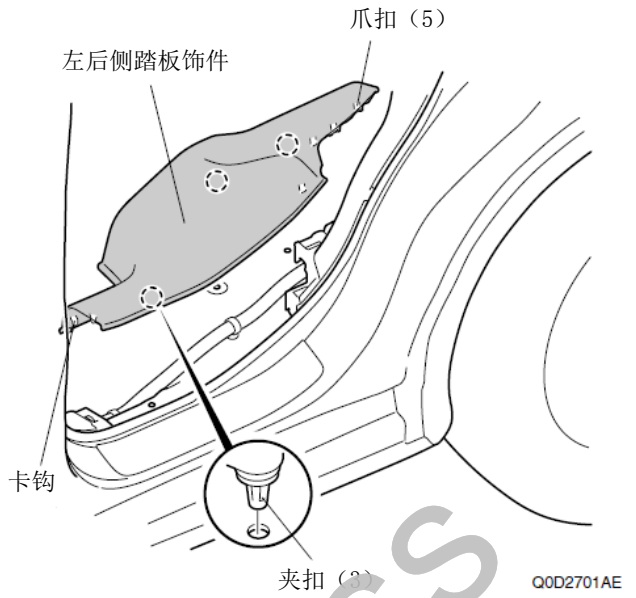

Q0D2701AE

9. 拆出载货底板。

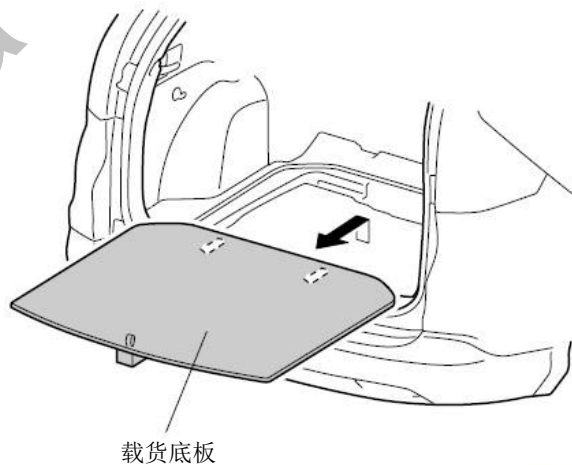
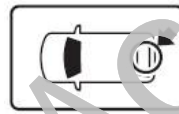

Q0D0104AE

10. 拆出后饰板。

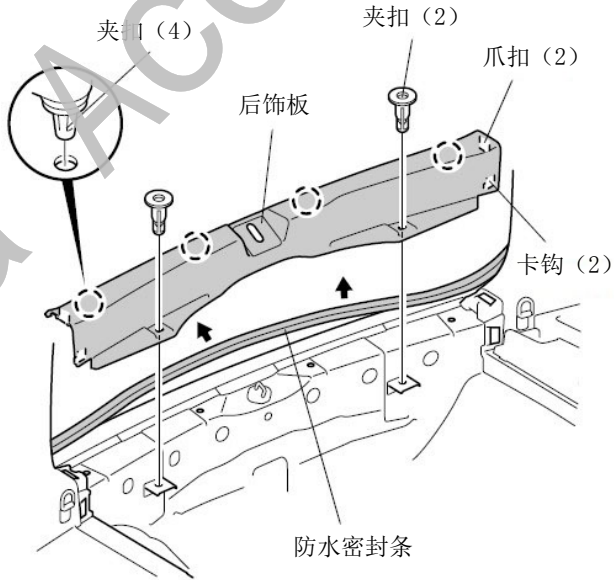
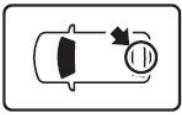

QA91709AE

11. 拆出左减震器盖。

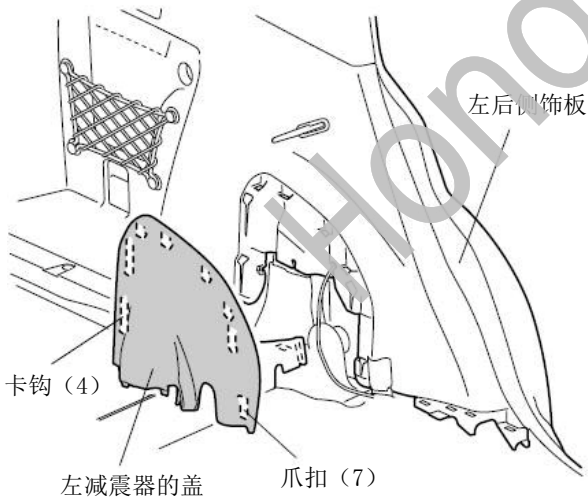
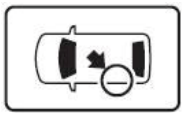

Q0D2703AE

12. 掀起座椅靠背的背板。

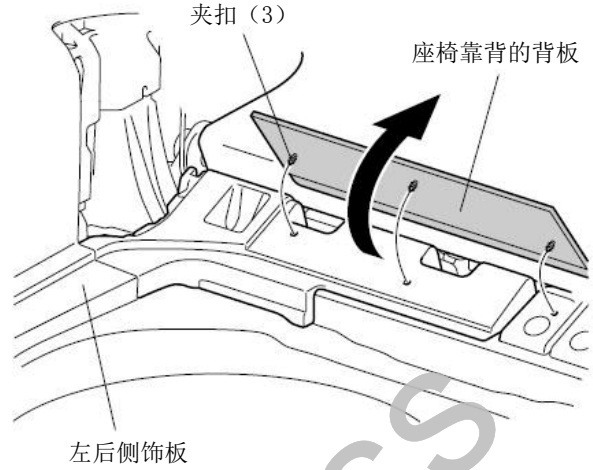
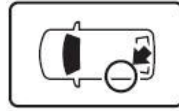

QA51902AE

13. 拆出左侧地板饰件。

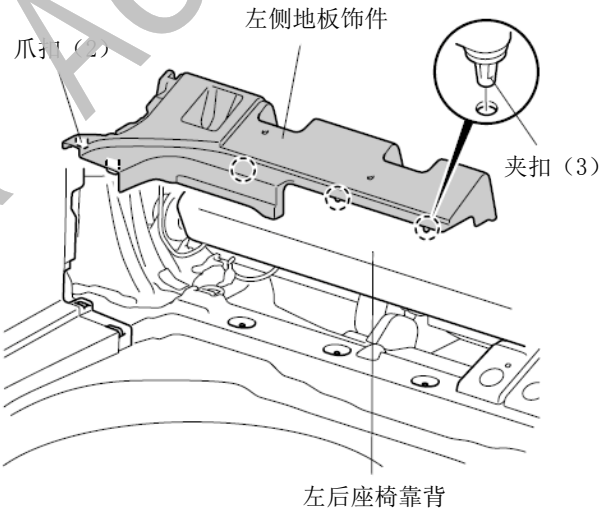

Q0D2704AE

14. 拆出拉杆的护板。

15. 拆出螺丝。

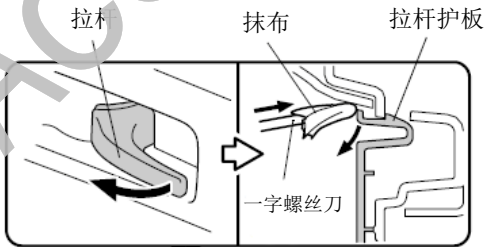
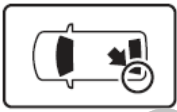

<剖面图>

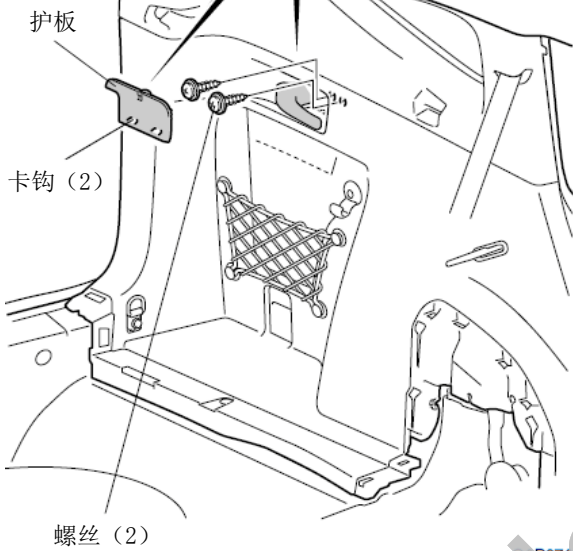

Q0D2706AE

16. 拆出挂钩。

按住中间然后拉出

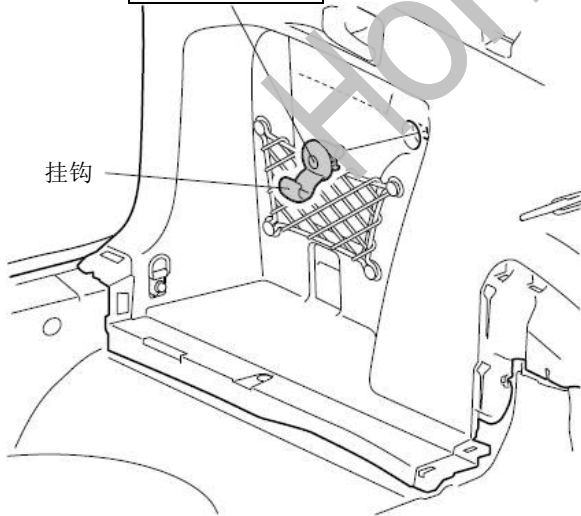

Q0D2706AE

• 侧储物格饰板

配备车辆

顺序 17

未配备车辆

转顺序 18

<配备侧储物格饰板的车辆>

17. 拆出侧储物格饰板。

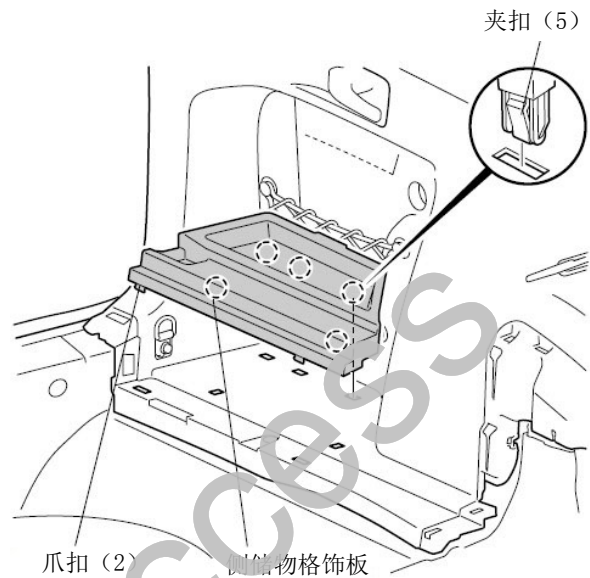

QA91713AE

18. 拆出固定挂钩。

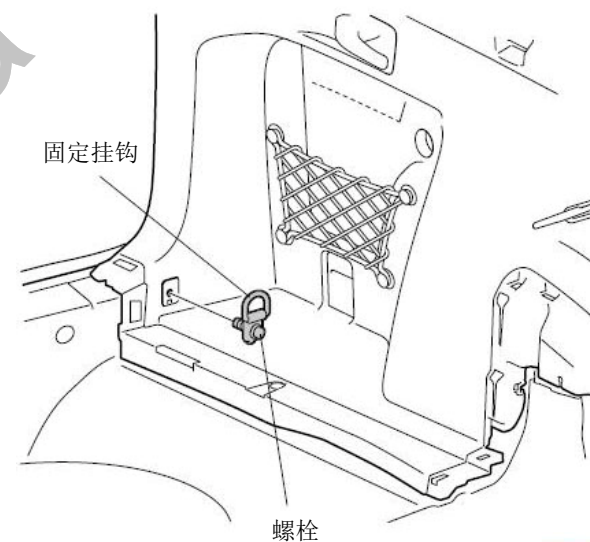

Q0D2707AE

19. 拉出左后侧饰板。

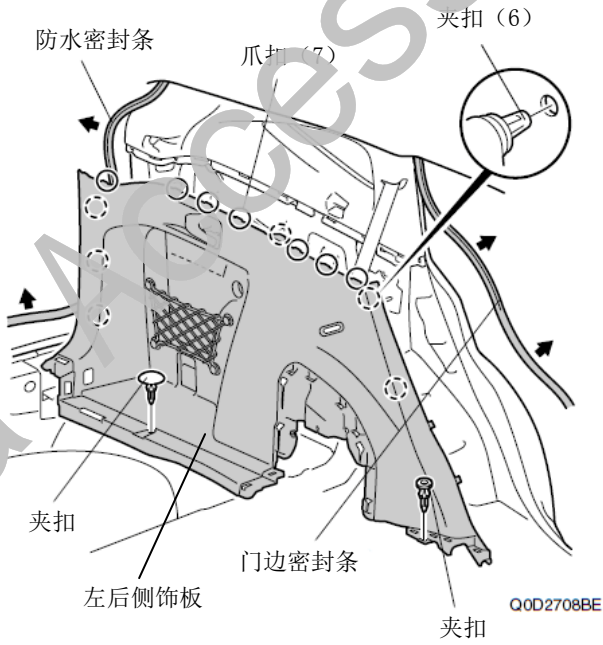

- 20. 拆出钢索
- 21. 拆出拉杆。
- 22. 拆出左后侧饰板。

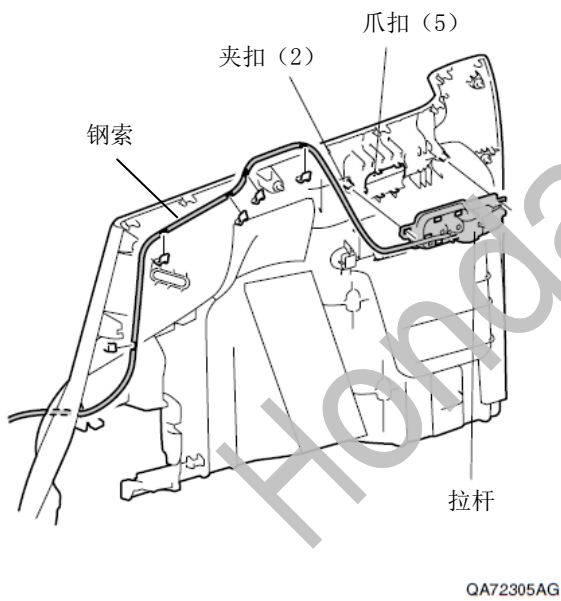

• 侧安全气囊

配备车辆	顺序 23
未配备车辆	转顺序 24

<配备侧安全气囊的车辆>

23. 拆出夹扣。

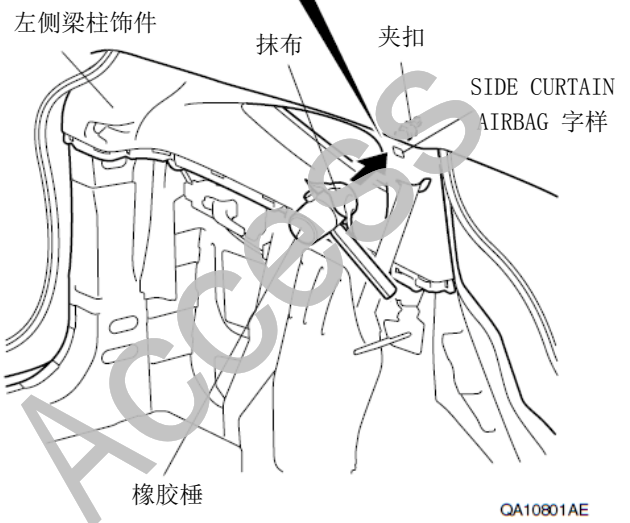
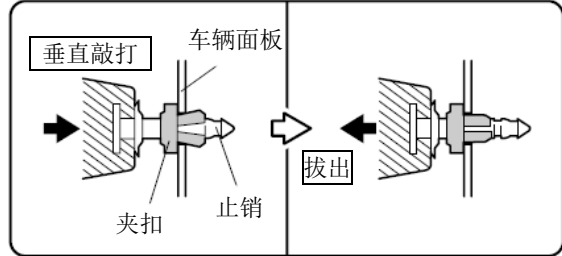

24. 拆出舱内左侧梁柱饰件。

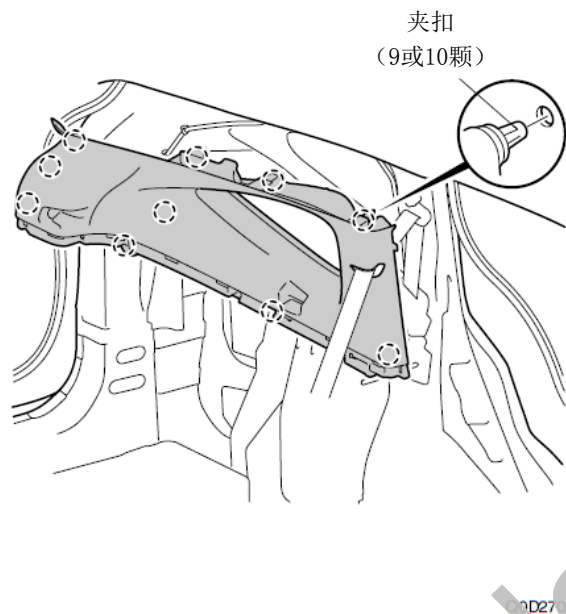

25. 拆出夹扣。

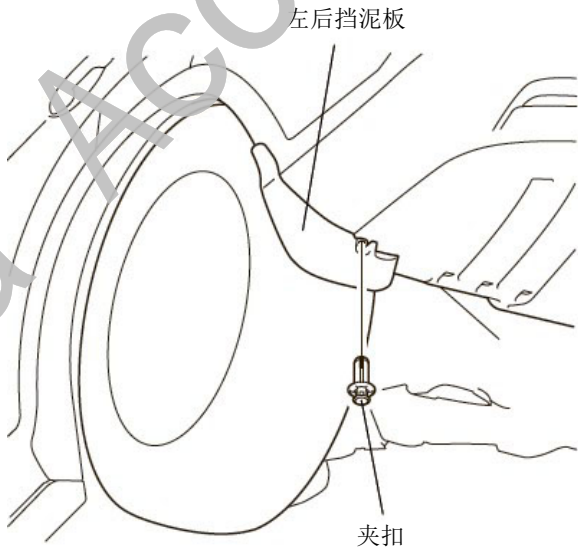
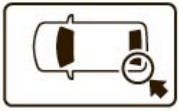

QA01801AD

27. 拆出夹扣。

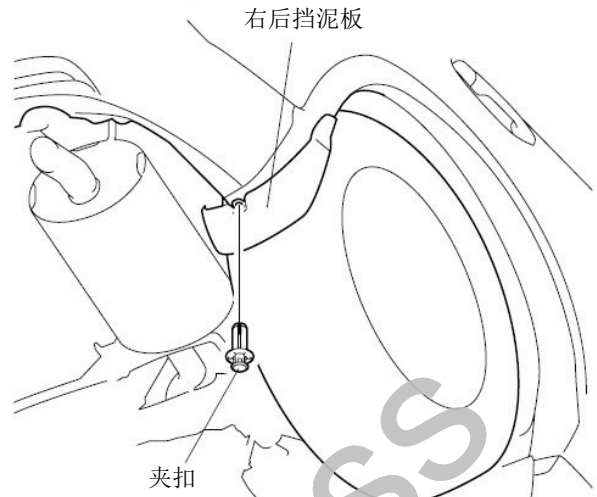
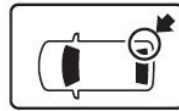

QA20103AG

26. 拆出左后挡泥板。

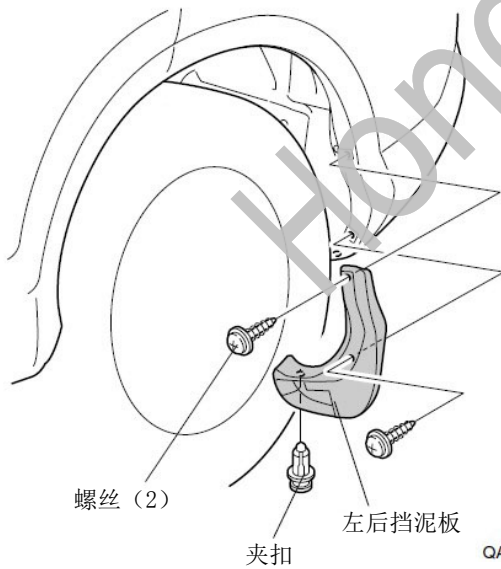
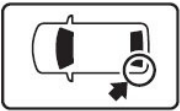

QA92401AB

28. 拆出右后挡泥板

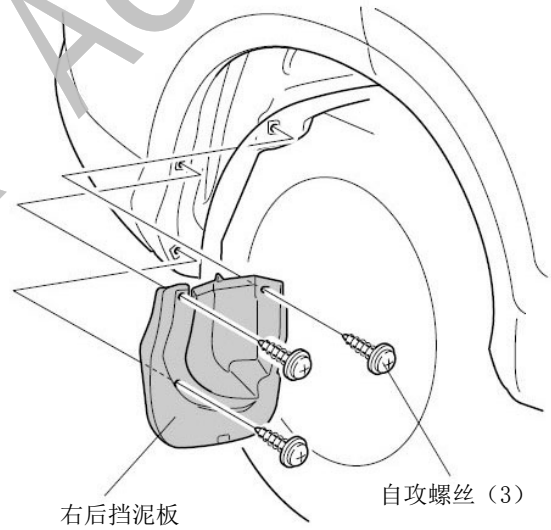

QA11417AE

29. 打开右后门。
30. 拆出自攻螺丝。

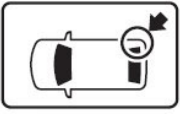

右后翼子板轮拱护条

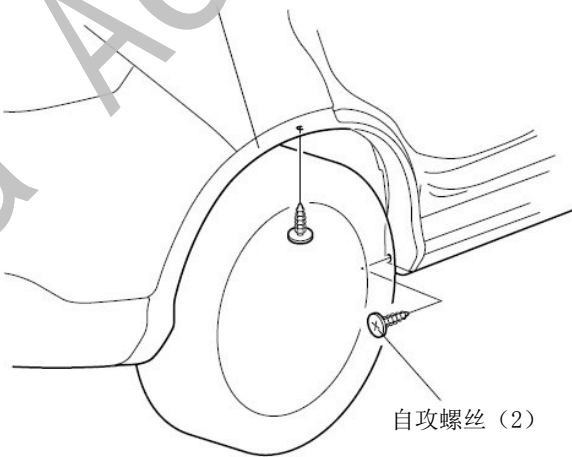

自攻螺丝 (2)

QA00516AB

31. 拆下右后翼子板轮拱护条。

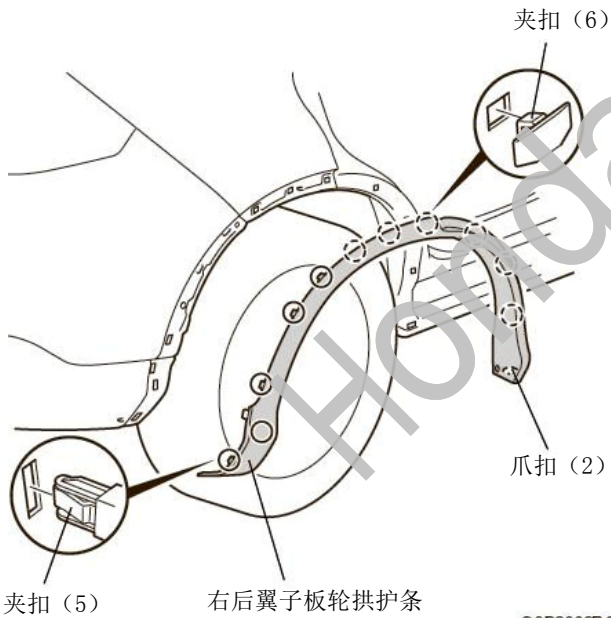

夹扣 (6)

爪扣 (2)

右后翼子板轮拱护条

Q0D2002BG

32. 粘贴胶布保护车身。

建议

- 复原操作完成后才能撕掉胶布。

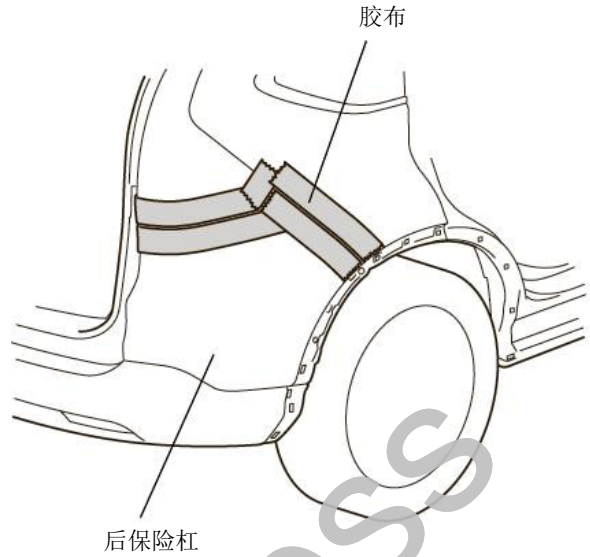

胶布

后保险杠

Q0D0112AE

33. 另一侧也进行相同操作。

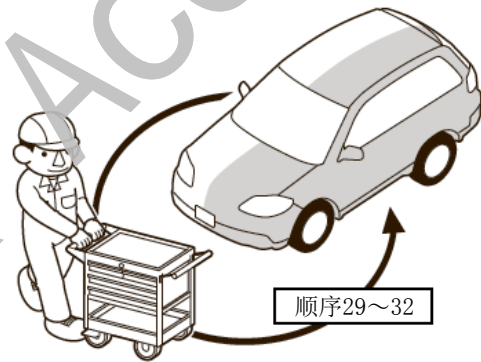

顺序29~32

Q9D1013AM

34. 拆出螺栓，螺丝和夹扣。

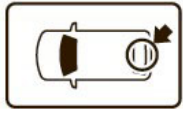

爪扣 (2) 封口套 (2)



自攻螺丝 (2)

螺栓 (2)

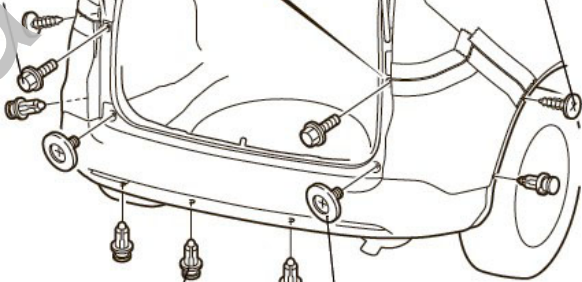

夹扣 (5)

保险杠螺丝 (2)

Q0D0201BE

35. 拆出爪扣。

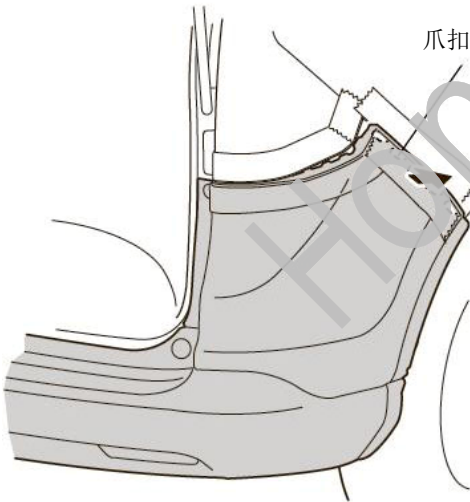
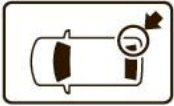

爪扣 (5)

Q0D0202AE

36. 拆开爪扣。

爪扣 (4)

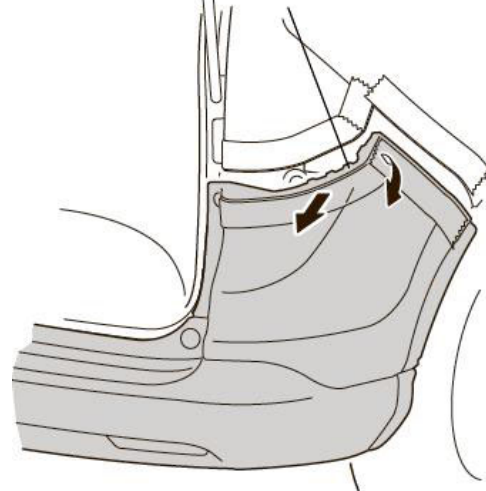

Q0D0203AE

37. 另一侧也进行相同操作。

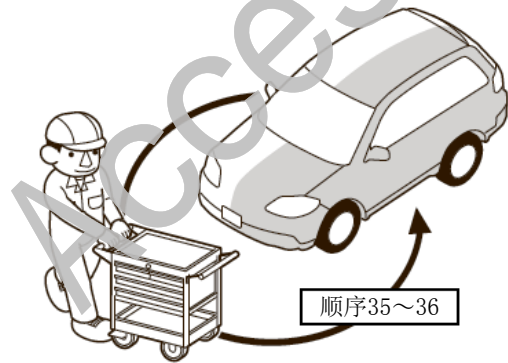

顺序35~36

Q9D1013AM

38. 拆出后保险杠。

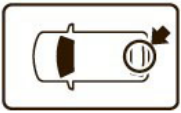

车辆接线器

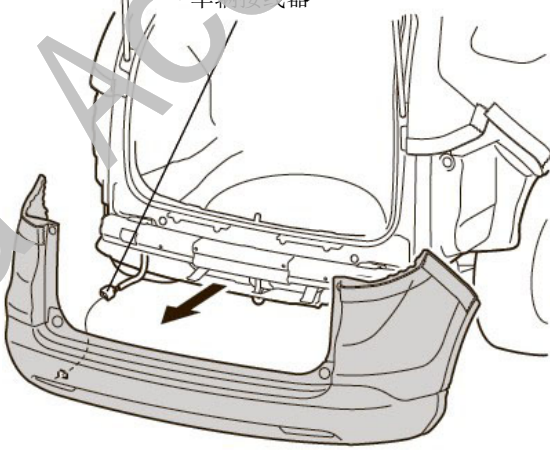

QA72306BG

主控制单元的安裝和线束 A 的拉线

39. 粘贴保险丝标签。



保险丝盒

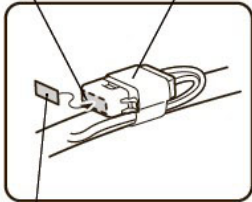

保险丝标签
<REAR SENSOR 2A>

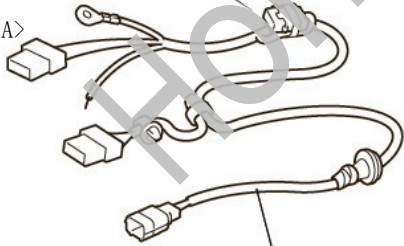

线束 A QB10930AB

40. 调整主控制单元的音量。

建议

- 为防止主控制单元损坏，请在可活动的范围内调整。

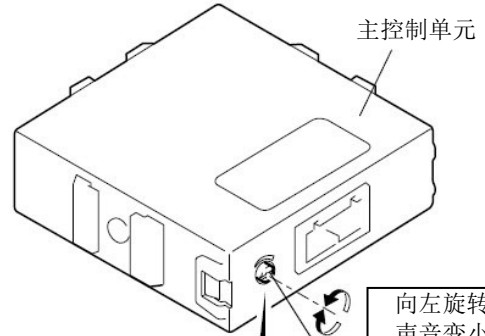

主控制单元

向左旋转
声音变小

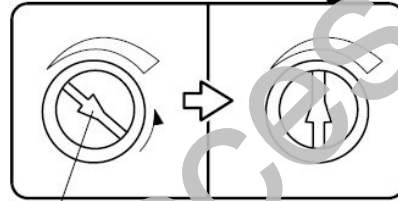

音量调整旋钮

调整音量

QA00517AB

41. 安装支架。

支架

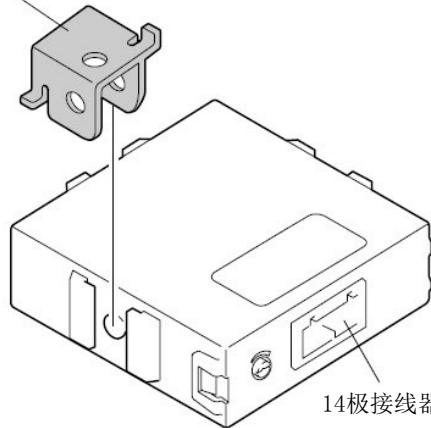

14极接线器的接口

QA00518AB

- 42. 连接线束 A 。
- 43. 固定线束 A 。

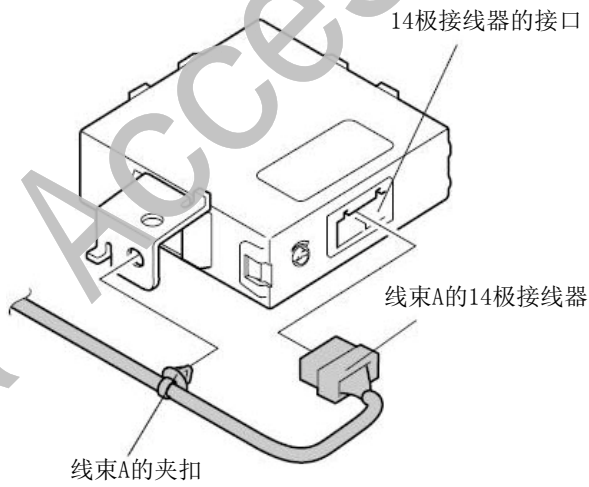

QA72403AG

- 44. 安装支架。

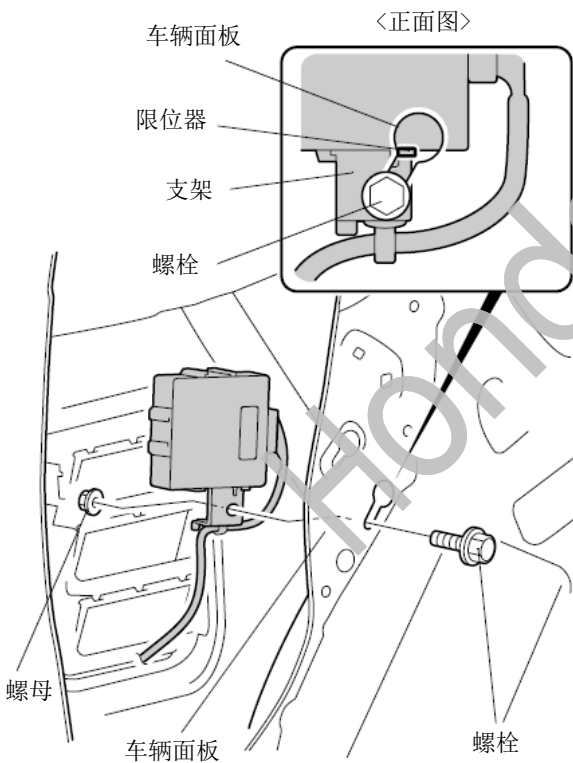
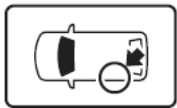

QA72404AG

- 45. 固定线束 A 的金属环扣。

建议

- 必须手持金属环扣进行安装。

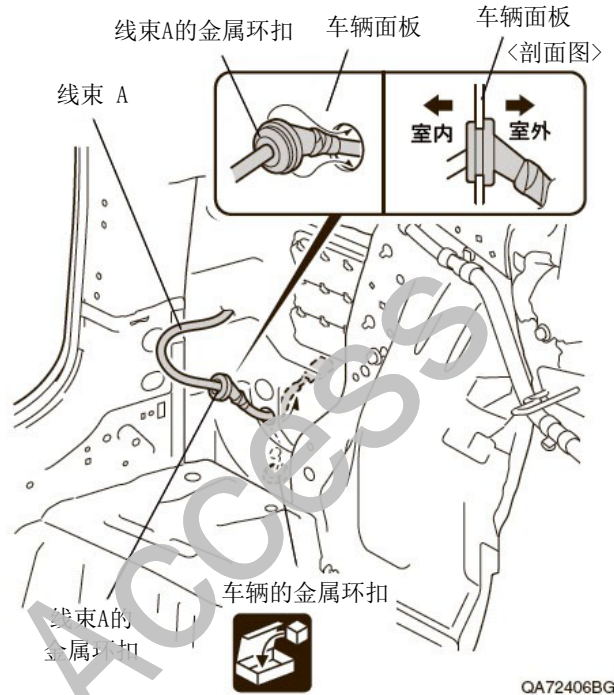

QA72406BG

- 车辆线束是否处穿入车辆地板里
 是 顺序 46
 不是 转顺序 47

<车辆线束穿入车辆地板里>

46. 固定线束 A。

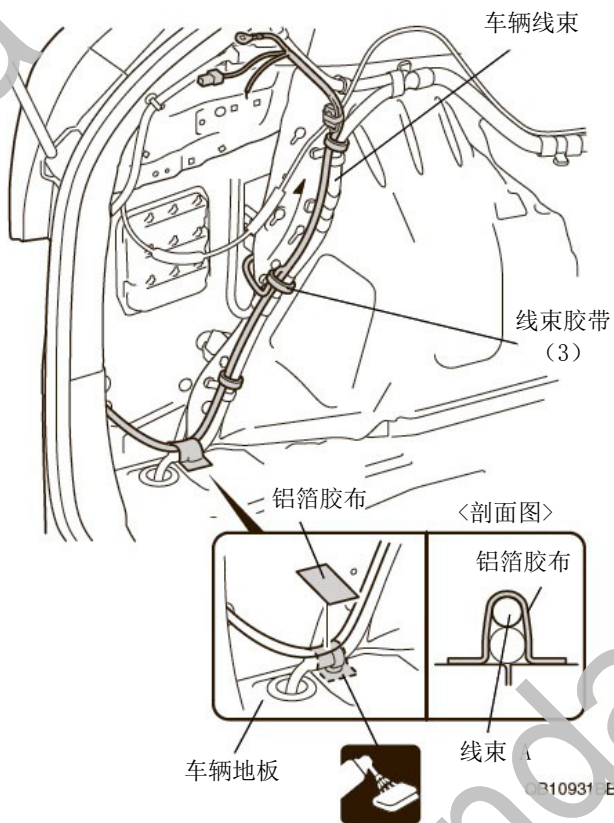

转顺序 48

<车辆线束不穿入车辆地板里>

47. 固定线束 A。

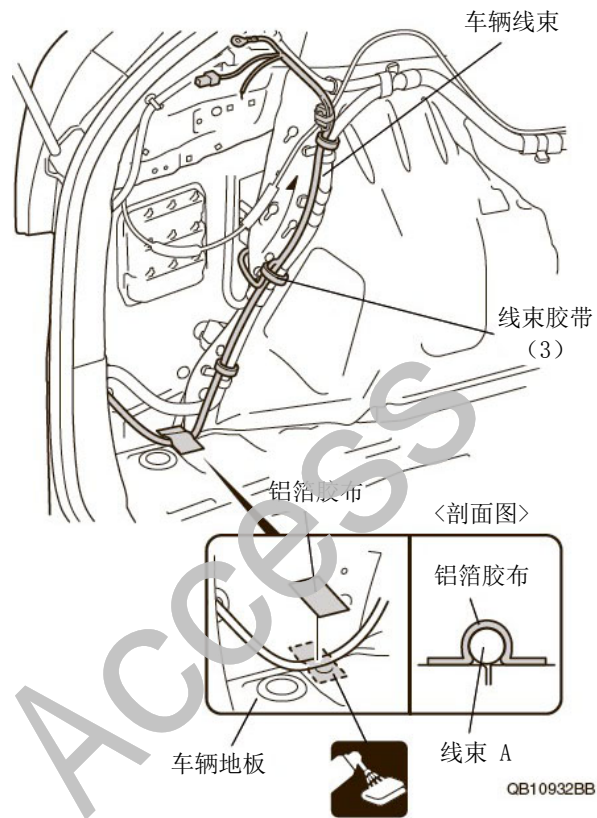
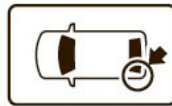

48. 连接车辆接线器的接线。

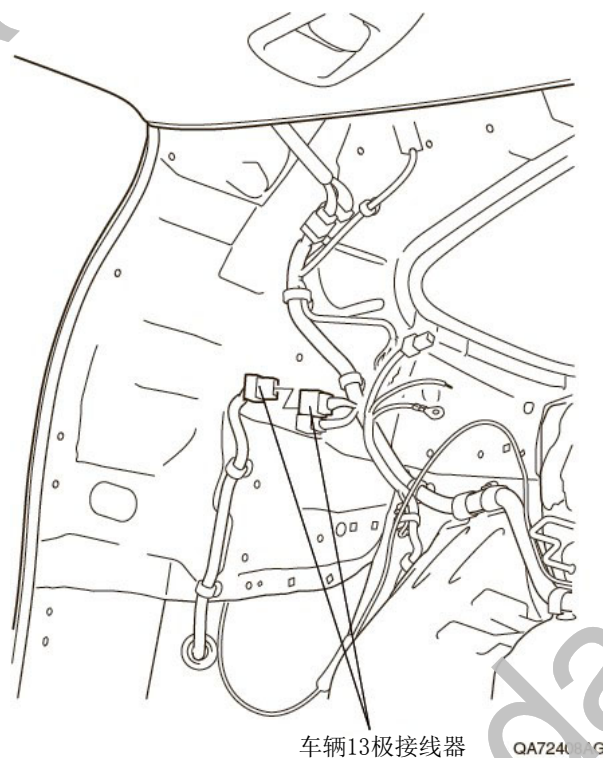

49. 连接线束 A 的导线。

建议

- 注意不要弄错导线的接线位置。

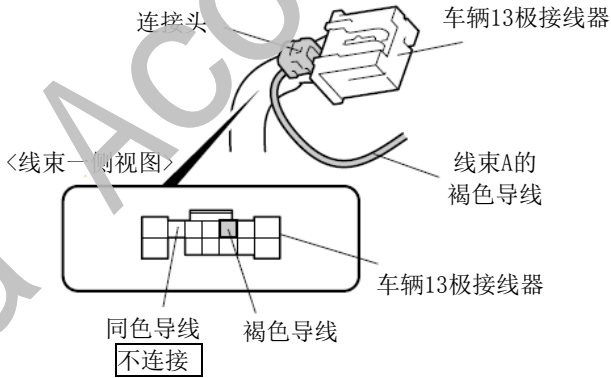

连接头的安装方法

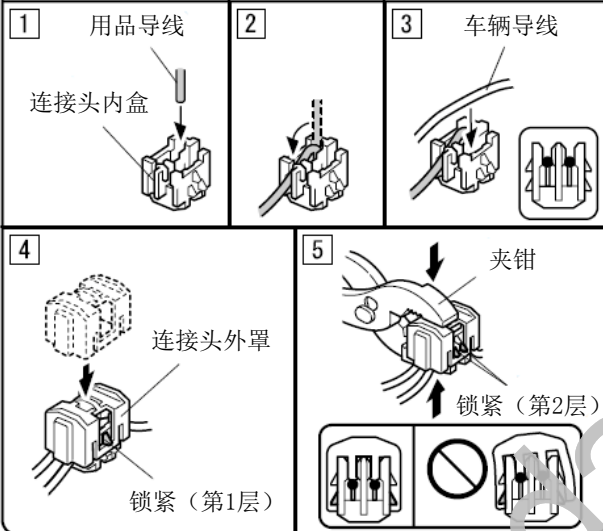

连接错误时的处置方法

不要把已经安装好的接头拆开。

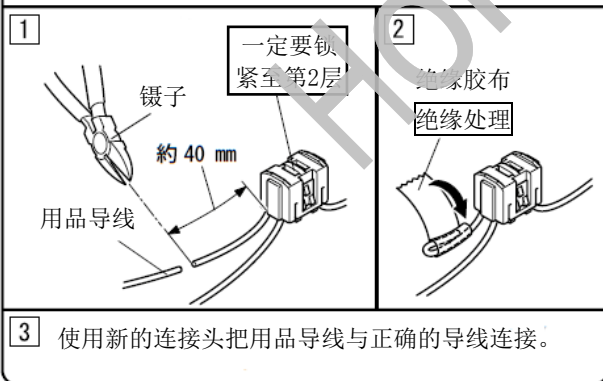

Q0D2717AE

50. 包裹海绵贴。

51. 固定线束 A 的导线。

52. 把车辆接线器按原样装回。

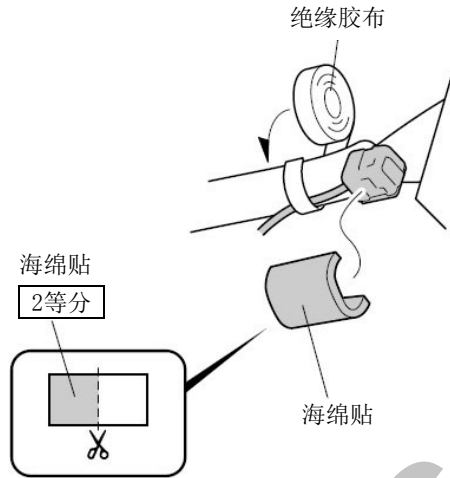

QA00520AB

53. 固定线束 A 的地线端子。

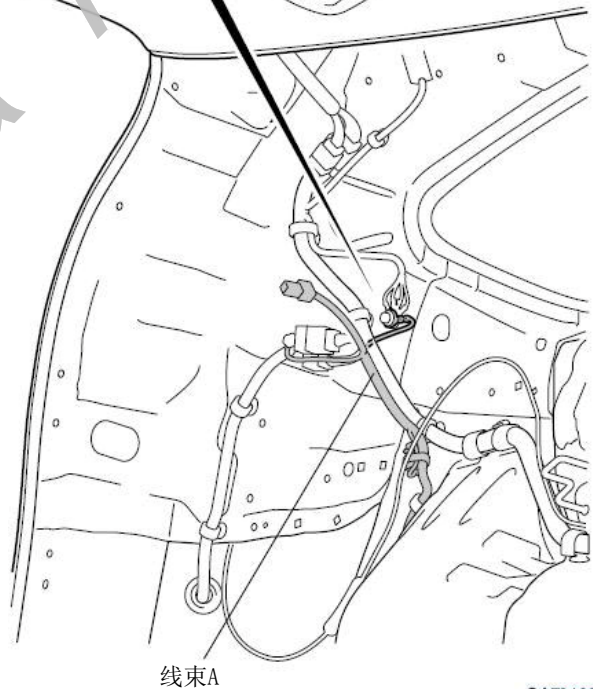

QA72409AG

54. 暂时固定线束 A。

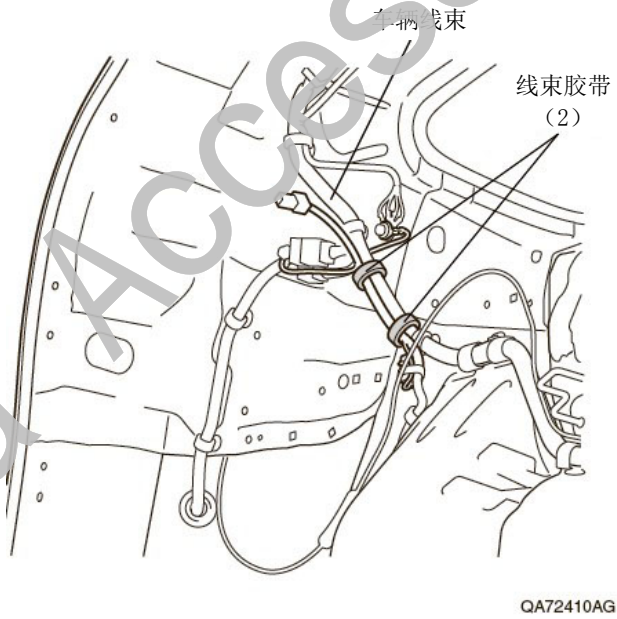

警报器的安装和连接

55. 粘贴警报器。

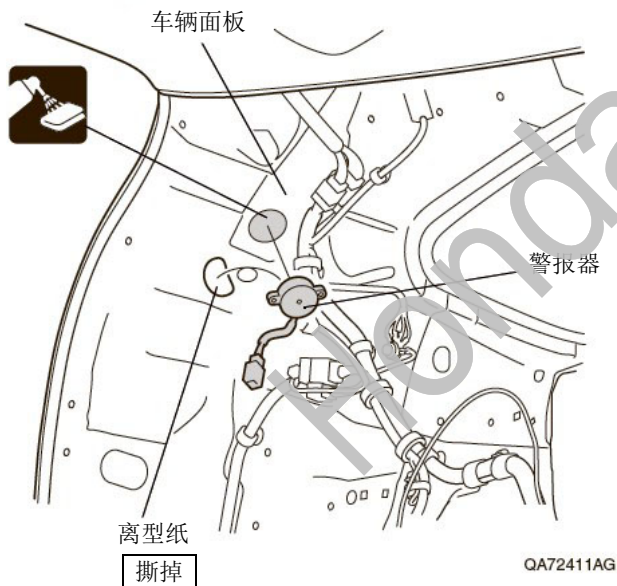
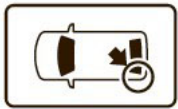

56. 连接警报器的接线器。

57. 包裹海绵贴。

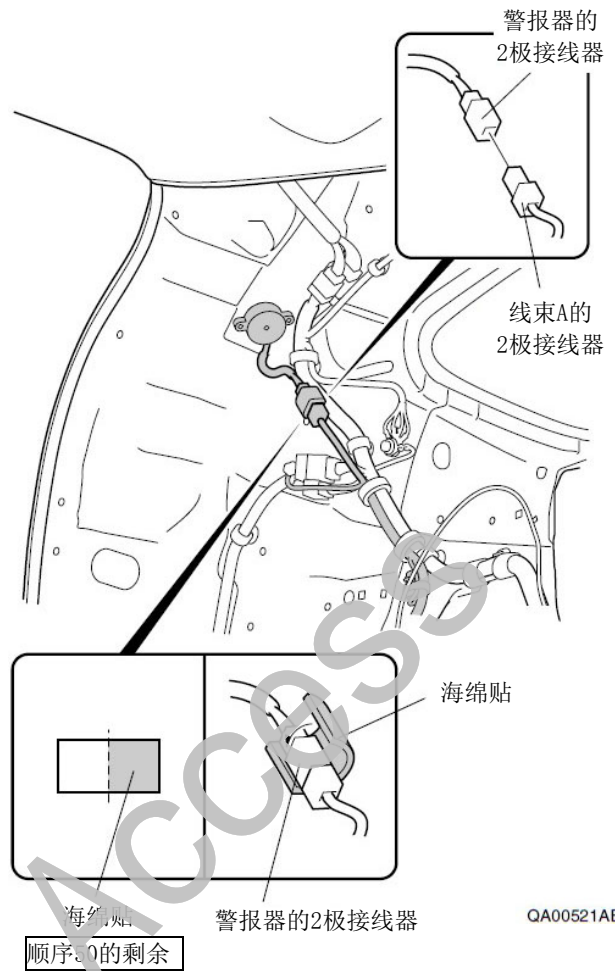

58. 固定接线器的连接部位和线束 A。

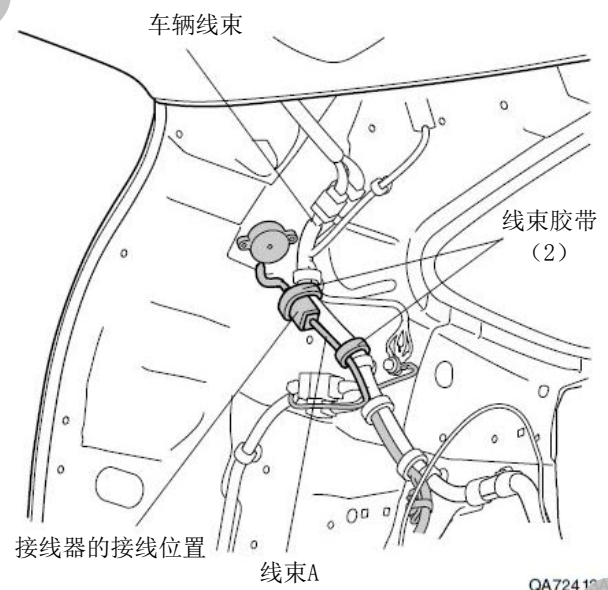

传感器的安装

59. 在后保险杠做记号。

建议

- 注意不要弄错划线记号的位置。

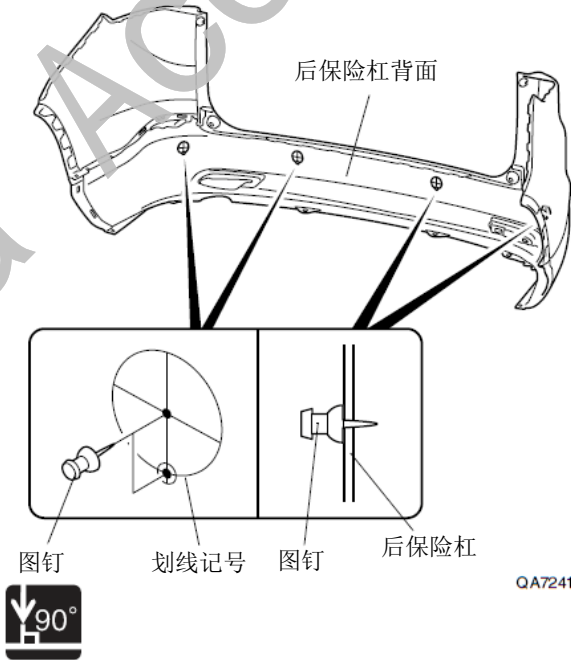

60. 在后保险杠钻孔。

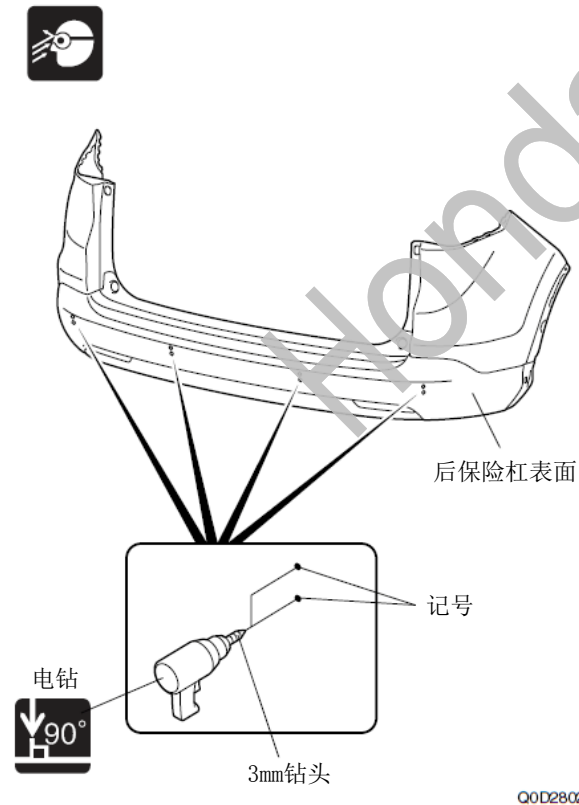

61. 在后保险杠钻开孔。

建议

- 注意钻孔的位置。
- 仔细除掉所有毛刺，避免传感器出现错误警报。

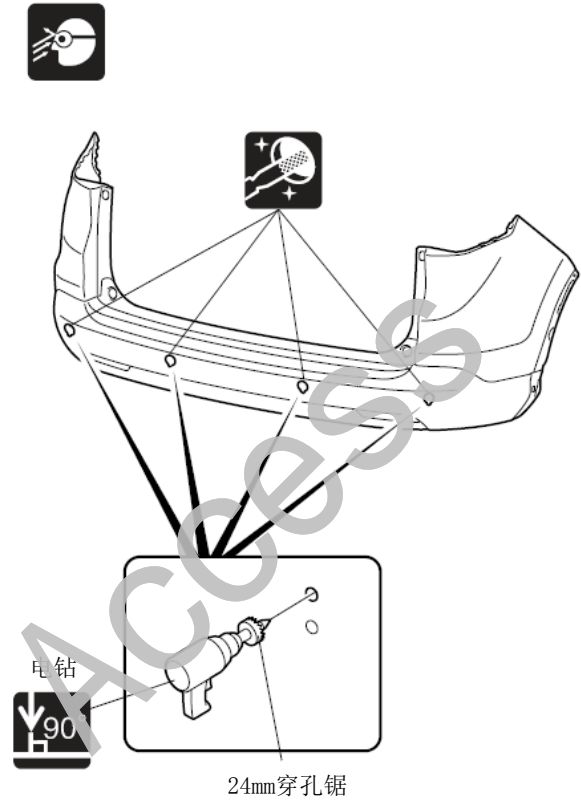

62. 安装中央传感器（蓝）和边角传感器B（白）。

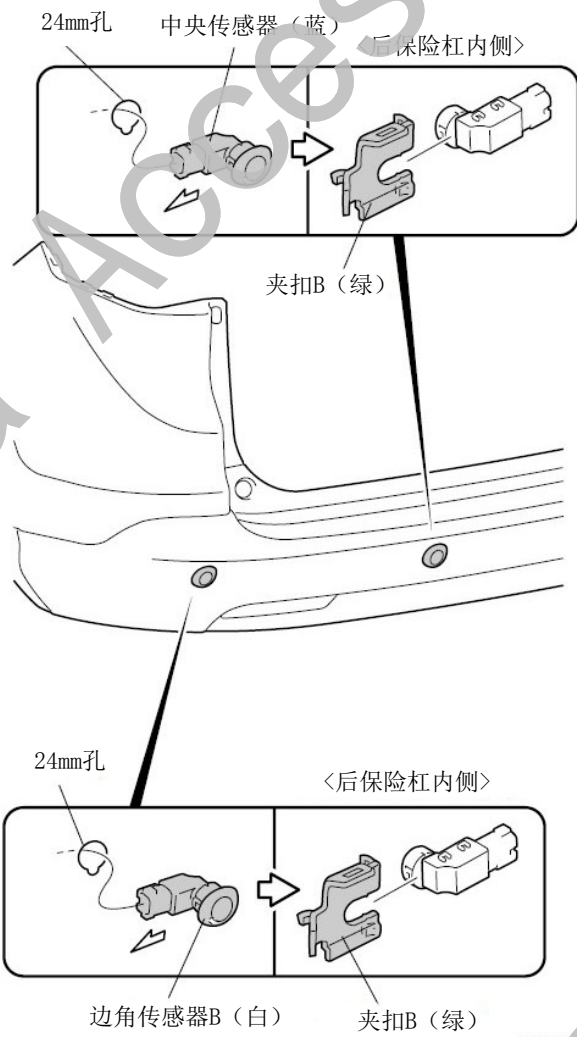

QA724 6AG

63. 安装中央传感器（蓝）和边角传感器A（白）。

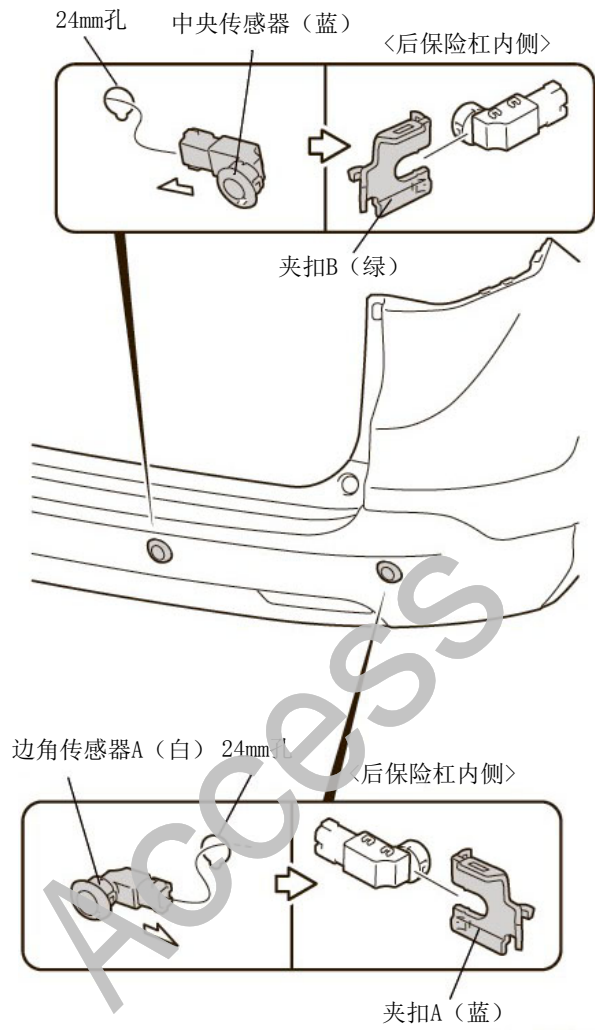

QA72417AG

线束 B 的安装

64. 连接线束 B 的接线器。

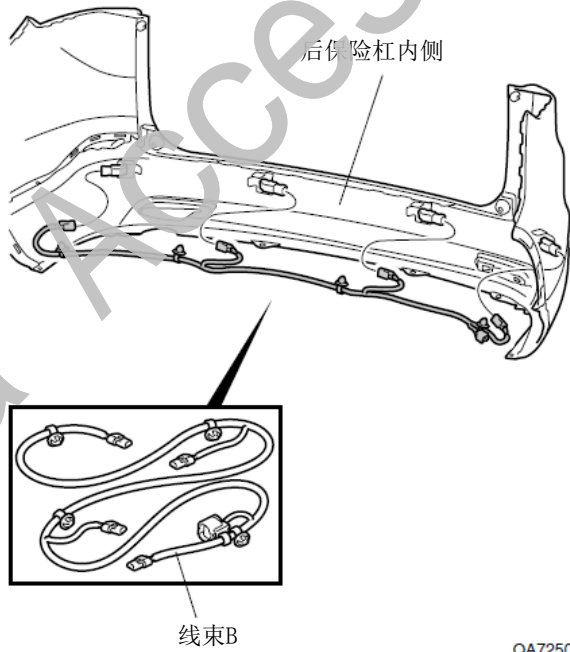

65. 固定线束 B。

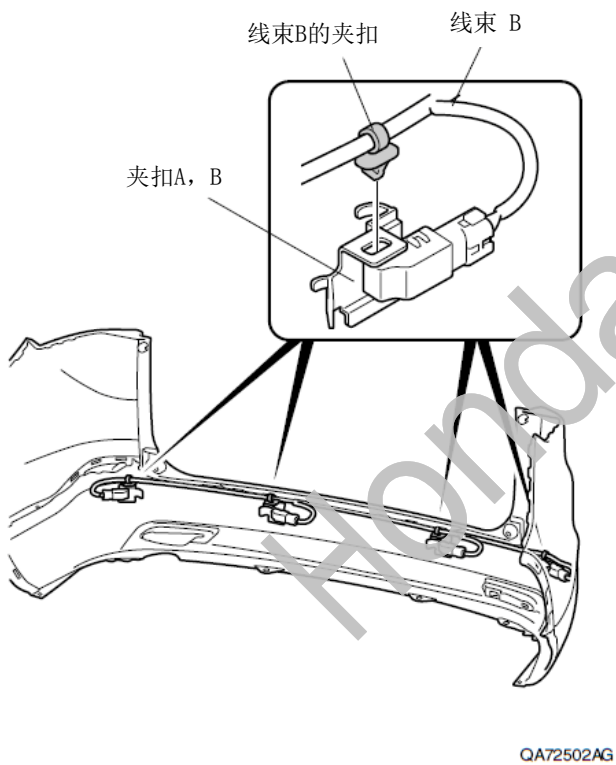

66. 固定线束 B。

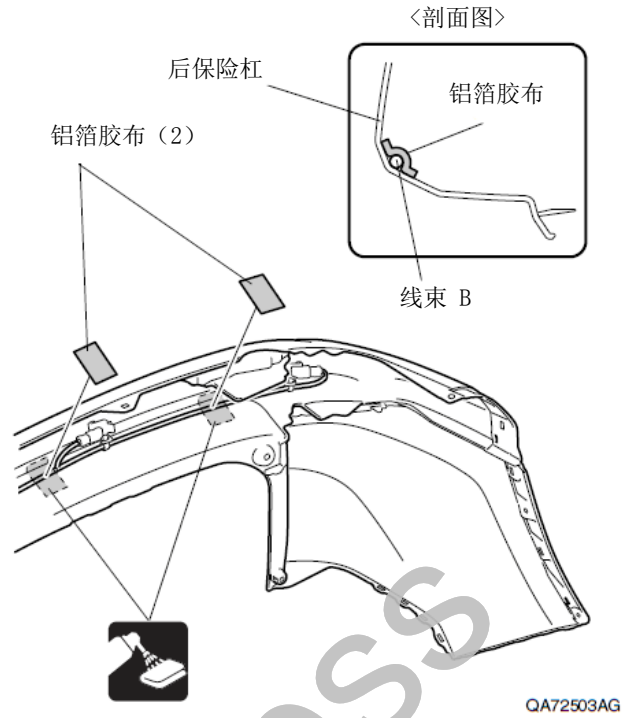

67. 固定线束 B。

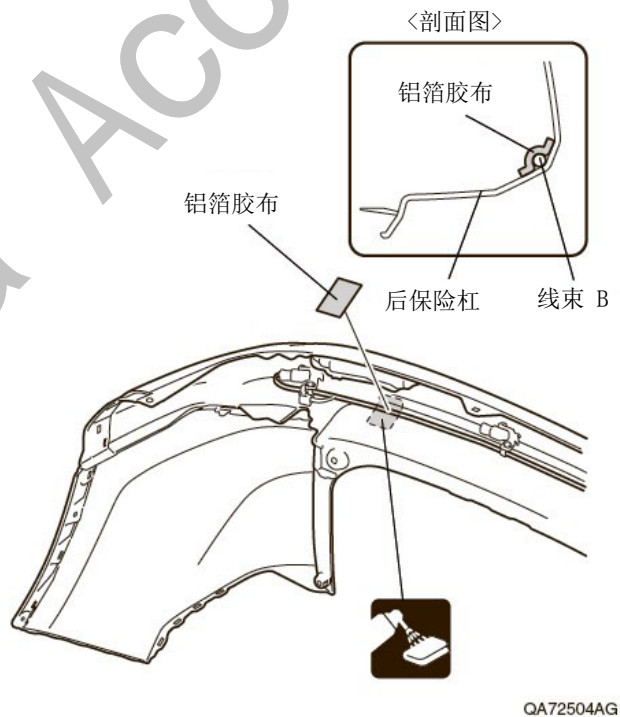

68. 连接线束 B 的接线器。
69. 把后保险杠按原样装好。

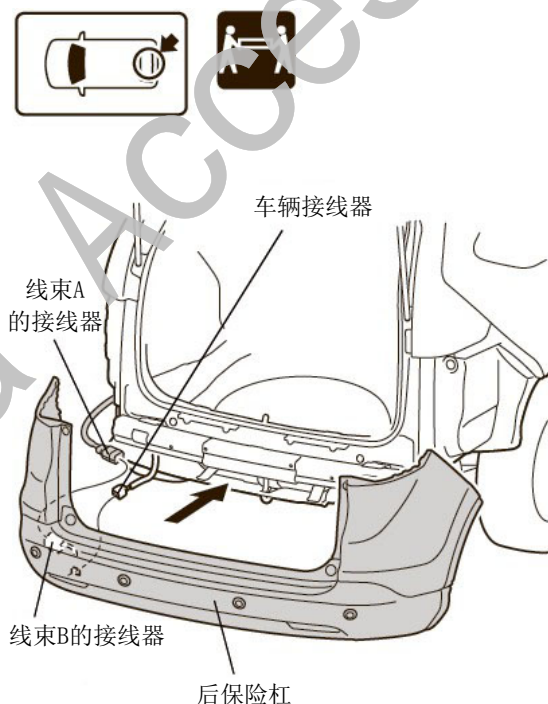

QA72507AG

安装确认

70. 确认配线和安装没有异常。

建议

- 确认没有强行拉拽、夹塞、夹住线束。
- 确认夹扣和线束胶带安装牢固，没有遗漏。

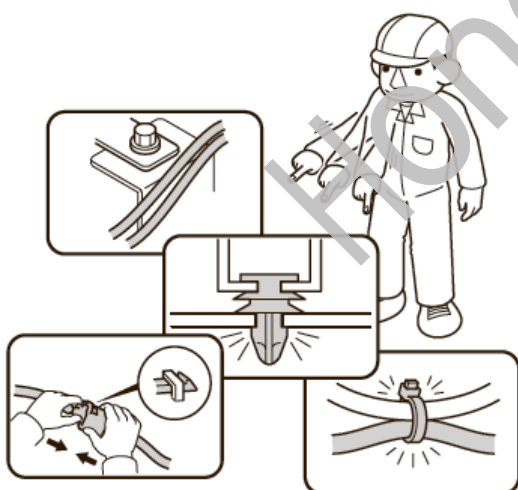

Q060706BM

动作确认

71. 把电瓶的负极端子重新接回。

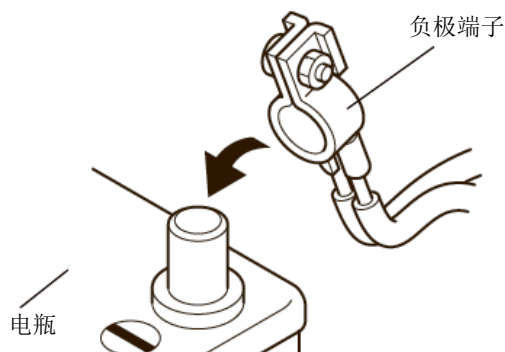

Q060702AM

<确认传感器的反应>

建议

- 必须在平坦的场所进行。
- 必须把车辆刹车刹住。
- 不要发动引擎。

72. 把点火开关旋至 ON (II) 位置。
73. 把换挡杆换至“R”挡位，确认警报器发出约 1 秒钟的确认声。
74. 拿平板接近传感器，确认在图示的尺寸范围内会发出警报声。

建议

- 把车门全部打开，确保能清晰听见警报声。

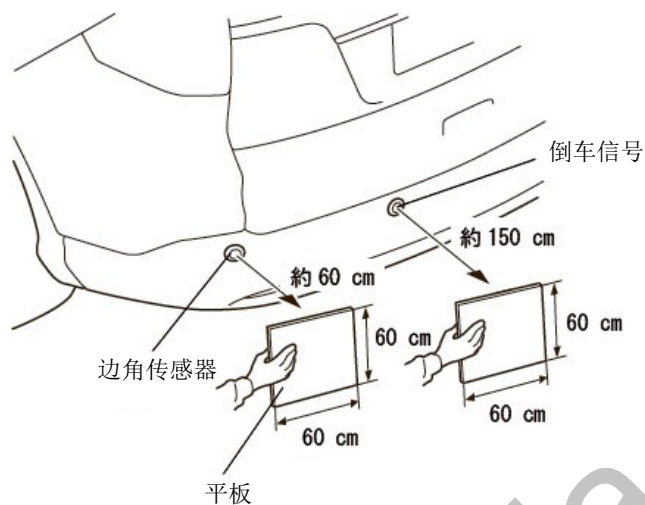

Q0D2110A

75. 参照安装说明书进行动作确认。

建议

- 确认动作后，请根据需要适当调整音量。
- 请在可活动范围内调整，避免损坏控制单元。

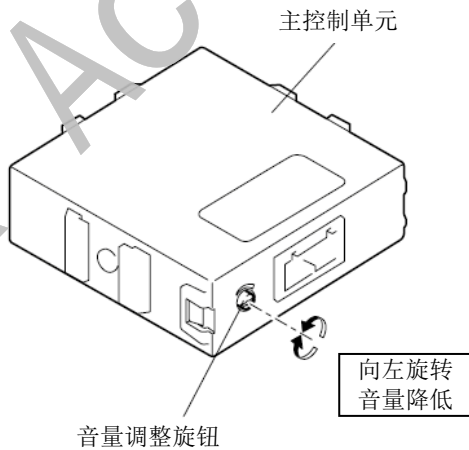

复原作业

76. 把拆卸下来的车辆零件按原样装回。

建议

- 连接线束接线器时，必须断开电瓶的负极端子。
- 注意不要损伤车辆零件，夹住线束。
- 必须牢固安装夹扣、爪扣等，不能凸起。

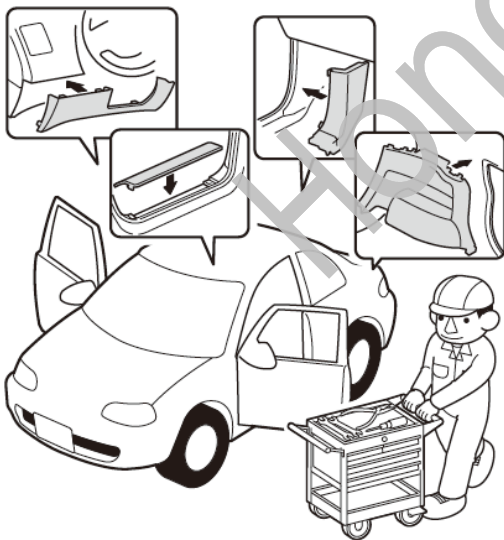

<侧梁柱饰件的安装（配备侧安全气囊的车辆）>

77. 检查侧梁柱饰件与车顶饰板之间的缝隙。

建议

- 请参照服务手册指南进行检查，调整。

78. 更换侧梁柱饰件的夹扣。

建议

- 金属环扣必须顶到止销的前端。

79. 安装侧梁柱饰件。

建议

- 确认夹扣没有夹住安全气囊的零件。
- 不要过于用力按压侧梁柱饰件。



80. 确认电装产品及电子系统的运转正常。
81. 恢复各单元的安装前的设置状态。

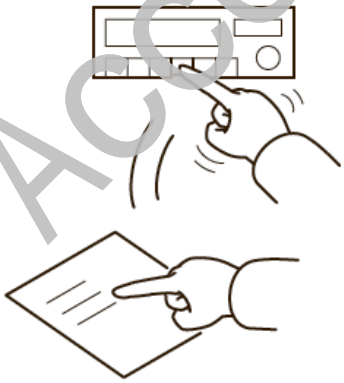

Q060704AM

维修保养

保险丝的位置

- 保险丝（2A）的位置请参照“安装位置图”。

请把下列物品交付用户

- 使用说明书