

金属前下护板	CR-V
--------	------

安装位置图

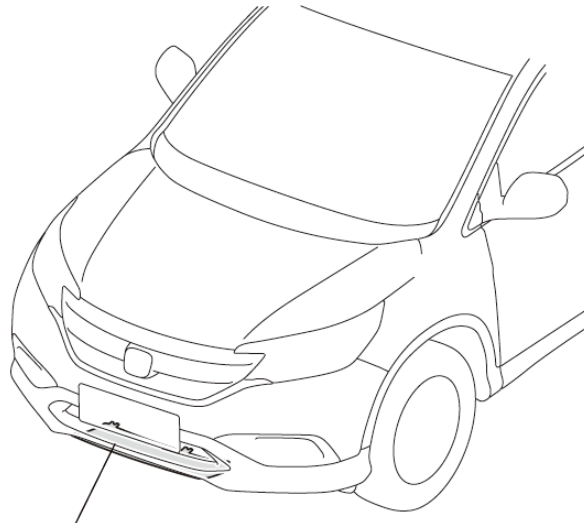

金属前下护板

CA724031E

为确保安装的安全（务必仔细阅读）

警告标志的说明

- 本书中使用以下标志来标明有可能造成操作人员或其他人受伤害的操作，以及有关安装的建议。



不遵从该指示，将导致死亡或者其他严重伤害



不遵从该指示，有可能导致死亡或者其他严重伤害



不遵从该指示，有可能导致受伤



防止导致故障、破损的建议



禁止事项

## 关于图标

- 使用下列图标来标明安装的位置和操作人员视线角度。

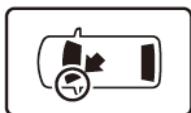

车身对应位置

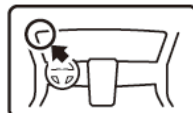

仪表板对应位置

- 使用下列图标来标明操作中必须遵守的事项。



佩戴防护眼镜



双人作业



除去毛刺



保管好零件（还给客户）



使用规定扭力上紧螺丝



使用脱脂洗洁剂清洗



带皮手套



放置于纸皮箱或毛毯上



涂抹修补漆后充分干燥



用力压紧粘贴面



垂直安装面操作

## 一般的注意事项

- 不要划伤、损坏车辆及相关零件。

## 组成配件

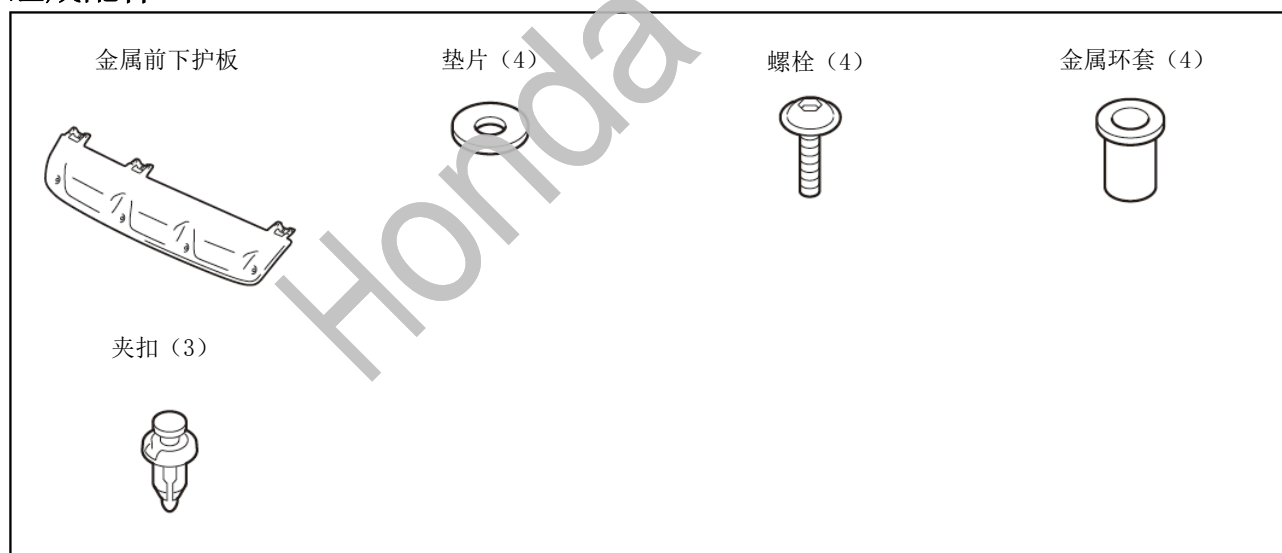

## 必要工具/用具

- 一字螺丝刀
- 六角棒扳手
- 钻头
- 防护眼罩
- 便携式拔取器
- 直尺
- 扭力扳手
- 钻头
- 图钉
- 胶布

## 安装方法与顺序 金属前下护板的安装

1. 拆出夹扣。

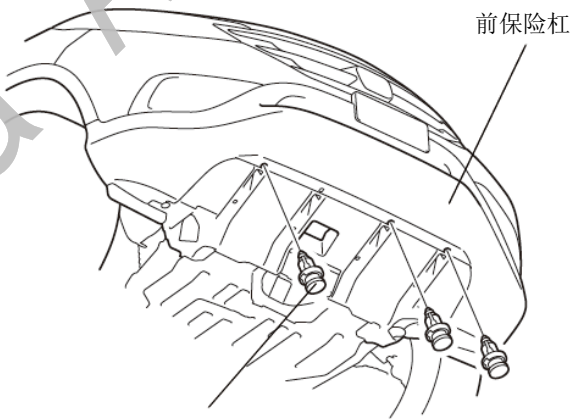

夹扣 (3)



QA72401AE

2. 暂时固定好金属前下护板。

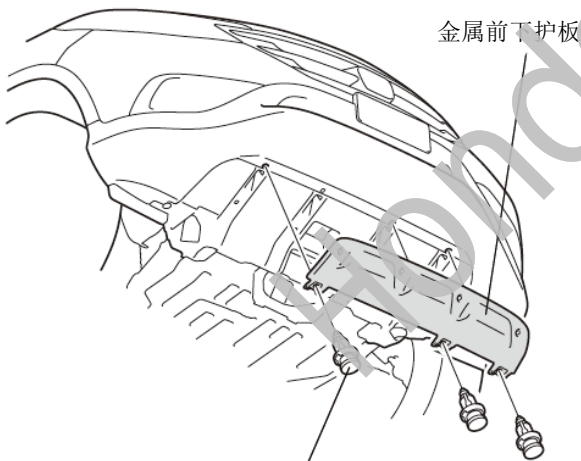

夹扣 (3)  
(与套件同包装)  
暂时固定

QA72402AE

3. 在前保险杠上做记号。

4. 取下金属前下护板。

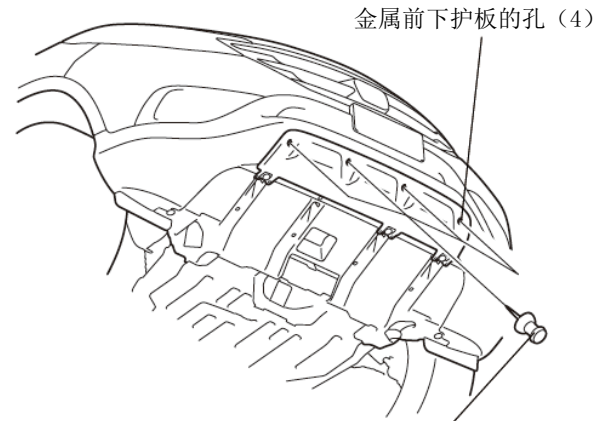

图钉



QA72403AE

5. 在前保险杠钻开孔。

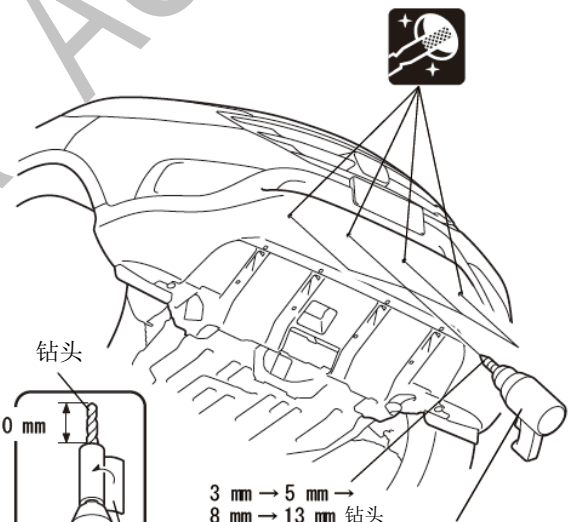

胶布



QA72404AE

6. 安装金属环套。

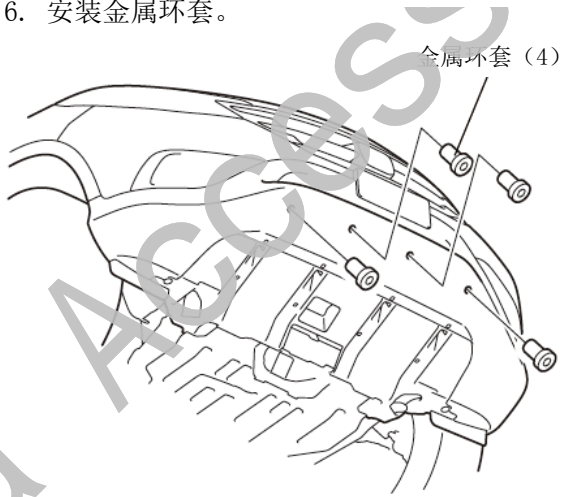

QA72405AE

7. 暂时固定金属前下护板。

橡胶条

不能夹塞，不能折弯

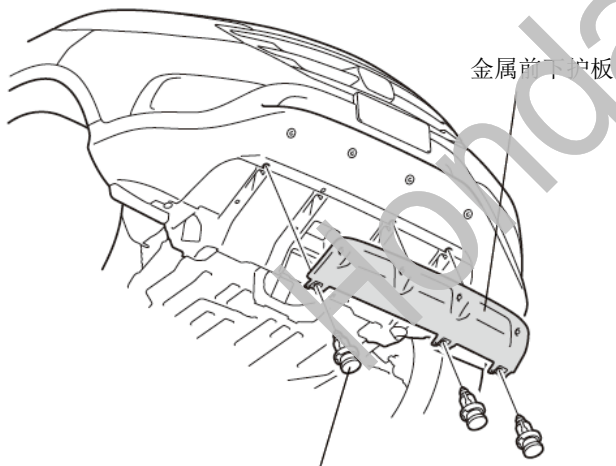
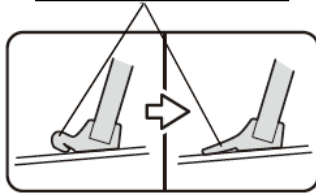

QA72406AE

8. 固定好金属前下护板。

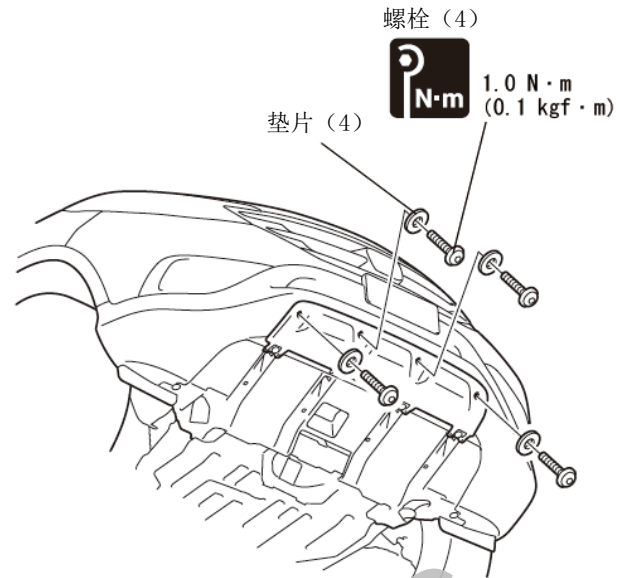

QA72407AE

安装后确认

9. 确认安装没有异常

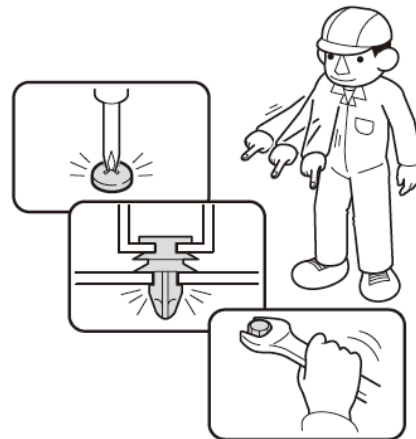

Q060705AM