

可视倒车摄像头	CR-V
---------	------

安装位置图

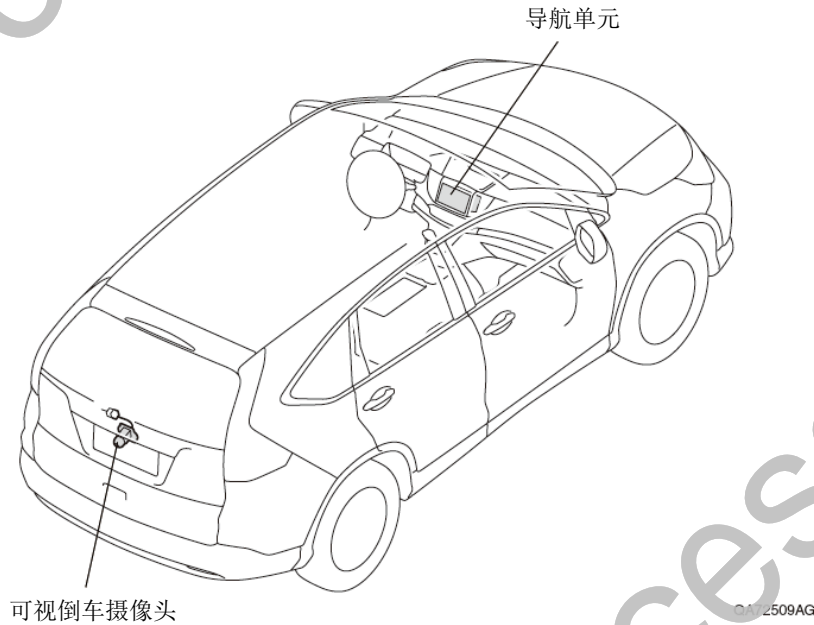

为确保安装的安全（务必仔细阅读）

警告标志的说明

- 本书中使用以下标志来标明有可能造成操作人员或其他人受伤害的操作，以及有关安装的建议。



不遵从该指示，将导致死亡或者其他严重伤害



不遵从该指示，有可能导致死亡或者其他严重伤害



不遵从该指示，有可能导致受伤



防止导致故障、破损的建议



禁止事项

关于图标

- 使用下列图标来标明安装的位置和操作人员的视线角度。



车身对应位置

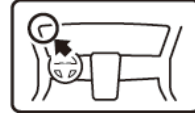

仪表板对应位置

- 使用下列图标来标明操作中必须遵守的事项。



佩戴防护眼镜



双人作业



除去毛刺



保管好零件（还给客户）



使用规定扭力上紧螺丝



使用脱脂洗洁剂清洗



带皮手套



放置于纸皮箱或毛毯上



涂抹修补漆后充分干燥



用力压紧粘贴面



垂直安装面操作

线束操作注意事项

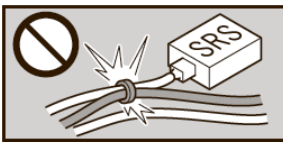

请不要把用品线束与 SRS 线束扣夹在一起。



接线器、端子类的接线请用力插入，直到锁紧为止。

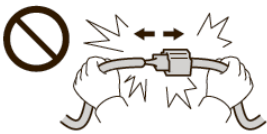

拆卸接线器、端子之类的接线时，请不要用力拉拽线束。

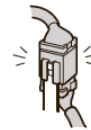

从支撑杆拆下的接线器必须接回原位。

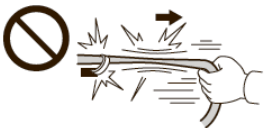

请不要用力拉拽线束。



用品线束要扣在指定场所，不能松垮。



线束不要夹压在零件中间。

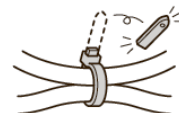

切断线束胶带的剩余部分。

一般的注意事项

- 请按照安装说明书的记载事项及服务手册中的相关事项和信息进行操作。特别要注意安全方面。
- 不要划伤、损坏车辆及相关零件。
- 特别要注意夹扣和爪扣的操作。
- 拆卸前应考虑如何装回原样，先确认安装时的状态后才开始拆卸零件。

安装电装零件的注意事项

- 进行安装操作时必须请先断开车辆电瓶的负极端子 (-)。

关于本用品的注意事项

- 螺栓、螺丝等必须使用本说明书的指定零件。否则，有可能导致故障发生。
- 安装以及粘贴操作请不要在太阳直射的地方，多尘的地方进行。
- 粘贴时必须保证粘贴面的温度在 15~40℃。
- 特别是低温时会导致双面胶带粘性降低，此时必须先加热粘贴面。
- 粘贴时用力压紧，但是要避免损坏用品以及车辆零件。
- 请不要拔出双面胶重新再贴。否则会造成破损，或者双面胶和贴膜不能充分粘紧。
- 安装后 24 小时之内请不要让安装位置沾水。

组成配件

附属套件

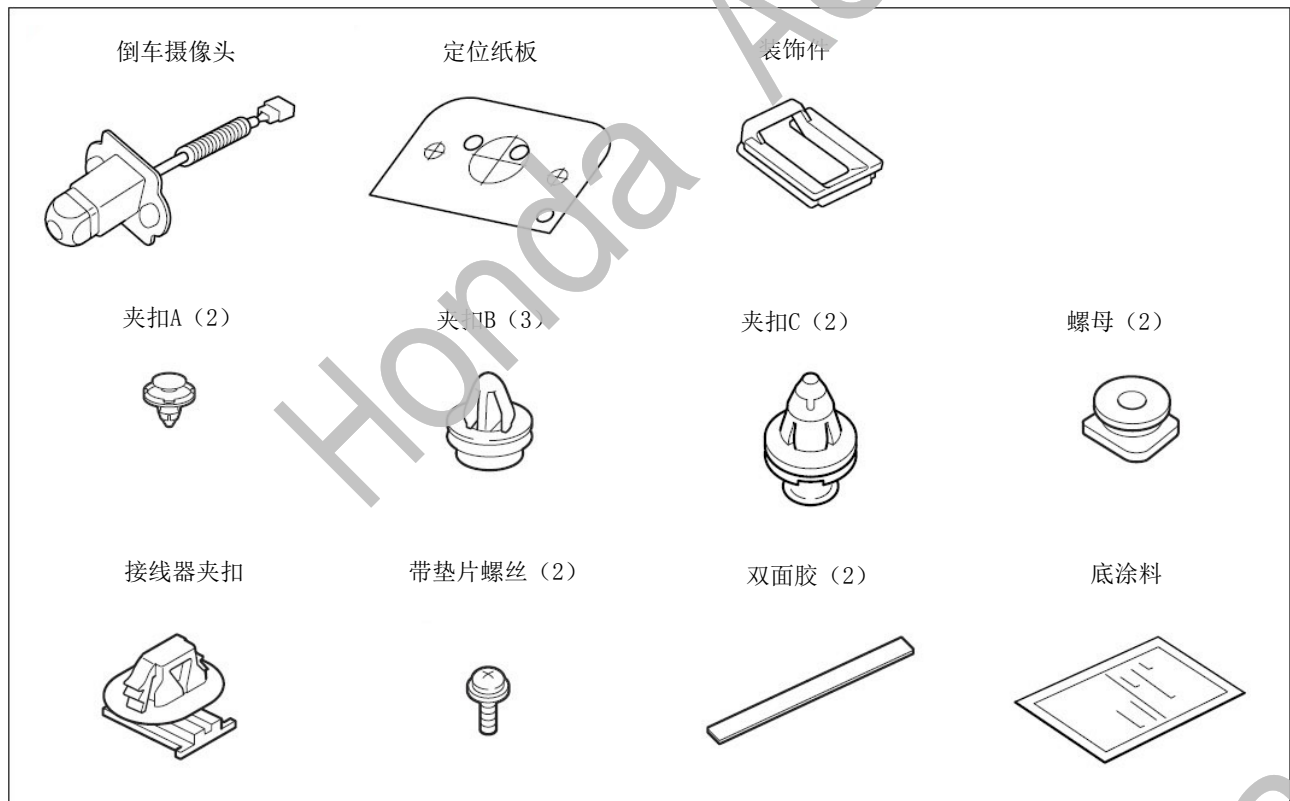

使用说明书

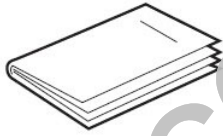

必要工具/用具

- 扳手
- 镊子
- 修补漆
- 电钻
- 防护眼罩
- 便携式拔取器
- 水性笔
- 直尺
- 十字螺丝刀
- 棘轮
- 脱脂洗洁剂
- 钻头
- 定准器
- 胶布
- 图钉
- 扭力扳手
- 一字螺丝刀
- 套筒
- 抹布
- 20mm 穿孔锯
- 锉刀
- 锯子
- 包封胶布

安装方法和顺序

脱脂洗洁剂的清洗方法

- 把脱脂洗洁剂涂抹在抹布上，把安装面上的油脂、垃圾、污垢全部擦拭干净。

建议

- 脱脂洗洁剂必须使用 Honda 纯正用品。
- 请不要把脱脂洗洁剂直接涂抹在安装面。
- 请充分干燥后才进行粘贴操作。

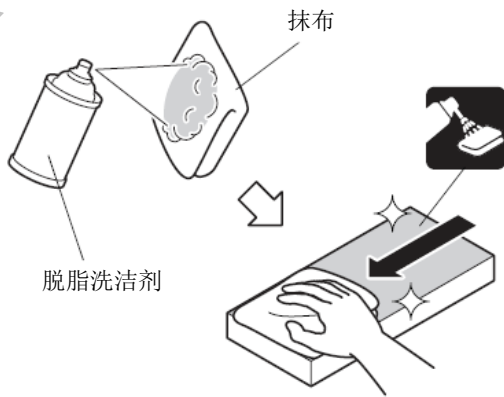

Q931901BW

电瓶负极端子 (-) 的拆卸

1. 记录车辆各电子单元的设置。
2. 拆开电瓶的负极端子 (-)。

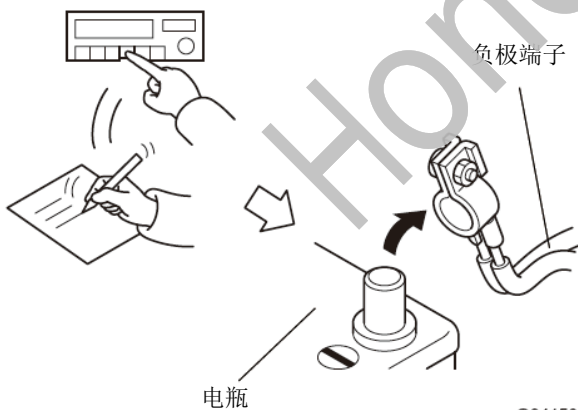

Q941501BW

车辆零件的拆卸

3. 粘贴胶布保护车身。

建议

- 复原操作完成后才能撕掉胶布。

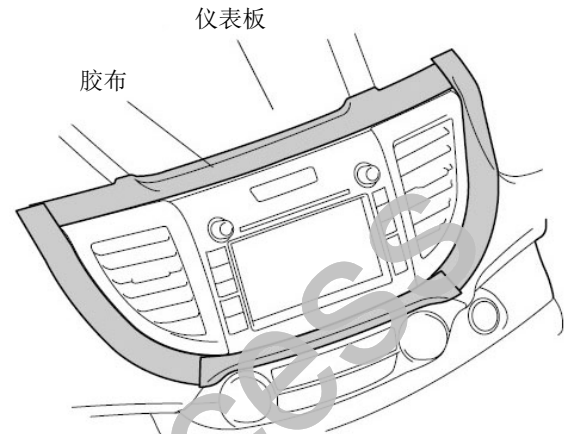
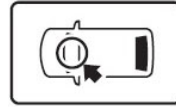

QA72510BG

4. 拆出右侧中央送风口和左侧中央送风口。

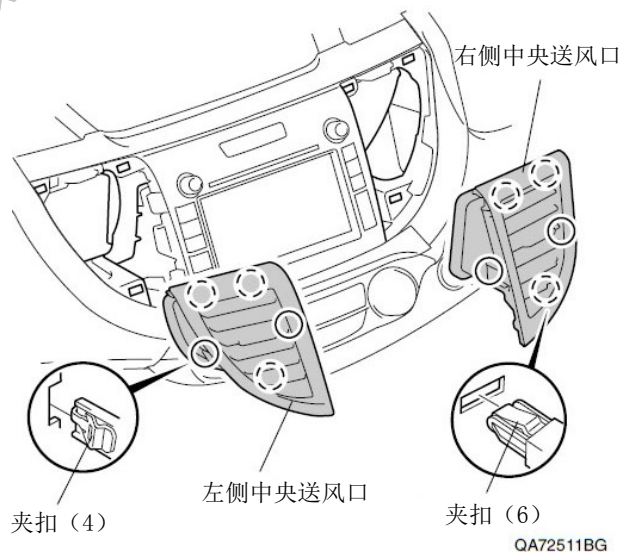

QA72511BG

5. 拉出中央面板。

夹扣 (6)

中央面板

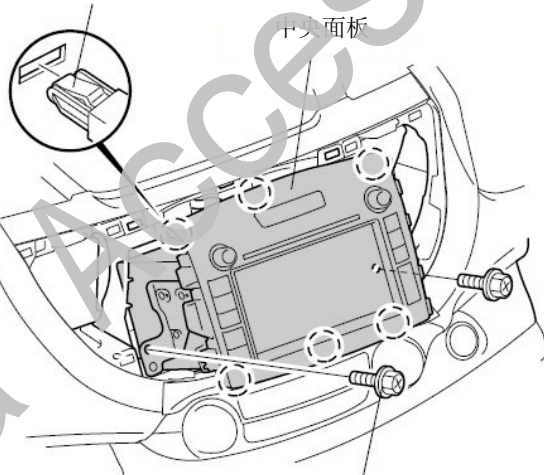

螺栓 (2)

QA72512BG

6. 塞入抹布垫着, 以保护车辆。

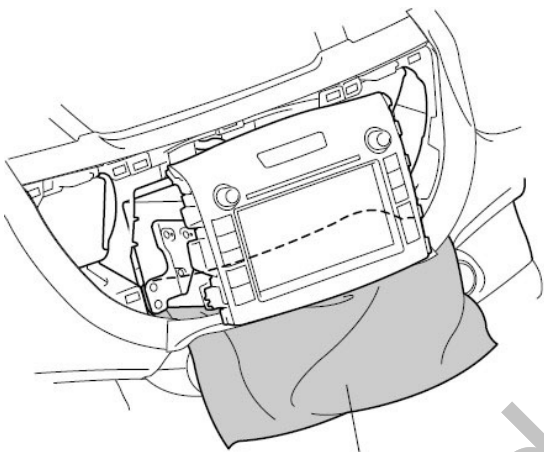

抹布

QA72514BG

7. 拆出中央面板。

车辆接线器

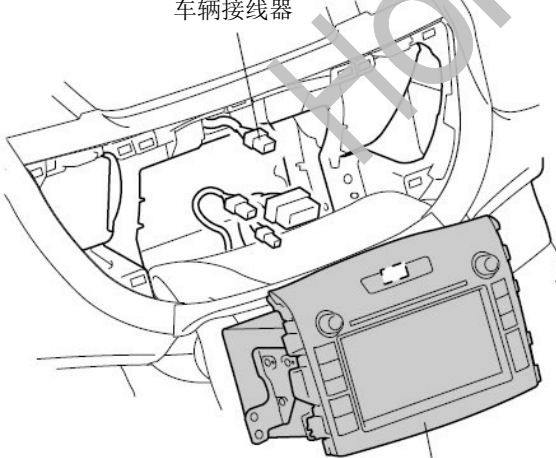

中央面板

QA72514BG

8. 拆出尾门顶饰件。

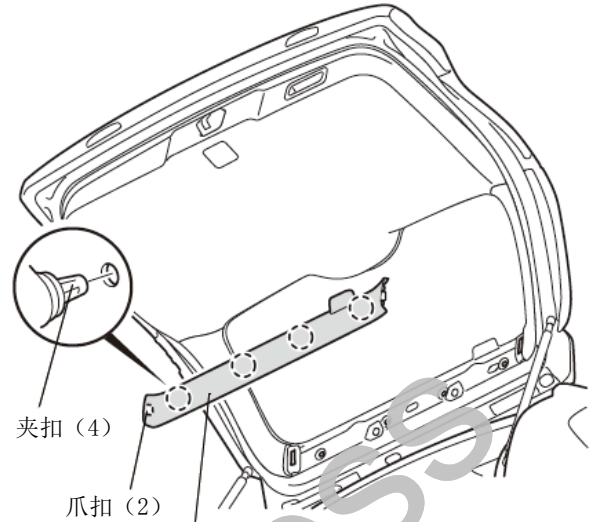
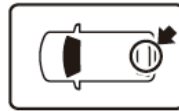

夹扣 (4)

爪扣 (2)

尾门顶饰件

Q0D2804AD

9. 拆出尾门顶左侧饰件。

10. 拆出尾门顶右侧饰件。

夹扣 (4)

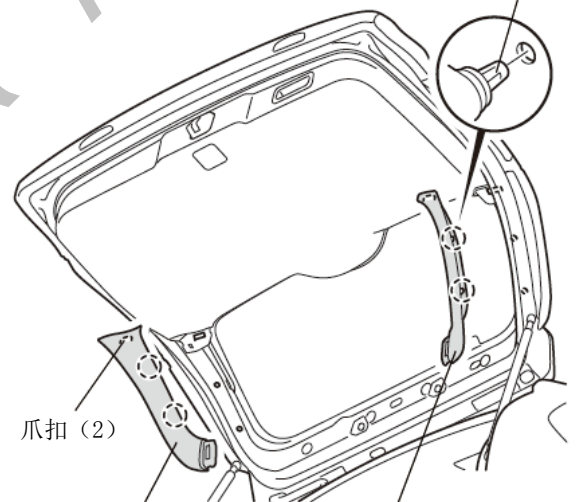

爪扣 (2)

尾门顶左侧饰件

尾门顶右侧饰件

Q0D2805AD

11. 拆出拉手盒。

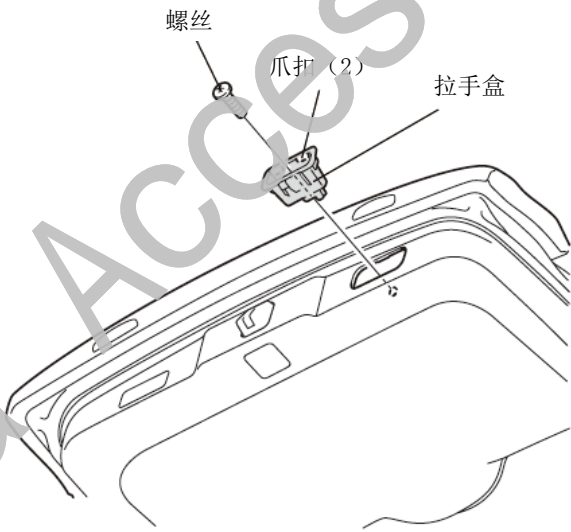

Q0D2806AD

12. 拆出尾门下饰板。

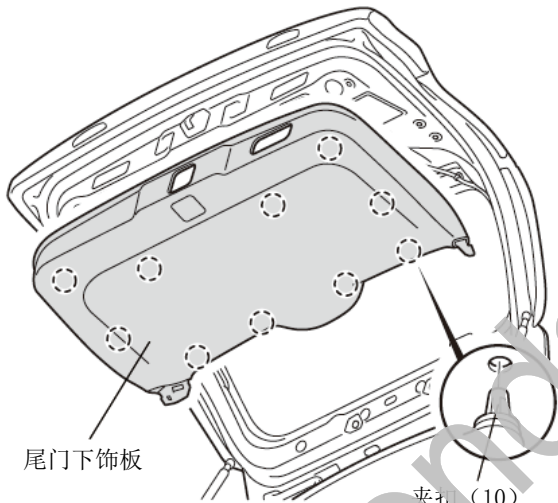

Q0D2807AD

• Honda 智能钥匙系统

配备车辆

顺序 13

未配备车辆

转顺序 14

〈配备 Honda 智能钥匙系统的车辆〉

13. 拆开车辆接线器的接线。

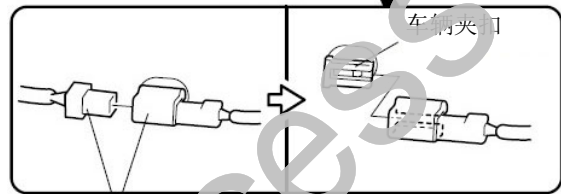
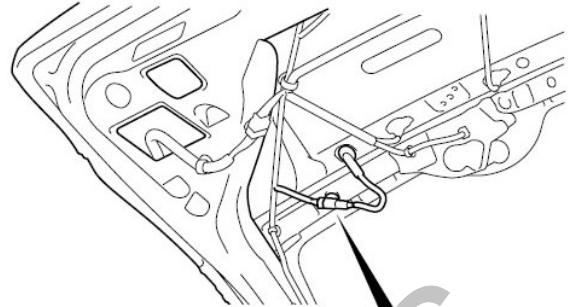

车辆2极接线器

QA01905AG

14. 粘贴包封胶布。

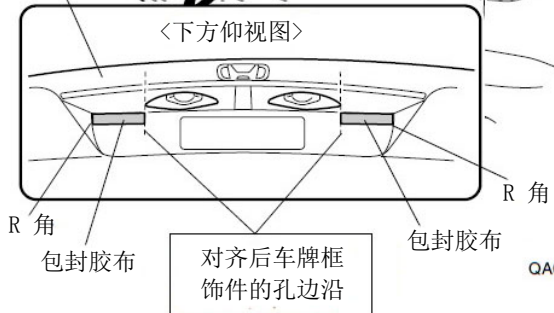
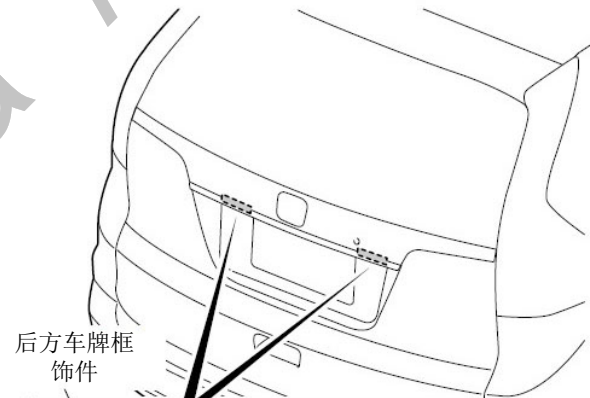

QA01906AG

15. 拆出后方车牌框饰件。

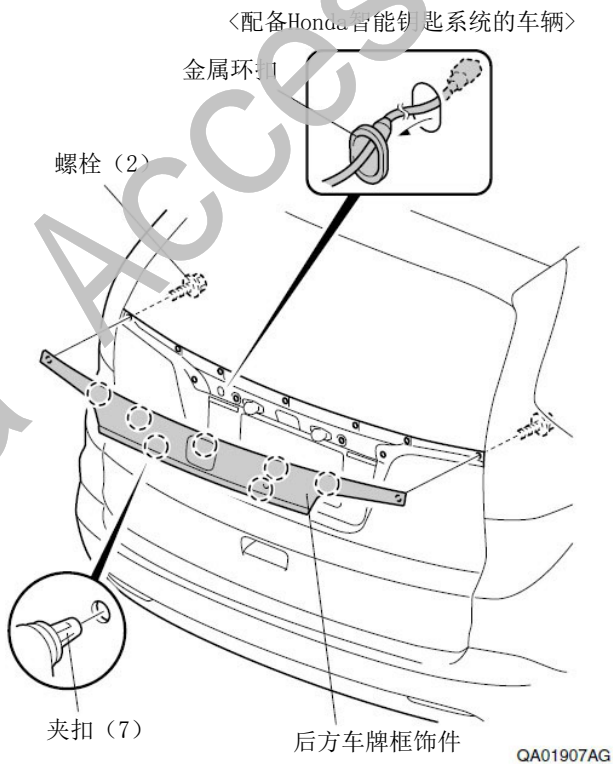

16. 粘贴包封胶布。

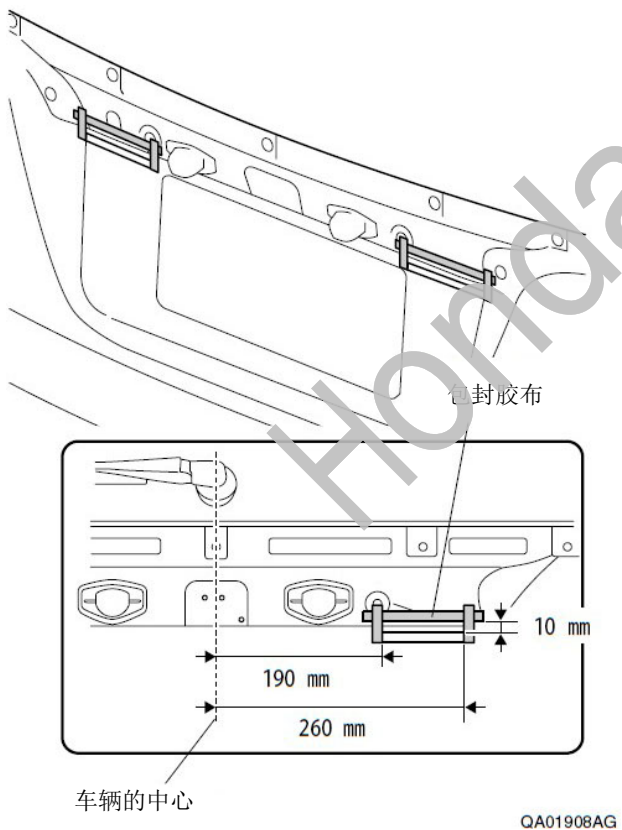

17. 拆出后方车牌框饰件的饰条。

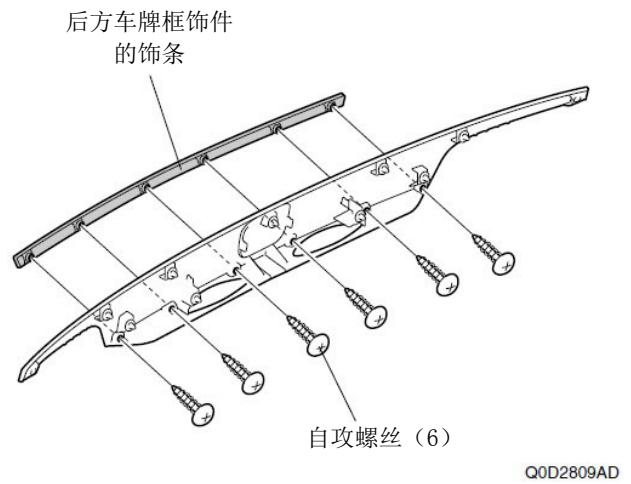

可视倒车摄像头的安装

18. 对齐定位纸板。

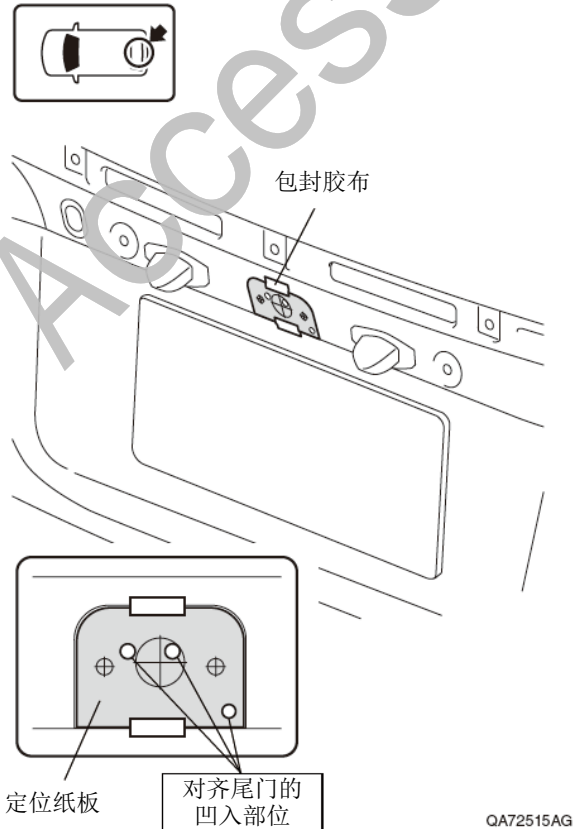

19. 在尾门上做记号。

建议
<ul style="list-style-type: none"> • 必须把定准器的冲力调至最小。

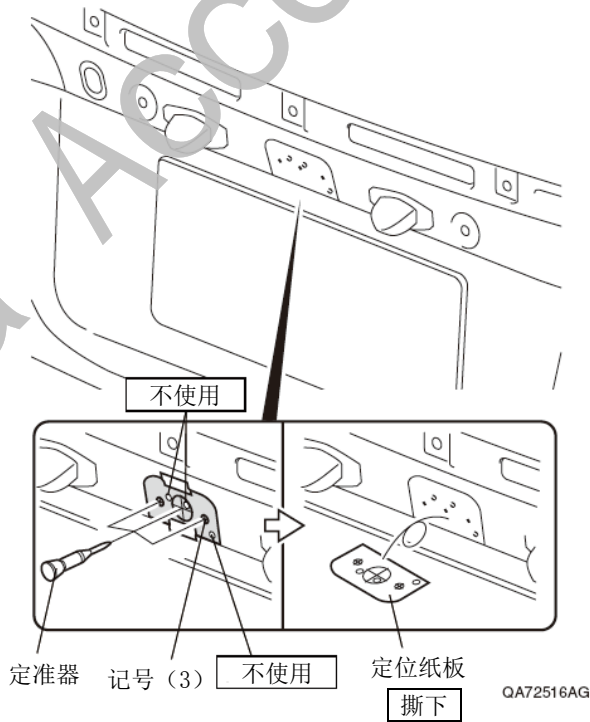

20. 在尾门内侧面板粘贴胶布、垫抹布进行保护。

21. 在尾门上钻孔。

建议
<ul style="list-style-type: none"> • 注意钻孔的位置。

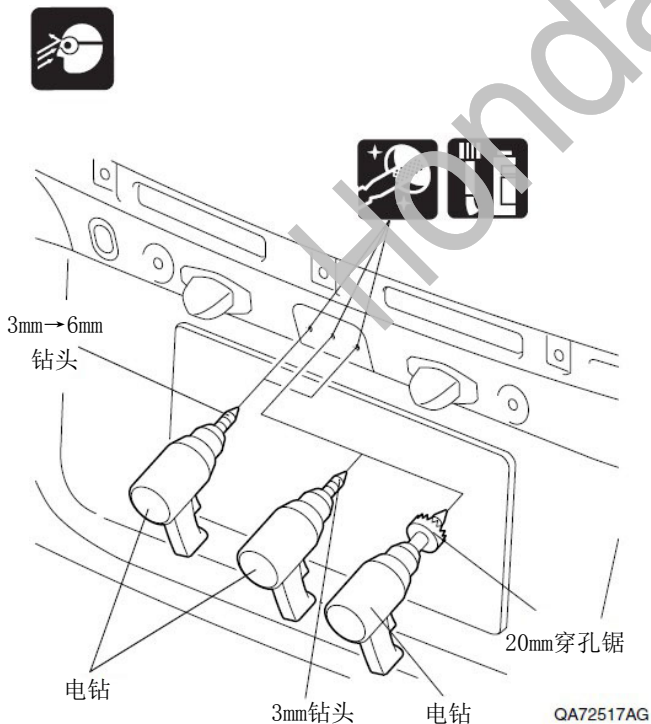

22. 固定可视倒车摄像头。

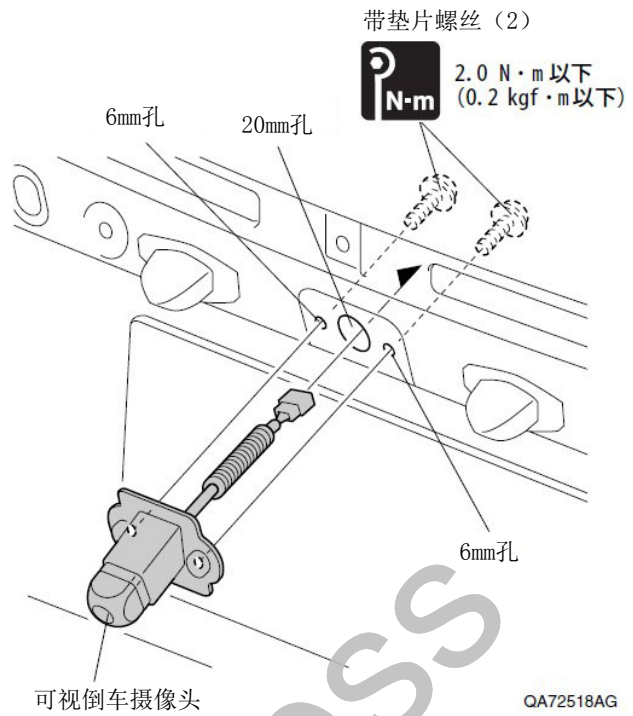

23. 连接倒车摄像头的接线器。

24. 固定倒车摄像头的接线器。

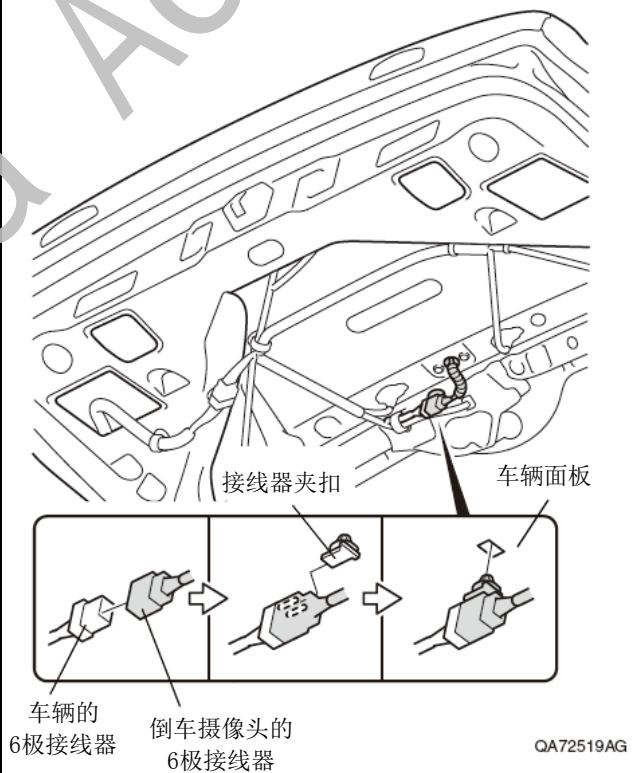

25. 连接车辆线束的接线器。
26. 把中央面板装回。

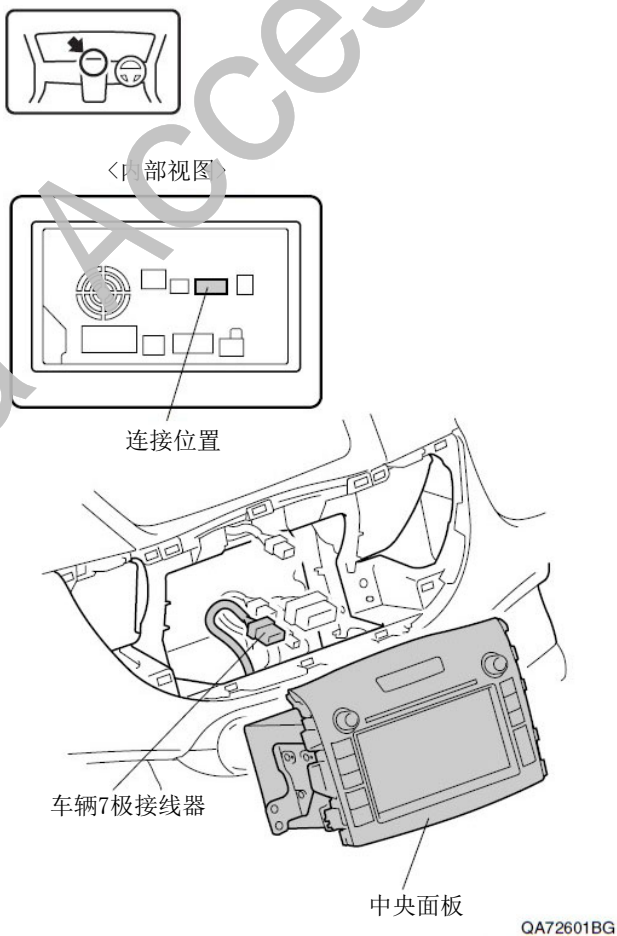

27. 在后方车牌框饰件上做记号。

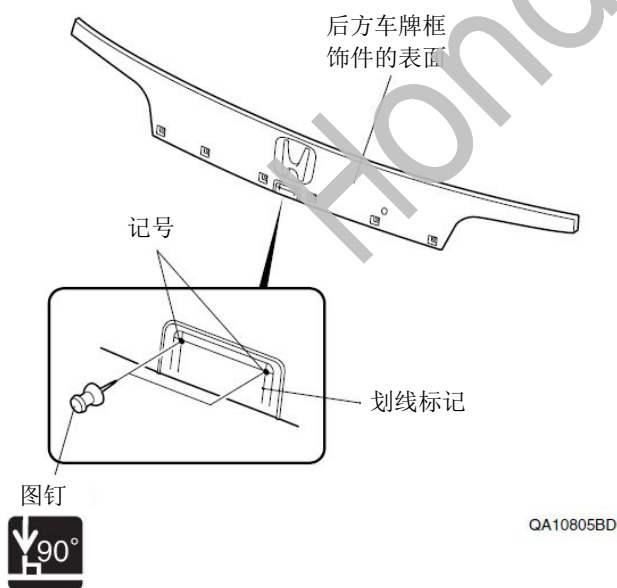

28. 在后方车牌框饰件上钻开孔。

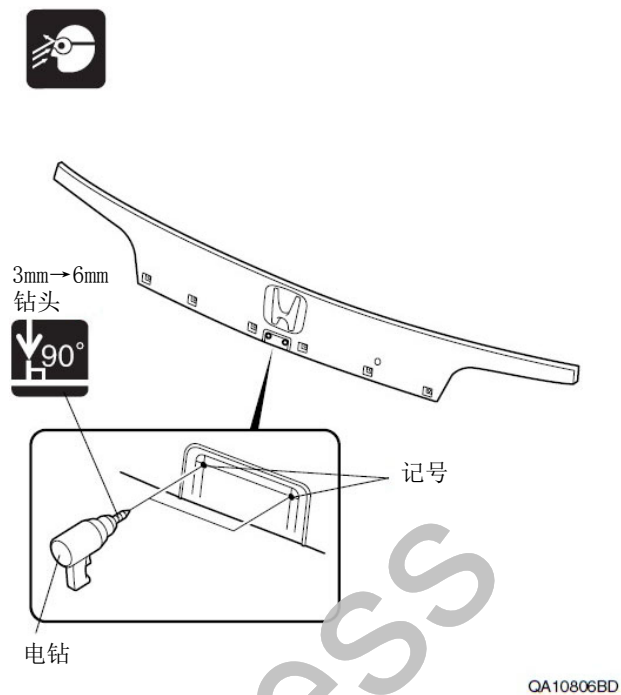

29. 把后方车牌框饰件切掉。

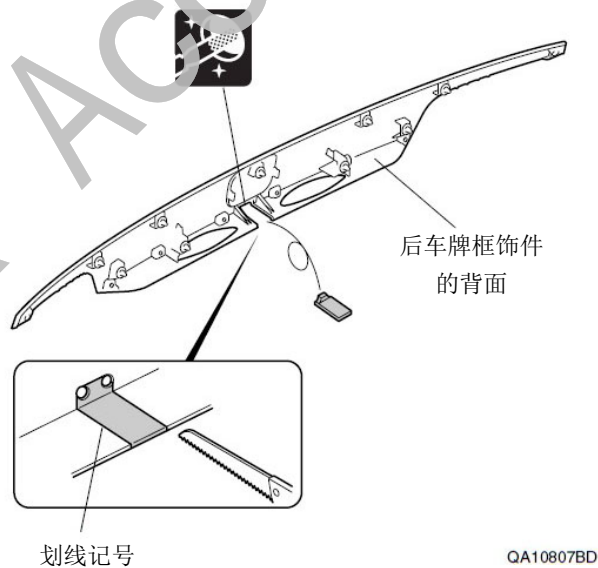

30. 安装装饰件。

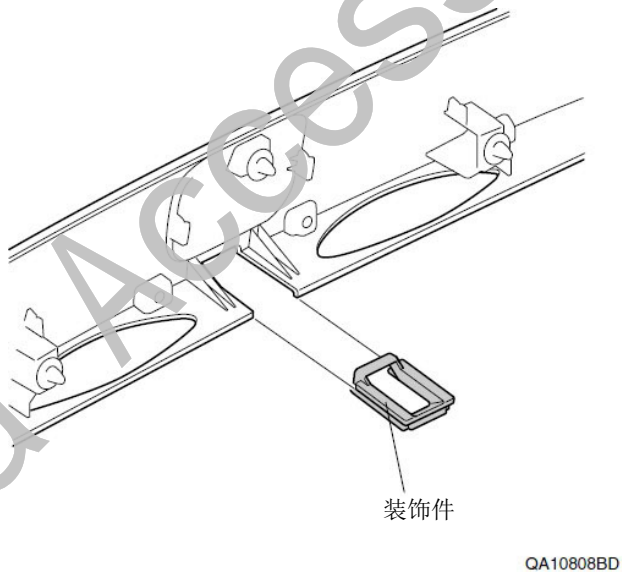

31. 更换后方车牌框饰件的夹扣 A。

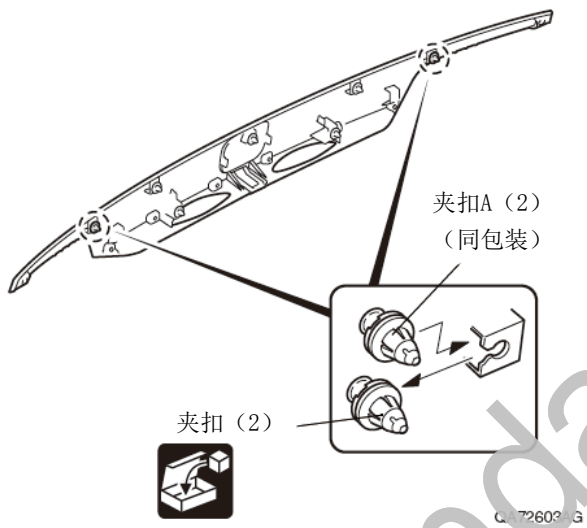

32. 更换后方车牌框饰件的夹扣 B。

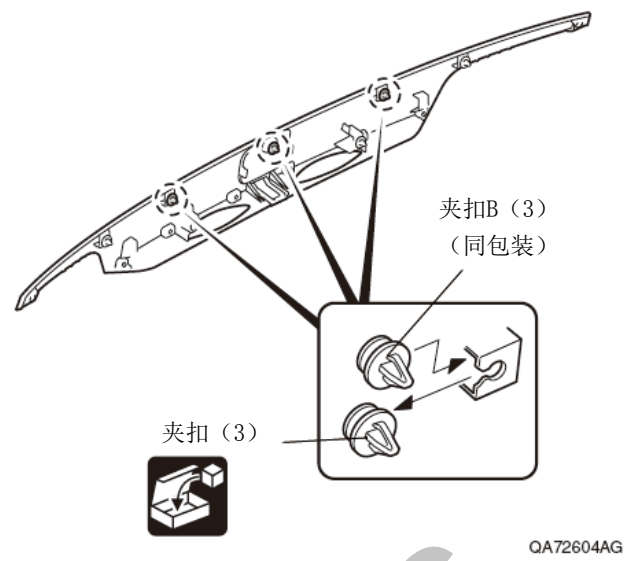

33. 更换后方车牌框饰件的夹扣 C。

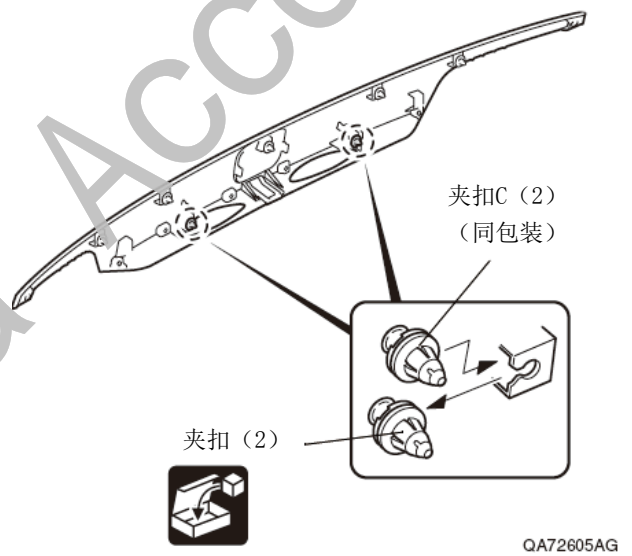

34. 更换后方车牌框饰件的螺母

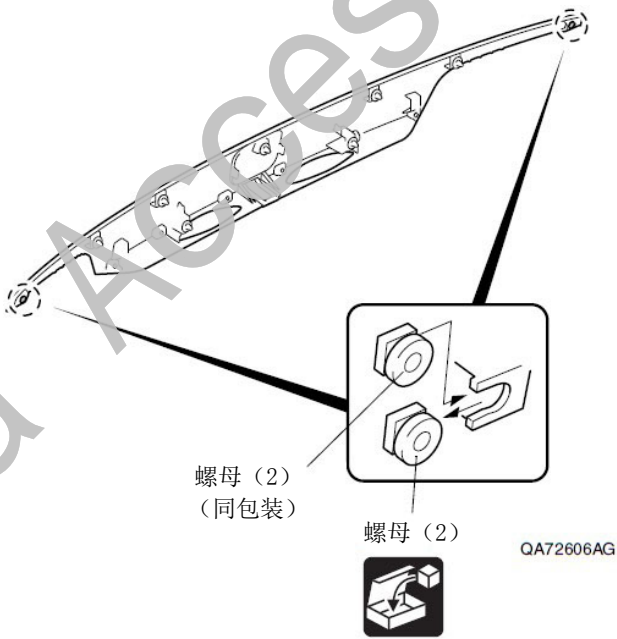

35. 在后方车牌框饰件上做记号。

36. 撕开双面胶。

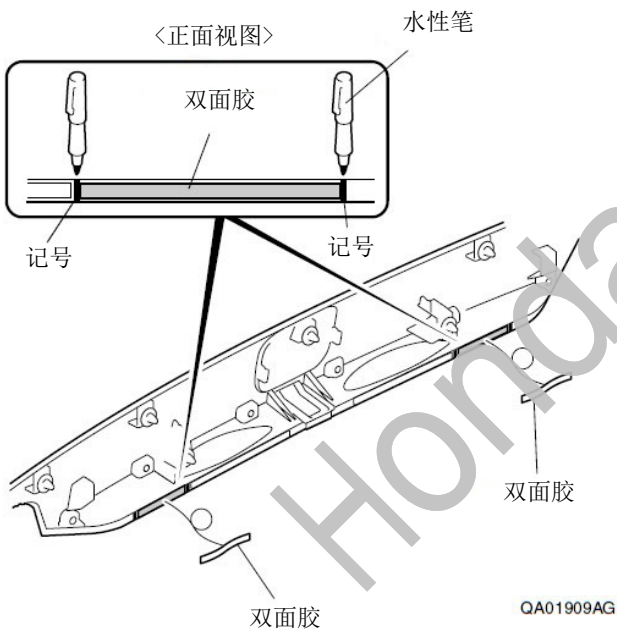

37. 脱脂清洗。

38. 涂抹底涂料。

建议

- 注意底涂料不要超出涂抹范围。
- 不要重复涂抹。

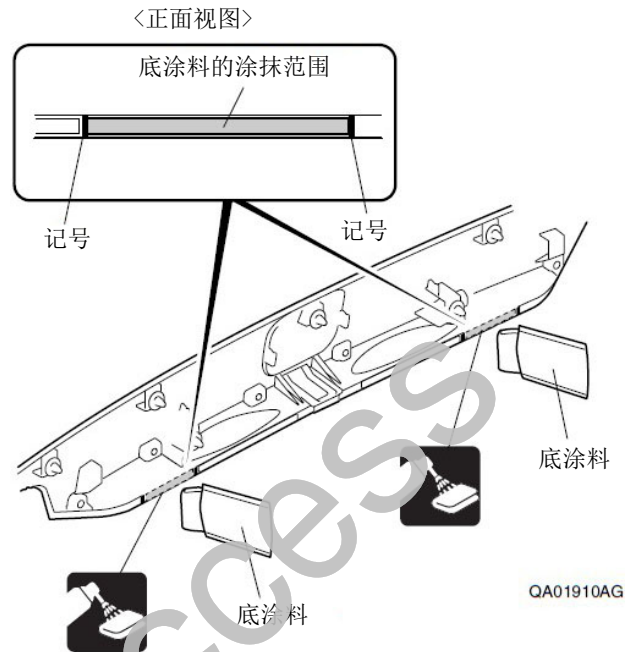

39. 粘贴双面胶。

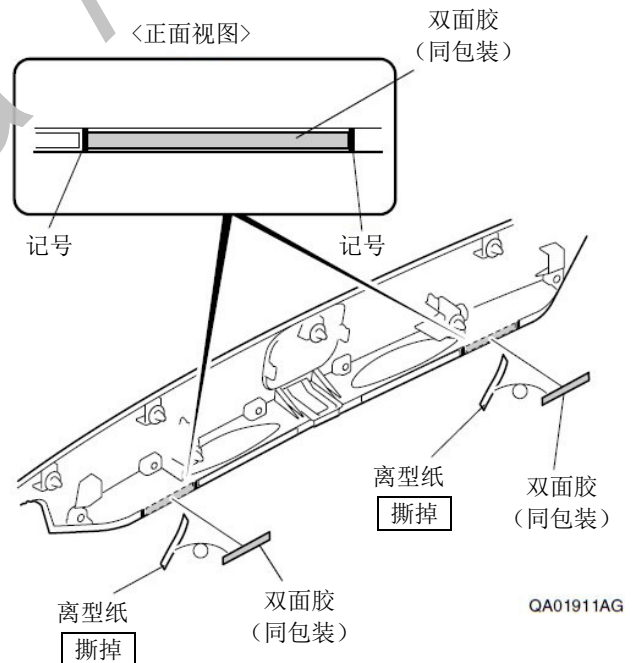

40. 脱脂清洗。
41. 涂抹底涂料。

建 议
<ul style="list-style-type: none"> • 注意底涂料不要超出涂抹范围。 • 不要重复涂抹。

42. 撕掉包封胶布。

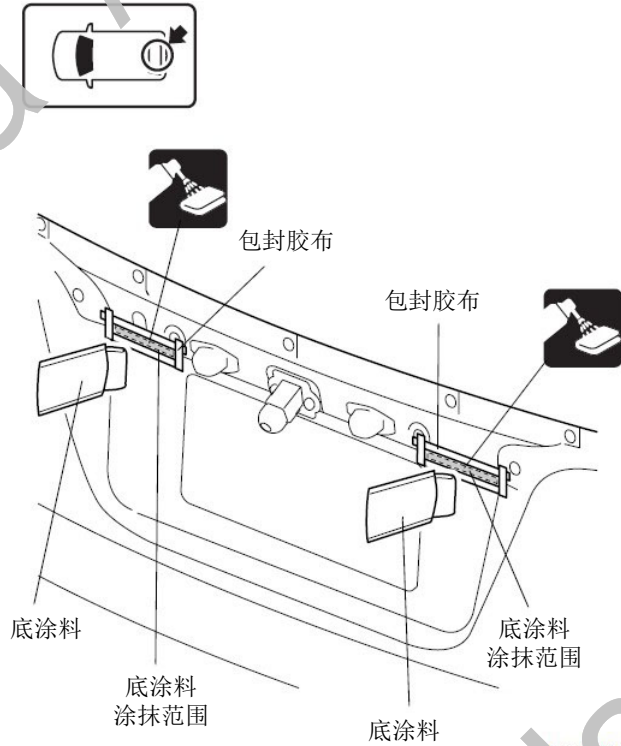

43. 把后方车牌框饰件的饰条按原样装回。
44. 把后方车牌框饰件按原样装回。

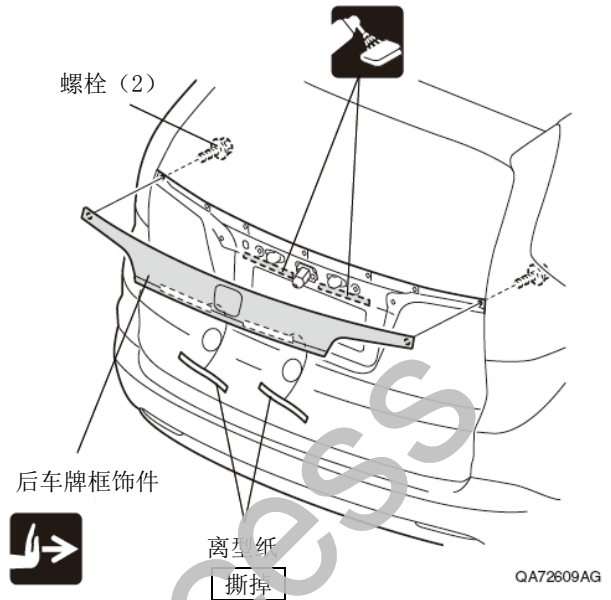
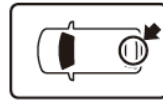

安装确认

45. 确认安装和配线没有异常。

建 议
<ul style="list-style-type: none"> • 确认没有强行拉拽、夹塞、夹住线束。 • 确认夹扣和线束胶带安装牢固，没有遗漏。

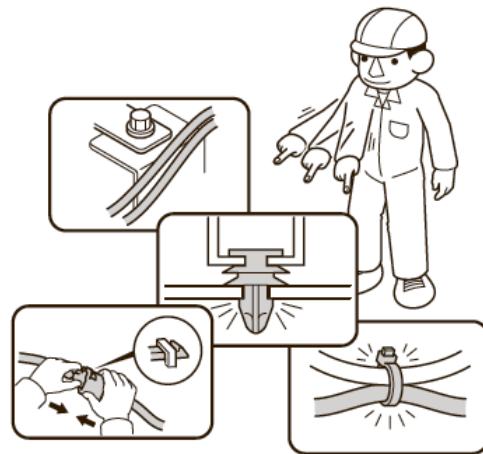

QA00706E11

动作确认

46. 把电瓶的负极端子重新接回。

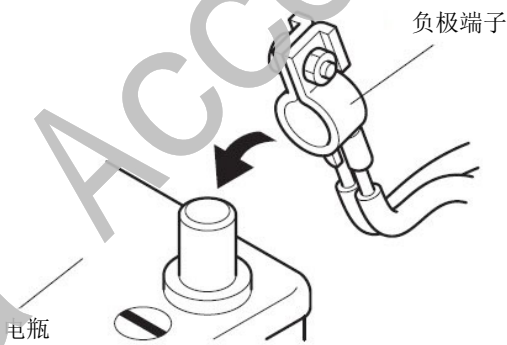

Q060702AM

47. 请参照使用说明书进行动作确认。

复原作业

48. 把拆卸下来的车辆零件按原样装回。

建议

- 连接线束接线器时，必须断开电瓶的负极端子。
- 注意不要损伤车辆零件，夹住线束。
- 必须牢固安装夹扣、爪扣等，不能凸起。

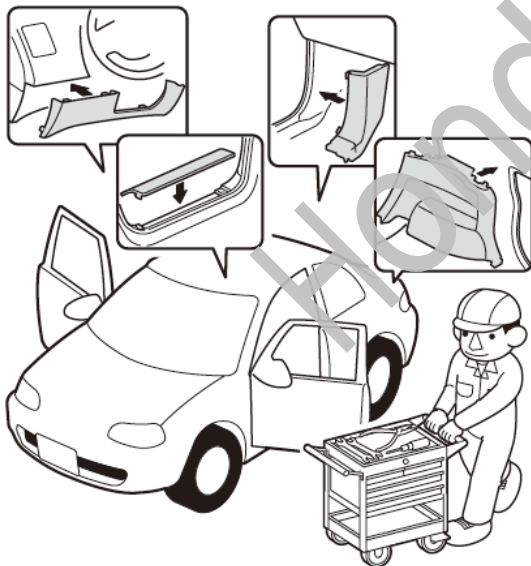

Q060703AM

49. 确认电装产品及电子系统的运转正常。

50. 恢复各单元的安装前的设置状态。

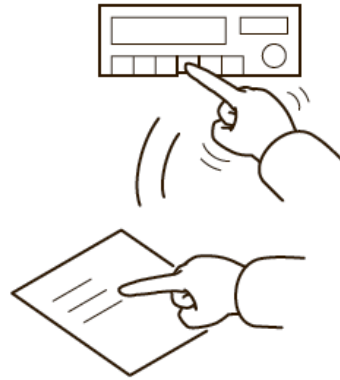

Q060704AM

请把以下物件交付用户

- 使用说明书