

后包围	CR-V
-----	------

安装位置图

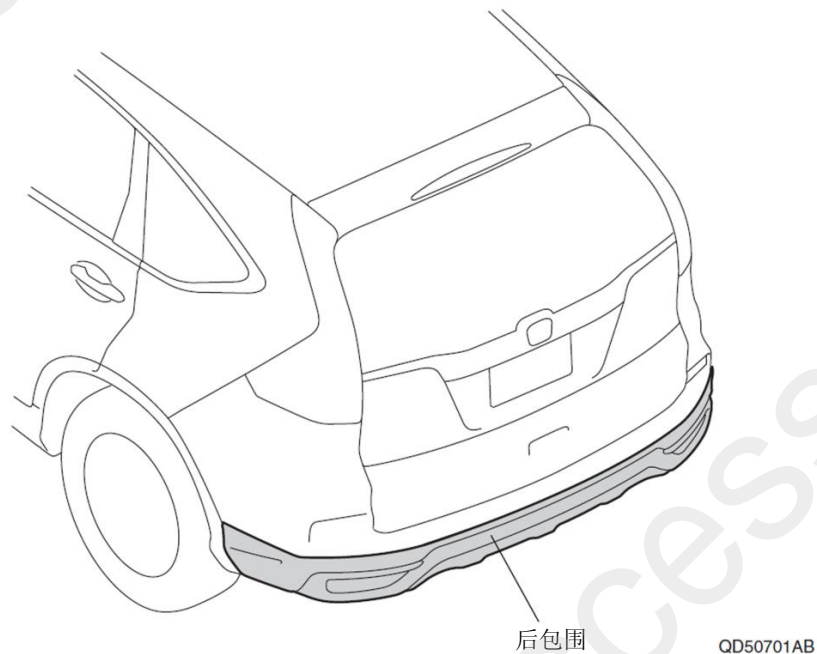

为确保安装的安全（务必仔细阅读）

警告标志的说明

- 本书中使用以下标志来标明有可能造成操作人员或其他人受伤害的操作，以及有关安装的建议。

▲ 危险

不遵从该指示，将导致死亡或者其他严重伤害

▲ 警告

不遵从该指示，有可能导致死亡或者其他严重伤害

▲ 注意

不遵从该指示，有可能导致受伤

建议

防止导致故障、破损的建议



禁止事项

关于图标

- 使用下列图标来标明安装的位置和操作人员的视线角度。



车身对应位置

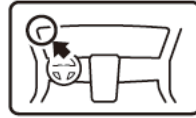

仪表盘对应位置

- 使用下列图标来标明操作中必须遵守的事项。



佩戴防护眼镜



双人作业



除去毛刺



保管好零件（还给客户）



使用规定扭力上紧螺丝



使用脱脂洗洁剂清洗



带皮手套



放置于纸皮箱或毛毯上



涂抹修补漆后充分干燥



用力压紧粘贴面



垂直安装面操作

线束操作注意事项

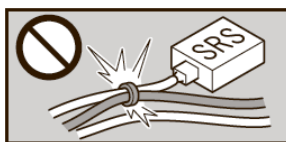

请不要把用品线束与 SRS 线束扣夹在一起。



接线器、端子类的接线请用力插入，直到锁紧为止。

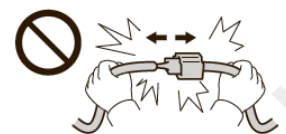

拆卸接线器、端子之类的接线时，请不要用力拉拽线束。



从支撑杆拆下的接线器必须接回原位。

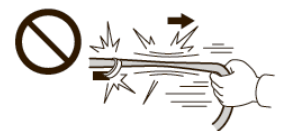

请不要用力拉拽线束。



用品线束要扣在指定场所，不能松垮。



线束不要夹压在零件中间。

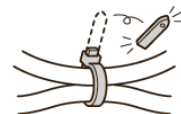

切断线束胶带的剩余部分。

一般的注意事项

- 请按照安装说明书的记载事项及服务手册中的相关事项和信息进行操作。特别要注意安全。
- 注意不要划伤、损坏车辆及相关零件。
- 特别要注意夹扣和爪扣的操作。
- 拆卸前应考虑如何装回原样，先确认安装时的状态后才开始拆卸零件。

安装电装零件的注意事项

- 进行安装操作时必须请先断开车辆电池的负极端子。

关于本用品的注意事项

- 螺栓、螺丝等必须使用本说明书的指定零件。否则，有可能导致故障发生。
- 安装以及粘贴操作请不要在太阳直射的地方，多尘的地方进行。
- 粘贴时必须保证粘贴面的温度在 15~40℃。
- 特别是低温时会导致双面胶带粘性降低，此时必须先加热粘贴面。
- 粘贴时用力压紧，但是要避免损坏用品以及车辆零件。
- 请不要拔出双面胶重新再贴。否则会造成破损，或双面胶和贴膜不能充分粘紧。
- 安装后 24 小时之内请不要让安装位置沾水。

组成配件

后包围套件（标配倒车雷达的车型专用）

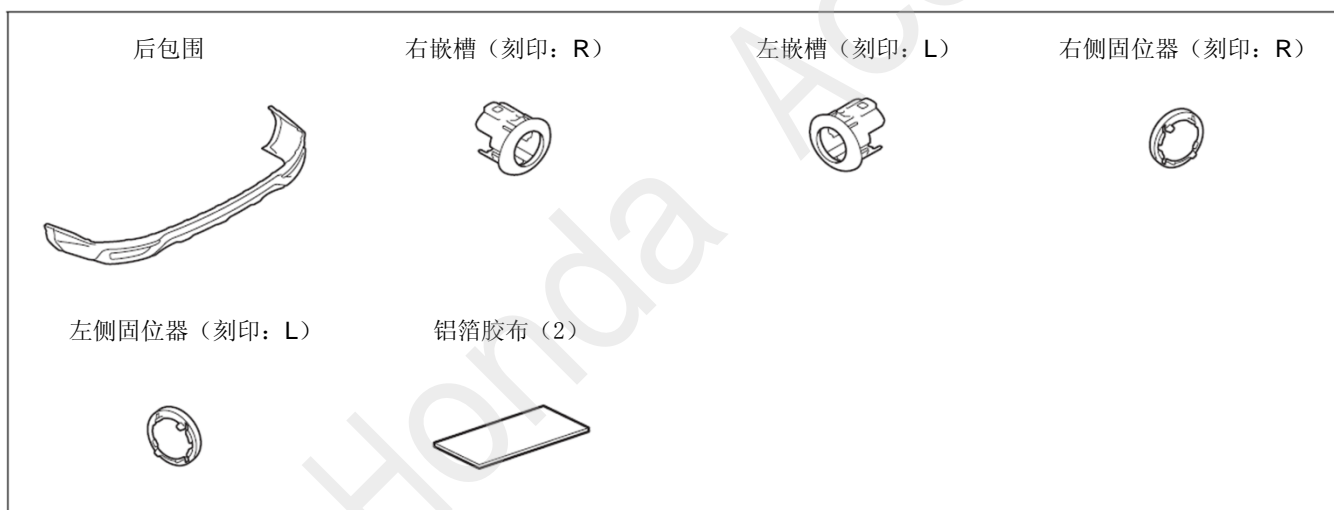

后包围套件（未标配倒车雷达的车型专用）



必要工具/用具

- 扳手
- 胶布
- 棘轮
- 图钉
- 27mm 穿孔锯
- 脱脂洗洁剂
- 十字螺丝刀
- 毛毯或纸皮箱
- 套筒
- 电钻
- 锉刀
- 镊子
- 防护眼罩
- 夹扣拔取器
- 六角棒套筒
- 钻头
- 抹布

安装方法与顺序

脱脂洗洁剂的清洗方法

- 把脱脂洗洁剂涂抹在抹布上，把安装面上的油脂、垃圾、污垢全部擦拭干净。

建议

- 请不要把脱脂洗洁剂直接涂抹在安装面。
- 请充分干燥后才进行粘贴操作。

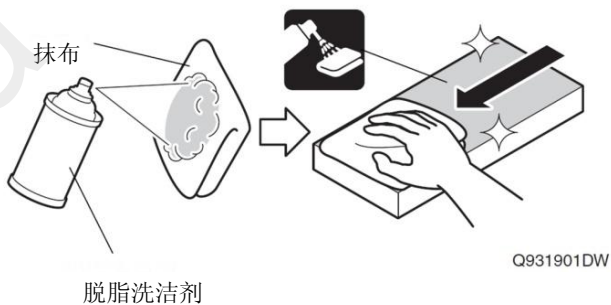

电池负极端子的拆卸

1. 记录车辆各电子单元的设置。
2. 拆开电池的负极端子。

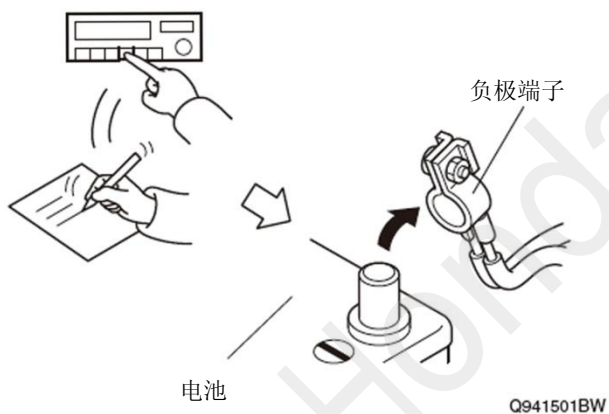

车辆零件的拆卸

3. 拆出夹扣。

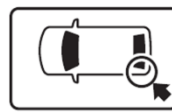

左后挡泥板

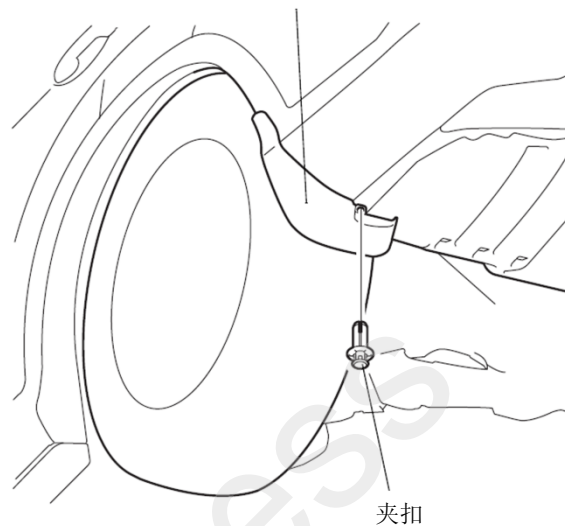

4. 拆出左后挡泥板。

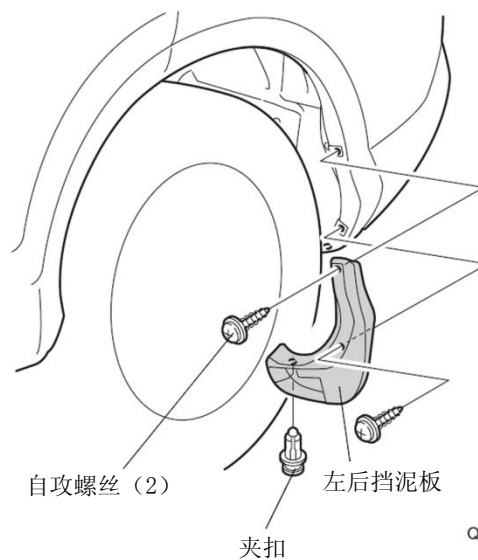
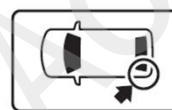

5. 拆出夹扣。

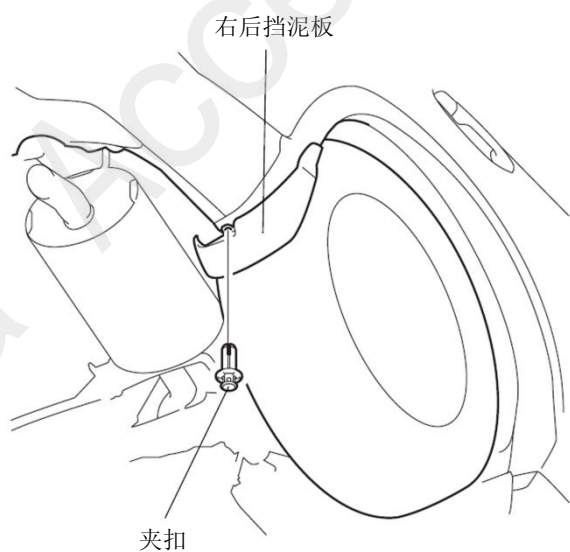
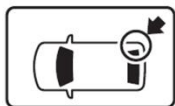

QD32504AY

7. 拆出自攻螺丝。

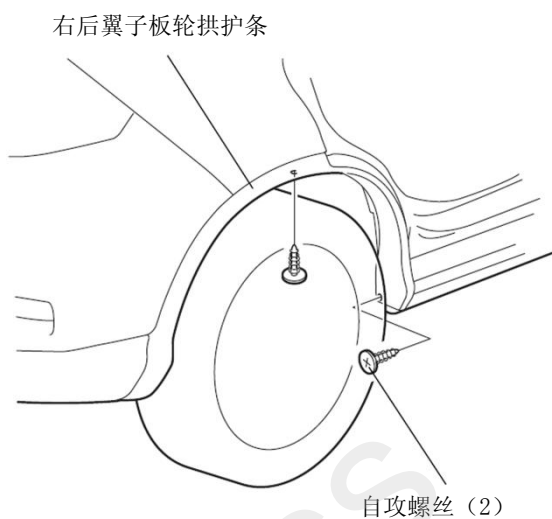
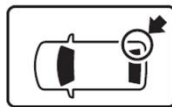

QD32701AY

6. 拆出右后挡泥板。

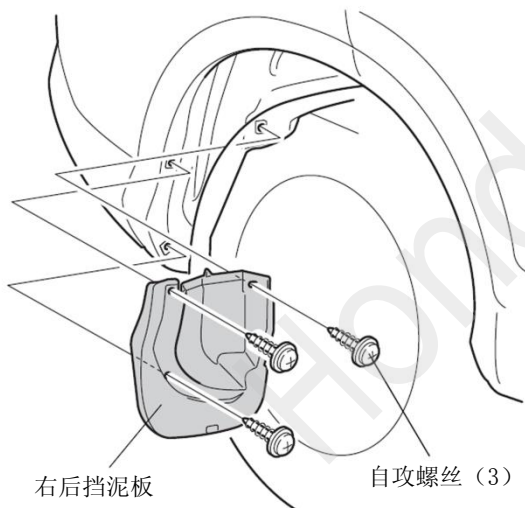
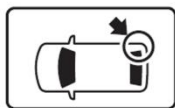

QA11417AE

8. 拆出右后翼子板轮拱护条。

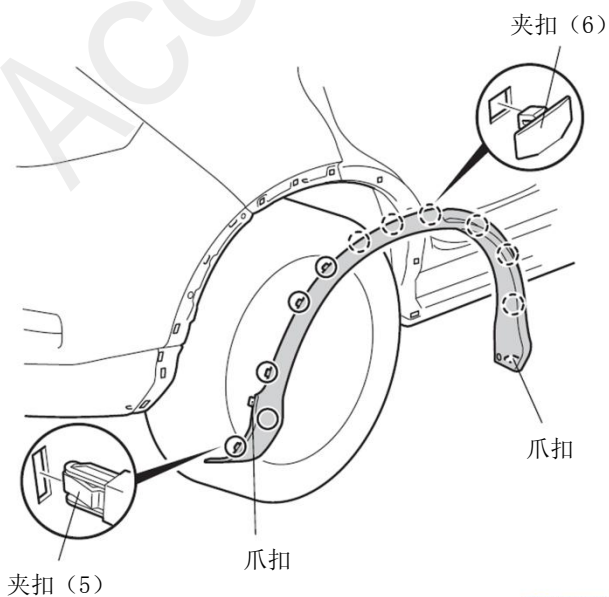

QD12907AY

9. 粘贴胶布保护车身。

建议

- 复原操作完成后才能撕掉胶布。

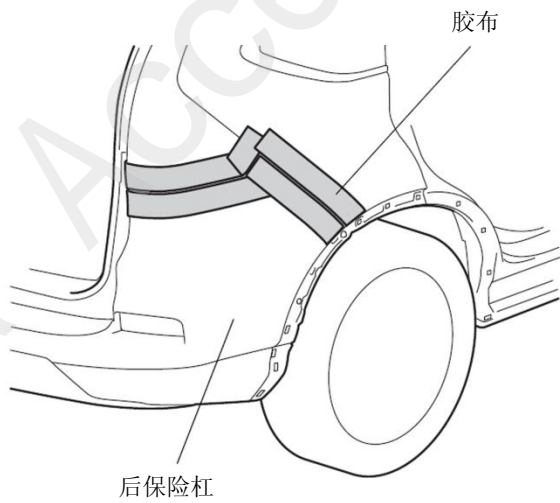

QD12908AY

10. 另一侧也进行相同操作。

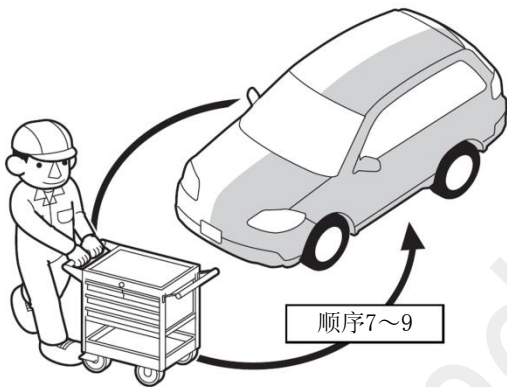

Q9D1013AM

11. 拆出螺栓，自攻螺丝，保险杠螺丝和夹扣。

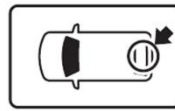

爪扣 (2) 护盖 (2)

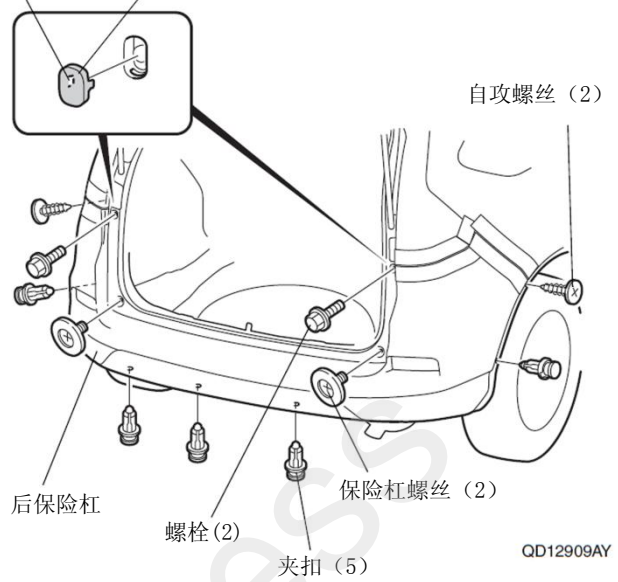

QD12909AY

12. 拆出爪扣。

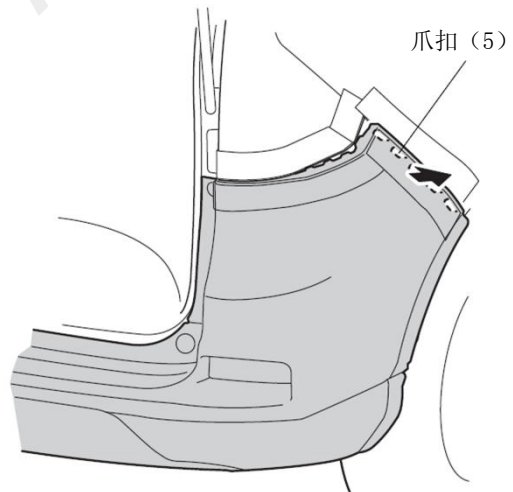
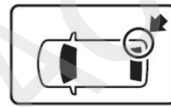

QD12910AY

13. 拆出爪扣。

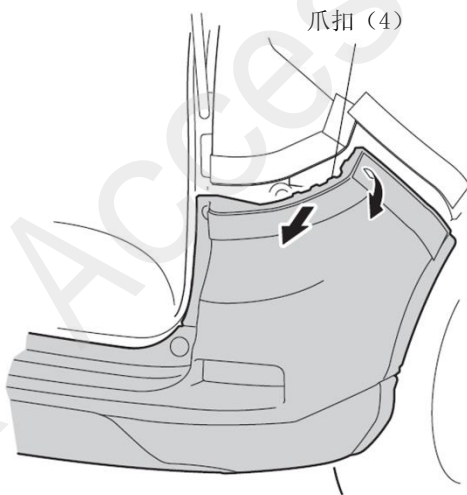

QD12911AY

14. 另一侧也进行相同操作。

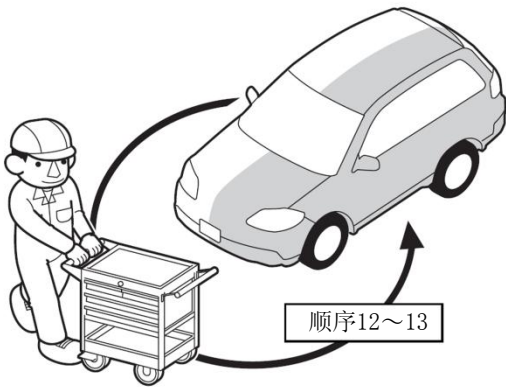

Q9D1013AM

15. 拆出后保险杠。

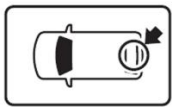

车辆接线器

爪扣 (4)

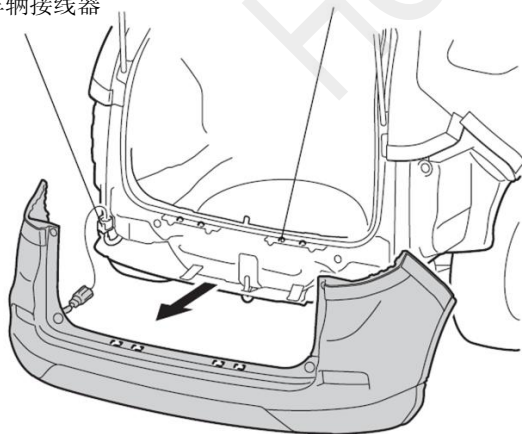

QD50702AB

后包围的安装

• 标配倒车雷达

配备车型	顺序 16-27
未配备车型	转顺序 28

<配备标配倒车雷达的车型>

16. 拆开车辆线束。

后保险杠背面

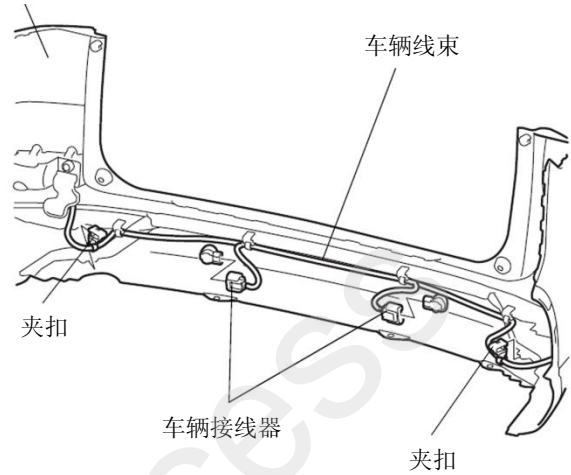

QD70109AA

17. 拆出倒车传感器。

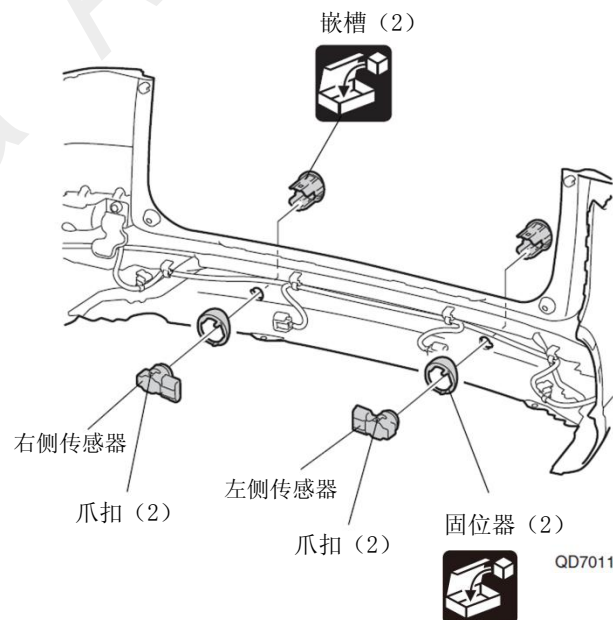

QD70110AA

18. 拆出后保险杠下半部分。

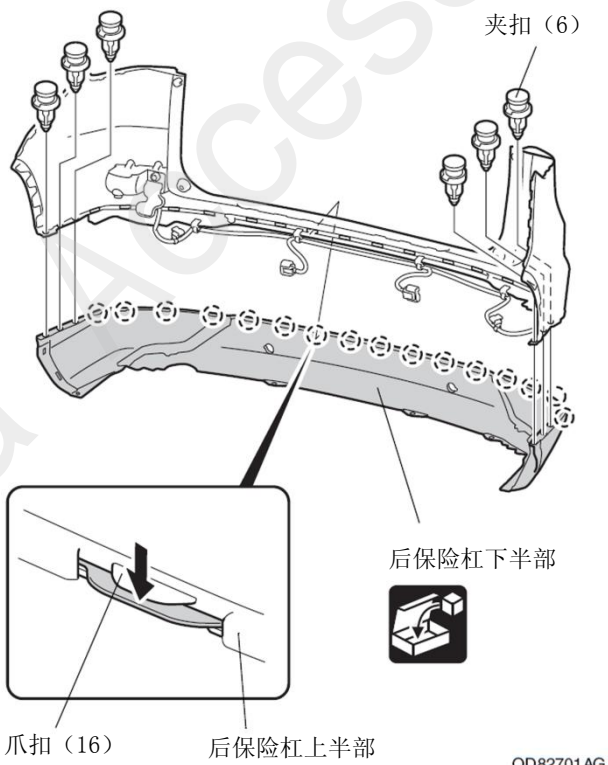

19. 在后包围做记号。

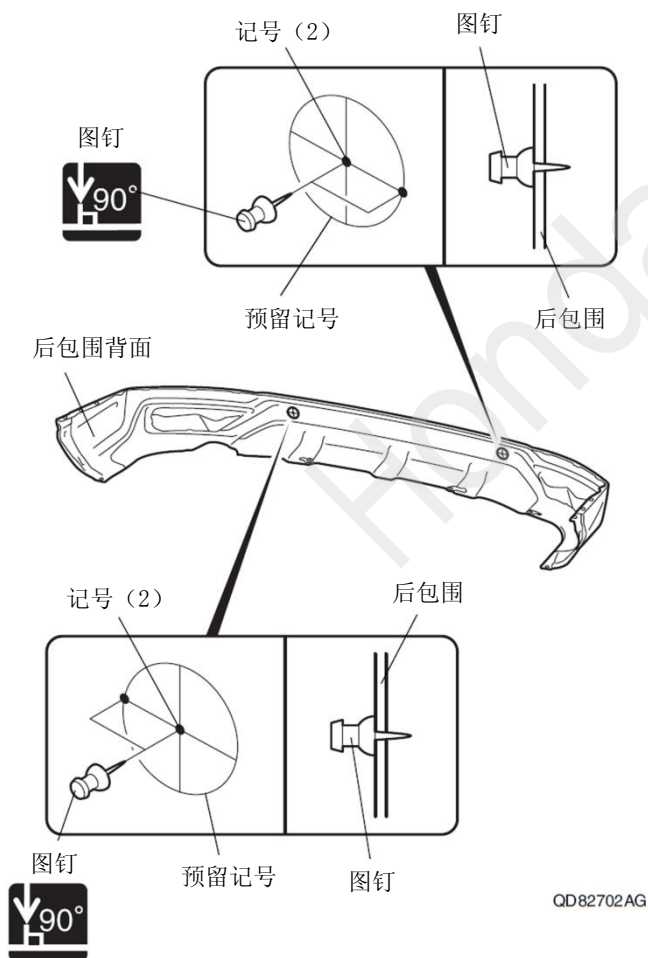

20. 在后包围钻开孔。

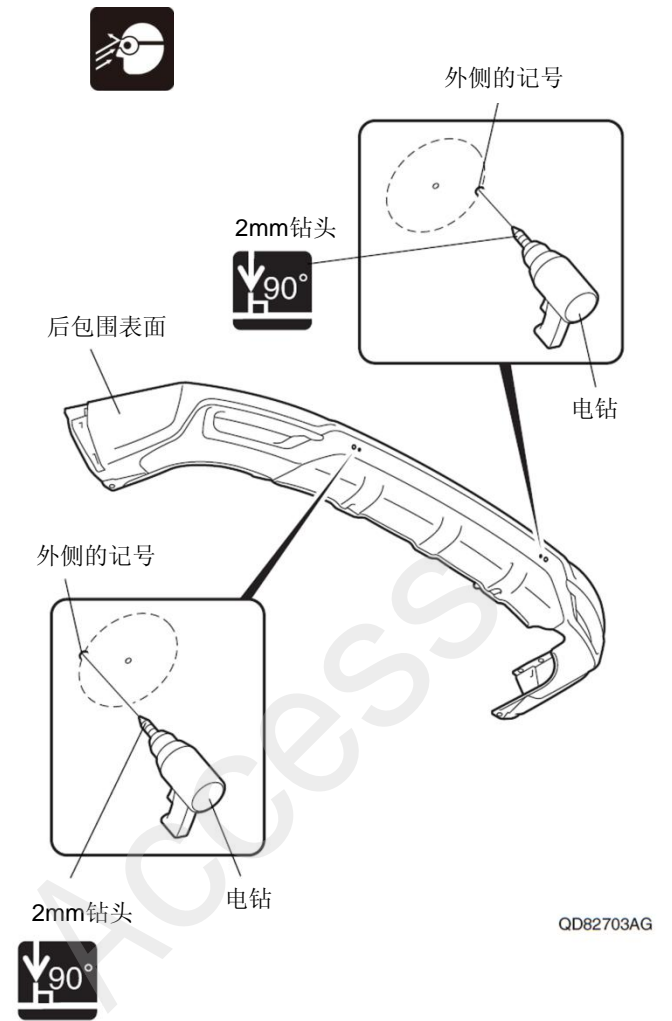

21. 在后包围钻孔。

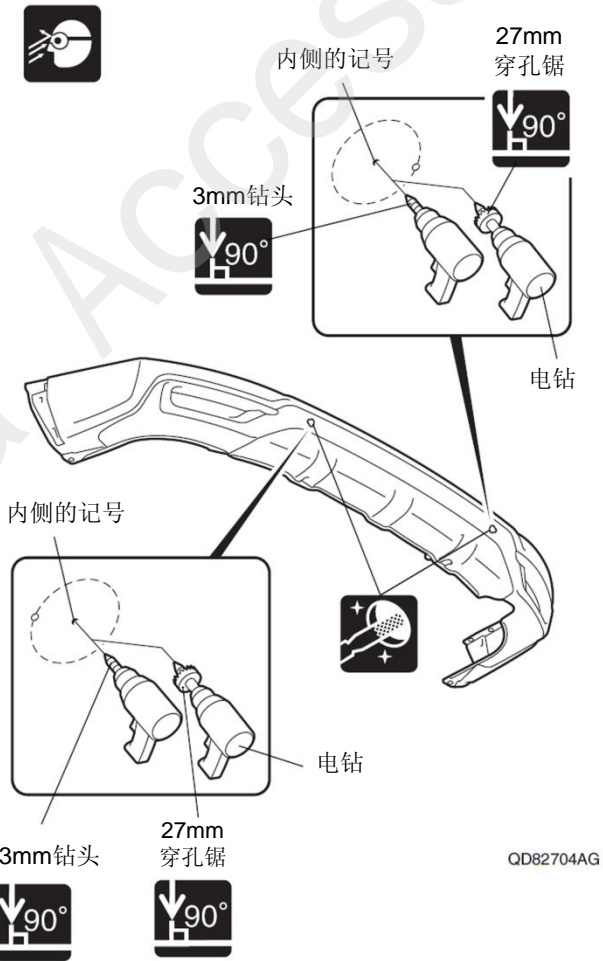

QD82704AG

22. 安装嵌槽

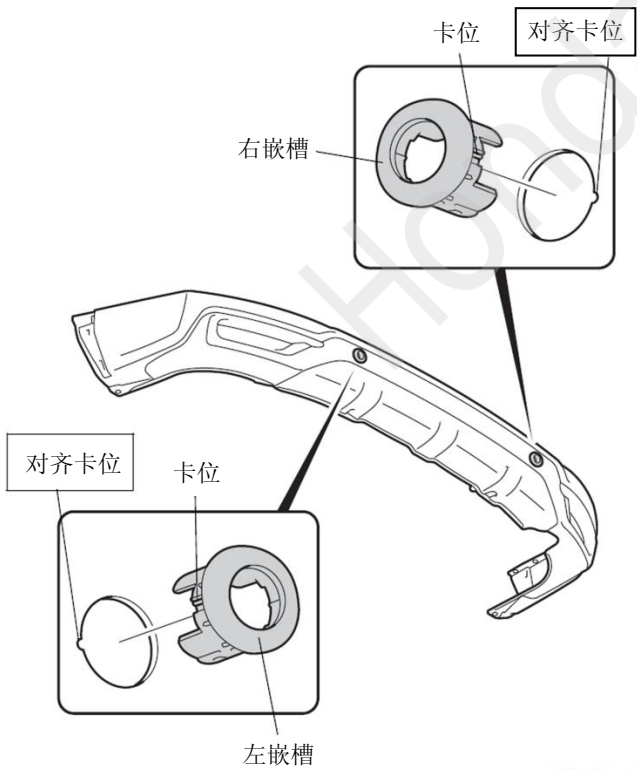

QD82705AG

23. 安装传感器。

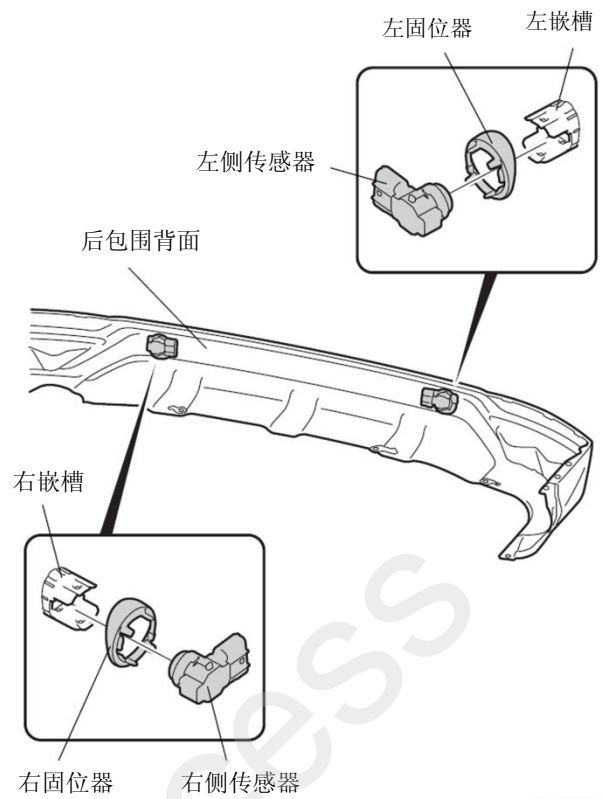

QD82706AG

24. 安装后包围。

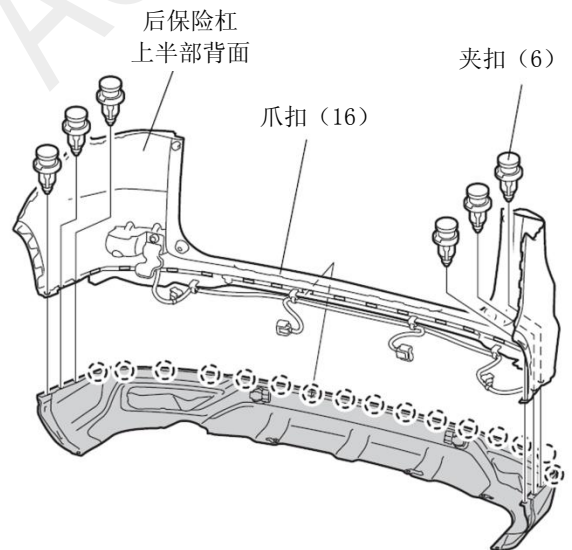

QD70112BA

25. 连接车辆接线器。

26. 拆出夹扣。

建议

- 操作时注意不要损坏车辆线束。

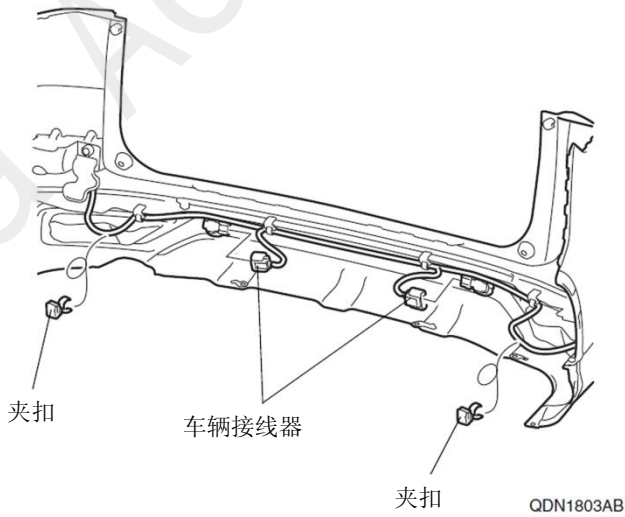

27. 固定车辆线束。

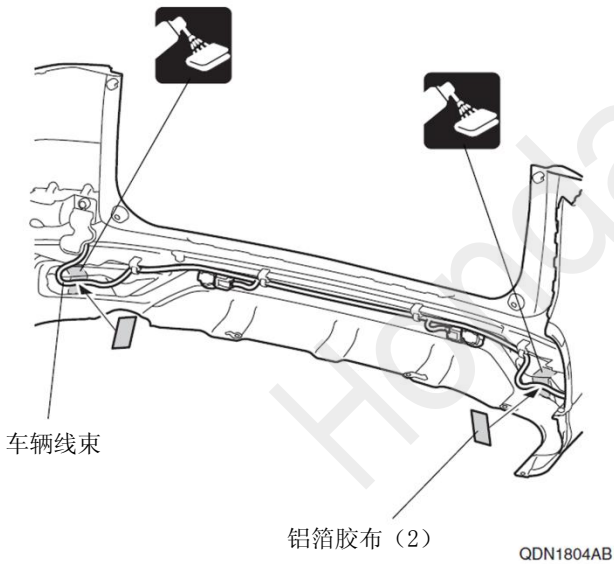

<未配备标配倒车雷达的车型>

28. 拆出后保险杠下半部分。

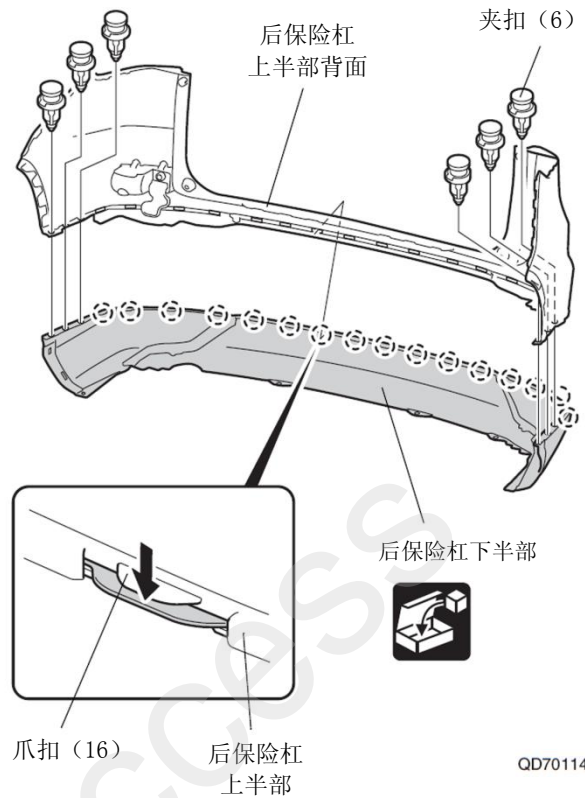

29. 安装后包围。

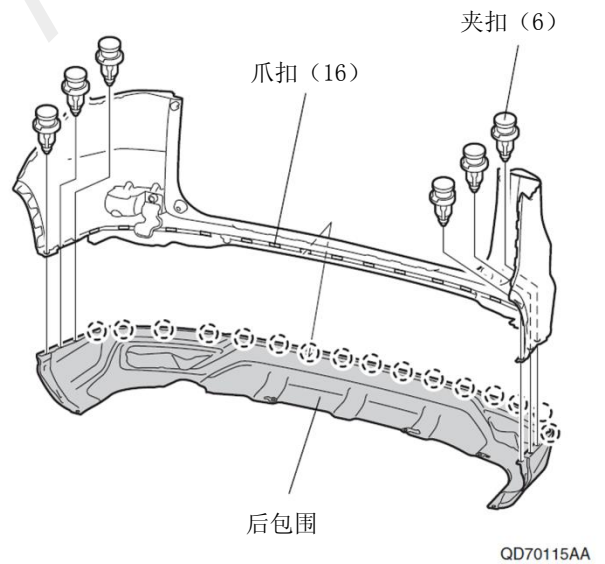

转顺序 30

30. 安装后包围。

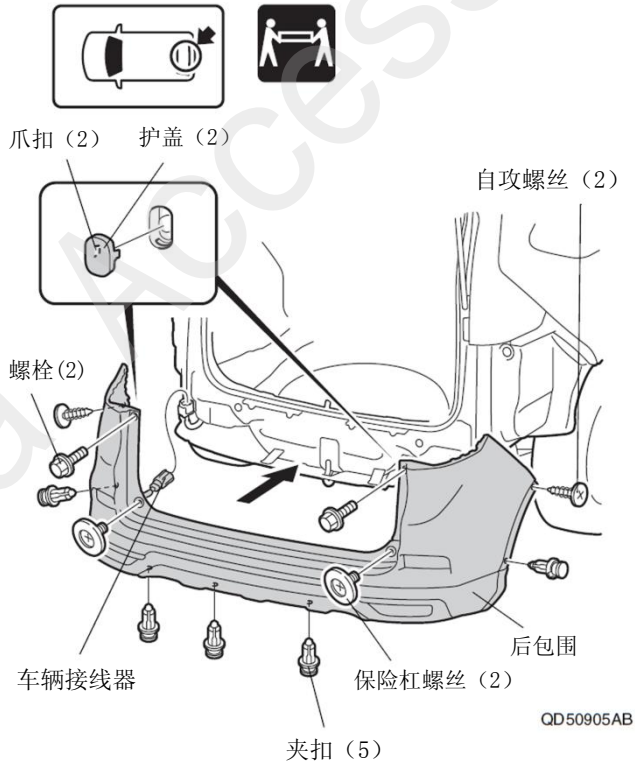

QD50905AB

安装确认

31. 确认安装和配线没有异常。

建议

- 确认没有强行拉拽、夹塞、夹住线束。
- 确认夹扣和线束胶带安装牢固，没有遗漏。

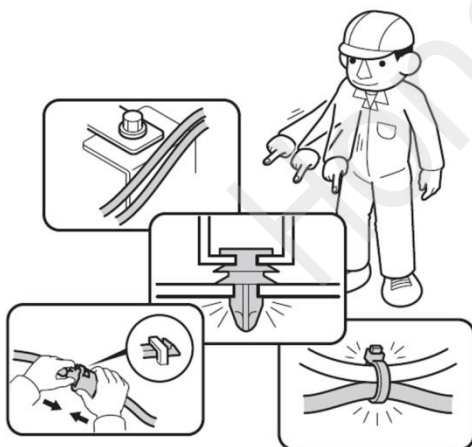

Q060706BM

复原作业

32. 把拆卸下来的车辆零件按原样装回。

建议

- 注意不要损伤车辆零件，夹住线束。
- 必须牢固安装夹扣、爪扣等，不能凸起。



Q060703AM

33. 重新连接电池的负极端子。

34. 确认电装产品及电子系统的运转正常。

35. 恢复各单元的安装前的设置状态。

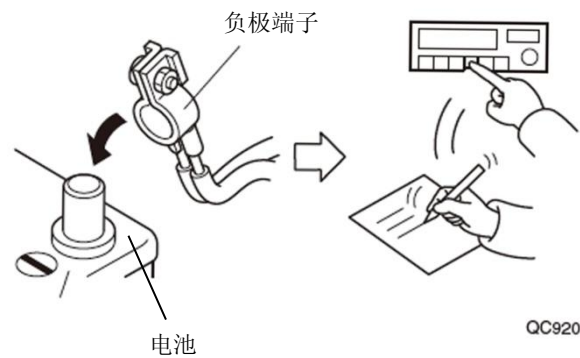

QC92001AM

各种登录/学习的实施

建议

- 请参照服务手册进行