

内侧照明踏板	CR-V
--------	------

安装位置图

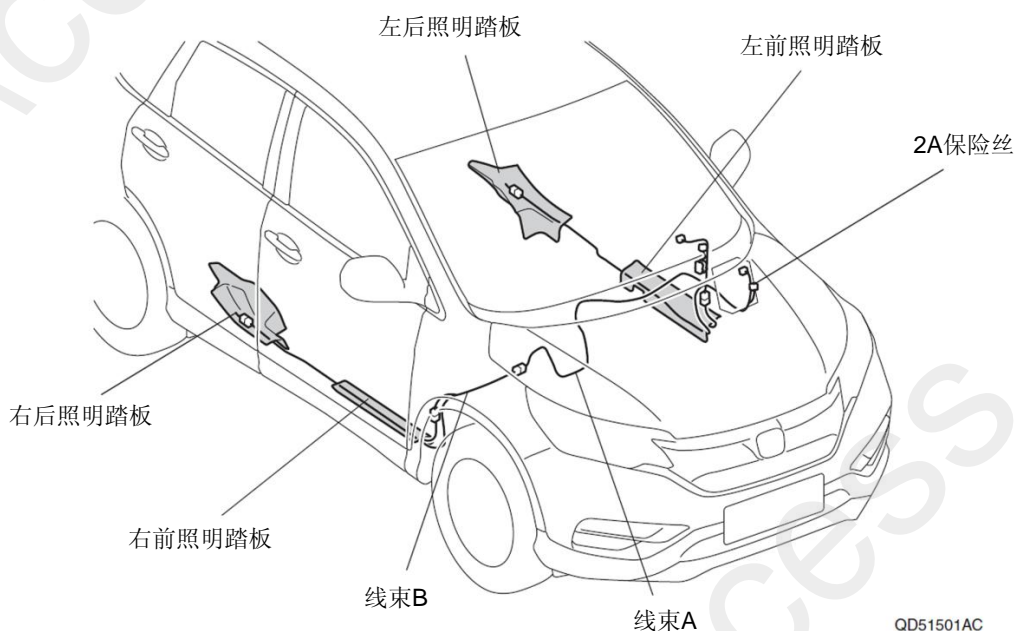

为确保安装的安全（务必仔细阅读）

警告标志的说明

- 本书中使用以下标志来标明有可能造成操作人员或其他人受伤害的操作，以及有关安装的建议。

**▲ 危险**

不遵从该指示，将导致死亡或者其他严重伤害

**▲ 警告**

不遵从该指示，有可能导致死亡或者其他严重伤害

**▲ 注意**

不遵从该指示，有可能导致受伤

**建议**

防止导致故障、破损的建议



禁止事项

## 关于图标

- 使用下列图标来标明安装的位置和操作人员的视线角度。

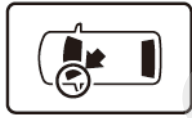

车身对应位置

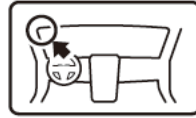

仪表盘对应位置

- 使用下列图标来标明操作中必须遵守的事项。



佩戴防护眼镜



双人作业



除去毛刺



保管好零件（还给客户）



使用规定扭力上紧螺丝



使用脱脂洗洁剂清洗



带皮手套



放置于纸皮箱或毛毯上



涂抹修补漆后充分干燥



用力压紧粘贴面



垂直安装面操作

## 线束操作注意事项

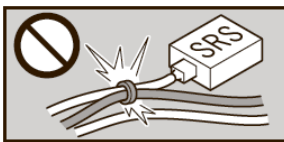

请不要把用品线束与 SRS 线束扣夹在一起。

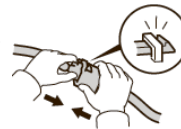

接线器、端子类的接线请用力插入，直到锁紧为止。

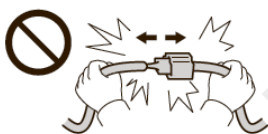

拆卸接线器、端子之类的接线时，请不要用力拉拽线束。



从支撑杆拆下的接线器必须接回原位。



请不要用力拉拽线束。



用品线束要扣在指定场所，不能松垮。



线束不要夹压在零件中间。

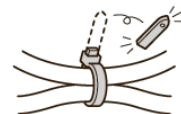

切断线束胶带的剩余部分。

## 一般的注意事项

- 请按照安装说明书的记载事项及服务手册中的相关事项和信息进行操作。特别要注意安全方面。
- 注意不要划伤、损坏车辆及相关零件。
- 特别要注意夹扣和爪扣的操作。
- 拆卸前应考虑如何装回原样，先确认安装时的状态后才开始拆卸零件。

## 安装电装零件的注意事项

- 进行安装操作时必须请先断开车辆电池的负极端子。

## 关于本用品的注意事项

- 安装以及粘贴操作请不要在太阳直射的地方，多尘的地方进行。
- 粘贴时必须保证粘贴面的温度在 15~40℃。
- 特别是低温时会导致双面胶带粘性降低，此时必须先加热粘贴面。
- 粘贴时用力压紧，但是要避免损坏用品以及车辆零件。
- 请不要拔出双面胶重新再贴。否则会造成破损，或双面胶和贴膜不能充分粘紧。
- 安装后 24 小时之内请不要让安装位置沾水。

## 组成配件

### 附属套件

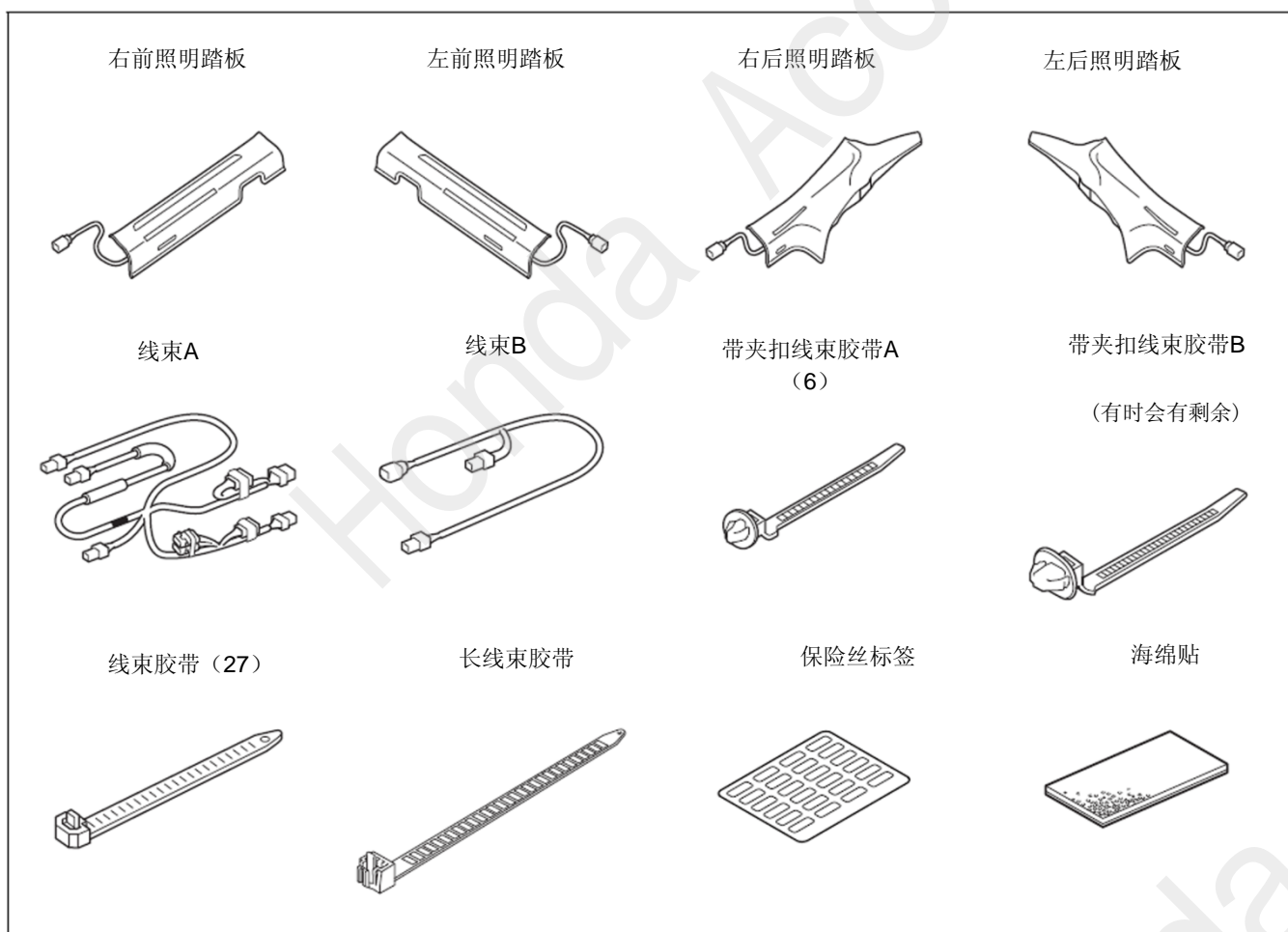

## 必要工具/用具

- 镊子
- 套筒
- 抹布
- 扳手
- 剪刀
- 脱脂洗洁剂
- 棘轮
- 卡尺
- 夹扣拔取器

## 安装方法和顺序

### 脱脂洗洁剂的清洗方法

- 把脱脂洗洁剂涂抹在抹布上，把安装面上的油脂、垃圾、污垢全部擦拭干净。

#### 建议

- 请不要把脱脂洗洁剂直接涂抹在安装面。
- 请充分干燥后才进行粘贴操作。



### 电池负极端子的拆卸

1. 记录车辆各电子单元的设置。
2. 拆开电池的负极端子。

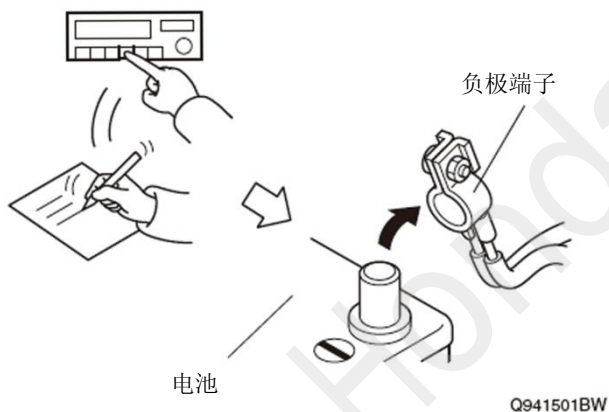

## 车辆零件的拆卸

3. 拆出副驾驶席底板。

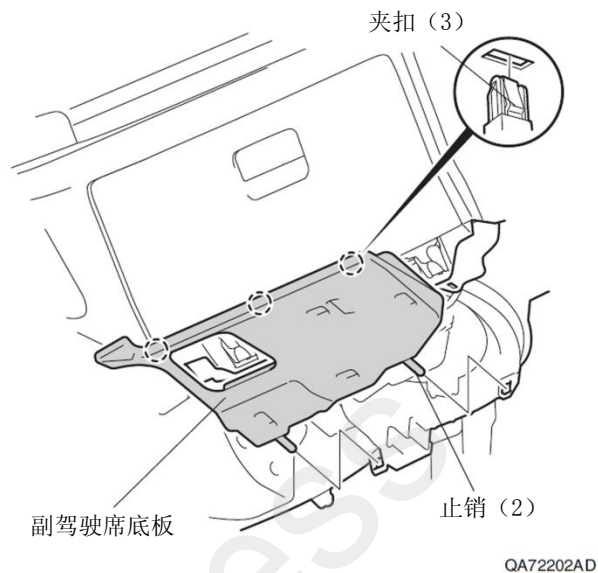

4. 拆出减震杆。



5. 关闭手套箱。
6. 拆出螺栓。

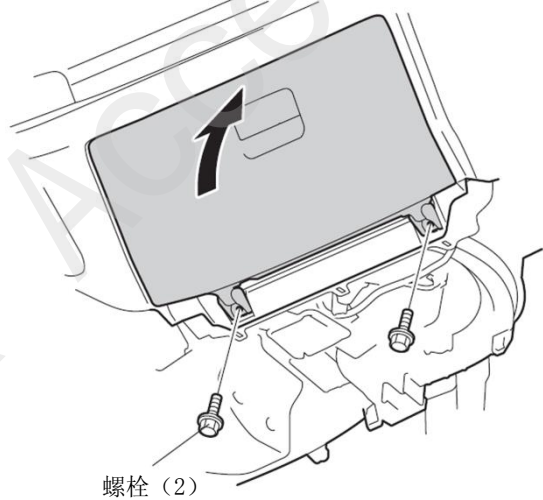

螺栓 (2)

QA72204AD

7. 拆出手套箱。

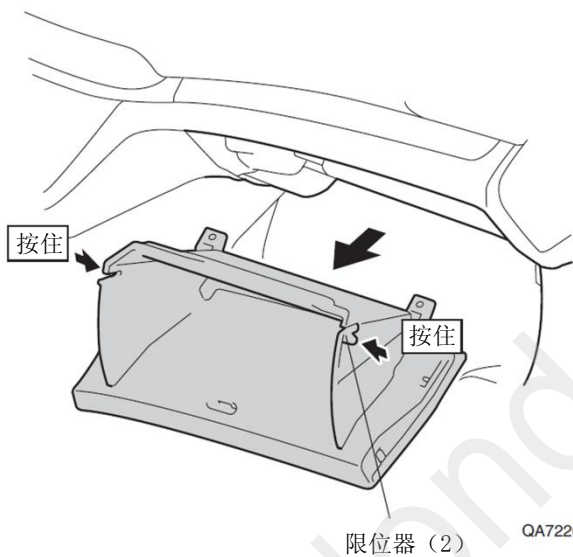

限位器 (2)

QA72205AD

8. 拆出右前侧踏板饰件。

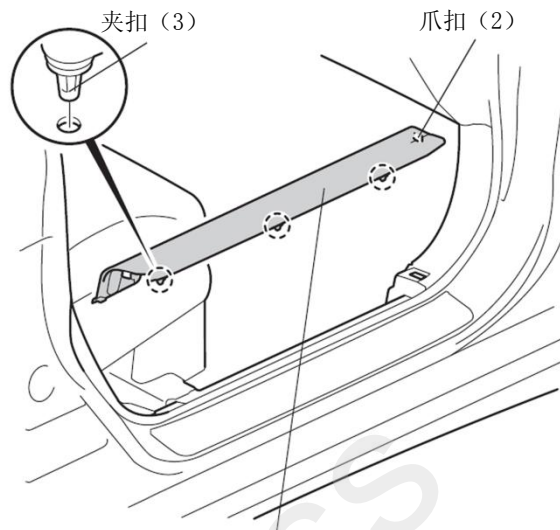
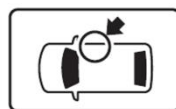

右前侧踏板饰件

QD71514AB

9. 拆出右前侧饰板。

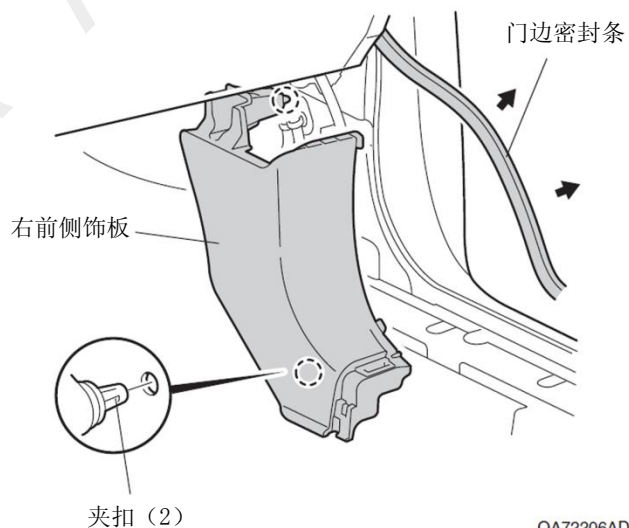

右前侧饰板

QA72206AD

10. 拆出中控台右侧护板。

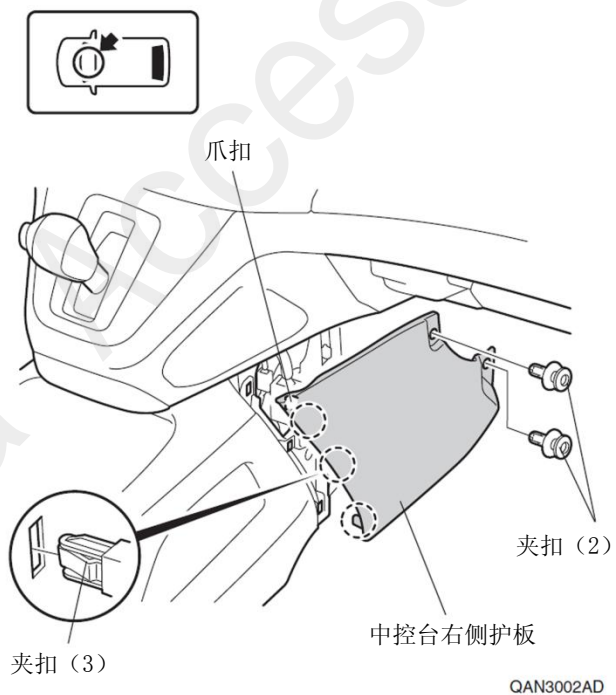

11. 放倒右后座椅。

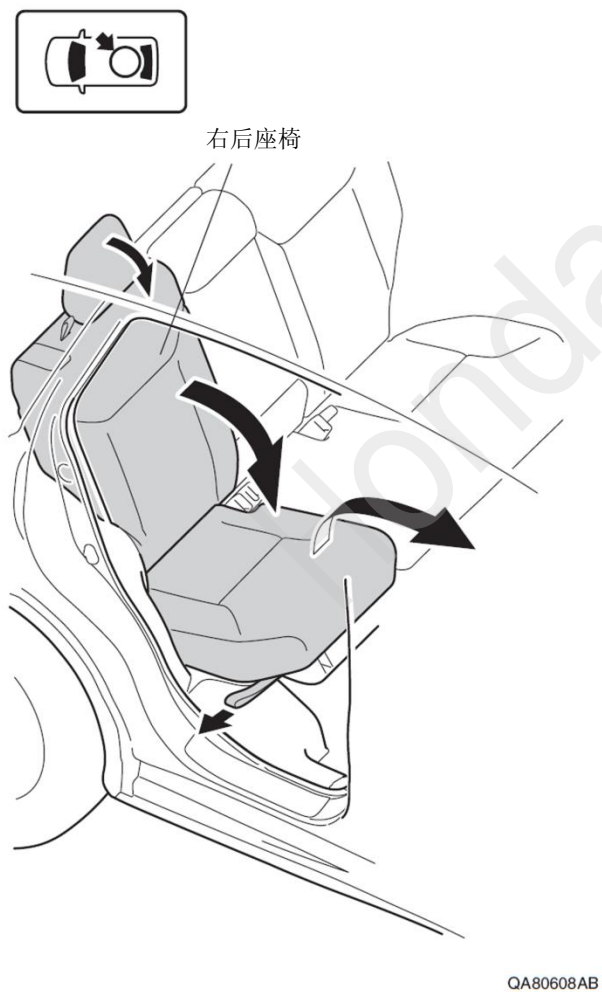

12. 拉起右后座椅靠背。

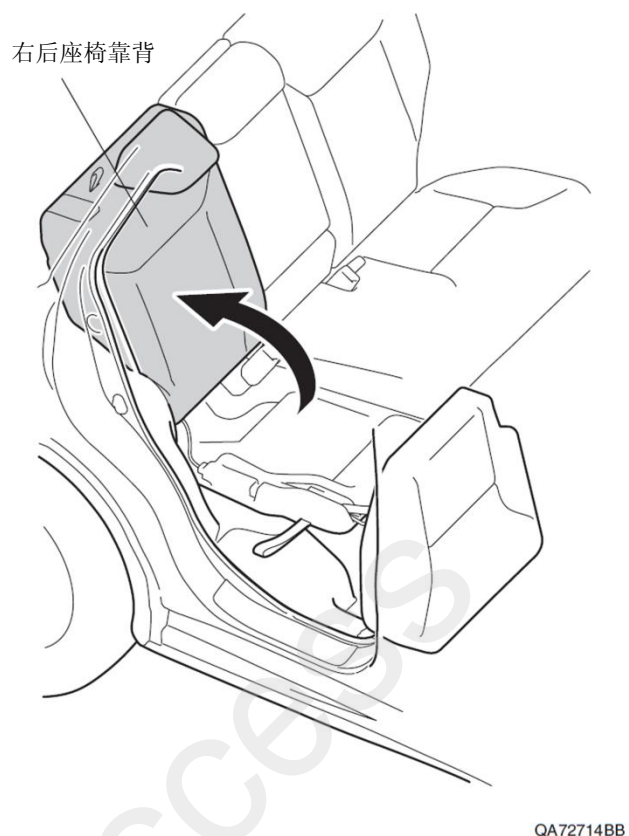

13. 拆出右后侧踏板饰件。

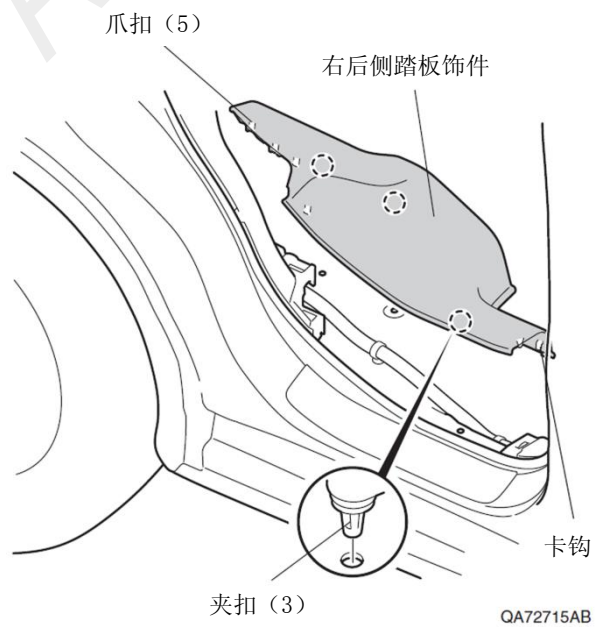

14. 拆出右侧中立柱下护板。

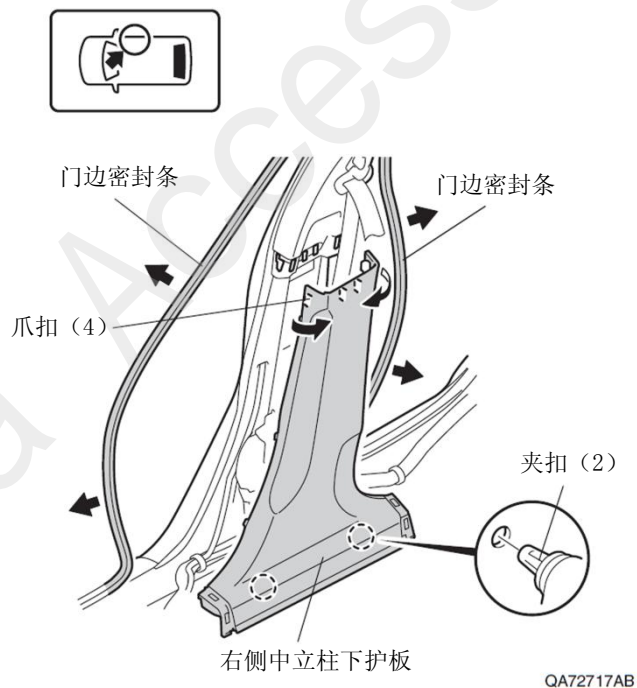

15. 拆出方向盘左侧面板。

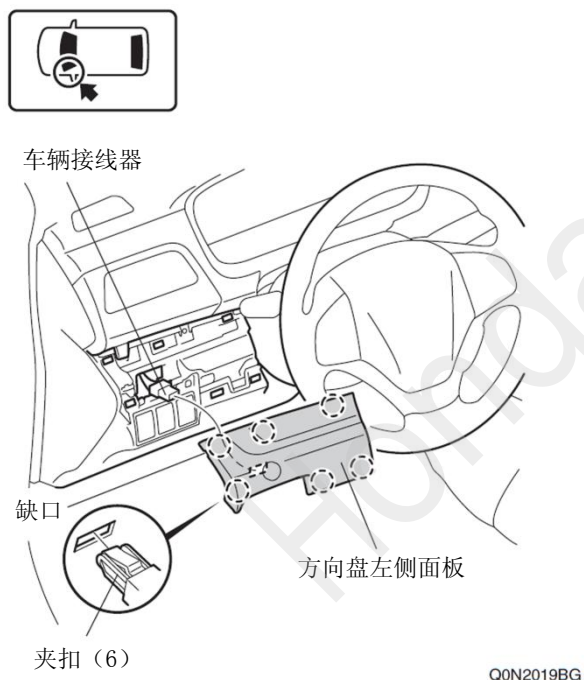

16. 拆出驾驶席底板。

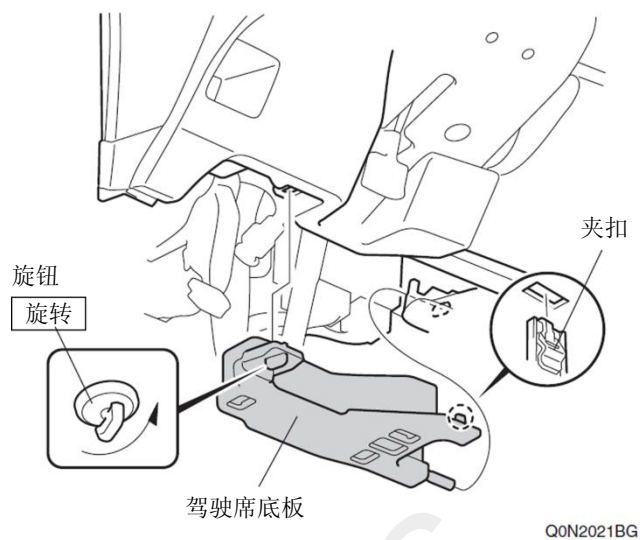

17. 拆出驾驶席方向盘下护板。

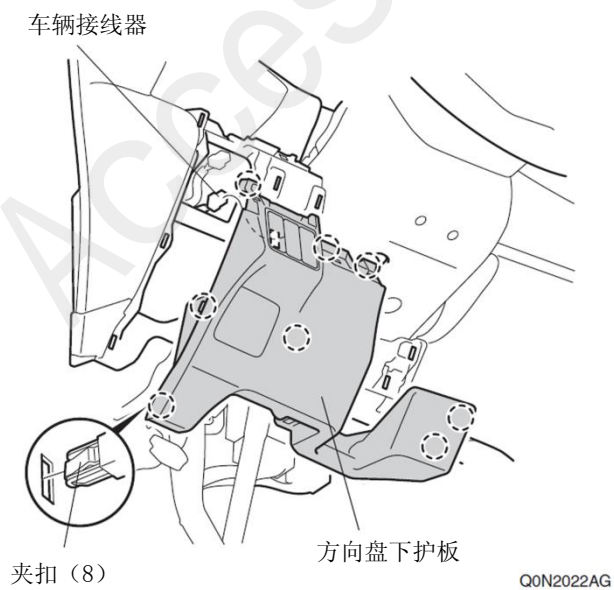



18. 拆出左前侧踏板饰件。

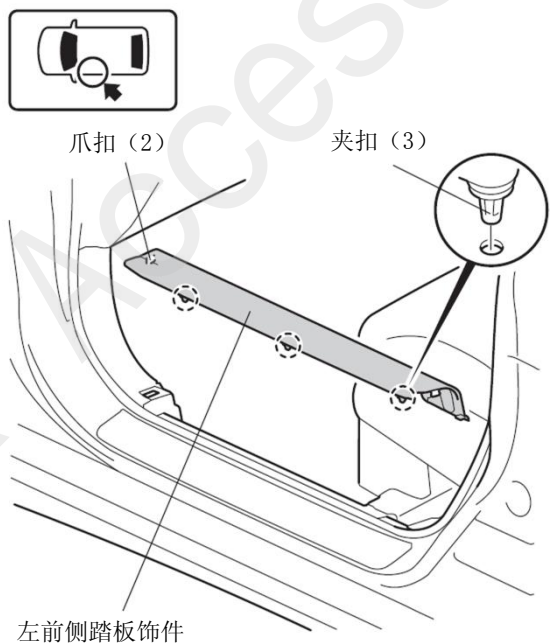

QD71513AB

19. 拆出左前侧饰板。

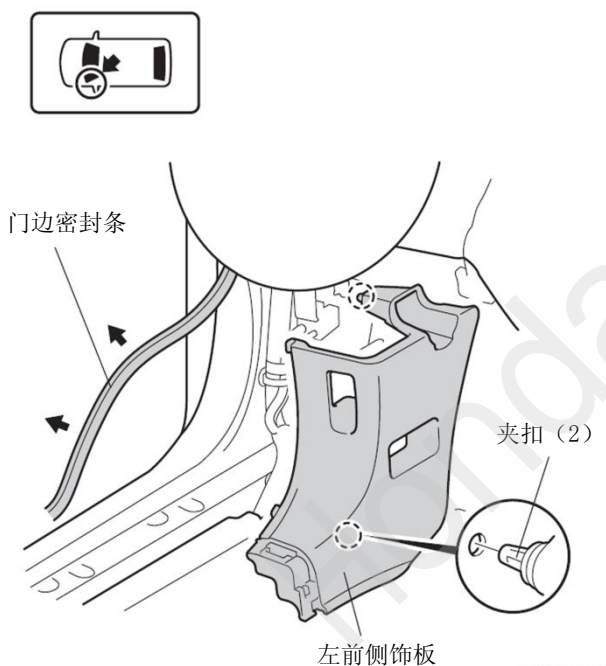

Q0N2030AG

20. 拆出中控台左侧护板。

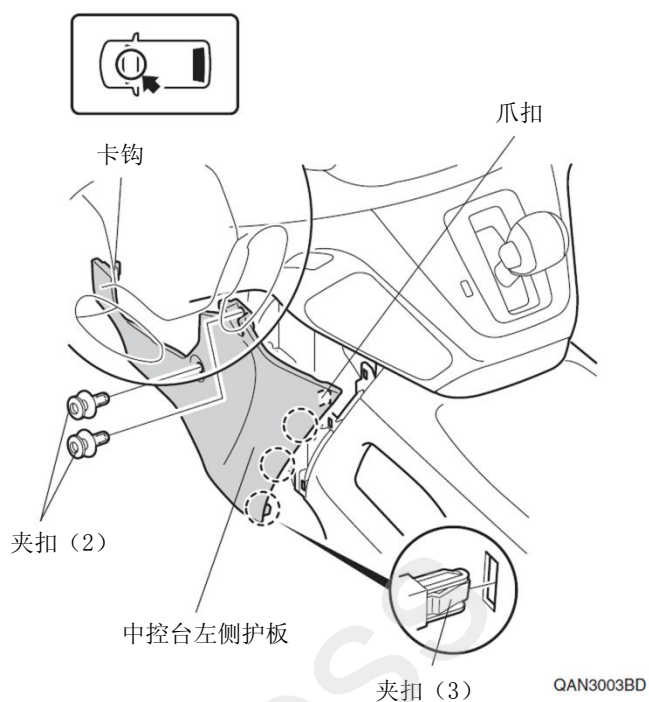

QAN3003BD

21. 放倒左后座椅。

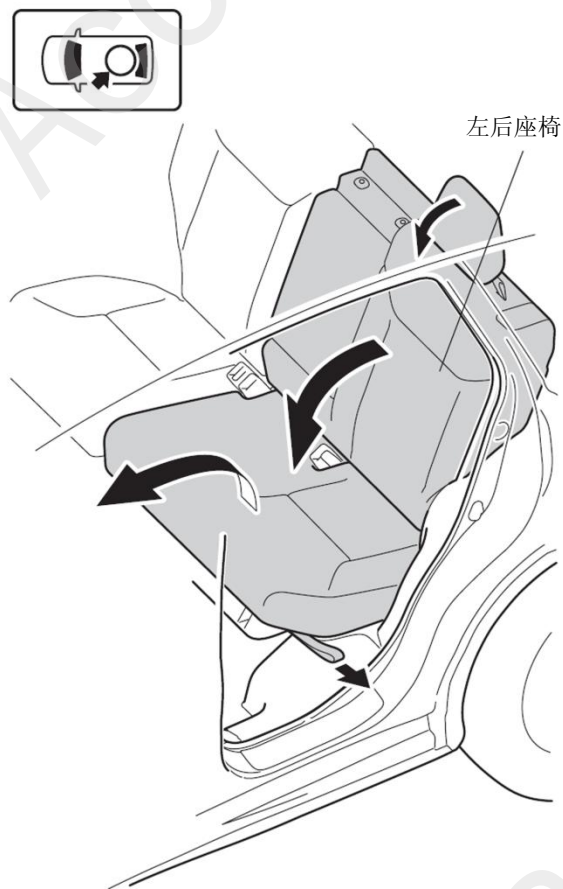

QA80607AB

22. 拉起左后座椅靠背。

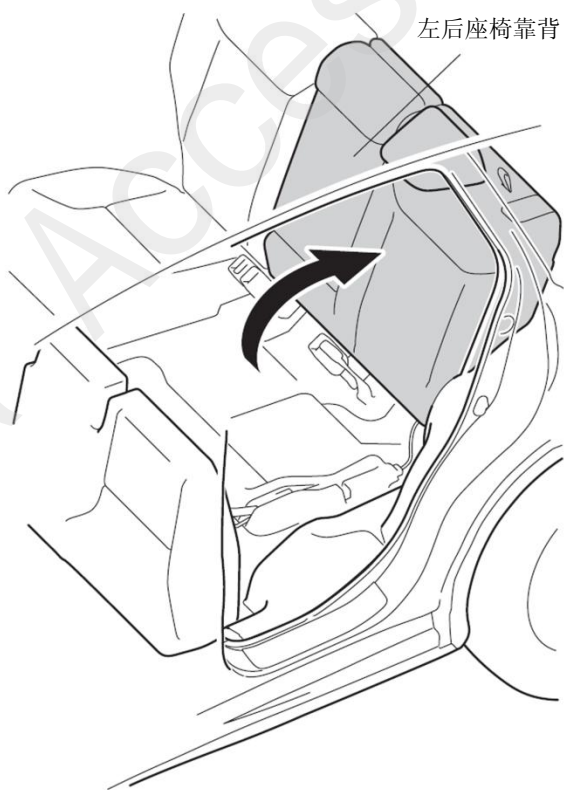

QA51901AE

23. 拆出左后侧踏板饰件。

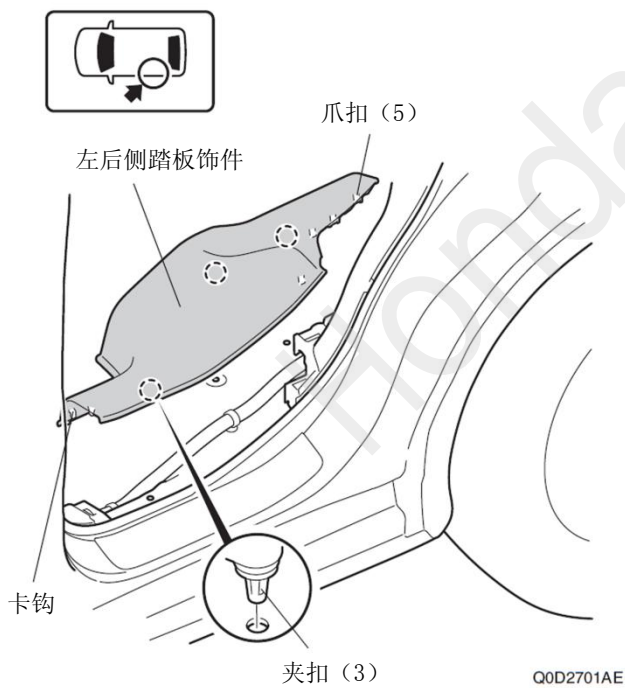

Q0D2701AE

24. 拆出左侧中立柱下护板。

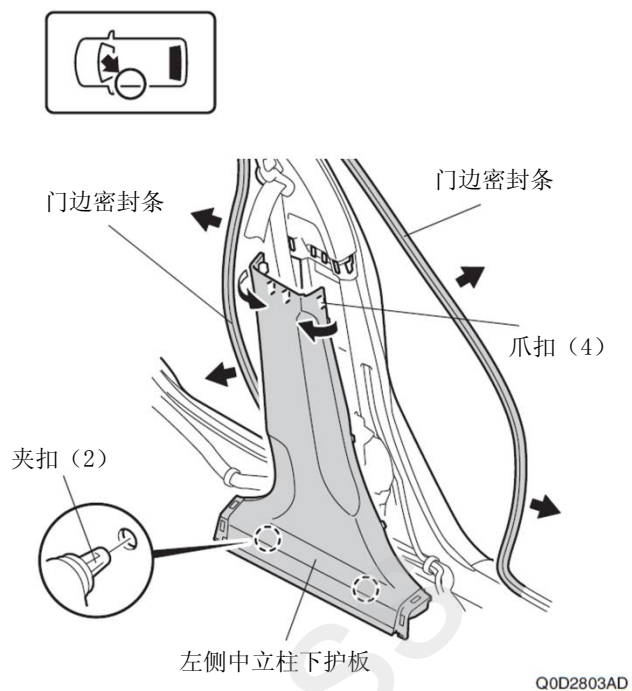

Q0D2803AD

### 线束和饰件的安装

25. 安装夹扣。

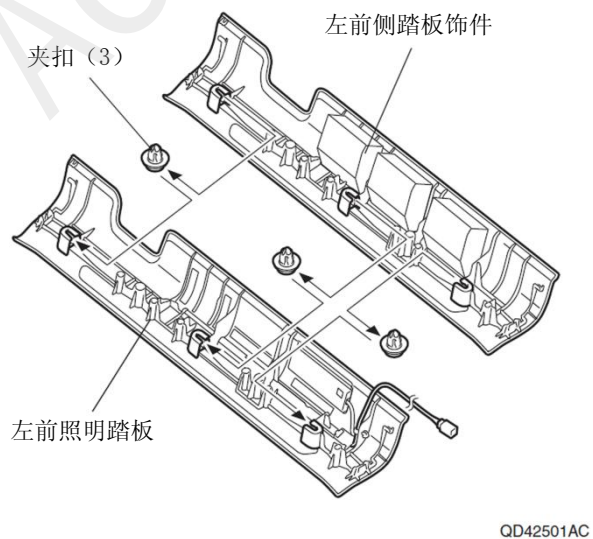

QD42501AC

26. 拆出隔热块。

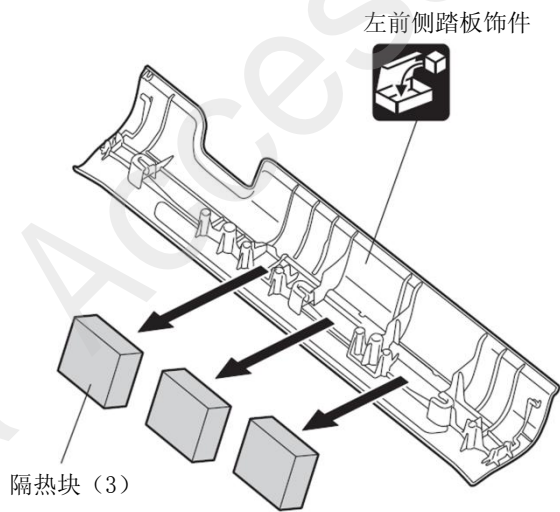

QD50601BC

27. 撕掉离型纸。

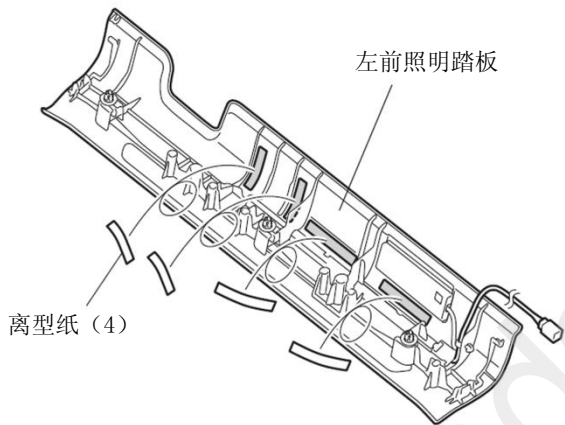

QD50602AC

28. 安装隔热块。

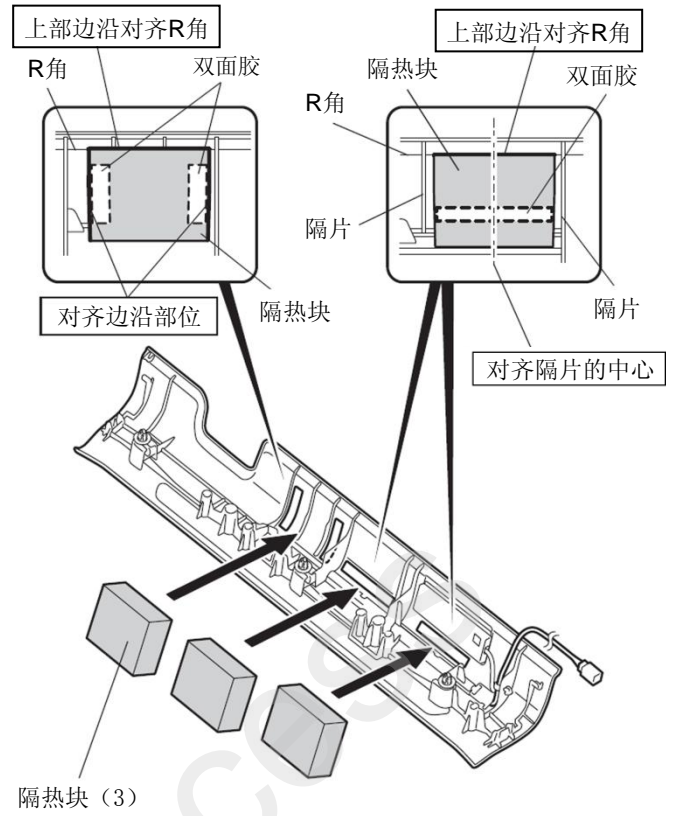

QD50603BC

29. 安装夹扣。

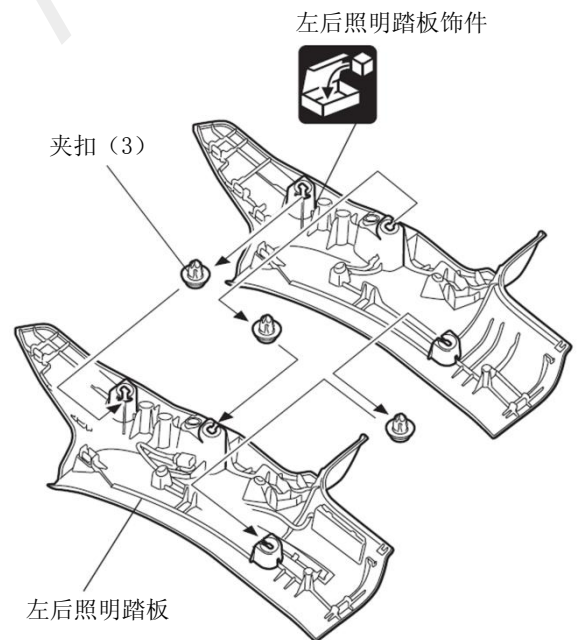

QD50604AC

30. 另一侧也进行相同操作。

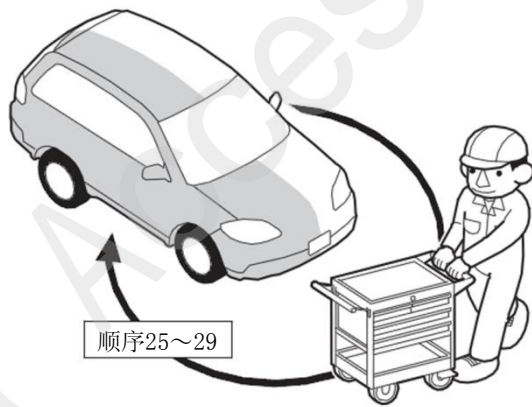

Q9D1012AE

31. 拆开车辆接线器的接线。

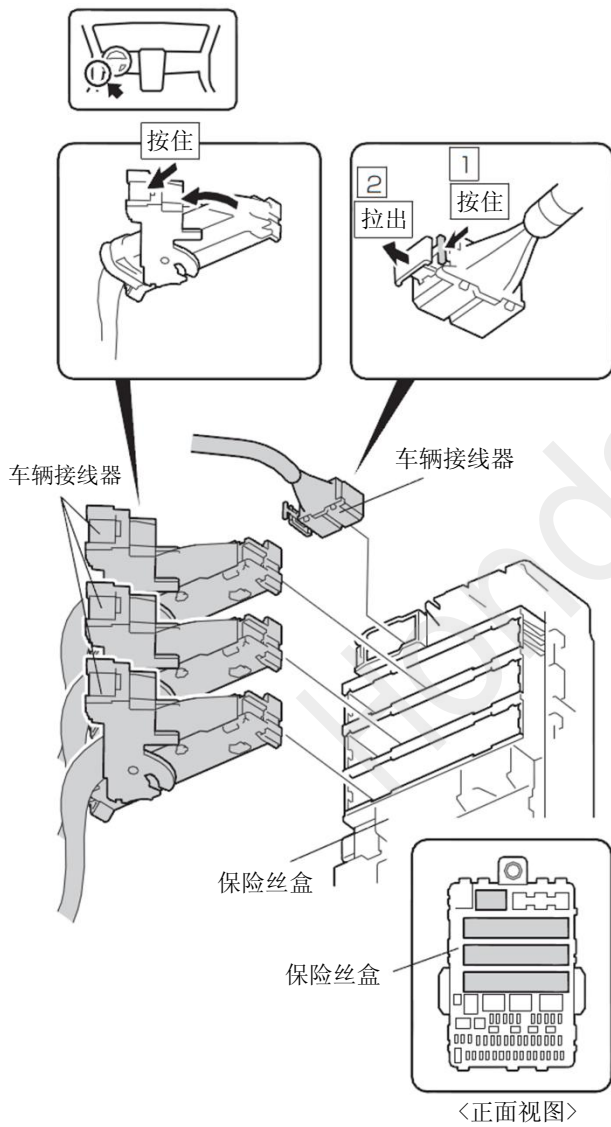

QA72226AD

32. 倾斜保险丝盒。

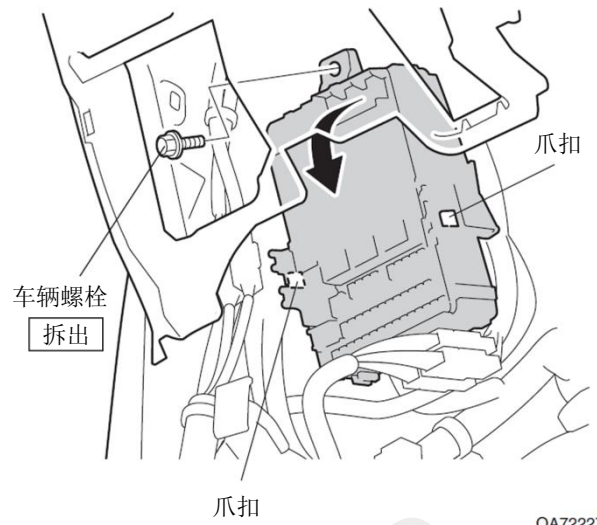

QA72227AD

33. 粘贴保险丝标签。

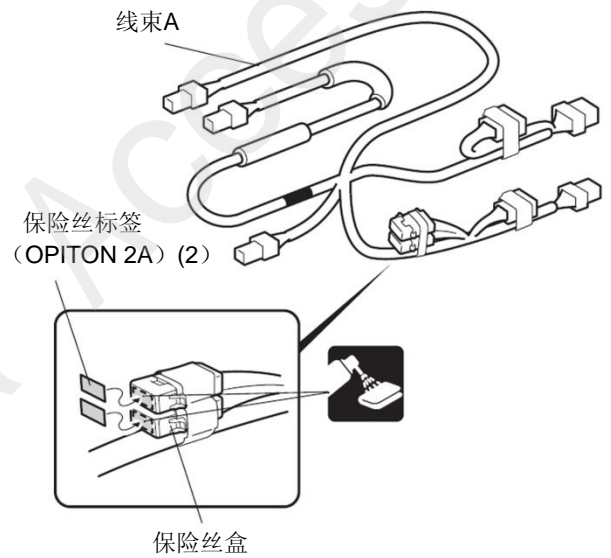

QD50605AC

- 34. 连接线束 A 的接线器。
- 35. 把保险丝盒按原样装好。

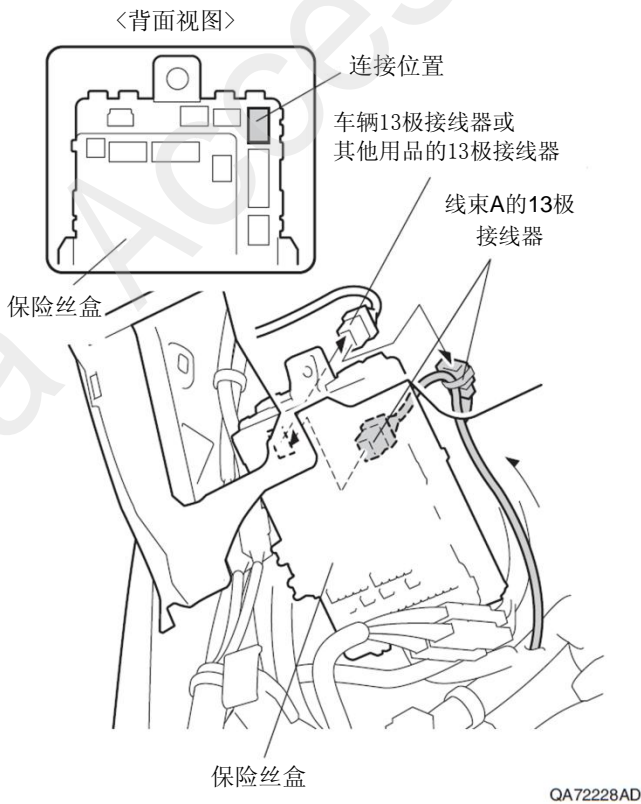

36. 固定线束 A 。

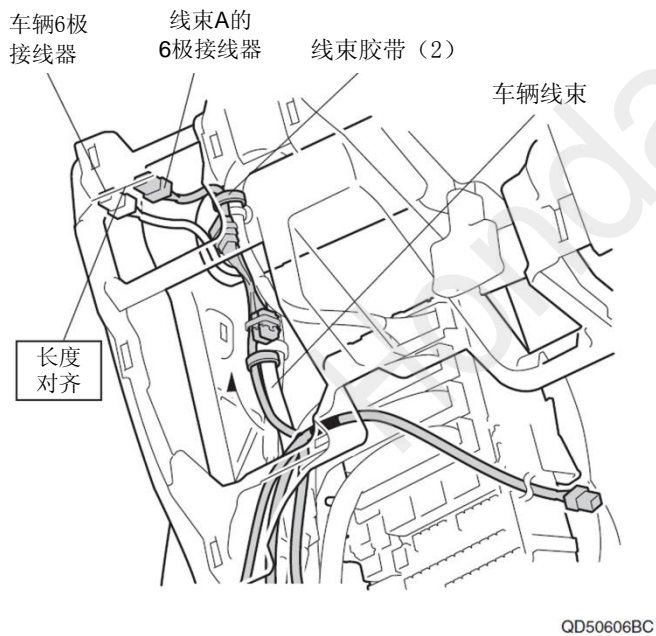

37. 连接线束 A 。

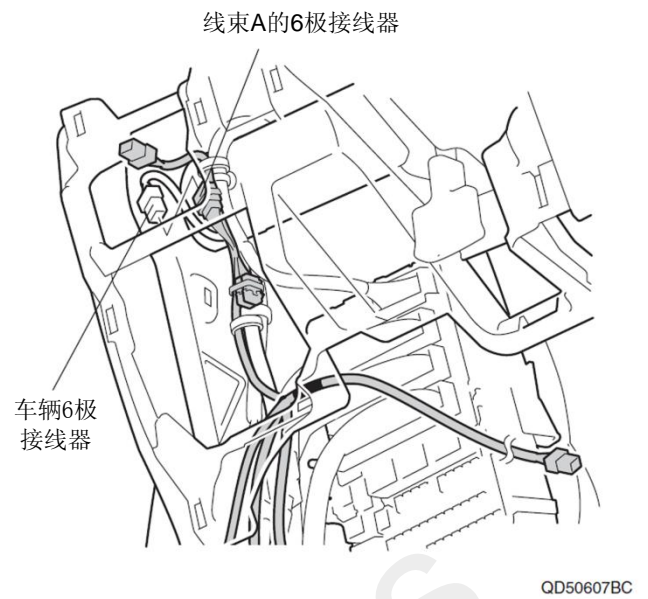

38. 固定线束 A 。

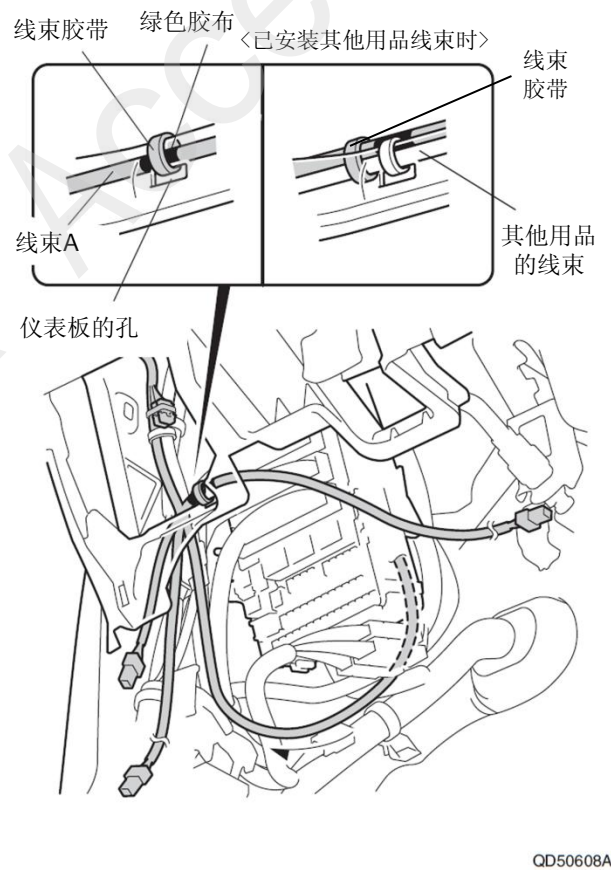

39. 固定线束 A。

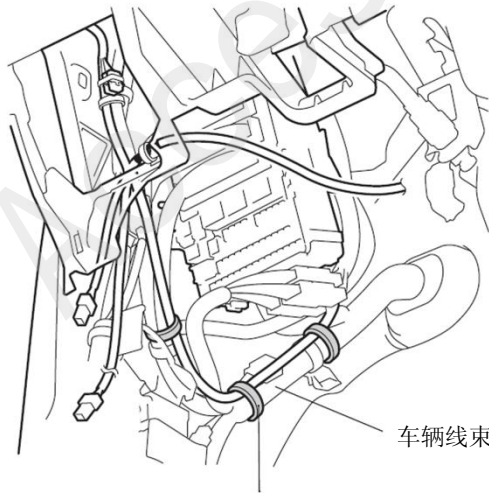

线束胶带 (3)

QD50609AC

40. 连接线束 A 的接线器。

41. 固定接线器的连接部位。



线束A的4极接线器

海绵贴  
2等分

锁扣部位

4极接线器的连接部位

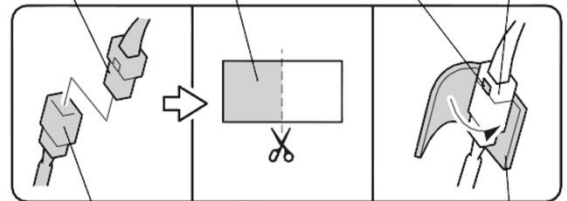

左前照明踏板的4极接线器

包裹时不要遮挡锁扣部位

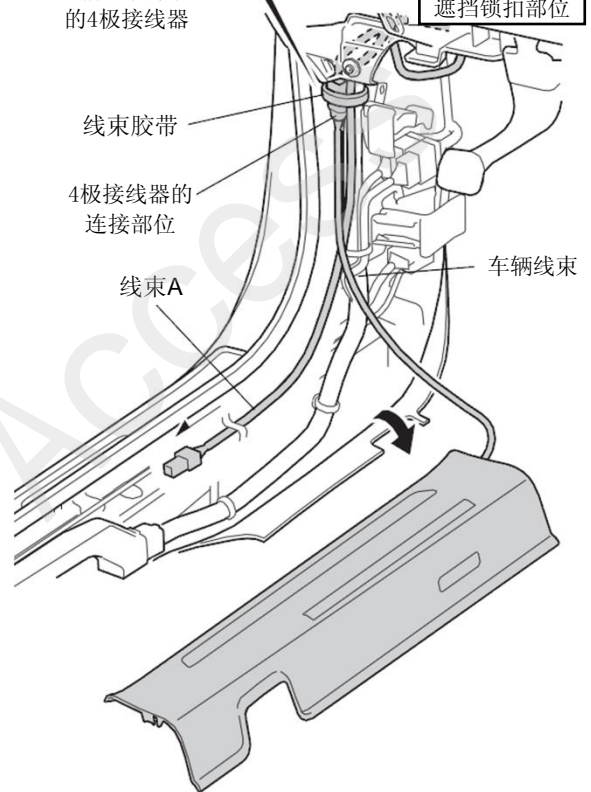

QD50801BC

42. 固定线束 A 和左前照明踏板的线束。

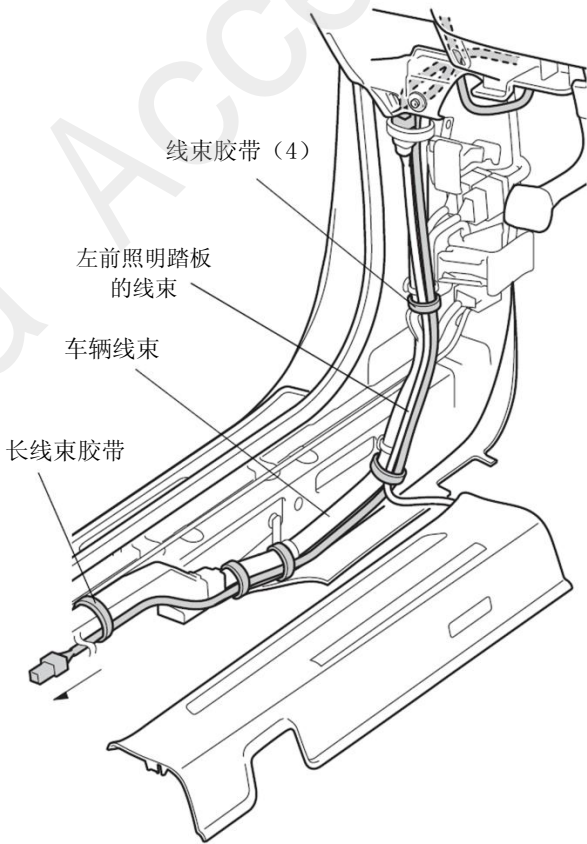
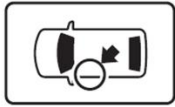

QD50802BC

43. 固定线束 A。

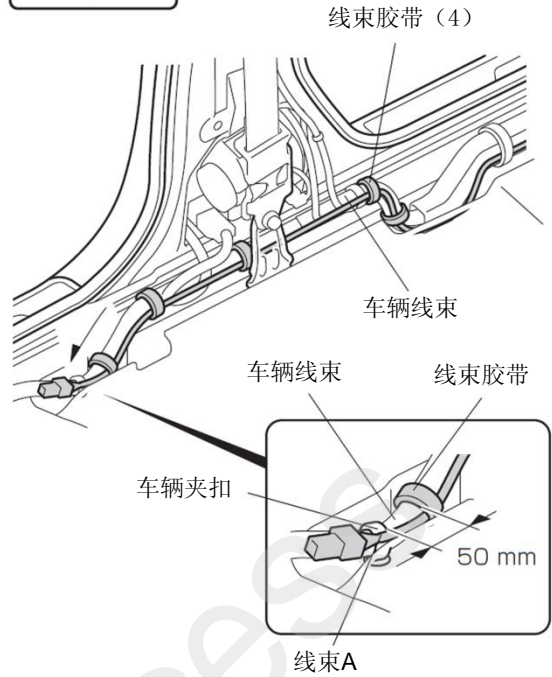

QD50803BC

44. 固定线束 A。

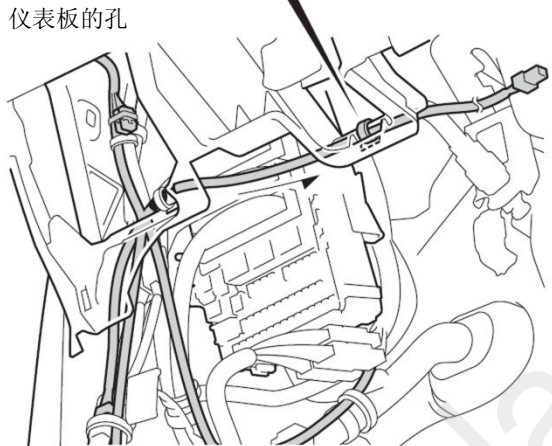
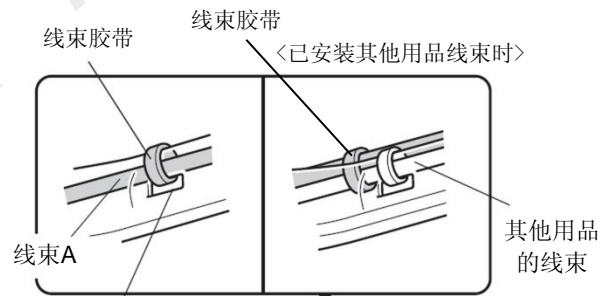

QD50804AC

45. 整理铺放线束 A。

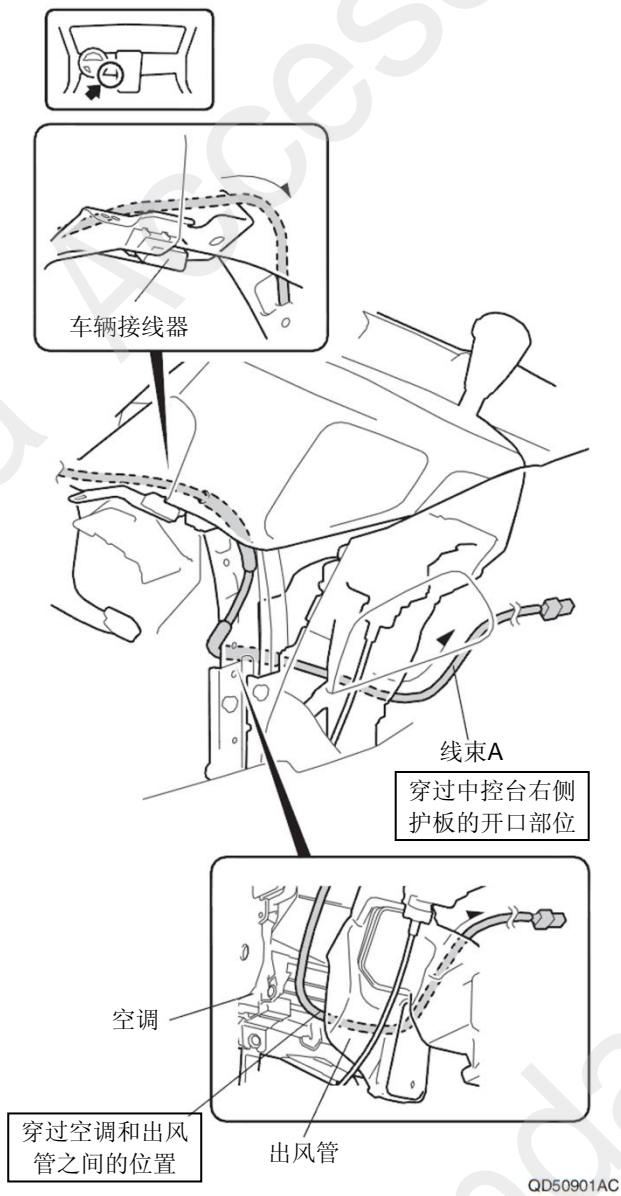

46. 连接线束 A 的接线器。

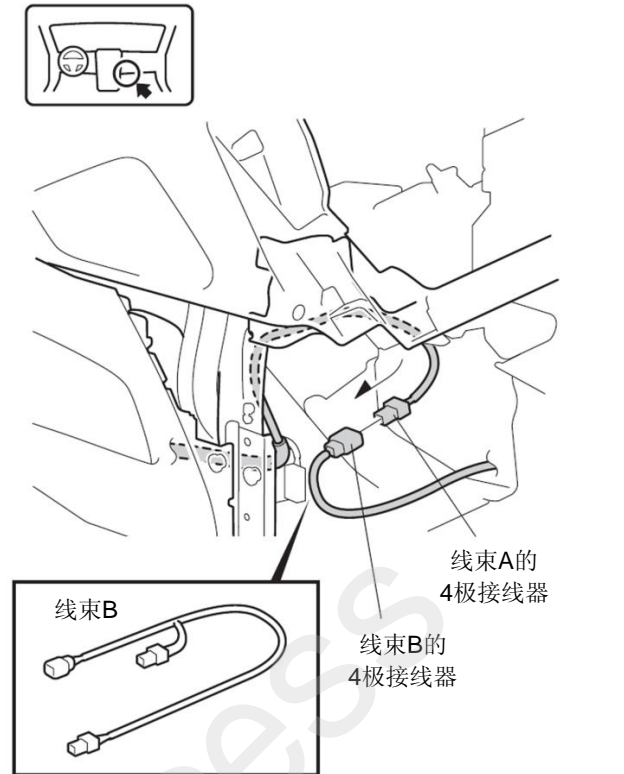

47. 固定接线器的连接部位。

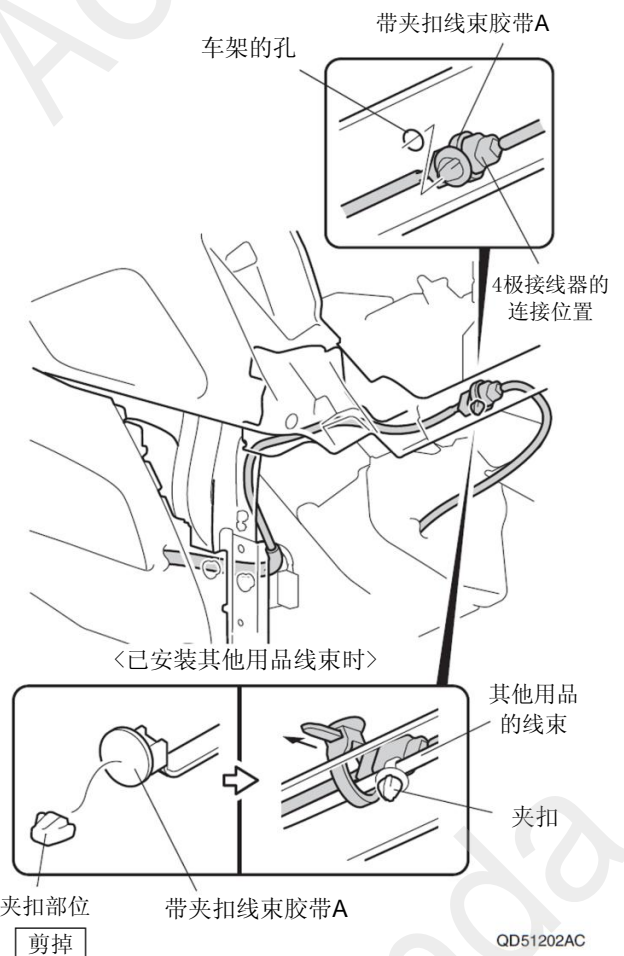



48. 固定线束 A。

<已安装其他用品线束时>

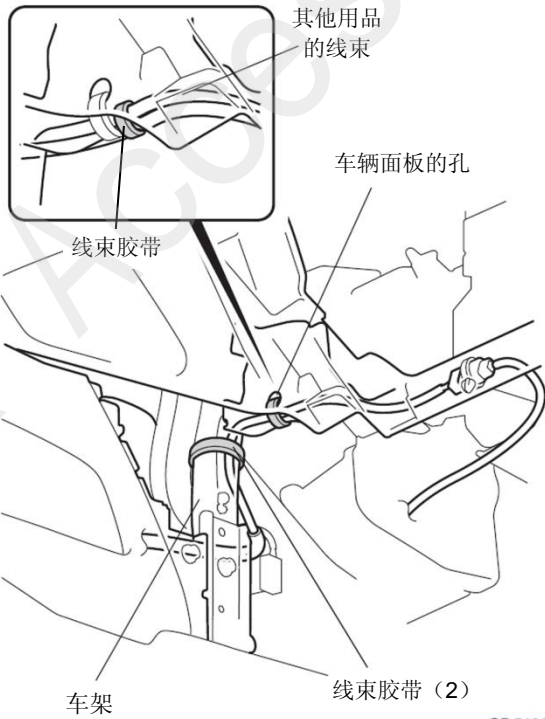

QD51203AC

49. 固定线束 A。

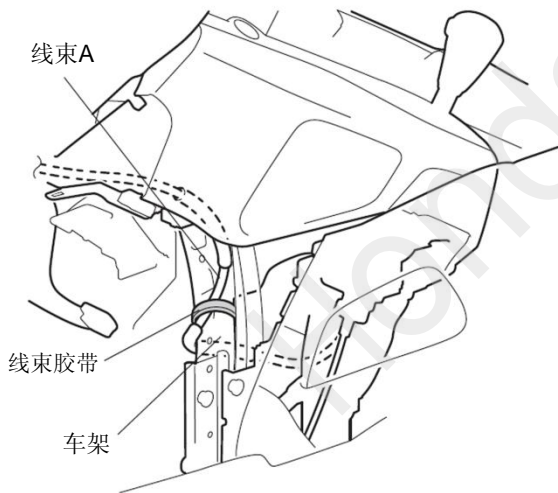
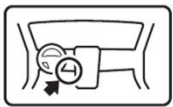

QD51204AC

50. 固定线束 B。

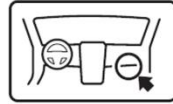

车架的孔

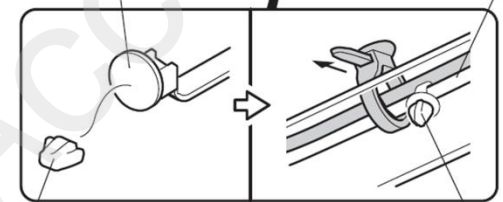
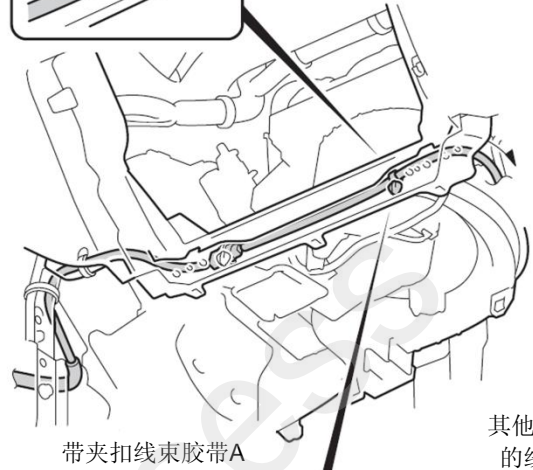
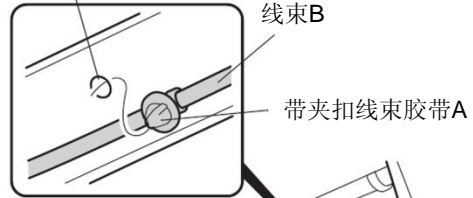

<已安装其他用品线束时>

夹扣部位  
剪掉

QD51205AC

▪ 线束的拉线

已经存在  
没有

顺序 51-53  
转顺序 54

<线束的拉线已经存在>

51. 连接线束 B 的接线器。
52. 固定接线器的连接部位。

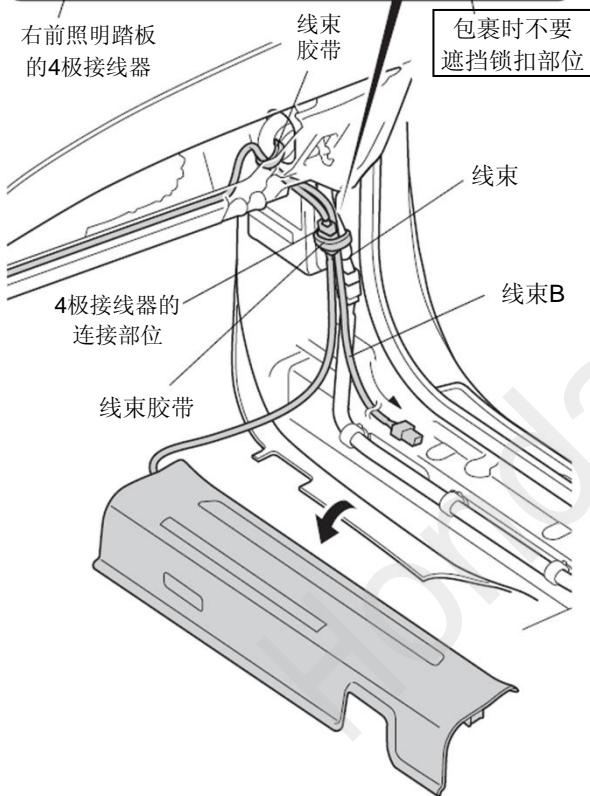
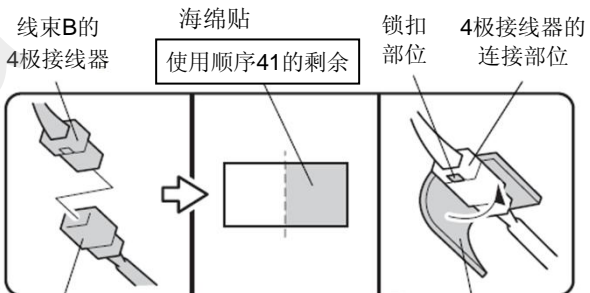
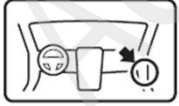

QD51206AC

53. 固定线束 B 和右前照明踏板的线束。



带夹扣线束胶带 A (4)

线束

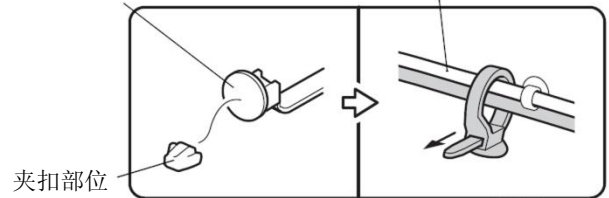

夹扣部位  
剪掉

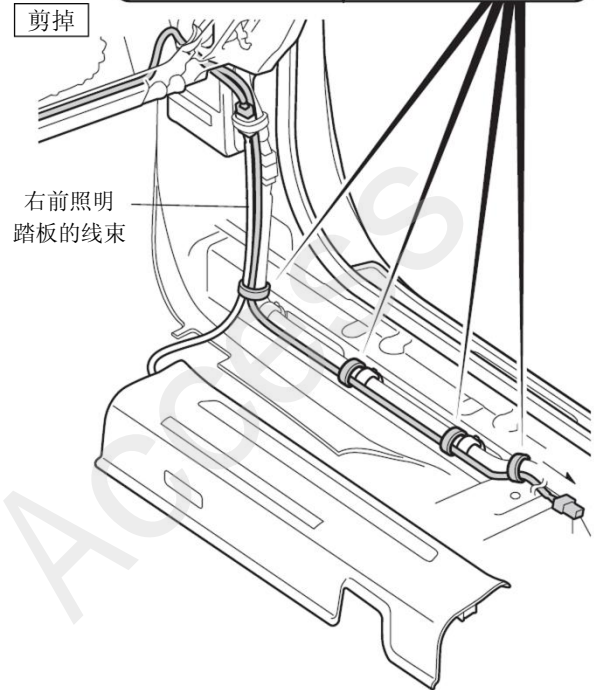

QD51401CC

转顺序57

〈没有线束的拉线〉

54. 连接线束 B 的接线器。
55. 固定接线器的连接部位。

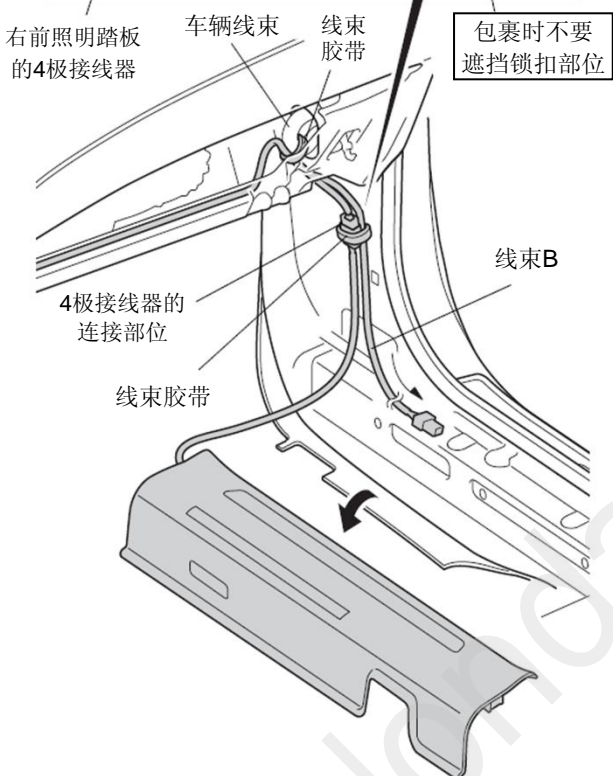
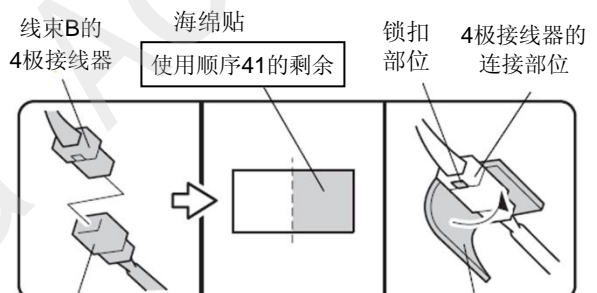
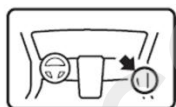

QDD2201AG

56. 固定线束 B 和右前照明踏板的线束。

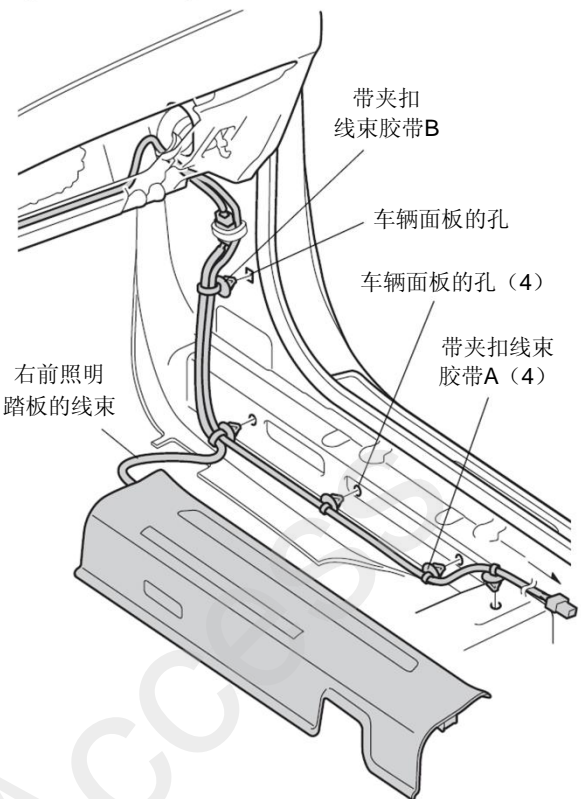
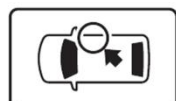

QDD2202CG

57. 固定线束 B 。

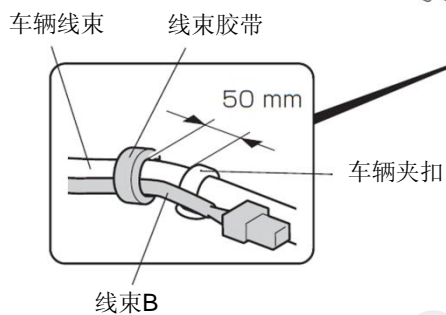
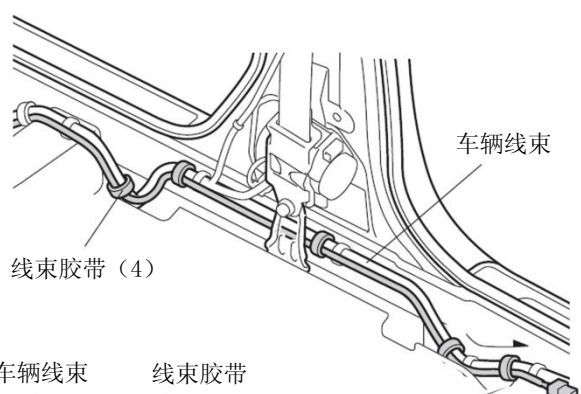
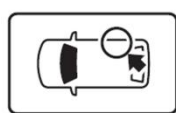

QD51402AC

58. 把左前侧饰板、左中立柱下护板装回原来位置。

59. 安装左前照明踏板。



车架

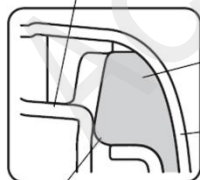

隔热块

左前照明踏板

安装时不要  
钩住车架

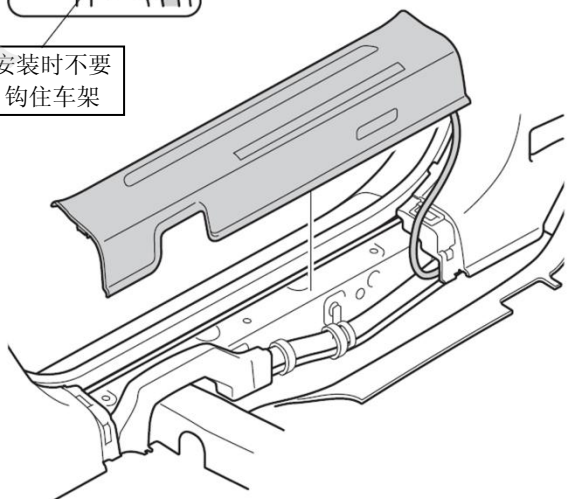

QD51404AC

60. 连接线束 A 的接线器。

61. 安装左后照明踏板。

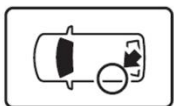

左后照明踏板的  
4极接线器

左后照明踏板

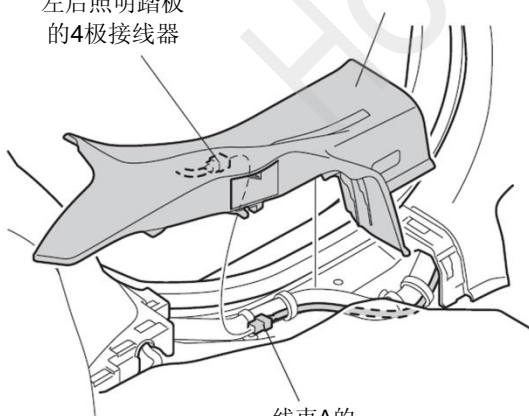

线束A的  
4极接线器

QD51405BC

62. 另一侧也进行相同操作。

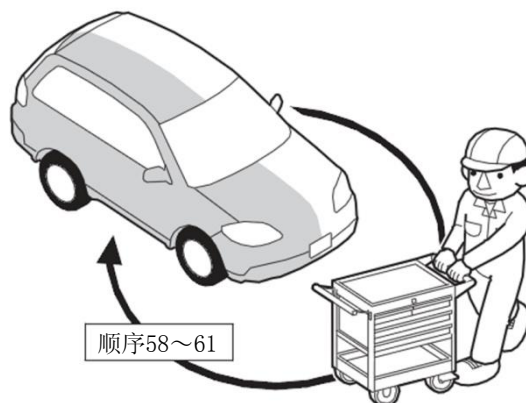

Q9D1012AE

63. 把驾驶席下护板装回原来位置。

64. 安装驾驶席左侧面板。

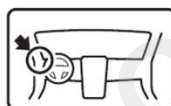

线束A的  
6极接线器

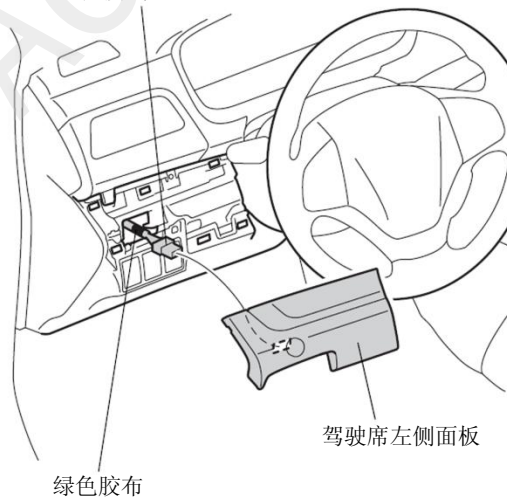

绿色胶布

驾驶席左侧面板

QDD2206AG

## 安装确认

65. 确认安装和配线没有异常。

### 建议

- 确认没有强行拉拽、夹塞、夹住线束。
- 确认夹扣和线束胶带安装牢固，没有遗漏。

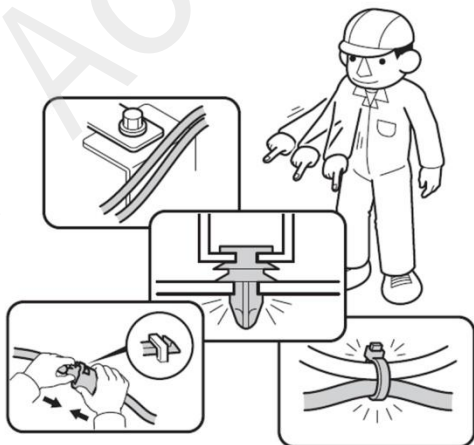

Q060706BM

## 复原操作

66. 把拆卸下来的车辆零件按原样装回。

### 建议

- 连接接线器时先拆开电池的负极端子。
- 注意不要损伤车辆零件，夹住线束。
- 必须牢固安装夹扣、爪扣等，不能凸起。



Q060703AM

## 动作确认

67. 重新连接电池的负极端子。

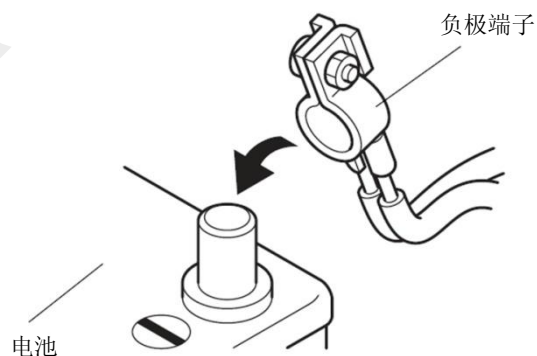

Q060702AM

68. 确认打开车门时灯光点亮。

69. 确认车辆灯组开关在 OFF 以外的位置时踏板迎宾灯点亮。

<配备自动灯光控制的车型>

70. 车辆灯组开关在 AUTO 位置时，确认车辆示宽灯和前大灯点亮的同时，踏板迎宾灯也点亮。

## 车辆检查

71. 确认电装产品及电子系统的运转正常。
72. 恢复各单元的安装前的设置状态。

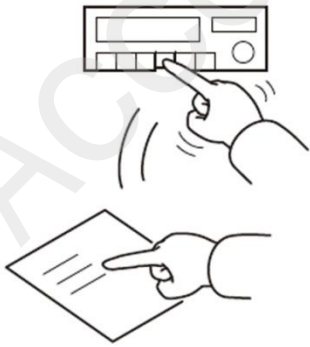

Q060704AM

## 维修保养

### 保险丝的位置

- 2A 保险丝的位置请参照“安装位置图”。