

后保险杠下饰板	CR-V
---------	------

安装位置图

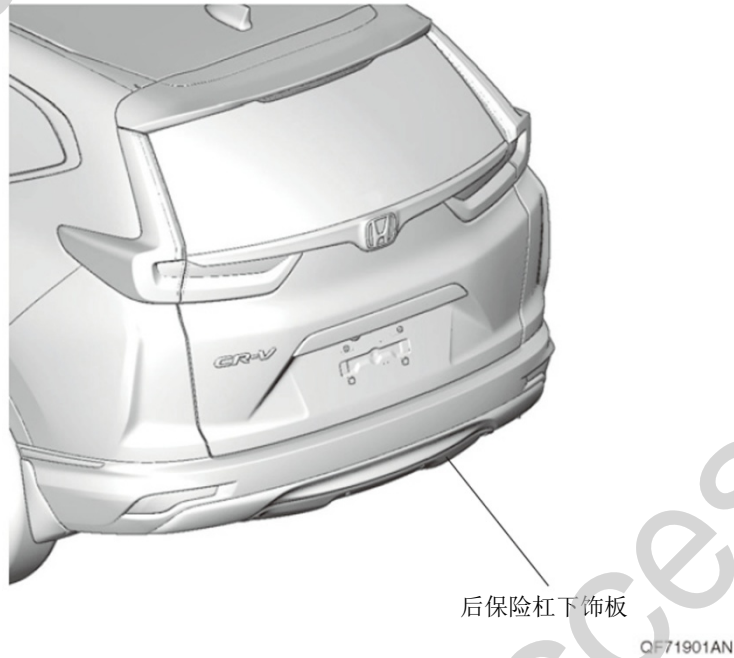

为确保安装的安全（务必仔细阅读）

警告标志的说明

•本书中使用以下标志来标明有可能造成操作人员或其他人受伤害的操作，以及有关安装的建议。



不遵从该指示，将导致死亡或者其他严重伤害



不遵从该指示，有可能导致死亡或者其他严重伤害



不遵从该指示，有可能导致受伤

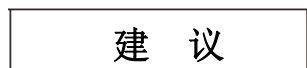

防止导致故障、破损的建议，及有助于操作的指示



禁止事项

关于图标

- 使用下列图标来标明安装的位置和操作人员的视线角度。



车身对应位置

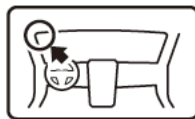

仪表盘对应位置

- 使用下列图标来标明操作中必须遵守的事项。



佩戴防护眼镜



带皮手套



双人作业



放置于纸皮箱或毛毯上



除去毛刺



涂抹修补漆后充分干燥



保管好零件（还给客户）



用力压紧粘贴面



使用规定扭力上紧螺丝



垂直安装面操作



使用脱脂洗洁剂清洗

一般的注意事项

- 请按照安装说明书的记载事项及服务手册中的相关事项和信息进行操作。特别要注意安全。
- 不要划伤、损坏车辆及相关零件。
- 由于车辆型号不同，插图与实物有时会有差异。

关于本用品的注意事项

- 必须使用说明书指定的螺栓或螺丝等部件，否则可能导致故障产生。

组成配件

后保险杠下饰板套件

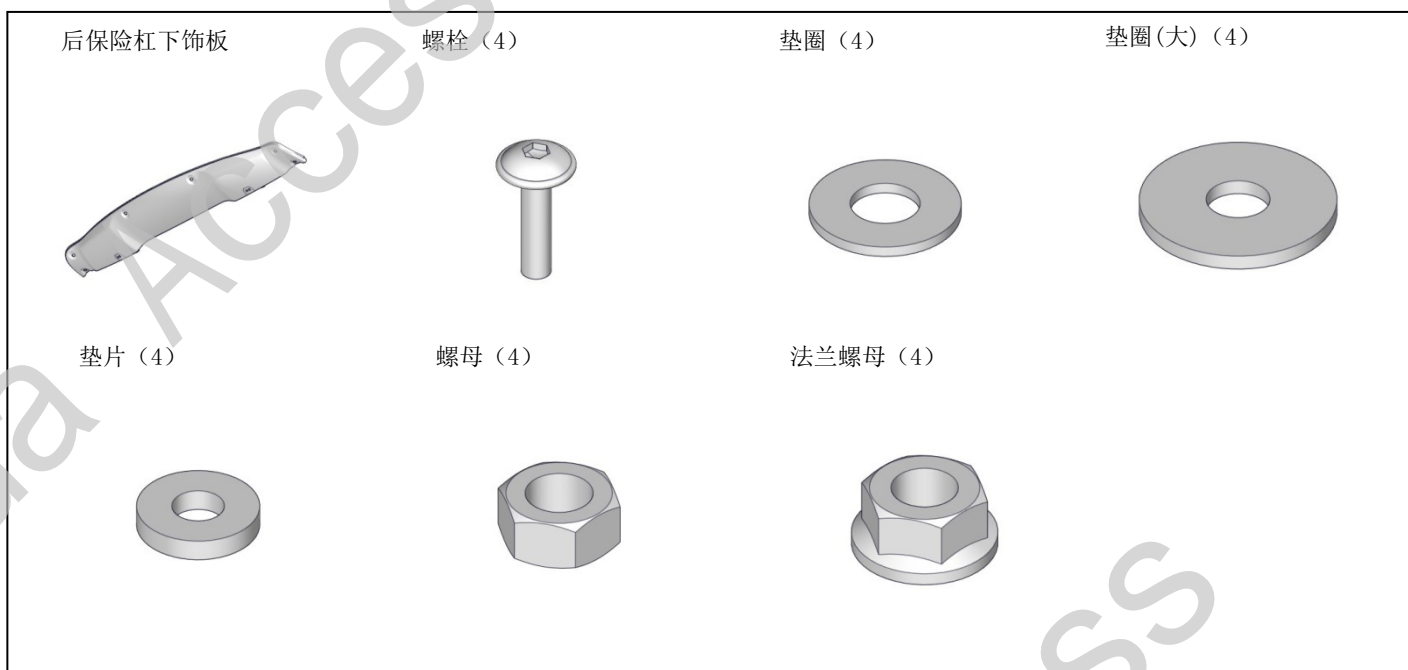

必要工具/用具

- 夹扣拔取器
- 电钻
- 卡尺
- 扭力扳手
- 胶布
- 钻头
- 锉刀
- 防护眼罩
- 图钉
- 扳手
- 六角棒扳手
- 包封胶布

安装方法和顺序

后保险杠下饰板的安装

1. 拆出夹扣。

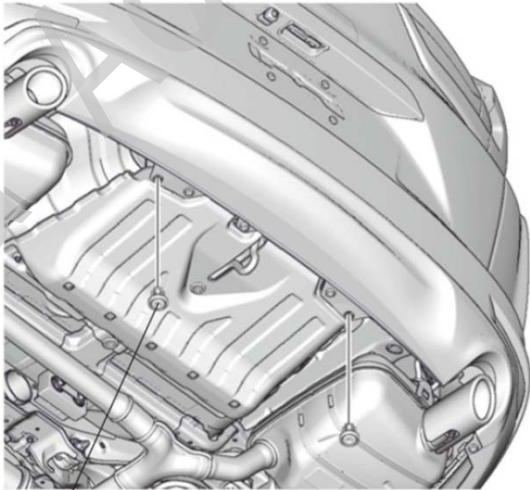
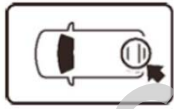

夹扣 (2)

QF71902BN

2. 暂时固定后保险杠下饰板。

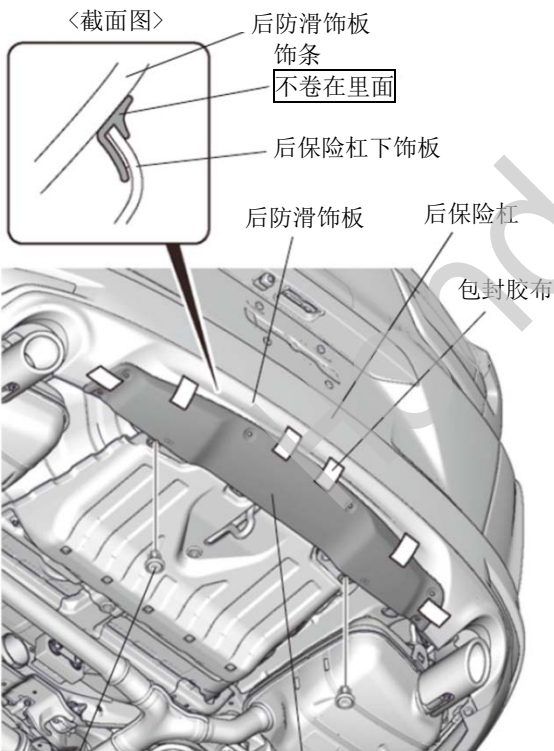

夹扣 (2)

后保险杠下饰板

QF71903BN

3. 在后防滑饰板上做记号。
4. 拆出后保险杠下饰板。

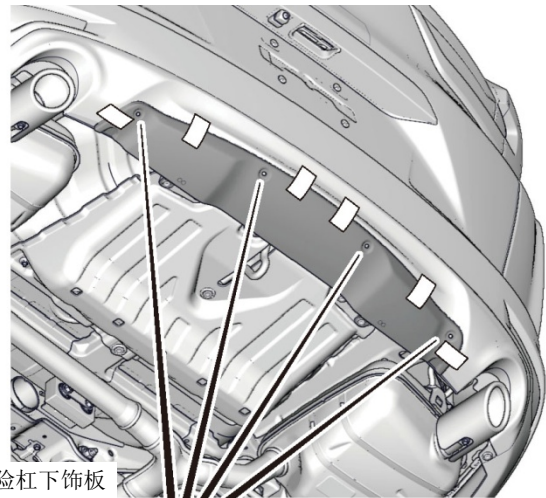

后保险杠下饰板

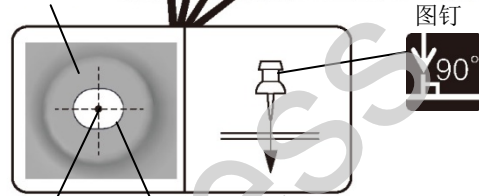

记号 (●4)

孔位 (4)

图钉



QF71904CN

5. 在后防滑饰板做记号。



记号 (4)

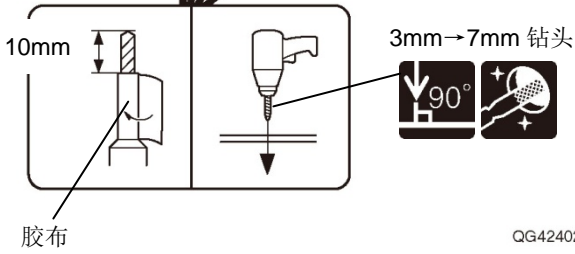
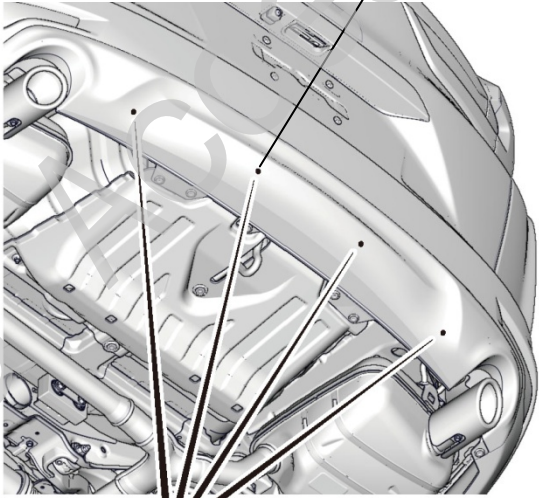

6. 暂时固定后保险杠下饰板。

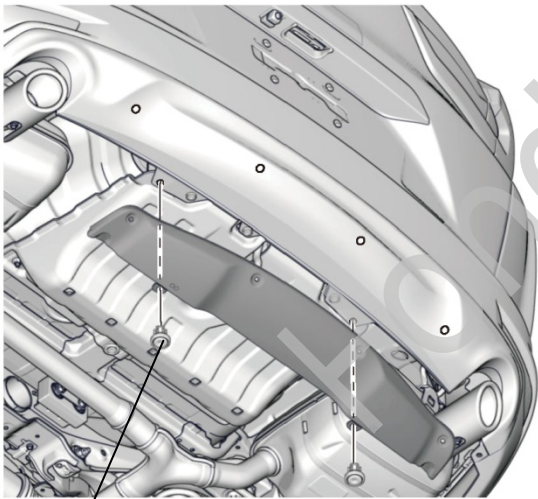

夹扣 (2)

QG42403AN

7. 安装螺栓、垫圈、垫片。

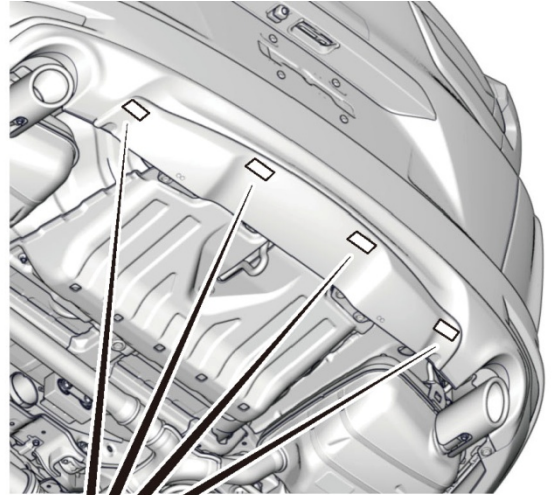

垫片 (4)

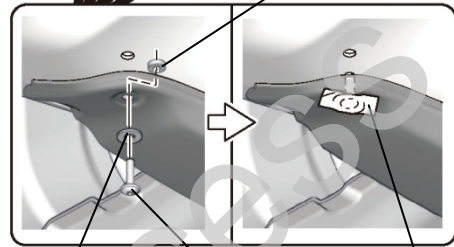

垫圈 (4)

螺栓 (4)

包密封胶布

QG42404AN

8. 暂时固定后保险杠下饰板。

螺栓 (4)
对齐孔位

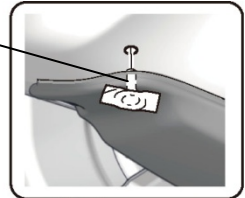

包密封胶布

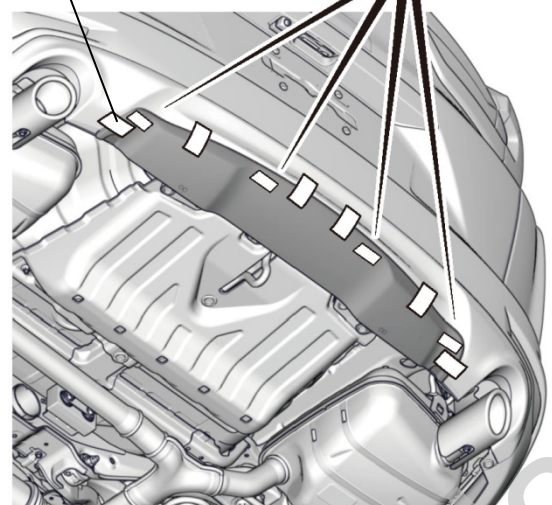

QG42405AN

9. 暂时固定后保险杠下饰板。

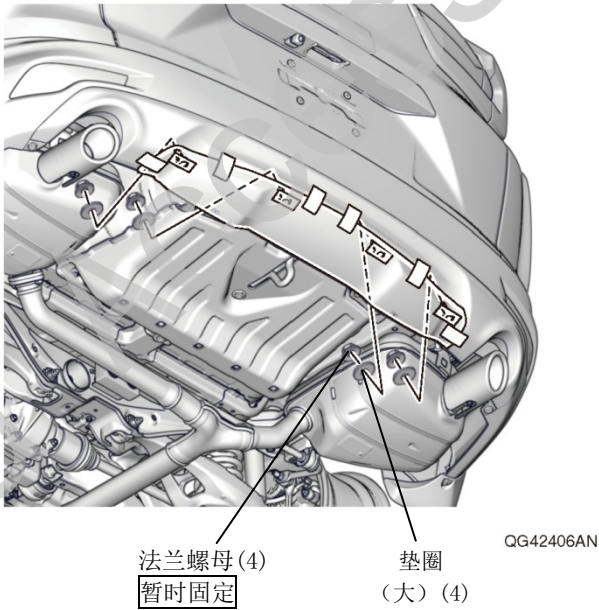

10. 撕掉包封胶布。

11. 固定后保险杠下饰板。

建议

- 按住后保险杠下护板的同时旋紧螺栓，使护板与后防滑饰板之间不留缝隙。

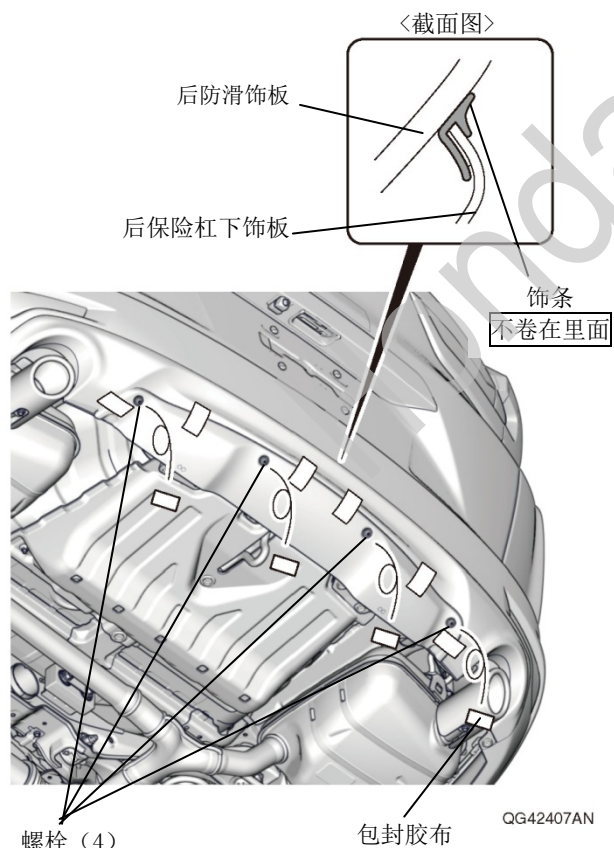

N·m 3 N.m
(0.3 kgf.m)

12. 拆下夹扣。

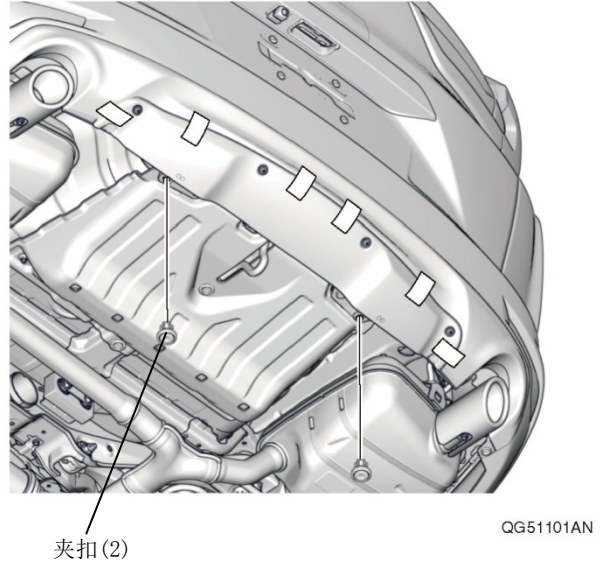

13. 固定后保险杠下饰板。

14. 撕掉包封胶布。

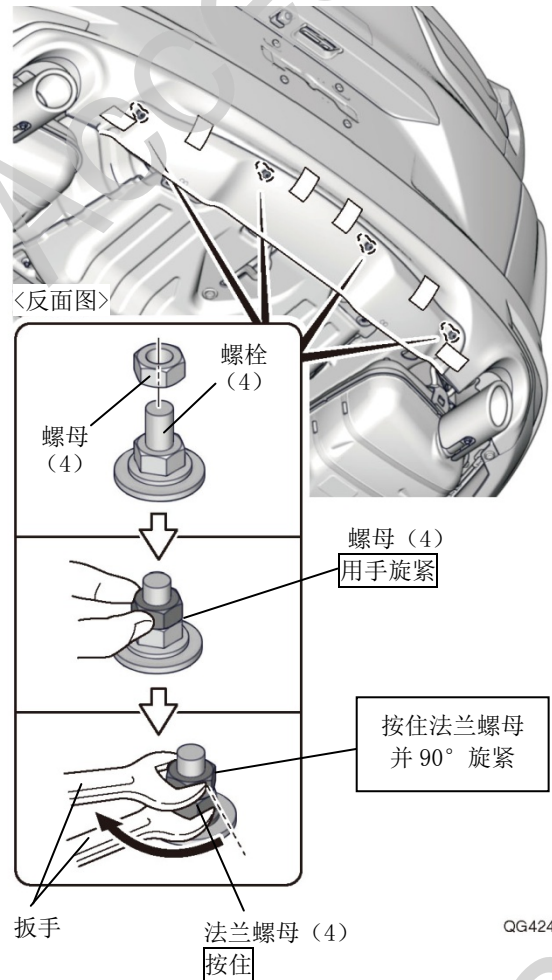

15. 固定后保险杠下饰板。

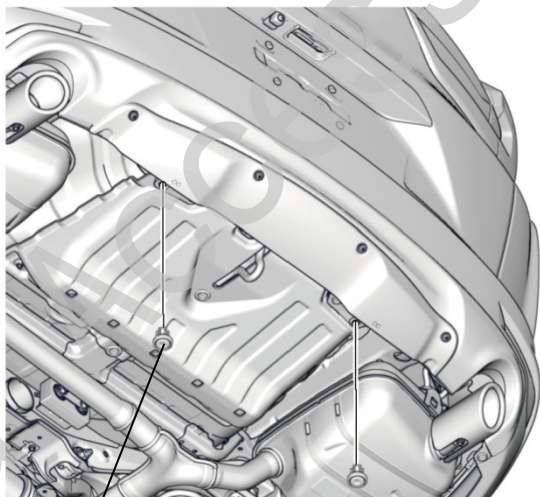

QG51102AN

夹扣 (2)

安装确认

16. 确认安装没有异常。

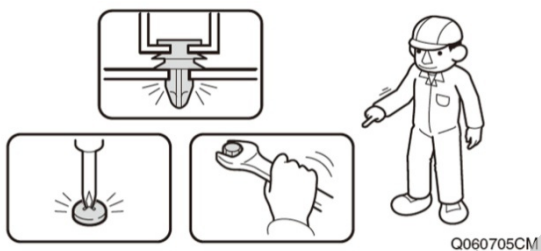

Q060705CM